

PERSONAL BLENDER

USER MANUAL

BL1189CEE-MP01S

Warning notices: Before using this product, please read this manual carefully and keep it for future reference. The design and specifications are subject to change without prior notice for product improvement. Consult with your dealer or manufacturer for details.

The diagram above is just for reference. Please take the appearance of the actual product as the standard.

THANK YOU LETTER

Thank you for choosing Midea! Before using your new Midea product, please read this manual thoroughly to ensure that you know how to operate the features and functions that your new appliance offers in a safe way.

CONTENTS







THANK YOU LETTER	01
SAFETY INSTRUCTIONS	02
SPECIFICATIONS	05
PRODUCT OVERVIEW	06
INSTRUCTIONS FOR USE	07
CLEANING AND MAINTENANCE	09
TROUBLESHOOTING	10
TRADEMARKS, COPYRIGHTS AND LEGAL STATEMENT	12
WARRANTY / SERVICE	13
DISPOSAL AND RECYCLING	14
DATA PROTECTION NOTICE	15

SAFETY INSTRUCTIONS

Intended Use

The following safety guidelines are intended to prevent unforeseen risks or damage from unsafe or incorrect operation of the appliance. Please check the packaging and appliance on arrival to make sure everything is intact to ensure safe operation. If you find any damage, please contact the retailer or dealer. Please note modifications or alterations to the appliance are not allowed for your safety concern. Unintended use may cause hazards and loss of warranty claims.

Explanation of Symbols

	Danger This symbol indicates that there are dangers to the life and health of persons due to extremely flammable gas.
	Warning of electrical voltage This symbol indicates that there is a danger to life and health of persons due to voltage.
	Warning The signal word indicates a hazard with a medium level of risk which, if not avoided, may result in death or serious injury.
	Caution The signal word indicates a hazard with a low degree of risk which, if not avoided, may result in minor or moderate injury.
	Attention The signal word indicates important information (e.g. damage to property), but not danger.
	Observe instructions This symbol indicates that a service technician should only operate and maintain this appliance in accordance with the operating instructions.

EN

Read these operating instructions carefully and attentively before using/commissioning the unit and keep them in the immediate vicinity of the installation site or unit for later use!

IMPORTANT SAFEGUARDS

Safety Instructions

- If the supply cord is damaged, it must be replaced by the manufacturer, its service agent or similarly qualified persons in order to avoid a hazard.
- Care shall be taken when handling the sharp cutting blades, emptying the bowl and during cleaning.
- Always disconnect the blender from the supply if it is left unattended and before assembling, disassembling or cleaning.
- Switch off the appliance and disconnect from supply before changing accessories or approaching parts that move in use.
- Appliances can be used by persons with reduced physical, sensory or mental capabilities or lack of experience and knowledge if they have been given supervision or instruction concerning use of the appliance in a safe way and if they understand the hazards involved.
- Children shall not play with the appliance.
- Do not use outdoors.
- This appliance is intended to be used in household and similar applications such as:
 - staff kitchen areas in shops, offices and other working environments;
 - farm houses;
 - by clients in hotels, motels and other residential type environments;
 - bed and breakfast type environments.

EN

- **WARNING:** Misuse may cause potential injury.
- This appliance shall not be used by children. Keep the appliance and its cord out of reach of children.
- **CAUTION:** In order to avoid a hazard due to inadvertent resetting of the thermal cut-out, this appliance must not be supplied through an external switching device, such as a timer, or connected to a circuit that is regularly switched on and off by the utility.

SPECIFICATIONS

Product Model	BL1189CEE-MP01S
Rated voltage	220-240V-
Rated frequency	50-60Hz
Rated power	600W

PRODUCT OVERVIEW

Part Name

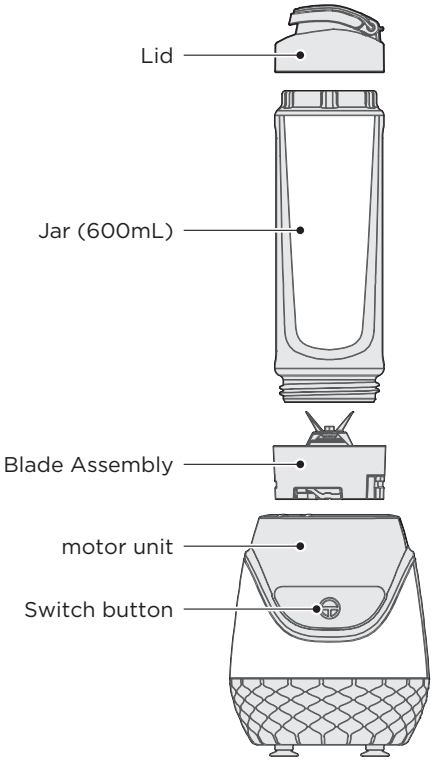

EN

INSTRUCTIONS FOR USE

1. Fill the bottle with your favorite ingredients.
Be sure not to fill ingredients over the 600mL marking.

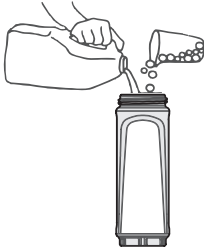

2. Fasten the blade assembly on the open end of the bottle.



3. Turn the bottle upside down, line up arrow "▲" on the blade assembly to the lock "☪" on the base, place the bottle in the base by pressing and simply turn the bottle clockwise to lock "☵" on the base.

EN

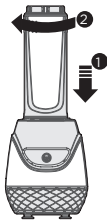

4. Place the blender base on a flat surface and plug in it. Pressing switch button, the blender will start to work, release switch button to stops working.

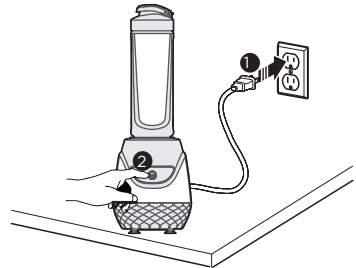

5. After the ingredients are fully blended, stop the blender working, and turned counterclockwise rotation the bottle, take out the bottle from the base.



6. Remove the blade unit and screw on the lid.

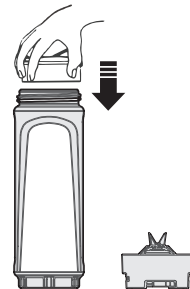

Warning

- Rotating blades can cause severe injury.
- Lids are not interchangeable between different container styles, types, and sizes.
- Machine running time can not be more than 3 minutes. After the shutdown, it is necessary to let it fully heat, cooling to room temperature.

RECIPES

Item	Food	Quantity	Time
1	Carrot juice Jar capacity 600mL	240g carrot + 360g water	1 mins
2	Crushing ice cubes and water	250g 20mm diameter ice cubes 250g ambient water	1 mins
3	Pineapple smoothie	154g pineapple, skin removed diced, 300mL milk 3pcs ice cubes	15 seconds
4	Kiwi smoothie	168g kiwi, peeled diced 3pcs ice cubes, 300mL milk	15 seconds
5	Banana smoothie	1/2 banana, halved 250mL milk 1 scoop ice cream 1tbsp honey	15 seconds

EN

CLEANING AND MAINTENANCE

Cleaning

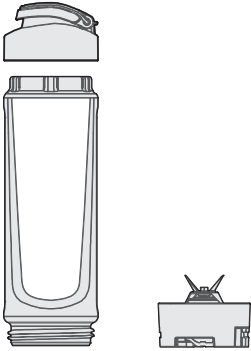

1. Unplugged from the power source before cleaning.
2. Remove all fittings except the motor unit for leaning in water. Please be careful when cleaning the blade, sharp blade, to avoid being cut.

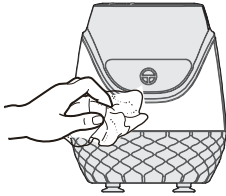

1. Use a damp cloth to wipe the surface of the motor unit, with a dry cloth, must not be the motor unit body into water or other solution for cleaning, in order to avoid danger.
2. If the product has any problem in use, after all the parts are dried, the method can be assembled according to the previous method.
3. The product has any problem in use, please do not disassemble by yourself, should immediately contact the nearest authorized service provider or customer service maintenance point detection, maintenance.

EN

TROUBLESHOOTING

Operation of your appliance can lead to errors and malfunctions. The following tables contain possible causes and notes for resolving an error message or malfunction. It is recommended to read the tables carefully below in order to save your time and money that may cost for calling to the service center.

Fault Analysis and Elimination

Symptom	Analysis of Possible Causes	Countermeasure
Product does not work	The jar assembly is not installed in place.	The jar assembly must be closed in place.
	The inching switch is not pressed.	Keep the switch press states.
Blender blade stuck	The amount of processed food is too much.	Reduce the amount of processed food.
	Food sticking the blade.	Switch off electrical power if clean up the ingredients on the clean blade.
The Products found abnormal odor, hot, smoke and other phenomena	The amount of processed food is too much.	Reduce the amount of processed food.
	The product running times too long.	Reduce the motor running times.
	The temperature of the processed ingredients is too high.	Do not exceed 60°C.
Jar drain juice (water)	The blade holder seal is missing or not properly mounted on the tool holder assembly.	Check the blade holder seal states.
	The jar is screwed into the blade holder assembly without tightening.	Check the jar whether on ttightening.
	The jar is screwed into the jar cover without tightening.	Check the jar whether on ttightening

EN

ABNORMALITY ANALYSIS AND HANDING

Abnormality Handling

1. In case of abnormalities such as abnormal noises, smell, smoke, etc., you should immediately cut off power and stop use.
2. If the product cannot work, please check if the power supply is connected, if the switch is put to the ON position and if fittings are installed in place.
3. If the product still cannot work after checks mentioned above, please consult the designated repair centre for maintenance.

TRADEMARKS, COPYRIGHTS AND LEGAL STATEMENT

 Midea logo, word marks, trade name, trade dress and all versions thereof are valuable assets of Midea Group and/or its affiliates (“Midea”), to which Midea owns trademarks, copyrights and other intellectual property rights, and all goodwill derived from using any part of an Midea trademark. Use of Midea trademark for commercial purposes without the prior written consent of Midea may constitute trademark infringement or unfair competition in violation of relevant laws.

This manual is created by Midea and Midea reserves all copyrights thereof. No entity or individual may use, duplicate, modify, distribute in whole or in part this manual, or bundle or sell with other products without the prior written consent of Midea.

All the described functions and instructions were up to date at the time of printing this manual. However, the actual product may vary due to improved functions and designs.

EN

WARRANTY / SERVICE

Congratulations to your new product. We hope that you will enjoy it.
If you should have any reason for complaint, please contact our customer service at:

Midea Europe GmbH	Tel.: 06196-90 200	Im Servicefall:
Ludwig-Erhard-Str. 14	Fax: 06196-90 20 -120	Tel.: 06196-90 20 - 0
65760 Eschborn	E-Mail: kundenservice@midea.com	Fax: 06196-90 20 -120
	Homepage: www.midea.com/de	kundenservice@midea.com

In case of malfunction, please provide your correct address, phone number, number of purchase agreement, type of device, serial no. (on the rating plate of your product), and a short description of the fault.

This device has been manufactured and tested according to the latest methods. Regardless of any statutory warranty obligations of the seller/retailer, the manufacturer offers a warranty on material and workmanship for a period of 36 months (or 12 months for commercial use) starting from the day of purchase.

EN A warranty claim will be void in case of any intervention by the seller or third party. The warranty does not cover damage caused by improper handling or use, incorrect assembly or storage, improper installation or connection, force majeure, or any other external factors.

In case of warranty claims, we reserve the right to repair or replace any defect part or to replace the whole product. Parts or devices replaced will become our property.

If the use intended by the manufacturer cannot be achieved by repair/s or replacement of a device, only then and within 6 months starting from the day of purchase may the purchaser under warranty request a reduction of the purchase price or cancellation of the purchase agreement.

Any claims for damages, including consequential damages, are excluded, provided they are not the result of intent or gross negligence.

The purchaser must proof a warranty claim by presenting the purchase receipt. This warranty is applicable within the Federal Republic of Germany.

DISPOSAL AND RECYCLING

Important instructions for environment

Compliance with the WEEE Directive and Disposing of the Waster Product:
This product complies with EU WEEE Directive (2012/19/EU). This product bears a classification symbol for waster electrical and electronic equipment (WEEE).

This symbol indicates that this product shall not be disposed with other household wastes at the end of its service life. Used device must be returned to official collection point for recycling of electrical electronic devices. To find these collection systems please contact to your local authorities or retailer where the product was purchased. Each household performs important role in recovering and recycling of old appliance. Appropriate disposal of used appliance helps prevent potential negative consequences for the environment and human health.



EN

Compliance with RoHS Directive

The product you have purchased complies with EU RoHS Directive (2011/65/EU). It does not contain harmful and prohibited materials specified in the Directive.

Package information

Packaging materials of the product are manufactured from recyclable materials in accordance with our National Environment Regulations. Do not dispose of the packaging materials together with the domestic or other wastes. Take them to the packaging material collection points designated by the local authorities.



DATA PROTECTION NOTICE

For the provision of the services agreed with the customer, we agree to comply without restriction with all stipulations of applicable data protection law, in line with agreed countries within which services to the customer will be delivered, as well as, where applicable, the EU General Data Protection Regulation (GDPR).

Generally, our data processing is to fulfil our obligation under contract with you and for product safety reasons, to safeguard your rights in connection with warranty and product registration questions. In some cases, but only if appropriate data protection is ensured, personal data might be transferred to recipients located outside of the European Economic Area.

Further information are provided on request. You can contact our Data Protection Officer via **MideaDPO@midea.com**. To exercise your rights such as right to object your personal data being processed for direct marketing purposes, please contact us via **MideaDPO@midea.com**. To find further information, please follow the QR Code.

EN

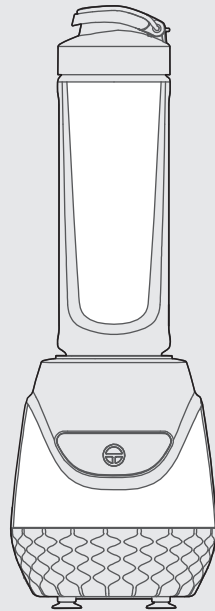

Mini-Standmixer

BEDIENUNGSANLEITUNG

BL1189CEE-MP01S

Warnung: Diese Bedienungsanleitung vor dem Gebrauch des Geräts sorgfältig durchlesen und für ein zukünftiges Nachschlagen gut aufbewahren. Design und technische Daten unterliegen aufgrund von Produktverbesserungen unangekündigten Änderungen.
Weitere Informationen erhalten Sie von Ihrem Händler oder vom Hersteller.
Die oben dargestellte Abbildung dient nur der Veranschaulichung und kann vom tatsächlichen Produkt abweichen.

VIELEN DANK

Danke, dass Sie sich für Midea entschieden haben! Bitte lesen Sie die Bedienungsanleitung vor der Nutzung Ihres neuen Midea-Produkts sorgfältig durch, um sich mit dem ordnungsgemäßen und sicheren Gebrauch des Geräts vertraut zu machen.

INHALTSVERZEICHNIS

VIELEN DANK	01
SICHERHEITSHINWEISE	02
SPEZIFIKATIONEN	05
PRODUKTÜBERSICHT	06
GEBRAUCHSANWEISUNG	07
REINIGUNG UND WARTUNG	09
STÖRUNGSBEHEBUNG	10
MARKENZEICHEN, UHRHEBERRECHTE UND RECHTLICHE HINWEISE	12
GARANTIE / SERVICE	13
ENTSORGUNG UND RECYCLING	14
DATENSCHUTZHINWEISE	15

SICHERHEITSHINWEISE

Bestimmungsgemäßer Gebrauch

Die nachfolgenden Sicherheitsinformationen dienen dazu, unvorhersehbare Risiken oder Schäden aufgrund einer unsicheren oder inkorrekten Anwendung des Geräts zu vermeiden. Bitte überprüfen Sie nach dem Erhalt die Verpackung und das Gerät, um sich davon zu überzeugen, dass das Gerät in einwandfreiem Zustand ist und so ein sicherer Betrieb gewährleistet werden kann. Falls Schäden vorhanden sind, wenden Sie sich an Ihren Händler. Bitte beachten Sie, dass das Gerät aus Gründen Ihrer Sicherheit nicht modifiziert oder verändert werden darf. Bei Zweckentfremdung können Gefahren verursacht werden und Sie verlieren Ihren Garantieanspruch.

Erläuterung von Symbolen



Gefahr

Dieses Symbol weist auf gesundheits- und lebensbedrohliche Gefahren aufgrund von äußerst entflammenden Gasen hin.



Warnung vor elektrischer Spannung

Dieses Symbol weist auf gesundheits- und lebensbedrohliche Gefahren aufgrund elektrischer Spannung hin.



Warnung

Dieses Signalwort weist auf eine Gefahr mittlerer Risikostufe hin, die, sofern sie nicht abgewendet wird, schwere oder tödliche Verletzungen zur Folge haben kann.



Vorsicht

Dieses Signalwort weist auf eine Gefahr niedriger Risikostufe hin, die, sofern sie nicht abgewendet wird, leichte oder moderate Verletzungen verursachen kann.



Achtung

Dieses Signalwort weist auf wichtige Informationen (z.B. Sachschäden) jedoch nicht auf eine Gefahr hin.



Anleitung befolgen

Dieses Symbol weist darauf hin, dass Wartungstechniker das Gerät nur gemäß der Bedienungsanleitung bedienen und warten dürfen.

Lesen Sie diese Bedienungsanleitung vor dem Gebrauch/ der Inbetriebnahme sorgfältig und gründlich durch. Bewahren Sie die Anleitung für ein späteres Nachschlagen in der Nähe des installierten Geräts auf!

WICHTIGE SICHERHEITSHINWEISE

Sicherheitsanweisungen

- Ein beschädigtes Netzkabel muss vom Hersteller, dessen Kundendienst oder einer ähnlich qualifizierten Fachkraft ersetzt werden, um Gefahrensituationen zu vermeiden.
- Beim Umgang mit den scharfen Schneidklingen, beim Entleeren der Schüssel und während der Reinigung ist Vorsicht geboten.
- Trennen Sie den Mixer immer vom Stromnetz, wenn er unbeaufsichtigt bleibt und vor dem Zusammenbau, dem Auseinanderbau oder der Reinigung.
- Schalten Sie das Gerät aus und trennen Sie es vom Stromnetz, bevor Sie Zubehör wechseln oder sich bewegenden Teilen während des Gebrauchs nähern.
- Geräte können von Personen mit eingeschränkten körperlichen, sensorischen oder geistigen Fähigkeiten oder mangelnder Erfahrung und Wissen verwendet werden, wenn sie bei der Verwendung des Geräts beaufsichtigt oder angewiesen wurden und die damit verbundenen Gefahren verstehen.
- Kinder dürfen nicht mit dem Gerät spielen.
- Nicht im Freien verwenden.
- Das Gerät ist geeignet für den Einsatz in privaten Haushalten und für ähnlichen Anwendungen, wie zum Beispiel:
 - Personalküchen in Geschäften, Büros und anderen Arbeitsumgebungen;
 - Gutshäuser;
 - durch Gäste in Hotels, Motels und anderen Übernachtungseinrichtungen;
 - Pensionen mit Frühstücksangebot.

DE

- **WARNUNG:** Missbrauch kann zu Verletzungen führen.
- Dieses Gerät darf nicht von Kindern verwendet werden. Halten Sie das Gerät und sein Kabel außerhalb der Reichweite von Kindern.
- **VORSICHT:** Um eine Gefahr durch unbeabsichtigtes Zurücksetzen der thermischen Abschaltung zu vermeiden, darf dieses Gerät nicht über eine externe Schalteinrichtung, wie z. B. einen Timer, oder an eine Schaltung angeschlossen werden, die regelmäßig vom Versorgungsunternehmen ein- und ausgeschaltet wird.

SPEZIFIKATIONEN

Produktmodell	BL1189CEE-MP01S
Nennspannung	220-240V-
Nennfrequenz	50-60Hz
Nennleistung	600W

PRODUKTÜBERSICHT

Geräteteile/Lieferumfang

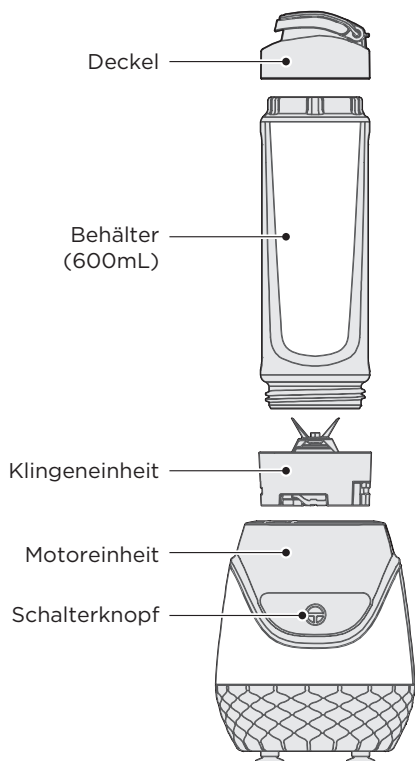

DE

GEBRAUCHSANWEISUNG

1. Füllen Sie die Flasche mit Ihren Lieblingszutaten.
Achten Sie darauf, die Zutaten nicht über die 600-ml-Markierung zu füllen.

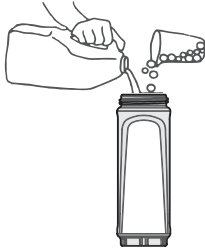

2. Befestigen Sie die Klingeneinheit am offenen Ende der Flasche.



3. Drehen Sie die Flasche um, richten Sie den Pfeil „▲“ auf der Klingeneinheit auf das Schloss „♁“ an der Motoreinheit aus, stellen Sie die Flasche in die Motoreinheit, indem Sie sie drücken und einfach im Uhrzeigersinn drehen, um das Schloss „♁“ an der Motoreinheit zu verriegeln.

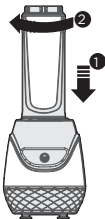

4. Stellen Sie den Standmixer auf eine flache Oberfläche und stecken Sie ihn ein. Beim Drücken des Schalters beginnt der Mixer zu arbeiten, lassen Sie den Schalter los, um das Gerät anzuhalten.

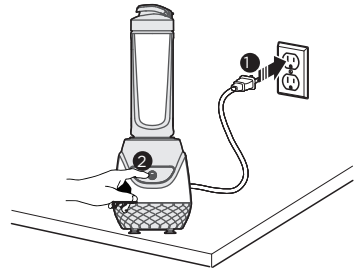

5. Nachdem die Zutaten vollständig gemischt sind, stoppen Sie den Mixer, drehen Sie die Flasche gegen den Uhrzeigersinn und nehmen Sie die Flasche aus der Motoreinheit.



6. Ersetzen Sie die Klingeneinheit mit dem Deckel, um aus der Flasche zu trinken.

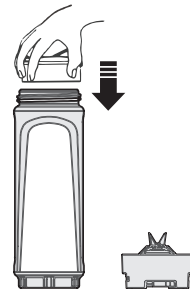

DE

Warnung

- Drehende Klingen können schwere Verletzungen verursachen.
- Deckel sind zwischen verschiedenen Behälterstilen, -typen und -größen nicht austauschbar.
- Die Laufzeit der Nach dem Abschalten muss der Mini-Standmixer vollständig abkühlen, bis er wieder Raumtemperatur erreicht hat.

REZEPTE

Artikel	Essen	Menge	Zeit
1	Frischer Karottensaft Behälterkapazität 600 mL	240 g Karotten + 360 g Wasser	1 Minute
2	Zerkleinern von Eiswürfeln und Wasser	250 g Eiswürfel mit einem Durchmesser von 20 mm, 250 g Wasser bei Zimmertemperatur	1 Minute
3	Ananas-Smoothie	154 g Ananas, geschält und gewürfelt, 300 mL Milch 3 Eiswürfel	15 Sekunden
4	Kiwi-Smoothie	168 g Kiwi, geschält und gewürfelt 3 Eiswürfel, 300 mL Milch	15 Sekunden
5	Bananen-Smoothie	1/2 Banane, halbiert, 250 mL Milch 1 Kugel Eiscreme, 1 EL Honig	15 Sekunden

DE

REINIGUNG UND WARTUNG

Reinigung

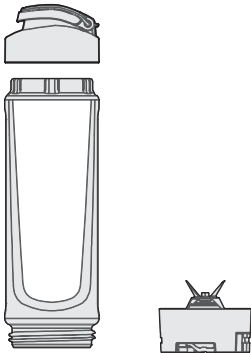

1. Vor der Reinigung vom Stromnetz trennen.
2. Entfernen Sie alle Zubehörteile außer der Motoreinheit zur Reinigung im Wasser. Seien Sie vorsichtig beim Reinigen der Klinge, da diese scharf ist, und Schnittverletzungen verursachen kann.

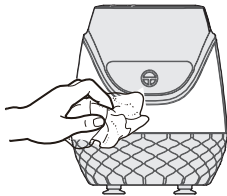

1. Verwenden Sie ein trockenes und feuchtes Tuch um die Oberfläche des Motorgehäuses. Tauchen Sie die Motoreinheit nicht ins Wasser oder andere Lösungen zur Reinigung, um Gefahren zu vermeiden.
2. Nachdem alle Teile getrocknet sind, kann das Produkt gemäß der vorherigen Methode wieder zusammengebaut werden.
3. Wenn das Produkt während der Nutzung ein Problem hat, bitte nicht selbst demontieren. Kontaktieren Sie sofort den nächstgelegenen autorisierten Serviceanbieter oder Kundenservice für Inspektion und Wartung.

DE

STÖRUNGSBEHEBUNG

Während des Betriebs des Geräts können Fehlfunktionen auftreten. In der nachfolgenden Tabelle werden mögliche Ursachen und Maßnahmen für die Behebung der Fehler erläutert. Lesen Sie die Tabelle sorgfältig durch. So sparen Sie Zeit und Kosten für den Anruf des Kundendienstes.

Fehleranalyse und -beseitigung

Symptom	Analyse möglicher Ursachen	Gegenmaßnahmen
Produkt funktioniert nicht	Die Behälterbaugruppe ist nicht richtig installiert.	Die Behälterbaugruppe ist nicht richtig installiert.
	Der Klingeneinheit ist nicht gedrückt.	Den Schalter in gedrücktem Zustand halten.
Mixer-Klinge steckt fest	Die Menge der verarbeiteten Lebensmittel ist zu groß.	Die Menge der verarbeiteten Lebensmittel reduzieren.
	Lebensmittel kleben an der Klinge.	Schalten Sie die elektrische Stromversorgung aus, um die Zutaten von um die Zutaten von der Klinge zu entfernen.
Das Produkt weist abnormalen Geruch, Hitze, Rauch und andere Phänomene auf	Die Menge der verarbeiteten Lebensmittel ist zu groß.	Die Menge der verarbeiteten Lebensmittel reduzieren.
	Das Produkt läuft zu lange.	Die Laufzeit des Motors reduzieren.
	Die Temperatur der verarbeiteten Zutaten ist zu hoch.	Nicht über 60°C.
Behälter läuft aus (Saft/Wasser)	Die Dichtung des Klingeneinheit fehlt oder ist nicht richtig auf der Werkzeughalterbaugruppe montiert.	Den Zustand der Dichtung des Klingeneinheit überprüfen.
	Der Behälter ist nicht fest in die Klingenhalterbaugruppe eingeschraubt.	Überprüfen, ob der Behälter fest angezogen ist.
	Der Behälter ist nicht fest in den Behälterdeckel eingeschraubt.	Überprüfen, ob der Behälter fest angezogen ist.

DE

ANALYSE UND BEHANDLUNG VON UNREGELMÄSSIGKEITEN

Unregelmäßigkeiten Handhabung

1. Bei Unregelmäßigkeiten wie abnormalen Geräuschen, Geruch, Rauch usw. sollten Sie sofort den Strom abschalten und die Nutzung beenden.
2. Wenn das Produkt nicht funktioniert, überprüfen Sie bitte, ob die Stromversorgung angeschlossen ist, ob der Schalter auf die EIN-Position gestellt ist und ob die Zubehörteile richtig installiert sind.
3. Wenn das Produkt nach den oben genannten Überprüfungen immer noch nicht funktioniert, wenden Sie sich bitte an das zuständige Reparaturzentrum für Wartungsarbeiten.

MARKENZEICHEN, URHEBERRECHTE UND RECHTLICHE HINWEISE

Logo , Wortmarken, Handelsnamen, Handelsaufmachungen und alle Versionen davon sind wertvolle Vermögenswerte von Midea und verbundenen Unternehmen, an denen Midea Marken, Urheberrechte und andere geistige Eigentumsrechte besitzt, sowie sämtliche Vermögenswerte, die sich aus der Verwendung eines Teils einer Midea-Marke ergeben. Die Verwendung der Marke Midea für kommerzielle Zwecke ohne die vorherige schriftliche Zustimmung von Midea stellt eine Markenverletzung bzw. einen unlauteren Wettbewerb dar, der gegen die einschlägigen Gesetze verstößt.

Diese Bedienungsanleitung wurde von Midea erstellt und Midea behält sich alle damit verbundenen Urheberrechte vor. Keine juristische Person oder Einzelperson darf diese Bedienungsanleitung ganz oder teilweise ohne die vorherige schriftliche Zustimmung von Midea verwenden, vervielfältigen, modifizieren, verteilen oder mit anderen Produkten bündeln oder verkaufen.

DE

Alle erläuterten Funktionen und Anleitungen waren zum Zeitpunkt des Drucks aktuell.

GARANTIE / SERVICE

Herzlichen Glückwunsch zu Ihrem neuen Produkt. Wir wünschen Ihnen viel Spaß damit.
Bei Beschwerden wenden Sie sich bitte an unseren Kundendienst:

Midea Europe GmbH
Ludwig-Erhard-Str. 14
65760 Eschborn

Tel.: 06196-90 200
Fax: 06196-90 20 -120
E-Mail: kundenservice@midea.com
Homepage: www.midea.com/de

Im Servicefall:
Tel.: 06196-90 20 - 0
Fax: 06196-90 20 -120
kundenservice@midea.com

Bei Fehlfunktionen stellen Sie bitte folgende Informationen bereit: korrekte Adresse, Telefonnummer, Nummer des Kaufvertrags, Gerätetyp, Seriennummer (auf dem Typenschild des Produkts) sowie eine kurze Erläuterung des Problems.

Dieses Gerät wurde gemäß aktuellsten Verfahren hergestellt und geprüft. Unabhängig von den gesetzlichen Garantieplichten des Verkäufers/ Einzelhändlers, bietet der Hersteller eine Garantie auf Material- und Herstellungsfehler für einen Zeitraum von 36 Monaten (oder 12 Monaten bei gewerblicher Nutzung) ab Kaufdatum.

DE

Bei Eingriffen in das Produkt seitens des Verkäufers oder eines Dritten wird die Garantie nichtig. Die Garantie erstreckt sich nicht auf Schäden aufgrund unsachgemäßer Handhabung oder Nutzung, unsachgemäßer Montage oder Lagerung, unsachgemäßer Installation oder Verbindung, höherer Gewalt oder anderer externer Faktoren.

Im Fall eines Garantieanspruchs behalten wir uns das Recht vor, das defekte Teil zu ersetzen oder zu reparieren oder das gesamte Produkt auszutauschen. Ersetzte Teile bzw. Geräte gehen in unser Eigentum über.

Falls der vom Hersteller vorgesehene zweckmäßige Gebrauch nicht durch Reparatur/en oder Ersatz des Geräts wiederhergestellt werden kann, dann darf der Kunde – und auch nur in solch einem Fall – innerhalb von 6 Monaten ab Kaufdatum im Rahmen der Garantie einen Preisnachlass oder die Aufhebung des Kaufvertrags fordern.

Ansprüche auf Schadensersatz, einschließlich Folgeschäden, sind ausgeschlossen, sofern sie nicht auf Vorsatz oder grobe Fahrlässigkeit zurückzuführen sind.

Käufer müssen einen Garantieanspruch durch Vorlage des Kaufbelegs untermauern. Die Garantie gilt innerhalb der Bundesrepublik Deutschland.

ENTSORGUNG UND RECYCLING

Wichtige Hinweise

Konformität mit der WEEE-Richtlinie zur Entsorgung von Altgeräten:
Dieses Gerät entspricht der EU WEEE-Richtlinie (2012/19/EU). Auf dem Gerät befindet sich eine Kennzeichnung, die das Gerät als elektrisches bzw. elektronisches Gerät (WEEE) klassifiziert.

Dieses Symbol weist darauf hin, dass das Produkt am Ende seiner Nutzungsdauer nicht über den normalen Haushaltsmüll entsorgt werden darf. Es muss an einer offiziellen Sammelstelle für das Recycling elektrischer und elektronischer Altgeräte abgegeben werden. Informationen über die Standorte solcher Sammelstellen erhalten Sie auf Ihrer Behörde vor Ort oder beim Händler, bei dem Sie das Gerät erworben haben. Jeder Haushalt leistet einen wichtigen Beitrag durch die Wiederverwertung und das Recycling alter Geräte. Eine ordnungsgemäße Entsorgung des Geräts hilft dabei, negative Auswirkungen auf Umwelt und Gesundheit zu vermeiden.



DE

Konformität mit der RoHS-Richtlinie

Das von Ihnen erworbene Produkt ist konform mit der EU RoHS-Richtlinie (2011/65/EU). Es enthält keine der in der Richtlinie genannten schädlichen oder verbotenen Materialien.

Wichtige Hinweise

Die Verpackungsmaterialien des Produkts wurden gemäß nationalen Umweltvorschriften aus wiederverwertbaren Materialien hergestellt. Entsorgen Sie das Verpackungsmaterial nicht zusammen mit dem Hausmüll oder anderen Abfällen. Bringen Sie es zu einer von den örtlichen Behörden ausgewiesenen Sammelstelle für die Entsorgung von Verpackungsmaterial.

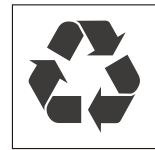

DATENSCHUTZHINWEISE

Zur Erbringung der mit dem Kunden vereinbarten Leistungen, verpflichten wir uns, alle Bestimmungen des anwendbaren Datenschutzrechts gemäß den vereinbarten Ländern, in denen Dienstleistungen für den Kunden erbracht werden, sowie gegebenenfalls die EU-Datenschutzgrundverordnung (GDPR) uneingeschränkt einzuhalten.

Generell erfolgt unsere Datenverarbeitung zur Erfüllung unserer vertraglichen Verpflichtungen mit Ihnen und aus Gründen der Produktsicherheit, sowie zur Wahrung Ihrer Rechte im Zusammenhang mit Gewährleistungs- und Produktregistrierungsfragen. In einigen Fällen, jedoch nur wenn ein angemessener Datenschutz gewährleistet ist, können personenbezogene Daten an Empfänger außerhalb des Europäischen Wirtschaftsraums übermittelt werden.

Für weitere Informationen wenden Sie sich bitte an unsern Datenschutzbeauftragten via **MideaDPO@midea.com**. Um Ihre Rechte auszuüben, wie z. B. das Recht, der Verarbeitung Ihrer personenbezogenen Daten für Direktmarketingzwecke zu widersprechen, kontaktieren Sie uns bitte via **MideaDPO@midea.com**. Weitere Informationen erhalten Sie über den QR-Code.

DE



make yourself at home



www.midea.com

© Midea 2022 all rights reserved