

EN Manual

DE Bedienungsanleitung

User instructions  
please keep for future references

Benutzeranweisungen  
Bitte für zukünftige Referenzen aufbewahren.



## RedFire Pellet Tabel Top Firepit RedFire Holzpellets Feuerschale

### MEDIUM

30110 - EAN: 8719956298356

30111 - EAN: 8719956298363

### EXTRA LARGE

30130 - EAN: 8719956298370

30131 - EAN: 8719956298387



**FOR OUTDOOR  
USE ONLY**

NUR FÜR DEN  
AUSSENBEREICH

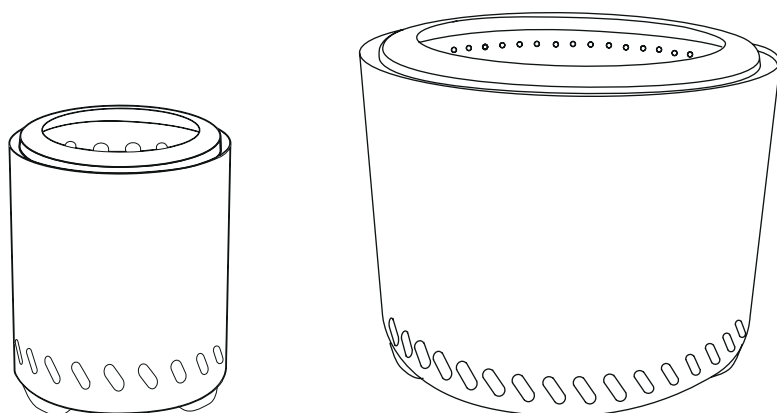

### **NOTE - IMPORTANT!**

Carefully remove the packaging before use, but keep the safety manual. These are part of the product. Please note all safety warnings mentioned in this manual. Read the instructions in their entirety and keep them for future reference. These must be stored with the product. This product is for household use and may not be used for commercial or contractual purposes.

### **HINWEIS - WICHTIG!**

Entfernen Sie die Verpackung vor der Benutzung sorgfältig, bewahren Sie jedoch das Sicherheitshandbuch auf. Diese sind Teil des Produkts. Bitte beachten Sie alle Sicherheitshinweise, die in diesem Handbuch erwähnt werden. Lesen Sie die Anweisungen vollständig und bewahren Sie sie für zukünftige Referenzen auf. Diese müssen zusammen mit dem Produkt aufbewahrt werden. Dieses Produkt ist für den Haushaltsgebrauch vorgesehen und darf nicht für gewerbliche oder vertragliche Zwecke verwendet werden.

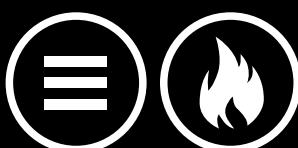



**Fuel shield**  
Brennstoffschutz



**Ashtray**  
Aschenbecher



**Firepit**  
Feuerstelle



**Protection mat\***  
Schutzmatte\*

**\* Note: Protection mat only included with medium model**

**\* Hinweis: Schutzmatte nur im Medium-Modell enthalten.**



### Assembly\*

\* For Extra Large models, attach the legs to the firepit with 3 screws. Medium models are pre-assembled and require no assembly.

### Montage\*

Für die Extra Large Modelle die Beine mit 3 Schrauben an der Feuerstelle befestigen. Die Medium Modelle sind vormontiert und benötigen keine Montage.



**Travelbag included,**  
Travel bags vary by model for each size.

**Reisetasche enthalten,**  
Die Reisetaschen variieren je nach Modell für jede Größe.



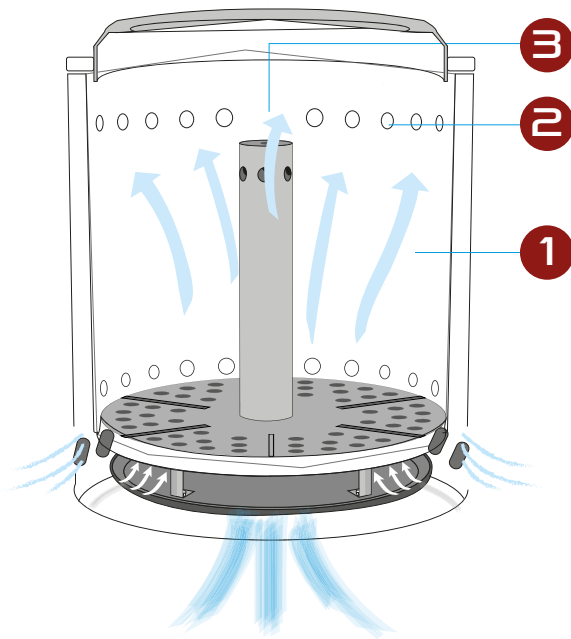

**The double-walled construction ensures that the air circulates efficiently. This results less smoke is produced and the firepit burns better.**

Die doppelwandige Konstruktion sorgt dafür, dass die Luft effizient zirkuliert. Dadurch entsteht weniger Rauch, und die Feuerstelle brennt besser.



### **Easy to clean**

The Firepit is easy to clean. Only remove the ashtray from the firepit when the product has cooled down completely.

The firepit should be completely cleaned and dried after use. Store the product dry in the supplied travel bag

### **Einfach zu reinigen**

Die Feuerstelle ist einfach zu reinigen. Entfernen Sie den Aschenbecher nur, wenn das Produkt vollständig abgekühlt ist.

Die Feuerstelle sollte nach der Benutzung vollständig gereinigt und getrocknet werden. Lagern Sie das Produkt trocken in der mitgelieferten Reisetasche.





**WARNING SAFETY RULES:  
PLEASE READ THE FOLLOWING  
SAFETY RULES PRIOR TO OPERATION OF THIS PRODUCT**



**WARNING!**

- This product is for **OUTDOOR USE ONLY** and will become very hot during use.
- **DON'T** overload the product with pellets or wood.
- **DO NOT** place the burner within 1 meter to flammable and heat-sensitive materials or items. Also ensure that there is a minimum overhead clearance of 1m from the top of the unit. Beware of overhanging objects or trees.
- **DO NOT** use this product as a furnace. **DO NOT** cook or prepare food in the product. **ONLY** use as instructed.
- Keep children, vulnerable people and pets at a safe distance from the product when in use. **DON'T** leave unattended when hot.
- **DO NOT** use a chemical based cleaner as this may ignite a flame on next use.
- **DO NOT** use this product in a tent, caravan, car, cellar, loft or on a boat or under any awnings, parasols or gazebos.
- **DO NOT** use this product on decking or any other flammable surfaces such as dry grass, wood chips, leaves or decorative bark.
- Only for lightning pellets use lighter fluid. Pay attention to the warnings and instructions on the packaging when using lighter fluid. Store lighter fluid out of the reach and sight of children.
- **DO NOT** handle or move the product whilst alight as it will become extremely hot.
- Ensure that the burner is positioned away from flammable items or flammable liquids. Be careful wearing flammable or loose clothing when operating the Firepit.
- This product is fueled by pellets or wood. **DO NOT** use petrol, alcohol or similar substances to light a fire.
- In the product irreparable damage may be caused to improper or careless use. Always handle the prescribed instructions. The product must **NOT** be moved (do not drag) whilst in use.
- **DO NOT** use water to extinguish the fire as this could cause damage to the Firepit as well as injury to the user.



**ATTENTION!**

- Keep children, vulnerable people and pets at a safe distance!
- Danger of carbon monoxide poisoning! **ONLY** for outdoor use! **DO NOT** use the fire basket in closed rooms!
- Never use the fire basket for burning waste or any other unsuitable or unrecommended fuels including liquid fuels.
- The product will become very hot! Never attempt to touch or move the firepit during use or before it has completely cooled down. Any direct contact may lead to serious injury whether accidental or otherwise. **DO NOT** lean any objects against the firepit.
- The Firepit should be protected from wind and not used when winds are high.
- For safety reasons, always inspect your product prior to use for signs of fatigue and damage, and replace your model as and when necessary. Continuing to use a damaged unit could cause personal injury or damage to property.

**RUST AND DISCOLORATION**

The Volcano firepit may experience some rust or discoloration over time. This is a natural result of the high temperatures it generates, leading to what is known as patina. While stainless steel offers better resistance to rust, it is not completely rust-proof.

Prolonged exposure to moisture can increase the likelihood of staining or rusting. However, these changes will not impact the performance of your Volcano products and are not covered by the lifetime performance warranty. Please follow the instructions for maintenance, cleaning, and storage outlined in this manual.

**STORAGE**

As this model is made from steel, the surface will age as soon as it is placed outside and from first use. This is to be expected, does not affect use and is not a product fault. The product should be completely cleaned and dried after use. Store the product dry in the supplied travelbag. We can't be held liable for rust due to weather conditions.



**WARNING SAFETY RULES:  
PLEASE READ THE FOLLOWING  
SAFETY RULES PRIOR TO OPERATION OF THIS PRODUCT**

**GETTING STARTED**

1. Read all instructions and warnings prior to use.
2. For Large and Extra Large models, attach the legs to the burner with 3 screws. Small and Medium models are pre-assembled and require no assembly.
3. Ensure that the product is positioned OUTSIDE on a permanent flat, stable, heat resistant, non-flammable surface away from flammable items.
4. For the table models (small and medium) use the provided protection mat with the black side facing down.

**LIGHTNING PELLETS**

1. Add pellets in the burn chamber of the firepit. (Fig. 1)
2. Add Lighter fluid (Fig. 2). Use a long lighter to light the pellets. (Fig. 3)
3. Be careful adding more pellets while the fire is fully burning, as it becomes extremely hot! To refill pellets, please use a metal shovel to avoid burn injuries.

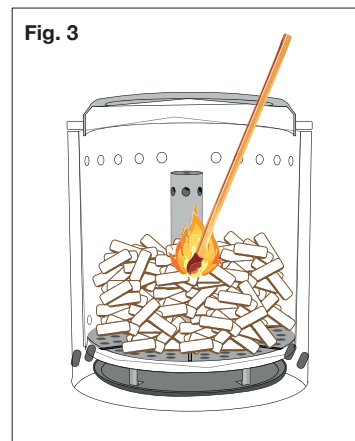
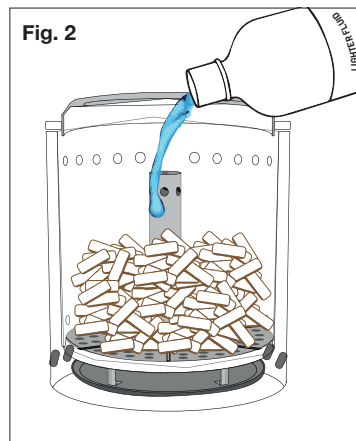
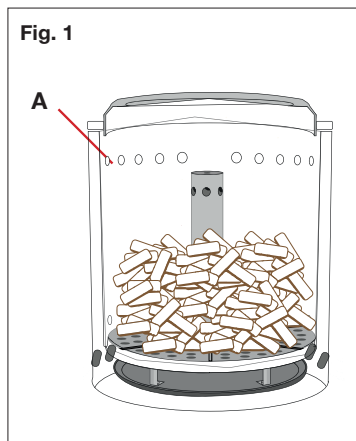

**LIGHTNING WOOD**

1. Add a fire starter in the burn chamber of the firepit.
2. Use a long lighter to light the fire starter. (Fig. 4)
3. Start adding dry, smaller wood (without bark). Don't load the wood higher than the interior burn holes (A), this will cut off the airflow. (Fig. 5).
4. Be careful adding more wood while the fire is fully burning, as it becomes extremely hot!

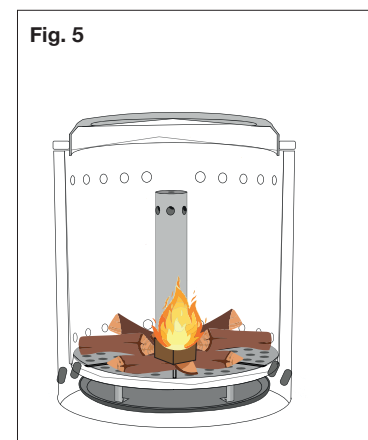
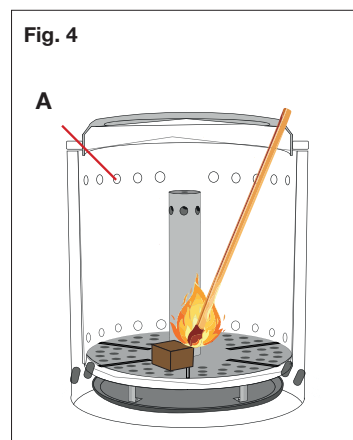





## ACHTUNG SICHERHEITSVORSCHRIFTEN: BITTE LESEN SIE DIE SICHERHEITSVORSCHRIFTEN BEVOR SIE DAS PRODUCT VERWENDEN



### WARNUNG!

- Dieses Produkt ist **NUR** für den Gebrauch im **AUSSENBEREICH** bestimmt und wird während des Gebrauchs sehr heiß.
- Überladen Sie das Produkt **NICHT** mit Pellets oder Holz.
- Stellen Sie den Brenner **NICHT** in einem Abstand von 1 Meter zu brennbaren und hitzeempfindlichen Materialien oder Gegenständen auf. Stellen Sie außerdem sicher, dass von der Oberseite des Geräts aus ein Mindestabstand von 1 m eingehalten wird. Achten Sie auf überhängende Gegenstände oder Bäume.
- Benutzen Sie dieses Produkt **NICHT** als Ofen. Kochen oder bereiten Sie **KEINE** Speisen in dem Produkt zu. **NUR** gemäß Anweisung verwenden.
- Halten Sie Kinder, schutzbedürftige Personen und Haustiere während des Gebrauchs in sicherer Entfernung vom Produkt. Lassen Sie das Gerät **NICHT** unbeaufsichtigt, wenn es heiß ist.
- Verwenden Sie **KEINEN** Reiniger auf chemischer Basis, da dieser bei der nächsten Verwendung ein Feuer entzünden könnte.
- Verwenden Sie dieses Produkt **NICHT** in einem Zelt, Wohnwagen, Auto, Keller, Dachboden oder auf einem Boot oder unter Markisen, Sonnenschirmen oder Pavillons.
- Verwenden Sie dieses Produkt **NICHT** auf Terrassendielen oder anderen brennbaren Oberflächen wie trockenem Gras, Holzspänen, Blättern oder dekorativer Rinde.
- Verwenden Sie nur für Blitzkugelchen Feuerzeugflüssigkeit. Beachten Sie bei der Verwendung von Feuerzeugflüssigkeit die Warnhinweise und Hinweise auf der Verpackung. Bewahren Sie Feuerzeugflüssigkeit außerhalb der Reichweite und Sichtweite von Kindern auf.
- Berühren oder bewegen Sie das Produkt **NICHT**, während es in Betrieb ist, da es sonst extrem heiß wird.
- Stellen Sie sicher, dass der Brenner nicht in der Nähe von brennbaren Gegenständen oder brennbaren Flüssigkeiten aufgestellt ist. Seien Sie vorsichtig, wenn Sie beim Betrieb der Feuerstelle brennbare oder weite Kleidung tragen.
- Dieses Produkt wird mit Pellets oder Holz betrieben. Verwenden Sie **KEIN** Benzin, Alkohol oder ähnliche Substanzen zum Anzünden eines Feuers.
- Bei unsachgemäßer oder nachlässiger Verwendung können am Produkt irreparable Schäden entstehen. Befolgen Sie stets die vorgeschriebenen Anweisungen.
- Das Produkt darf während des Gebrauchs **NICHT** bewegt (nicht gezogen) werden.
- Verwenden Sie zum Löschen des Feuers **KEIN** Wasser, da dies zu Schäden an der Feuerstelle und zu Verletzungen des Benutzers führen kann.



### VORSICHTIG

- Halten Sie Kinder, schutzbedürftige Personen und Haustiere fern!
- Gefahr einer Kohlenmonoxidvergiftung! **NUR** für den Außenbereich! Benutzen Sie den Feuerstelle **NICHT** in geschlossenen Räumen!
- Verwenden Sie den Feuerstelle niemals zum Verbrennen von Abfall oder anderen ungeeigneten oder nicht empfohlenen Brennstoffen, einschließlich flüssiger Brennstoffe.
- Das Produkt wird sehr heiß! Versuchen Sie niemals, den Feuerstelle während des Gebrauchs oder bevor er vollständig abgekühlt ist, zu berühren oder zu bewegen. Jeder direkte Kontakt kann zu schweren Verletzungen führen, egal ob versehentlich oder anderweitig. Lehnen Sie keine Gegenstände gegen die Feuerstelle.
- Die Feuerstelle sollte vor Wind geschützt werden und bei starkem Wind nicht genutzt werden.
- Überprüfen Sie Ihr Produkt aus Sicherheitsgründen vor der Verwendung immer auf Anzeichen von Ermüdung und Beschädigung und tauschen Sie Ihr Modell bei Bedarf aus. Die weitere Verwendung eines beschädigten Geräts kann zu Personen- oder Sachschäden führen.

### ROST UND VERFÄRBUNG

Der Volcano-Feuerstelle kann im Laufe der Zeit Rost oder Verfärbungen aufweisen. Dies ist ein natürlicher Effekt der hohen Temperaturen, die er erzeugt, und führt zu dem, was als Patina bekannt ist. Während Edelstahl eine bessere Beständigkeit gegen Rost bietet, ist er nicht vollständig rostfrei.

Langfristige Feuchtigkeitsexposition kann die Wahrscheinlichkeit von Flecken oder Rost erhöhen. Diese Veränderungen wirken sich jedoch nicht auf die Leistung Ihrer Volcano-Produkte aus und sind nicht durch die lebenslange Leistungsgarantie abgedeckt. Bitte befolgen Sie die Anweisungen zur Wartung, Reinigung und Lagerung, die in diesem Handbuch aufgeführt sind.



## ACHTUNG SICHERHEITSVORSCHRIFTEN: BITTE LESEN SIE DIE SICHERHEITSVORSCHRIFTEN BEVOR SIE DAS PRODUCT VERWENDEN

### LAGERUNG

Da dieses Modell aus Stahl gefertigt ist, altert die Oberfläche, sobald es im Freien aufgestellt wird und beim ersten Gebrauch. Dies ist zu erwarten, beeinträchtigt die Nutzung nicht und stellt keinen Produktfehler dar. Das Produkt sollte nach Gebrauch vollständig gereinigt und getrocknet werden. Bewahren Sie das Produkt trocken in der mitgelieferten Reisetasche auf. Für witterungsbedingten Rost können wir keine Haftung übernehmen.

### ERSTE SCHRITTE

1. Lesen Sie vor der Verwendung alle Anweisungen und Warnhinweise.
2. Befestigen Sie bei den Modellen Large und Extra Large die Beine mit drei Schrauben am Brenner. Small und Medium Modelle sind vormontiert.
3. Stellen Sie sicher, dass das Produkt **AUSSEN** auf einer dauerhaft flachen, stabilen, hitzebeständigen und nicht brennbaren Oberfläche und fern von brennbaren Gegenständen aufgestellt wird.
4. Für die Tischmodelle (klein und mittel) verwenden Sie die mitgelieferte Schutzmatte mit der schwarzen Seite nach unten.

### PELLETS

1. Geben Sie Pellets in die Brennkammer Ihrer Feuerstelle. (Fig. 1)
2. Feuerzeugflüssigkeit hinzufügen (Fig. 2). Zum Anzünden der Pellets ein langes Feuerzeug verwenden. (Fig. 3)
3. Seien Sie vorsichtig, wenn Sie weitere Pellets hinzufügen, sobald das Feuer vollständig entzündet ist, da es extrem heiß wird! Zum Nachfüllen von Pellets verwenden Sie bitte eine Metallschaufel um Brandverletzungen zu vermeiden.

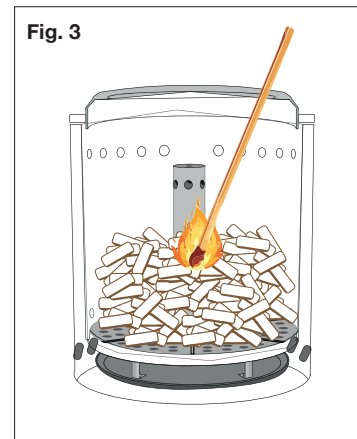
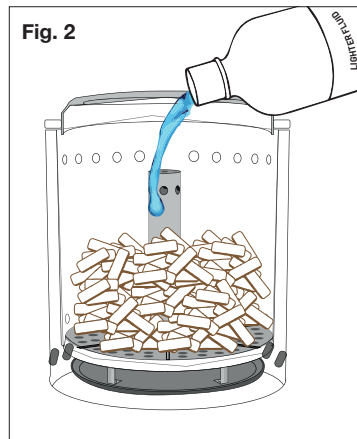
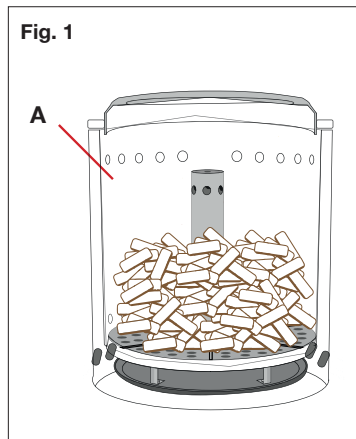

### HOLZ

1. Fügen Sie einen Feueranzünder in die Brennkammer Ihrer Feuerstelle hinzu.
2. Verwenden Sie zum Anzünden des Feueranzünders ein langes Feuerzeug. (Fig. 4)
3. Beginnen Sie mit der Zugabe von trockenem, kleinerem Holz (ohne Rinde). Laden Sie das Holz nicht höher als bis zu den inneren Brennlöchern (A), da sonst der Luftstrom unterbrochen wird. (Fig. 5).
4. Seien Sie vorsichtig, wenn Sie weitere Holz hinzufügen, sobald das Feuer vollständig entzündet ist, da es extrem heiß wird!

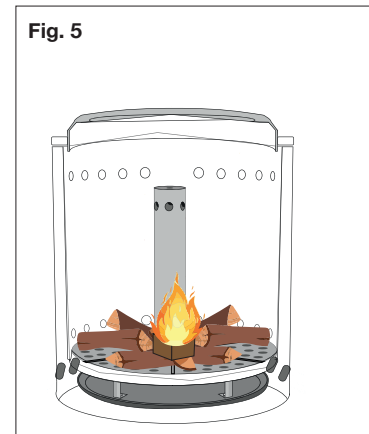
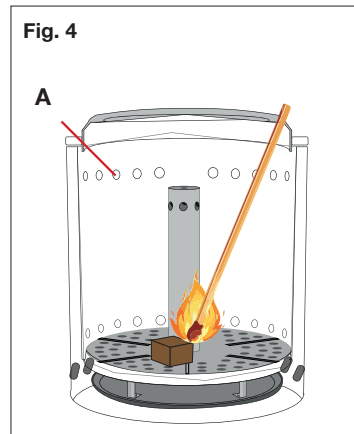



**OutTrade BV**

Meeleweg 76 – 7711 EP Nieuwleusen

The Netherlands Tel. +31 (0)529-48 28 08 [info@outtrade.eu](mailto:info@outtrade.eu)

[www.outtrade.eu](http://www.outtrade.eu)

MADE IN P.R.C.