

EX ARC24/ EX ARC06

OLF-1024W/ OLF-0706W1

DE

6L KOMPRESSOR 24L KOMPRESSOR

Original-Bedienungsanleitung

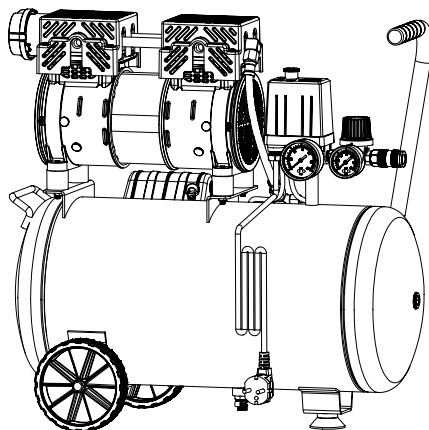
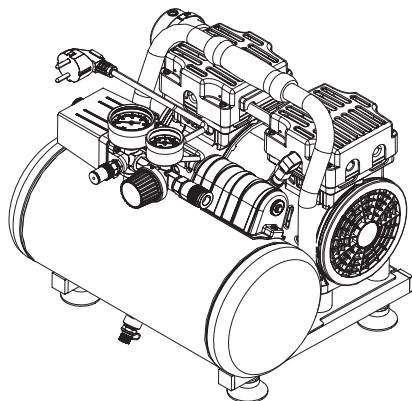

BETRIEBSANLEITUNG AUFMERKSAM LESEN



Bewahren Sie alle Warnhinweise und Anleitungen zum Nachlesen auf.

A

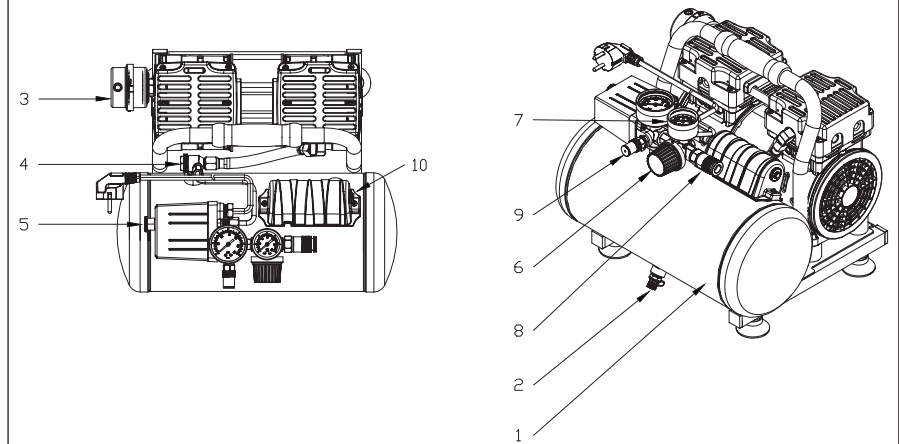

B

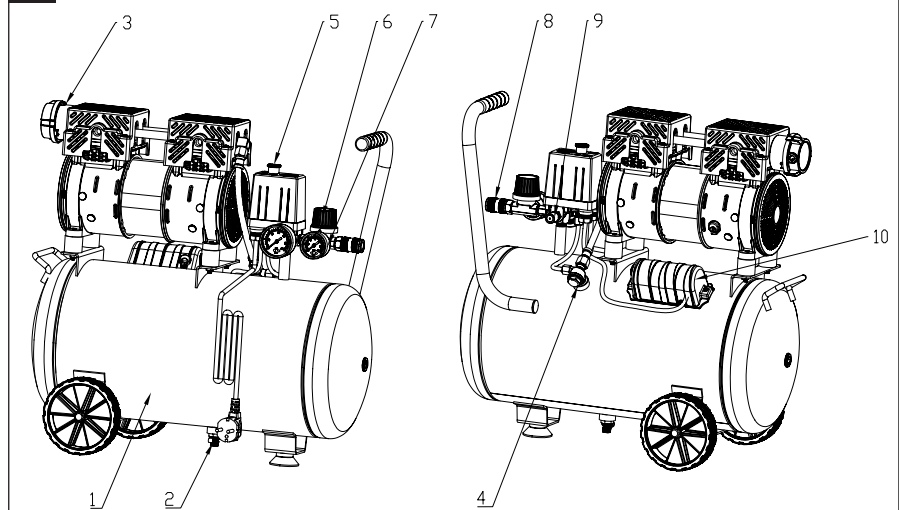

INHALT

Bestimmungsgemäße Verwendung	05
Allgemeine Sicherheitshinweise	05
Zusätzliche Sicherheitshinweise	09
Symbole	15
Technische Daten	17
Gerätebeschreibung	18
Montage	19
Betrieb	20
Wartung und Lagerung	22
Fehlerbehebung	23
Konformitätserklärung	24
Entsorgung	25

BESTIMMUNGSGEMÄSSE VERWENDUNG

Für einen einwandfreien Dauerbetrieb der Maschine unter Volllast sicherstellen, dass die Raumtemperatur +25°C nicht überschreitet.

Es wird empfohlen, den Kompressor in einer Stunde max. zu 30% bei Volllast einzusetzen, um einen lang andauernden Betrieb zu gewährleisten.

Jede Verwendung, die über diese Gebrauchsweise hinausgeht (anderes Material, Einsatzkräfte) oder Änderungen (Umbauten, kein Originalzubehör) kann ernsthafte Risiken herbeiführen und wird als nicht bestimmungsgemäße Verwendung erachtet.

ALLGEMEINE SICHERHEITSHINWEISE

Achtung! Beim Gebrauch dieses Kompressors müssen zum Schutz gegen elektrischen Schlag, Verletzungs- und Brandgefahr folgende grundsätzliche Sicherheitsmaßnahmen beachtet werden. Lesen und beachten Sie diese Hinweise, bevor Sie das Gerät benutzen.

1. Halten Sie Ihren Arbeitsbereich in Ordnung.
 - Unordnung im Arbeitsbereich kann Unfälle zur Folge haben.
2. Berücksichtigen Sie Umgebungseinflüsse.
 - Setzen Sie den Kompressor nicht Regen aus.
 - Benutzen Sie den Kompressor nicht in feuchter oder nasser Umgebung.
 - Sorgen Sie für gute Beleuchtung des Arbeitsbereichs.
 - Benutzen Sie den Kompressor nicht, wo Brand- oder Explosionsgefahr besteht.
3. Schützen Sie sich vor elektrischem Schlag.
 - Vermeiden Sie Körperberührung mit geerdeten Teilen (z.B. Rohren, Radiatoren, Elektroherden, Kühlgeräten).

ALLGEMEINE SICHERHEITSHINWEISE

4. Halten Sie andere Personen fern.
 - Lassen Sie andere Personen, insbesondere Kinder, nicht den Kompressor oder das Kabel berühren. Halten Sie sie von Ihrem Arbeitsbereich fern.
5. Bewahren Sie Ihren Kompressor sicher auf.
 - Der unbenutzte Kompressor sollte in einem trockenen und abgeschlossenen Raum, außerhalb der Reichweite von Kindern, abgestellt werden.
6. Überlasten Sie Ihren Kompressor nicht.
 - Sie arbeiten besser und sicherer im angegebenen Leistungsbereich.
7. Tragen Sie geeignete Arbeitskleidung.
 - Tragen Sie keine weite Kleidung oder Schmuck, sie könnten von beweglichen Teilen erfasst werden.
 - Bei Arbeiten im Freien ist festes Schuhwerk empfehlenswert.
 - Tragen Sie bei langen Haaren ein Haarnetz.
8. Benutzen Sie Schutzausrüstung.
 - Tragen Sie eine Schutzbrille.
 - Verwenden Sie bei stauberzeugenden Arbeiten eine Atemmaske.
9. Verwenden Sie das Kabel nicht für Zwecke, für die es nicht bestimmt ist.
 - Benutzen Sie das Kabel nicht, um den Stecker aus der Steckdose zu ziehen. Schützen Sie das Kabel vor Hitze, Öl und scharfen Kanten.
10. Pflegen Sie Ihren Kompressor mit Sorgfalt.
 - Halten Sie Ihren Kompressor sauber, um gut und sicher zu arbeiten.

ALLGEMEINE SICHERHEITSHINWEISE

- Befolgen Sie die Wartungsvorschriften.
 - Kontrollieren Sie regelmäßig die Anschlussleitung und den Stecker des Kompressors und lassen Sie diese bei Beschädigung von einem anerkannten Fachmann erneuern.
 - Kontrollieren Sie Verlängerungskabel regelmäßig und ersetzen Sie diese, wenn sie beschädigt sind.
 - Halten Sie Griffe trocken, sauber und frei von Öl und Fett.
11. Ziehen Sie den Netzstecker.
 - Bei Nichtgebrauch des Kompressors, vor der Wartung und beim Wechsel von Werkzeugen.
 12. Vermeiden Sie unbeabsichtigten Anlauf.
 - Vergewissern Sie sich, dass der Schalter beim Einstecken des Steckers in die Steckdose ausgeschaltet ist.
 13. Benutzen Sie Verlängerungskabel für den Außenbereich.
 - Verwenden Sie im Freien nur dafür zugelassene und entsprechend gekennzeichnete Verlängerungskabel.
 14. Seien Sie aufmerksam.
 - Achten Sie darauf, was Sie tun. Gehen Sie mit Vernunft an die Arbeit. Benutzen Sie den Kompressor nicht, wenn Sie unkonzentriert sind, müde sind oder unter dem Einfluss von Drogen, Alkohol oder Medikamenten stehen.
 15. Überprüfen Sie den Kompressor auf eventuelle Beschädigungen.

ALLGEMEINE SICHERHEITSHINWEISE

- Vor weiterem Gebrauch des Kompressors müssen Schutzvorrichtungen oder leicht beschädigte Teile sorgfältig auf ihre einwandfreie und bestimmungsgemäße Funktion untersucht werden.
 - Prüfen Sie, ob die beweglichen Teile einwandfrei funktionieren und nicht klemmen oder ob Teile beschädigt sind. Sämtliche Teile müssen richtig montiert sein und Bedingungen erfüllen, um den einwandfreien Betrieb des Kompressors zu gewährleisten.
 - Beschädigte Schutzvorrichtungen und Teile müssen sachgemäß durch eine anerkannte Fachwerkstatt repariert oder ausgewechselt werden, soweit es nicht anders in der Gebrauchsanweisung angegeben ist.
 - Beschädigte Schalter müssen bei einer Kundendienstwerkstatt ersetzt werden.
 - Benutzen Sie keine Elektrowerkzeuge, bei denen sich der Schalter nicht ein- und ausschalten lässt.
16. ACHTUNG!
- Zu Ihrer eigenen Sicherheit, benutzen Sie nur Zubehör und Zusatzgeräte, die in der Bedienungsanleitung angegeben oder vom Hersteller empfohlen oder angegeben werden. Der Gebrauch anderer Einsatzwerkzeuge oder Zubehörteile, als der in der Bedienungsanleitung angegebenen oder im Katalog empfohlenen, kann eine persönliche Verletzungsgefahr für Sie bedeuten.

ALLGEMEINE SICHERHEITSHINWEISE

17. Lassen Sie Ihr Elektrowerkzeug durch eine Elektrofachkraft reparieren.
- Dieses Elektrowerkzeug entspricht den einschlägigen Sicherheitsbestimmungen. Reparaturen dürfen nur von einer Elektrofachkraft ausgeführt werden, indem Originalersatzteile verwendet werden; andernfalls können Unfälle für den Benutzer entstehen.
18. Geräusch.
- Tragen Sie während der Verwendung des Kompressors einen Gehörschutz.
19. Austausch der Anschlussleitung.
- Wenn die Anschlussleitung beschädigt wird, muss sie vom Hersteller oder einer Elektrofachkraft ersetzt werden, um Gefährdungen zu vermeiden.

Bewahren Sie diese Anleitung auf!

ZUSÄTZLICHE SICHERHEITSHINWEISE

Sicherheitshinweise für den Kompressor

ACHTUNG! Betreiben Sie den Kompressor zu Ihrer eigenen Sicherheit erst, nachdem Sie die Sicherheitshinweise gelesen haben.

WARNUNG!

Explosionsgefahr!

Wenn Sie den Kompressor an einem ungeeigneten, unzureichend belüfteten Ort, bei ungeeigneter

ZUSÄTZLICHE SICHERHEITSHINWEISE

Umgebungstemperatur oder in einem Raum betreiben, in dem sich Stäube, Säuren, Dämpfe oder entflammbare Gase befinden, besteht Explosionsgefahr.

1. Der Kompressor darf nicht in einem Raum betrieben oder gelagert werden, in dem sich Stäube, Säuren, Dämpfe oder entflammbare Gase befinden. Er kann explodieren.
2. Halten Sie leicht entflammbare Stoffe vom Kompressor fern.
3. Betreiben Sie den Kompressor nur in gut belüfteten Räumen.
4. Sprühen Sie kein Wasser oder entflammbare Flüssigkeiten auf den Kompressor.

WARNUNG!

Verletzungsgefahr!

Der Druckbehälter des Kompressors steht während des Betriebs und in nicht-entlüftetem Zustand unter Druck. Wenn der Kompressor beschädigt wird, Verbindungen gelöst oder ungeeignete oder beschädigte Leitungen verwendet werden, kann Druck austreten. Es besteht Verletzungsgefahr.

1. Der Kompressor darf nicht betrieben werden, wenn der Druckbehälter Mängel aufweist, durch die Benutzer oder Dritte gefährdet werden.
2. Kontrollieren Sie den Druckbehälter vor jedem Betrieb auf Rost und Beschädigungen. Betreiben Sie den Druckbehälter niemals, wenn er beschädigt oder verformt ist. Stellen Sie Beschädigungen fest, wenden Sie sich umgehend über die auf der

ZUSÄTZLICHE SICHERHEITSHINWEISE

Garantiekarte angegebene Serviceadresse an unseren Kundendienst.

3. Lösen Sie keine Verbindungen, während der Druckbehälter unter Druck steht.
4. Bringen Sie niemals Löcher oder Schweißnähte am Druckbehälter an oder verformen Sie ihn niemals.
5. Stellen Sie sicher, dass der Druckbehälter stets entlüftet ist, bevor Sie Verbindungen lösen oder Druckluftwerkzeuge anschließen oder abmontieren.
6. Schalten Sie den Ein-/Ausschalter (Druckwächter) auf die Stellung „0“ (OFF), wenn der Kompressor ausgeschaltet ist.
7. Stellen Sie sicher, dass Sie für Druckluft ausschließlich Pneumatikleitungen verwenden, die für mindestens 150 % des mit dem Kompressor erzeugbaren Maximaldrucks geeignet sind.
8. Verwenden Sie einen Druckluftschlauch mit Schlauchfangsicherung, wenn Sie mit einem Druck von 7 bar oder mehr arbeiten.
9. Verwenden Sie den Kompressor nicht, wenn der Schlauch oder die Schlauchverbindungen undicht oder beschädigt sind.
10. Versuchen Sie nicht, beschädigte Leitungen zu reparieren, sondern tauschen Sie diese aus.
11. Achten Sie darauf, dass Schlauchschellen immer fest angezogen sind. Lose oder beschädigte Schlauchschellen können Luft unkontrolliert entweichen lassen.
12. Transportieren Sie den Kompressor niemals, wenn der Druckbehälter unter Druck steht.

WARNUNG!**Stromschlaggefahr!**

Fehlerhafte Elektroinstallation, zu hohe Netzspannung oder Feuchtigkeit können zu einem Stromschlag führen.

1. Schließen Sie den Kompressor nur an, wenn die Netzspannung der Steckdose mit der Betriebsspannung laut Maschinenleistungsschild übereinstimmt.
2. Schließen Sie den Kompressor nur an eine gut zugängliche Steckdose an, damit Sie ihn bei einem Störfall schnell vom Stromnetz trennen können.
3. Verwenden Sie keine Adapterstecker gemeinsam mit schutzgeerdeten Elektrowerkzeugen. Unveränderte Stecker und passende Steckdosen verringern das Risiko eines elektrischen Schlags.
4. Verlegen Sie das Netzkabel so, dass es nicht zur Stolperfalle wird.
5. Knicken Sie das Netzkabel nicht und legen Sie es nicht über scharfe Kanten.
6. Verwenden Sie den Kompressor nicht, wenn das Stromkabel oder der Netzstecker beschädigt sind. Lassen Sie das beschädigte Teil durch eine autorisierte Fachwerkstatt gegen ein Originalteil austauschen. Wenden Sie sich hierzu über die auf der Garantiekarte angegebene Serviceadresse an unseren Kundendienst.
7. Ziehen Sie bei Nichtverwendung immer den Netzstecker aus der Steckdose.
8. Verwenden Sie den Kompressor nicht, wenn es feucht ist oder in feuchter Umgebung.

9. Verwenden Sie im Außenbereich nur für den Außenbereich zugelassene Verlängerungskabel.
10. Betreiben Sie den Kompressor über eine Fehlerstromschutzeinrichtung (RCD) mit einem Auslösestrom von nicht mehr als 30 mA. Der Einsatz einer Fehlerstromschutzeinrichtung vermindert das Risiko eines elektrischen Schlags.

WARNUNG!**Verbrennungsgefahr!**

Verdichter und Leitungen des Kompressors werden während des Betriebs heiß. Sie können sich daran verbrennen.

1. Berühren Sie die Baugruppe aus Kopf, Zylinder und Luftleitung während des Betriebs nicht, um Brandwunden zu vermeiden.

WARNUNG!**Verletzungsgefahr!**

Der Druckluftstrahl, den Sie mit dem Kompressor erzeugen können, hat einen hohen Druck. Bei unsachgemäßem Umgang mit dem Kompressor oder dem Druckluftstrahl besteht Verletzungsgefahr!

1. Richten Sie den Kompressor oder das Zubehör nicht gegen Personen, Dinge oder Tiere, um schwere Personenschäden zu vermeiden.
2. Richten Sie den Druckluftstrahl nicht auf Personen oder Tiere und verwenden Sie diesen nicht zur Reinigung von Kleidung am Körper.

ZUSÄTZLICHE SICHERHEITSHINWEISE

3. Stecken Sie keine Gegenstände durch die Schutzgitter des Kompressors.
4. Halten Sie Kinder und Tiere weit vom Funktionsbereich des Kompressors fern.
5. Halten Sie beim Lösen der Schlauchkupplung das Kupplungsstück mit der Hand fest, um Verletzungen durch den zurückschnellenden Schlauch zu vermeiden.
6. Beim Arbeiten mit der Ausblaspistole Schutzbrille tragen. Durch Fremdkörper und weggeblasene Teile besteht Verletzungsgefahr.
7. Vermeiden Sie es die Abluft in die Augen zu bekommen. Die Abluft des Kompressors kann Wasser, Öl, Metallpartikel und Verunreinigungen aus dem Kompressor enthalten. Dies kann Gesundheitsschäden verursachen.

HINWEIS!

Unsachgemäßer Umgang mit dem Kompressor kann zu Beschädigungen des Kompressors führen.

1. Stecken Sie keine Gegenstände in den Kompressor.
2. Transportieren Sie den Kompressor nur an den dafür vorgesehenen Griffen.

SYMBOLE

Sicherheitssymbole

In dieser Anleitung werden verschiedene Symbole verwendet, die Sie auf mögliche Gefahren hinweisen sollen. Es ist wichtig, dass Sie die Sicherheitssymbole kennen und die zugehörigen Erklärungen verstanden haben. Die Warnhinweise selbst vermeiden keine Gefahren und können angemessene Verfahren zur Unfallverhütung nicht ersetzen.

WARNUNG: Lesen Sie vor Benutzung dieses Geräts unbedingt alle Sicherheitshinweise in dieser Bedienungsanleitung und studieren Sie auch die Sicherheitssymbole für „**GEFAHR**“, „**WARNUNG**“ und „**HINWEIS**“. Wenn die nachfolgenden Anweisungen nicht beachtet werden, besteht Stromschlag-, Brand- und/oder schwere Verletzungsgefahr.

SICHERHEITSSYMBOL: Bedeutet **GEFAHR**, **WARNUNG** oder **HINWEIS**. Kann zusammen mit anderen Symbolen oder Piktogrammen verwendet werden.

Bedeutung der Symbole

Auf dieser Seite werden die Sicherheitssymbole gezeigt und beschrieben, die an dem Gerät angebracht sein können. Bitte lesen und befolgen Sie alle Anweisungen an dem Gerät, bevor Sie versuchen, das Gerät zu montieren und in Betrieb zu setzen.

SYMBOLE

 Das Gerät erfüllt alle relevanten europäischen Richtlinien und wurde einer Konformitätsprüfung in Bezug auf diese Richtlinien unterzogen.



Vor Gebrauch die Bedienungsanleitung lesen!



Vor Regen oder Wasser schützen.



Warnung vor elektrischer Spannung.



Warnung vor heißer Oberfläche.



Das Symbol zeigt den garantierten Schalleistungspegel L_{WA} .

EX ARC06: 67 dB



EX ARC24: 78 dB



Warnung vor automatischem Anlauf.



Druckluftstrahl nicht gegen Personen oder Tiere richten.



Tragen Sie einen Gehörschutz.

TECHNISCHE DATEN

Modell	EX ARC06	EX ARC24
Nennspannung/Frequenz	220–240 V~/50 Hz	220–240 V~/50 Hz
Nennleistung	550W (S3/50%)	750W (S3/50%)
Tankvolumen	6 L	24 L
Schutzgrad	IP 30	IP 30
Max. Drehzahl	1450 min ⁻¹	1450 min ⁻¹
Gewicht	15,5 kg	21,5 kg
Gemessener Schalleistungspegel (L_{WA})	66 dB	77 dB
Garantierter Schalleistungspegel	67dB	78 dB

GERÄTEBESCHREIBUNG

Teileliste (Abb A für EX ARC06, Abb B für EX ARC24)

1. Kessel
2. Auslass für Kondenswasser
3. Luftfilter
4. Rückschlagventil
5. Druckwächter
6. Druckminderer
7. Manometer
8. Druckluftausgang mit einstellbarem Maximaldruck
9. Sicherheitsventil
10. Reset-Knopf

Lieferumfang

Packen Sie das Gerät vorsichtig aus und prüfen Sie es auf Vollständigkeit. Entsorgen Sie das Verpackungsmaterial ordnungsgemäß.

- a. Luftkompressor
- b. Rad x2 (nur EX ARC24)
- c. Saugfüße x4 (nur EX ARC06)

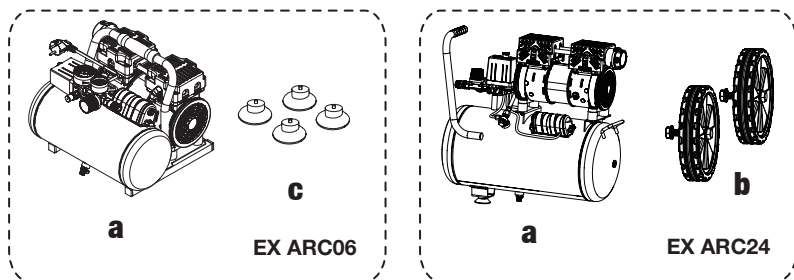

! WARNUNG: Falls Teile beschädigt sind oder fehlen, nehmen Sie dieses Gerät erst in Betrieb, wenn die fehlenden Teile vorhanden bzw. ausgetauscht sind. Wird diese Warnung nicht befolgt, besteht die Gefahr schwerer Verletzungen.

! HINWEIS: Führen Sie die Verpackung gemäß geltender Recycling-Bestimmungen der Wiederverwertung zu.

MONTAGE

Erstinbetriebnahme

Gerät und Lieferumfang prüfen

WARNUNG!

Erstickungsgefahr!

Kinder können sich beim Spielen mit der Verpackungsfolie darin verfangen und ersticken.

- Stellen Sie sicher, dass Kinder nicht mit der Verpackungsfolie spielen.

HINWEIS!

Beschädigungsgefahr!

- Gehen Sie daher beim Öffnen sehr vorsichtig vor.

1. Heben Sie das Gerät mit beiden Händen aus der Verpackung.
2. Prüfen Sie, ob die Lieferung vollständig ist (siehe Kapitel Lieferumfang/Geräteteile).
3. Prüfen Sie das Gerät und die Einzelteile auf Schäden. Nehmen Sie ein beschädigtes Gerät nicht in Betrieb und wenden Sie sich über die auf der Garantiekarte angegebene Serviceadresse an den Hersteller.

RÄDERMONTAGE (nur EX ARC24)

1. Richten Sie die Achse des Rades auf die Löcher in der Halterung aus.
2. Ziehen Sie die Mutter an, um das Rad zu befestigen.

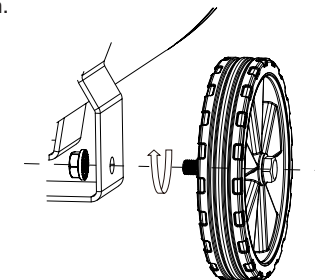

Montieren Sie die Saugfüße

- Bringen Sie die Saugfüße wie in der Abbildung gezeigt am Rahmen an.

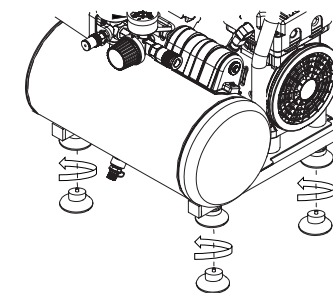

BETRIEB

BETRIEB

1. Stellen Sie sicher, dass die Netzspannung der auf dem Schild der elektrischen Daten angegebenen Betriebsspannung entspricht; der zulässige Toleranzbereich liegt bei $\pm 5\%$.
2. Stellen Sie sicher, dass der Hauptschalter auf „0“ steht. Stecken Sie den Stecker in die Steckdose stellen Sie den Schalter (5) auf "I/ON". Nun den Druckluftschlauch anschließen. Der Betrieb des Kompressors ist vollautomatisch und wird über einen Druckschalter gesteuert.
3. Dieser stoppt den Motor bei Erreichen des Höchstdrucks im Behälter an und setzt ihn bei Absinken auf den Mindestdruck wieder in Betrieb. Normalerweise beträgt der Druckunterschied zwischen dem maximalen und minimalen Wert ca. 2 bar (29 psi). Nach Anschluss des Kompressors an die Stromleitung anhand eines Ladevorgangs bei Maximaldruck den korrekten Betrieb des Geräts prüfen.
4. Bei Modellen mit Startventil ist bei jedem Stop des Motors ein kurzer Luftstoß zu hören.

MOTORSCHUTZ

- Die Motoren der Kompressoren sind mit einem automatischen Überstromschutz ausgestattet, der sich außen auf dem Deckel der Klemmleiste befindet. Wenn der Überstromschutz eingreift, einige Minuten warten und dann den Überstromschalter von Hand zurückstellen (10).
- Schalten Sie im Falle eines neuen Eingriffs den Kompressor aus und wenden Sie sich an eine Kundendienststelle.

EINSTELLUNG DES BETRIEBSDRUCKS

- Es ist nicht erforderlich, dass immer der max. Betriebsdruck verwendet wird und oft arbeiten Druckluftwerkzeuge mit einem niedrigeren Druck.
- Den Knauf des Druckminderers (6) lösen, indem er nach oben gezogen wird, den Druck auf den gewünschten Wert einstellen, indem der Knauf zum Anheben in Uhrzeigerichtung und zum Absenken in Gegenuhrzeigerichtung gedreht wird.
- Bei den Druckminderern mit Manometer wird der Tarierungsdruck auf dem Manometer (7) angezeigt.
- Wo nicht installiert ist, muss ein Druckminderer an die Leitung angeschlossen werden.

ACHTUNG

- Unbedingt vermeiden, Anschlüsse abzuschrauben, wenn der Kessel unter Druck steht und immer sicherstellen, dass der Kessel druckfrei ist.
- Es ist verboten, den Druckluftkessel zu bohren, zu schweißen und oder absichtlich zu verformen.
- Keinerlei Eingriffe am Kompressor vornehmen, bevor der Netzstecker aus der Netzsteckdose gezogen worden ist.

BETRIEB

- Raumtemperatur für den Betrieb 0°C bis +35°C.
- Den Kompressor nicht mit Wasser oder entflammaren Flüssigkeiten besprühen.
- Entflammare Gegenstände aus dem Arbeitsbereich des Kompressors fernhalten.
- Während der Arbeitsunterbrechungen den Druckwächter in die Position "0" (OFF) (abgeschaltet) stellen.
- Den Druckluftstrahl nie auf Personen oder Tiere richten.
- Den Kompressor nicht transportieren, wenn der Kessel unter Druck steht.
- Beachten, dass einige Bauteile des Kompressors wie der Kopf und die Auslassleitung hohe Temperaturen erreichen können. Zur Vermeidung von Verbrennungen diese Bauteile nie berühren.
- Den Kompressor transportieren, indem er an den entsprechenden Griffen gehoben oder gezogen wird.
- Kinder und Tieren müssen aus dem Arbeitsbereich der Maschine ferngehalten werden.
- Falls der Kompressor zum Lackieren verwendet wird:
 - a) Nicht in geschlossenen Räumen oder in der Nähe von offenem Feuer arbeiten.
 - b) Sicherstellen, dass in dem Raum, in dem gearbeitet wird, ein ausreichender Luftaustausch gewährleistet ist.
 - c) Nase und Mund mit einer entsprechenden Maske schützen.
- Den Kompressor nicht benutzen, falls das Netzkabel oder der Netzstecker beschädigt sind; für die Ersetzung durch Originalbauteile an eine Kundendienststelle wenden.
- Falls der Kompressor auf einem Tisch oder in einem Regal aufgestellt wird, so muss er in entsprechender Weise befestigt werden, um ein Herunterfallen während des Betriebs zu vermeiden.
- Weder Gegenstände noch die Hände ins Innere der Schutzgitter einführen, um Beschädigungen des Kompressors zu vermeiden.
- Nach der Benutzung des Kompressors stets den Netzstecker aus der Netzsteckdose ziehen.

WARTUNG UND LAGERUNG

Vor der Durchführung von Wartungsarbeiten am Kompressor sicherstellen:

- dass der Hauptschalter der Leitung sich in der Position "0" befindet;
- dass der Druckwächter und die Schalter der Steuereinheit abgeschaltet sind, Position "0";
- dass der Luftkessel keinen Druck aufweist.

ANSAUGFILTER

Alle 50 Betriebsstunden den Ansaugfilter (3) abbauen und das Filterelement durch Ausblasen mit Druckluft reinigen.

Es wird empfohlen, das Filterelement zumindest einmal pro Jahr auszuwechseln, falls der Kompressor in einer sauberen Umgebung betrieben wird; falls der Kompressor in einer staubigen Umgebung eingesetzt wird, so sollte das Filterelement häufiger ausgewechselt werden.

KONDENSWASSER

Das Kondenswasser muss einmal wöchentlich aus dem Kessel abgelassen werden, indem der Ablasshahn (2) unter dem Kessel geöffnet wird. Dabei auf den Druck im Kessel achten, das Wasser könnte mit großem Druck austreten. Empfohlener Druck max. 1 - 2 bar.

Das Kondenswasser des Kompressors darf nicht in den Abfluss gegossen werden oder in die Umgebung gelangen.

LAGERUNG

HINWEIS: Eine unsachgemäße Lagerung des Geräts kann zu Schäden führen.

- Lassen Sie das Gerät trocknen, bevor Sie es einlagern. Im Gerät verbleibende Restfeuchtigkeit und Späne können zu Schimmelbildung führen.

TRANSPORT

- Heben Sie das Gerät nur am Tragegriff an.
- Gerät ausschließlich in Normallage transportieren; Kippen während des Transports vermeiden.
- Beim Transport des Gerätes in Fahrzeugen muss das Gerät entsprechend den geltenden Vorschriften gesichert werden (Ladungssicherung).

FEHLERBEHEBUNG

Fehler/Störung	Ursache	Abhilfe
Das Gerät startet nicht.	Es ist keine Netzspannung vorhanden.	Überprüfen Sie die Netzspannung sowie Kabel, Sicherung und Steckdose auf Funktionalität.
	Die Netzspannung ist zu niedrig.	Vermeiden Sie zu lange Verlängerungskabel.
	Die Umgebungstemperatur ist zu niedrig.	Verwenden Sie das Gerät nicht bei unter 0°C Umgebungstemperatur.
	Der Motor ist überhitzt. Die Überlastungssicherung ist ausgelöst.	- Lassen Sie den Motor abkühlen, beseitigen Sie ggf. die Ursache der Überhitzung. - Setzen Sie den Überlastungsschalter zurück, siehe Kapitel „Gerät starten nach Überlastung“.
Das Gerät läuft, es wird jedoch kein Druck aufgebaut.	Der Ablasshahn für Kondenswasser ist nicht geschlossen oder undicht.	Schließen Sie den Ablasshahn für Kondenswasser. Überprüfen Sie die Dichtungen des Ablasshahns und ersetzen Sie diese ggf.
	Dichtungen sind defekt.	Überprüfen Sie alle Dichtungen.
		Lassen Sie defekte Dichtungen von einer Fachkraft ersetzen.
Das Gerät läuft, Druck wird am Manometer angezeigt, jedoch laufen die Werkzeuge nicht.	Am Druckregler ist zu wenig Druck eingestellt.	Drehen Sie den Druckregler weiter auf.
	Die Schlauchverbindungen sind undicht.	Überprüfen Sie den Druckluftschlauch und alle Verbindungen und ersetzen Sie diese ggf.

KONFORMITÄTSERKLÄRUNG

Gemäß den Bestimmungen der Richtlinien des Rates

Wir
MEROTEC GmbH
Otto-Brenner-Str. 8, 47877 Willich, Germany

Erklären hiermit, dass unser Produkt:
Bezeichnung der Maschine: Luftkompressor
EX ARC24 /OLF-1024W
EX ARC06 /OLF-0706W1

den wesentlichen Anforderungen von Arbeitsschutz und Arbeitssicherheit gemäß der nachfolgenden Richtlinien entspricht:

Maschinenrichtlinie 2006/42/EG
Richtlinie über elektromagnetische Verträglichkeit 2014/30/EU
RoHS-Richtlinie 2011/65/EU
Richtlinie über umweltbelastende Geräuschemissionen von zur Verwendung im Freien vorgesehenen Geräten und Maschinen
2000/14/EG, geändert durch 2005/88/EG
Intertek Deutschland GmbH, Stangenstraße 1, 70771 Leinfelden-Echterdingen

Gemessener Schallleistungspegel:
EX ARC06

Gemessener Schallleistungspegel (L_{WA}): 66 dB(A)
Garantierter Schallleistungspegel: 67 dB (A)

EX ARC24

Gemessener Schallleistungspegel (L_{WA}): 77 dB(A)
Garantierter Schallleistungspegel: 78 dB (A)

Die in diesem Zusammenhang geltenden Normen:

EN 62841-1:2015
EN 1012-1:2010
EN IEC 55014-1:2021
EN IEC 55014-2:2021
EN IEC 61000-3-2:2019+A1:2021
EN IEC 61000-3-3:2013+A1:2019+A2:2021
EN IEC 63000:2018

Bevollmächtigter Unterzeichnender
Datum: 2023-05-23

Unterschrift: 
Ort: Willich
Name: Roland Menken
Geschäftsführer

MEROTEC GmbH
Otto-Brenner-Str. 8, 47877 Willich, Germany



ENTSORGUNG

Verpackung entsorgen

Entsorgen Sie die Verpackung sortenrein. Geben Sie Pappe und Karton zum Altpapier, Folien in die Wertstoffsammlung.

Altgerät entsorgen

(Anwendbar in der Europäischen Union und anderen europäischen Staaten mit Systemen zur getrennten Sammlung von Wertstoffen.)



Das nebenstehende Symbol einer durchgestrichenen Mülltonne auf Rädern zeigt an, dass dieses Gerät der Richtlinie 2012/19/EU unterliegt.

Diese Richtlinie besagt, dass Sie dieses Gerät am Ende seiner Nutzungszeit nicht mit dem normalen Haushaltsmüll entsorgen dürfen, sondern in speziell eingerichteten Sammelstellen, Wertstoffhöfen oder Entsorgungsbetrieben abgeben müssen. Diese Entsorgung ist für Sie kostenfrei.

Schonen Sie die Umwelt und entsorgen Sie fachgerecht.

Für den deutschen Markt gilt: Beim Kauf eines Neugerätes haben Sie das Recht, das entsprechende Altgerät an Ihren Händler zurückzugeben. Händler von Elektro- und Elektronikgeräten mit einer Verkaufsfläche von mindestens 400 qm sowie Lebensmittelhändler mit einer Verkaufsfläche von mindestens 800 qm, die regelmäßig Elektro- und Elektronikgeräte verkaufen, sind verpflichtet, Altgeräte unentgeltlich zurückzunehmen. Dies gilt bei Altgeräten, die in keiner Abmessung größer als 25 cm sind, auch, wenn im Zuge der Altgeräte-Rückgabe kein Neugerät gekauft wird. Informieren Sie sich bei Ihrem Händler über die Rücknahmemöglichkeiten vor Ort. Sofern Ihr Altgerät personenbezogene Daten enthält, sind Sie vor der Rückgabe für deren Löschung selbst verantwortlich. Entnehmen Sie vor der Rückgabe Batterien oder Akkus sowie Leuchtmittel, sofern dies ohne Zerstörung des Altgerätes möglich ist, und entsorgen Sie diese separat. Bei fest eingebauten Akkus ist bei der Entsorgung darauf hinzuweisen, dass das Gerät einen Akku enthält. Weitere Möglichkeiten zur Entsorgung des ausgedienten Geräts bzw. Produkts erfahren Sie bei Ihrer Gemeinde- oder Stadtverwaltung.