

medion

Kurzanleitung

Guide de démarrage rapide

Beknopte gebruiksaanwijzing

Guía breve

Guida rapida

Short manual



Digitale Küchenmaschine

Robot de cuisine numérique

Digitale keukenmachine

Robot de cocina digital

Planetaria digitale

Digital Stand Mixer

MEDION MD 12600

Inhaltsverzeichnis

1. Informationen zu dieser Kurzanleitung	5
1.1. Zeichenerklärung	5
2. Bestimmungsgemäßer Gebrauch.....	5
3. Sicherheitshinweise.....	6
4. Lieferumfang.....	8
5. Geräteübersicht.....	8
5.1. Übersicht der Zubehörteile	9
6. Gerät vorbereiten	10
6.1. Verwendung als Küchenmaschine	10
7. Küchenmaschine verwenden/Gerät ein-/ausschalten.....	11
8. Reinigung.....	11
9. Entsorgung	11
10. Technische Daten.....	12
11. EU-Konformitätsinformation	12

1. Informationen zu dieser Kurzanleitung

Bei dieser Kurzanleitung handelt es sich um eine verkürzte Druckausgabe der vollständigen Bedienungsanleitung.

WARNUNG!

Lesen Sie vor Inbetriebnahme die Sicherheitshinweise und die vollständige Bedienungsanleitung aufmerksam durch. Beachten Sie die Warnungen auf dem Gerät und in der Bedienungsanleitung, um Personen- und Sachschäden zu vermeiden. Bewahren Sie die Unterlagen immer in Reichweite auf und händigen Sie sie bei Weitergabe an Dritte aus, da sie ein wesentlicher Bestandteil des Produktes ist.



medion



Wie nehme ich Kontakt zum Service auf?

Die Kontaktdaten finden Sie in der vollständigen Bedienungsanleitung.

Wo finde ich die vollständige Bedienungsanleitung?

Die vollständige Bedienungsanleitung steht Ihnen durch Scannen des nebenstehenden QR-Codes zum Einsehen und Download zur Verfügung.

1.1. Zeichenerklärung

Ist ein Textabschnitt mit einem der nachfolgenden Warnsymbole gekennzeichnet, muss die im Text beschriebene Gefahr vermieden werden, um den dort beschriebenen, möglichen Konsequenzen vorzubeugen.



GEFAHR!

Warnung vor unmittelbarer Lebensgefahr!



WARNUNG!

Warnung vor möglicher Lebensgefahr und/oder schweren, irreversiblen Verletzungen!



VORSICHT!

Warnung vor möglichen mittelschweren und/oder leichten Verletzungen!



VORSICHT!

Quetschgefahr durch bewegliche Teile.



HINWEIS!

Hinweise beachten, um Sachschäden zu vermeiden!



WARNUNG!

Warnung vor Gefahr durch elektrischen Schlag!



Hinweise zum Zusammenbau oder zum Betrieb



Hinweise in der Bedienungsanleitung beachten!



Symbol für Wechselstrom



In der EU verwendetes Symbol zur Kennzeichnung von Materialien mit Lebensmittelkontakt wie z. B. Verpackungen oder Geräteoberflächen.

2. Bestimmungsgemäßer Gebrauch

Dieses Gerät ist für das Verarbeiten von Lebensmitteln in haushaltsüblichen Mengen bestimmt:

- Kneten bzw. Rühren von Lebensmitteln wie Teig, Cremes, Sahne oder Eischnee
- Verarbeiten/Zerkleinern von Fleisch, Fisch, Geflügel, Speck, Obst und Gemüse und Käse

Dieses Gerät ist dazu bestimmt, im Privathaushalt und ähnlichen Haushaltsanwendungen verwendet zu werden, wie beispielsweise:

- In Küchen für Mitarbeiter in Läden, Büros und anderen gewerblichen Bereichen;
- in landwirtschaftlichen Anwesen;
- von Kunden in Hotels, Motels und anderen Wohneinrichtungen;
- in Frühstückspensionen.

Bei Einsatz in gewerblichen Bereichen sind die dort gültigen Bestimmungen einzuhalten.

- ▶ Bitte beachten Sie, dass im Falle des nicht bestimmungsgemäßen Gebrauchs die Haftung erlischt:
- ▶ Bauen Sie das Gerät nicht ohne unsere Zustimmung um und verwenden Sie keine nicht von uns genehmigten oder gelieferten Zusatzgeräte.
- ▶ Verwenden Sie nur von uns gelieferte oder genehmigte Ersatz- und Zubehörteile.
- ▶ Beachten Sie alle Informationen in dieser Bedienungsanleitung, insbesondere die Sicherheitshinweise. Jede andere Bedienung gilt als nicht bestimmungsgemäß und kann zu Personen- oder Sachschäden führen.

3. Sicherheitshinweise

WICHTIGE SICHERHEITSANWEISUNGEN – SORGFÄLTIG LESEN UND FÜR DEN WEITEREN GEBRAUCH AUFBEWAHREN!

- Dieses Gerät darf nicht von Kindern benutzt werden. Das Gerät und seine Anschlussleitung sind von Kindern fernzuhalten.
- Gerät und Zubehör an einem für Kinder unerreichen Platz aufbewahren.
- Dieses Gerät kann von Personen mit reduzierten physischen, sensorischen oder mentalen Fähigkeiten oder Mangel an Erfahrung und/oder Wissen benutzt werden, wenn sie beaufsichtigt oder bezüglich des sicheren Gebrauchs des Gerätes unterwiesen wurden und die daraus resultierenden Gefahren verstanden haben.
- Kinder dürfen nicht mit dem Gerät spielen.
- Reinigung und Wartung durch den Benutzer dürfen nicht durch Kinder vorgenommen werden.
- Kinder erkennen nicht die Gefahren, die beim Umgang mit Elektrogeräten entstehen können. Seien Sie beim Gebrauch des Gerätes bitte besonders aufmerksam, wenn Kinder in der Nähe sind.
- Das Gerät ist bei nicht vorhandener Aufsicht und vor dem Zusammenbau, dem Auseinandernehmen oder Reinigen stets vom Netz zu trennen.



WARNUNG!

Risiko eines Stromschlags.

Es besteht die Gefahr eines elektrischen Schlags durch stromführende Teile.

- Schließen Sie das Gerät nur an eine ordnungsgemäß installierte Steckdose an. Die Netzspannung muss den technischen Daten des Gerätes entsprechen.
- Für den Fall, dass Sie das Gerät schnell vom Netz nehmen müssen, muss die Steckdose frei zugänglich sein.

- Vor dem ersten Gebrauch und nach jeder Benutzung das Gerät sowie das Netzkabel auf Beschädigungen überprüfen.
- Gerät nicht in Betrieb nehmen, wenn das Gerät oder das Netzkabel sichtbare Schäden aufweist.
- Wenn Sie einen Transportschaden feststellen, wenden Sie sich umgehend an den Service (siehe „Serviceinformationen“ in der Bedienungsanleitung).
- Auf keinen Fall selbstständig Veränderungen am Gerät vornehmen oder versuchen, ein Geräteteil selbst zu öffnen und/oder zu reparieren.
- Wenn die Netzanschlussleitung dieses Gerätes beschädigt wird, muss sie durch den Hersteller oder seinen Kundendienst oder eine ähnlich qualifizierte Person ersetzt werden, um Gefährdungen zu vermeiden.
- Achten Sie darauf, dass das Netzkabel keine heißen Geräteteile oder andere Hitzequellen berührt.
- Öffnen Sie niemals das Gehäuse.
- Das Netzkabel sollten nicht geknickt oder um das Gerät gewickelt werden. Wickeln Sie das Kabel für den Betrieb vollständig ab. Knicken oder quetschen Sie das Netzkabel nicht.
- Verwenden Sie das Gerät nicht im Freien.
- Setzen Sie das Gerät keinen extremen Bedingungen aus. Zu vermeiden sind:
 - Hohe Luftfeuchtigkeit oder Nässe,
 - extrem hohe oder tiefe Temperaturen,
 - direkte Sonneneinstrahlung,
 - offenes Feuer.

Das Gerät darf nicht in Wasser oder andere Flüssigkeiten getaucht oder unter fließendes Wasser gehalten werden oder in feuchten Räumen verwendet werden, da dies zu einem Stromschlag führen kann.

- Ziehen Sie den Netzstecker des Gerätes aus der Steckdose,
 - wenn Sie das Gerät reinigen oder warten,
 - wenn Sie das Gerät auf- oder abbauen,

- wenn das Gerät feucht oder nass geworden ist,
- wenn Sie das Gerät nicht mehr gebrauchen,
- bei fehlender Aufsicht,
- bei Gewitter.

- Vermeiden Sie Berührungen mit Wasser oder anderen Flüssigkeiten. Halten Sie das Gerät, das Netzkabel und den Netzstecker fern von Waschbecken, Spülen oder ähnlichen.
- Keine mit Flüssigkeiten gefüllten Gegenstände, z. B. Vasen oder Getränke auf oder in die Nähe des Gerätes stellen.
- Das Gerät oder das Netzkabel niemals mit feuchten oder nassen Händen berühren.
- Betreiben Sie das Gerät ausschließlich in Innenräumen.
- Es ist keine Aktion der Benutzer erforderlich um das Produkt zwischen 50 und 60 Hz umzustellen. Das Produkt passt sich sowohl für 50 als auch für 60 Hz an.



WARNUNG!

Verletzungsgefahr!

Das Berühren beweglicher Teile und/oder bei unsachgemäßem Gebrauch des Gerätes führt zu Verletzungen.

- Berühren beweglicher Teile vermeiden.
- Erst bei vollständigem Stillstand des Rührwerkzeugs am Rührschüsselrand klebenden Teig mit einem Spatel entfernen.
- Während des Betriebs Haare, Kleidung, Hände sowie Besteck, Kochlöffel o. ä. fernhalten, um Verletzungen oder Sachschäden zu verhindern.
- Vor der Reinigung Zubehörteile grundsätzlich vom Schwenkarm abnehmen.
- Vor dem Auswechseln von Zubehör oder Zusatzteilen, die im Betrieb bewegt werden, muss das Gerät ausgeschaltet und vom Netz getrennt werden.
- Gehen Sie beim Leeren der Schüssel und beim Reinigen vorsichtig vor.
- Verarbeiten Sie mit diesem Gerät nur Lebensmittel in haushaltsüblichen Mengen.

- Verwenden Sie das Gerät grundsätzlich nur, wenn es für die Anwendung vollständig zusammengebaut ist.
- Die Schneideinsätze des Fleischwolfs und des Gemüseschneiders sind sehr scharf. Vermeiden Sie das Berühren der Klingen.



VORSICHT!

Verletzungsgefahr durch Verbrünnung!

Bei der Verwendung von Lebensmitteln, die heißer als 60 °C sind, besteht Verbrünnungsgefahr.

- Keine heißen Lebensmittel in den Mixbehälter oder die Rührschüssel füllen.



VORSICHT!

Verletzungsgefahr!

Es besteht das Risiko von Verletzungen durch unachtsame Verwendung.

- Achten Sie darauf, dass das Netzkabel nicht zur Stolperfalle wird – keine Verlängerungskabel verwenden.
- Stellen Sie das Gerät auf eine feste, ebene Oberfläche.
- Stellen Sie das Gerät nicht auf eine Tischkante; es könnte kippen und herunterfallen.



VORSICHT!

Mögliche Gesundheitsgefährdung durch Bakterienbildung!

Nach der Zubereitung können sich durch verbliebene Lebensmittelrückstände Bakterien bilden.

- Reinigen Sie das Gerät und alle verwendeten Zubehörteile unmittelbar nach jeder Benutzung gründlich.



HINWEIS!

Mögliche Materialschäden!

Das Gerät kann bei unsachgemäßem Gebrauch beschädigt werden.

- Verwenden Sie die Küchenmaschine nicht ohne Lebensmittel.

- Das Gerät bei Maximalleistung nicht länger als 5 Minuten ohne Unterbrechung nutzen, um eine Überhitzung des Motors zu vermeiden.
Lassen Sie das Gerät nach dieser Nutzungsdauer ca. 10 Minuten auf Raumtemperatur abkühlen, bevor Sie es wieder in Betrieb nehmen.
- Verarbeiten Sie nicht zu festen Teig in dem Gerät.
- Rühr- oder Knetfunktion niemals gleichzeitig mit dem Fleischwolf verwenden, sondern immer nur eine Funktion verwenden.
- Verwenden Sie keine scharfen oder scheuernden Reinigungsmittel oder Gegenstände für die Reinigung des Zubehörs und des Gehäuses, da diese die Oberflächen beschädigen können.
- Der Spritzschutz ist nicht hitzebeständig. Stellen Sie die Temperatur der Geschirrspülmaschine nicht über 50 °C ein.
- Wenn das Schneidwerkzeug beim Betrieb blockiert, ziehen Sie den Netzstecker und entfernen Sie den Blockadegrund.

4. Lieferumfang

⚠ GEFAHR!

Erstickungsgefahr!

Es besteht Erstickungsgefahr durch Verschlucken oder Einatmen von Kleinteilen oder Folien.

- Halten Sie die Verpackungsfolie von Kindern fern.
- ▶ Entnehmen Sie das Produkt aus der Verpackung und entfernen Sie sämtliches Verpackungsmaterial.
- ▶ Überprüfen Sie die Vollständigkeit der Lieferung und benachrichtigen Sie uns innerhalb von 14 Tagen nach dem Kauf, falls die Lieferung nicht komplett ist.

Mit dem von Ihnen erworbenen Paket haben Sie erhalten:

- Küchenmaschine
- Zubehör und Anbauteile der Küchenmaschine (siehe „5. Geräteübersicht“ auf Seite 8)
- Kurzanleitung
- Bedienungsanleitung (als Download verfügbar, siehe „1. Informationen zu dieser Kurzanleitung“).

5. Geräteübersicht



Abb. 1 – Hauptgerät

1. Schwenkarm
2. Schwenkarmhebel
3. Schwenkarmscharnier
4. Geschwindigkeitsregler (Drehen)/Bedienelemente/Anzeigefeld
5. Netzkabel mit Netzstecker
6. Saugfüße
7. Standfüße
8. Rührschüsselgriff
9. Rührschüssel
10. Spritzschutz
11. Abdeckung Fleischwolfanschluss
12. Entriegelungstaste Fleischwolf (unter der Abdeckung, nicht dargestellt)

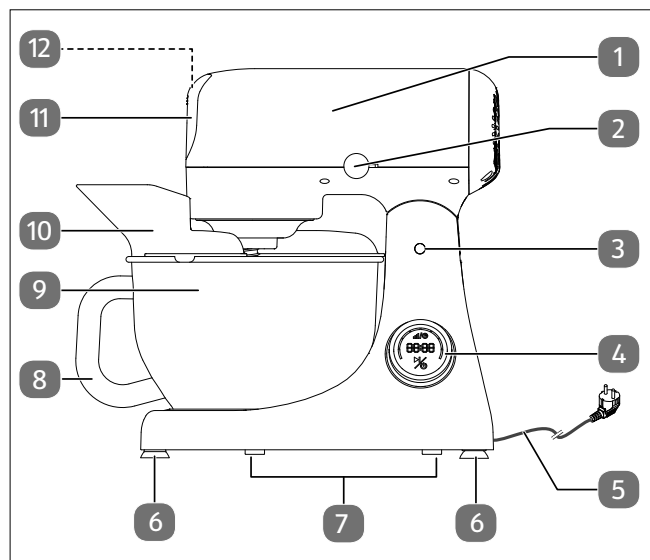

Abb. 2 – Bedienelemente

13. Timer: Abschaltautomatik/Geschwindigkeit einstellen
14. Balkenanzeige Geschwindigkeit
15. Betriebszeitanzeige, Fehlercodeanzeige
16. Gerät ein-/ausschalten, Rührvorgang starten/unterbrechen

5.1. Übersicht der Zubehörteile

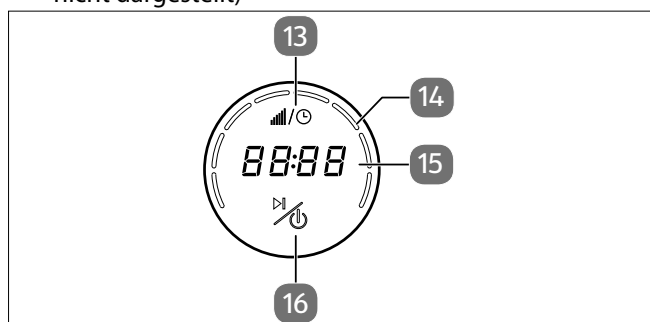

Abb. 3 – Rühraufsätze

- 17. Knethaken
- 18. Flachrührer
- 19. Schneebesen

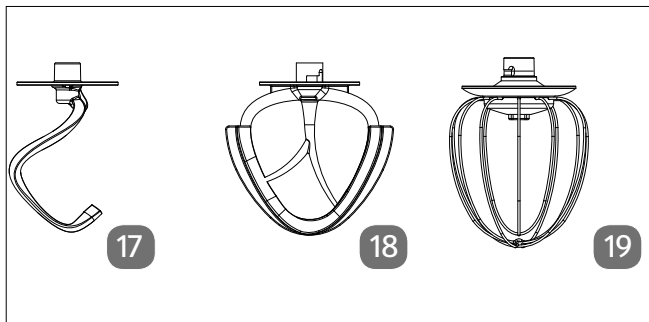

Abb. 4 – Spritzschutz

- 20. Spritzschutz mit Einfüllöffnung

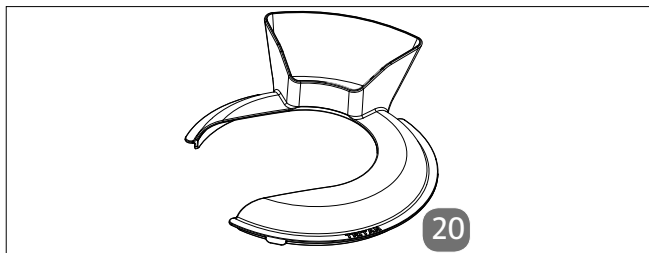

Abb. 5 – Zubehörteile Fleischwolf

- 21. Stopfer
- 22. Schneckengehäuse
- 23. Einfüllschale

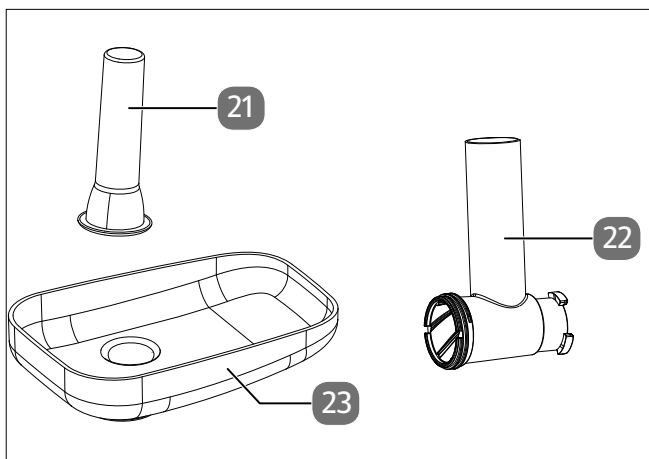

Abb. 6 – Fleischwolf-Zubehör

- 24. Spritzgebäckschablone
- 25. Befestigungsring
- 26. Halter für Spritzgebäckschablone
- 27. Schneckenführung Spritzgebäck
- 28. Förderschnecke
- 29. Lochmesserscheiben
- 30. Kreuzmesser
- 31. Kebabstutzen
- 32. Wurstaufsatz
- 33. Kebabbeaufschlagung
- 34. Wurstfüllstutzen

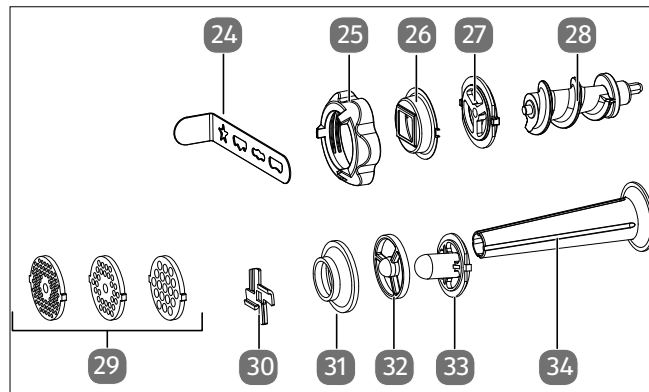

Abb. 7 – Nudelschablonen

- 35. Nudelschablonen

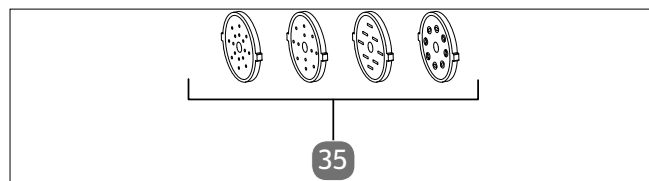

Abb. 8 – Zubehör Gemüseraspel

- 36. Stopfer für Gemüseschneider
- 37. Gemüserasplergehäuse
- 38. Gemüseschneider-Einsatz, fein Raspeln
- 39. Gemüseschneider-Einsatz, grob Raspeln
- 40. Gemüseschneider-Einsatz, Schneiden
- 41. Gehäuseverriegelung

6. Gerät vorbereiten

- ▶ Entfernen Sie sämtliches Verpackungsmaterial.
- ▶ Vor dem ersten Gebrauch spülen Sie das Zubehör gründlich mit warmem Wasser und Geschirrspülmittel ab. Alles gut abtrocknen.

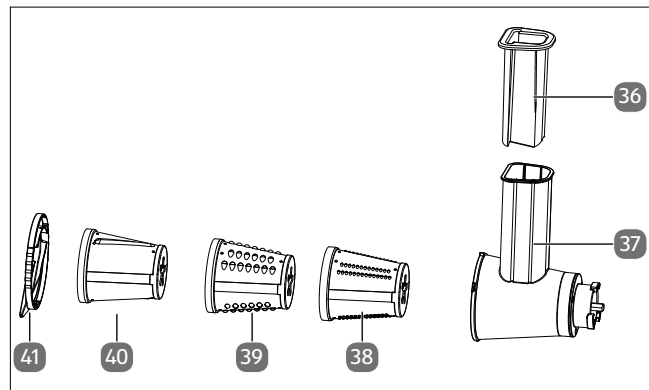
⚠ VORSICHT!

Verletzungsgefahr!

Es besteht Quetschgefahr durch rotierende und bewegliche Teile.

- Vor dem Auswechseln von Zubehör oder Zusatzteilen, die im Betrieb bewegt werden, muss das Gerät ausgeschaltet und vom Netz getrennt werden.

⚠ HINWEIS!

Möglicher Geräteschaden!

Es besteht die Gefahr der Überhitzung durch übermäßigen Betrieb.

- Benutzen Sie das Gerät ohne Unterbrechung nicht länger als ca. 5 Minuten.
- Lassen Sie das Gerät nach 5 Minuten Betrieb für 10 Minuten abkühlen.



Das Gerät wird durch einen Elektromotor angetrieben. Dies kann zu einer Geruchsbildung bei der ersten Inbetriebnahme führen. Die Geruchsbildung ist normal und kein Zeichen für einen Defekt des Geräts. Sorgen Sie für ausreichende Belüftung.



Diese Kurzanleitung beschreibt die Grundfunktionen. Ausführliche Informationen über alle weiteren Zubehörteile finden Sie in der Bedienungsanleitung (als Download verfügbar, siehe Seite 5.).

6.1. Verwendung als Küchenmaschine



Abb. 9 – Schwenkarm entriegeln und hochklappen

1. Drücken Sie die Schaltfläche , um das Gerät auszuschalten und drücken Sie den Schwenkarmhebel zum Heben des Schwenkarms.

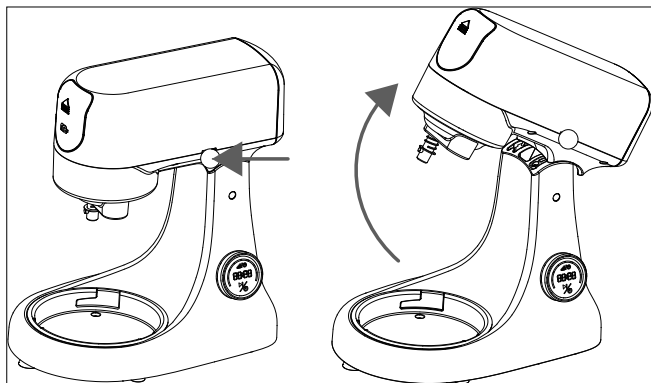

Abb. 10 – Rührwerkzeug anbringen

2. Stecken Sie den gewünschten Rühraufsatz (Knethaken, Flachrührer oder Schneebesen) wie abgebildet in die Maschine (siehe Abb. 11).

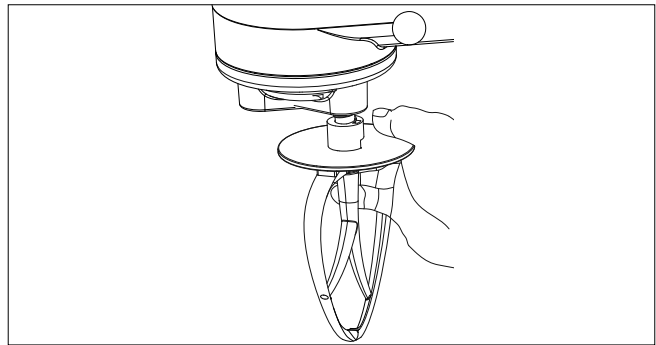

Abb. 11 – Rühraufsatz aufstecken und verriegeln

Die Rühraufsätze lassen sich nur an die Maschine stecken und drehen, wenn die Rastnase in der entsprechenden Vertiefung am Gerät sitzt.

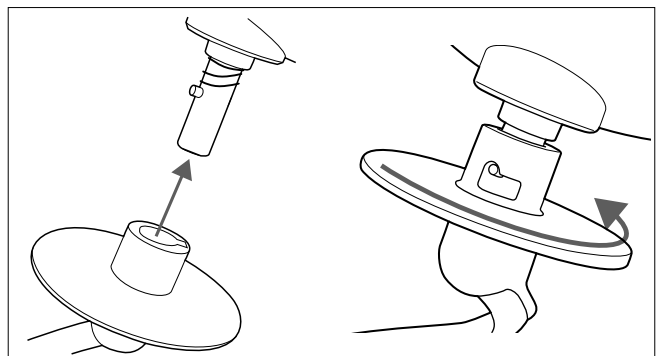

Abb. 12 – Rührschüssel verriegeln

3. Setzen Sie die Rührschüssel auf die Halterung der Bodenplatte, drehen Sie die Rührschüssel in Pfeilrichtung (siehe Aufdruck LOCK) bis zum Anschlag, um die Rührschüssel zu verriegeln.
4. Füllen Sie nun die Zutaten in die Rührschüssel ein. Achten Sie darauf, die Rührschüssel nicht zu überfüllen (ca. 1,5 kg Mehl max.).
5. Setzen Sie den Spritzschutz auf die Rührschüssel auf. Zum Befüllen während des Betriebs dient die Befüllöffnung.
6. Drücken Sie den Schwenkarmhebel nach hinten (Richtung Symbol) und stellen Sie den Schwenkarm nach unten. Achten Sie darauf, dass der Schwenkarm am Gehäuseunterteil eingerastet ist.

7. Küchenmaschine verwenden/ Gerät ein-/ausschalten

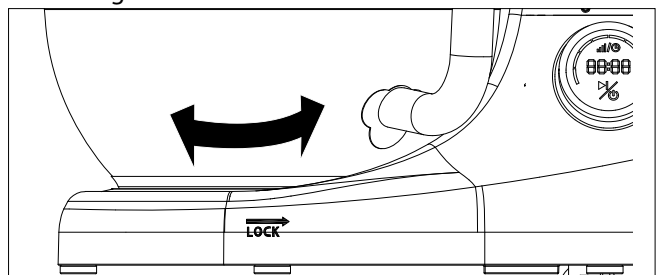

In der Bedienungsanleitung finden Sie detaillierte Angaben zur Benutzung des Gerätes sowie zu allen Funktionen, z. B.:

- Betriebszeit und Geschwindigkeit voreinstellen,
- empfehlende Einstellungen,
- Fleischwolf verwenden.

HINWEIS!

Möglicher Geräteschaden!

Der Motor kann überhitzen und beschädigt werden.

- Überlasten Sie den Motor nicht, indem Sie die Rührschüssel überladen (max. 2,8 kg, davon 1,5 kg Mehl).
- Die maximale Betriebszeit beträgt 5 Minuten, wenn das Gerät bei voller Leistung betrieben wird.

Die Küchenmaschine ist wie oben beschrieben vorbereitet und die Rührschüssel ist mit den Zutaten befüllt. Sie können nachträglich durch die Einfüllöffnung am Spritzschutz Lebensmittel nachfüllen.

- ▶ Schließen Sie das Gerät nur an eine ordnungsgemäß installierte Steckdose an. Die Netzspannung muss den technischen Daten des Gerätes (siehe Seite 12) entsprechen.

Die Schaltfläche leuchtet.

- ▶ Vergewissern Sie sich, dass der Schwenkarm in der Betriebsposition eingerastet ist.
- ▶ Drücken Sie die Schaltfläche , um das Gerät einzuschalten. Das Anzeigefeld zeigt in der Betriebszeitanzeige **0000** und die Geschwindigkeitsanzeige zeigt keinen Balken.



Bei dem Geschwindigkeitsregler handelt es sich um einen Wippschalter:

Drehen Sie den Geschwindigkeitsregler leicht jeweils einmal bis zum Anschlag für jede/s Geschwindigkeitsstufe / 30-Sekundenintervall, bis der gewünschte Wert angezeigt wird.

- Drehen Sie den Geschwindigkeitsregler nicht umlaufend!

- ▶ Stellen Sie den Geschwindigkeitsregler auf die gewünschte Stufe ein:
 - Nach rechts drehen: Geschwindigkeit erhöhen
 - Nach links drehen: Geschwindigkeit verringern

Die empfohlenen Geschwindigkeitseinstellungen für verschiedene Anwendungen sind unter „Empfohlene Einstellungen“ in der Bedienungsanleitung aufgeführt. Es sind die Stufen **0** (aus) bis **8** (schnell) einstellbar und werden durch die Balkenanzeige angezeigt.

- ▶ Drücken Sie die Schaltfläche , um den Vorgang zu starten.
- ▶ Drücken Sie die Schaltfläche kurz, um den Vorgang zu unterbrechen.

- ▶ Drücken und halten Sie die Schaltfläche , um das Gerät auszuschalten.
- ▶ Ziehen Sie den Netzstecker.
- ▶ Drücken Sie den Schwenkarmhebel und der Schwenkarm hebt sich an, entfernen Sie das Rührwerkzeug von der Aufnahme am Schwenkarm.
- ▶ Drehen Sie die Rührschüssel gegen den Uhrzeigersinn ab.
- ▶ Wenn der Teig fertig ist, nehmen Sie ihn mit einem Spatel aus der Rührschüssel.

8. Reinigung



Informationen zur Reinigung und Fehlerbehebung des Gerätes finden Sie in der Bedienungsanleitung.

9. Entsorgung

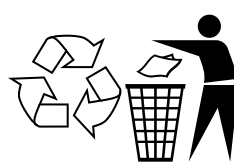

VERPACKUNG

Ihr Gerät befindet sich zum Schutz vor Transportschäden in einer Verpackung. Verpackungen sind aus Materialien hergestellt, die umweltschonend entsorgt und einem fachgerechten Recycling zugeführt werden können.

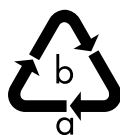

Beachten Sie folgende Kennzeichnung von Verpackungsmaterialien bei der Mülltrennung mit den Abkürzungen (a) und Nummern (b):
1–7: Kunststoffe/20–22: Papier und Papp-/80–98: Verbundstoffe



(Nur für Frankreich)

Das „Triman“-Symbol informiert den Verbraucher darüber, dass das Produkt recycelbar ist, einem erweiterten System der Herstellerverantwortung und in Frankreich einer Sortieranweisung unterliegt.



GERÄT (nur für Deutschland)

Alle mit dem nebenstehenden Symbol gekennzeichneten Elektro- bzw. Elektronikgeräte dürfen nicht im normalen Hausmüll entsorgt werden, sondern sind vom Endnutzer am Ende ihrer Lebenserwartung einer vom unsortierten Siedlungsabfall getrennten Erfassung zuzuführen.

Die Endnutzer haben Altbatterien und Altakkumulatoren, die nicht vom Altgerät umschlossen sind, sowie Lampen, die zerstörungsfrei aus dem Altgerät entnommen werden können, vor der Abgabe an einer Erfassungsstelle vom Altgerät zerstörungsfrei zu trennen und einer separaten Sammlung zuzuführen.

Vertreiber mit einer Verkaufsfläche für Elektro- und Elektronikgeräte von mindestens 400 Quadratmetern sowie Vertreiber von Lebensmitteln mit einer Gesamtverkaufsfläche von mindestens 800 Quadratmetern, die mehrmals

im Kalenderjahr oder dauerhaft Elektro- und Elektronikgeräte anbieten und auf dem Markt bereitstellen, sind verpflichtet, bei der Abgabe eines neuen Elektro- oder Elektronikgerätes an einen Endnutzer ein Altgerät des Endnutzers der gleichen Geräteart, das im Wesentlichen die gleichen Funktionen wie das neue Gerät erfüllt, am Ort der Abgabe oder in unmittelbarer Nähe hierzu unentgeltlich zurückzunehmen und auf Verlangen des Endnutzers unabhängig vom Kauf eines neuen Elektro- oder Elektronikgerätes bis zu drei Altgeräte pro Geräteart, die in keiner äußeren Abmessung größer als 25 Zentimeter sind, im Einzelhandelsgeschäft oder in unmittelbarer Nähe hierzu unentgeltlich zurückzunehmen.

Bei einem Vertrieb unter Verwendung von Fernkommunikationsmitteln gelten alle Lager- und Versandflächen für Elektro- und Elektronikgeräte des Vertreibers als Verkaufsfläche sowie alle Lager- und Verkaufsflächen des Vertreibers als Gesamtverkaufsfläche. Zudem ist bei einem Vertrieb unter Verwendung von Fernkommunikationsmitteln bei Abgabe des neuen Elektro- bzw. Elektronikgerätes durch Auslieferung bei einem privaten Haushalt die unentgeltliche Abholung des Altgerätes bei diesem Ort der Abgabe auf Geräte der Kategorien 1, 2 und 4 der Anlage 1 zu § 2 Abs. 1 ElektroG beschränkt (Wärmeüberträger, Bildschirme, Monitore und Geräte, die Bildschirme mit einer Oberfläche von mehr als 100 Quadratzentimetern enthalten, Großgeräte).

Zur Abgabe von Altgeräten stehen in Ihrer Nähe kostenfreie Erfassungsstellen sowie ggf. weitere Annahmestellen für die Wiederverwendung der Altgeräte zur Verfügung. Die Adressen können Sie von Ihrer Kommunalverwaltung erhalten.

Verfügt das Altgerät über Datenspeicher, sollten vor der Rückgabe alle Daten extern gesichert und von dem Altgerät dauerhaft und unwiderruflich gelöscht werden. Endnutzer sind ausschließlich selbst dafür verantwortlich, dass alle personenbezogenen Daten auf den zu entsorgenden Altgeräten gelöscht sind.

GERÄT (für alle anderen deutschsprachigen Länder)

Alle mit dem nebenstehenden Symbol gekennzeichneten Altgeräte dürfen nicht im normalen Hausmüll entsorgt werden.

Entsprechend Richtlinie 2012/19/EU ist das Gerät am Ende seiner Lebensdauer einer geordneten Entsorgung zuzuführen.

Dabei werden im Gerät enthaltene Wertstoffe der Wiederverwertung zugeführt und die Belastung der Umwelt und negative Auswirkungen auf die menschliche Gesundheit vermieden.

Geben Sie das Altgerät an einer Sammelstelle für Elektroschrott oder einem Wertstoffhof ab.

Wenden Sie sich für nähere Auskünfte an Ihr örtliches Entsorgungsunternehmen oder Ihre kommunale Verwaltung.

10. Technische Daten

Anschrift des Lieferanten:	MEDION AG Am Zehnthof 77 45307 Essen DEUTSCHLAND
Modell:	MD 12600
Nennspannung:	230 V~, 50–60 Hz
Nennleistung:	800 W
Schutzklasse:	I (das Gerät muss geerdet werden)
Rührschüssel:	4,6 Liter
Max. Kapazität Rührschüssel:	2,8 kg
Abmessungen Gerät (B x H x T):	ca. 34,5 x 32,0 x 20,0 cm



11. EU-Konformitätsinformation

CE Hiermit erklärt MEDION AG, dass sich dieses Gerät in Übereinstimmung mit den grundlegenden Anforderungen und den übrigen einschlägigen Bestimmungen befindet:

- EMV-Richtlinie 2014/30/EU
- Niederspannungsrichtlinie 2014/35/EU
- Öko-Design Richtlinie 2009/125/EG
- RoHS-Richtlinie 2011/65/EU.



Sommaire

- 1. Informations concernant le présent guide de démarrage rapide15**
 - 1.1. Explication des symboles15
- 2. Utilisation conforme.....15**
- 3. Consignes de sécurité16**
- 4. Contenu de l’emballage18**
- 5. Vue d’ensemble de l’appareil19**
 - 5.1. Aperçu des accessoires..... 19
- 6. Préparation de l’appareil20**
 - 6.1. Utilisation comme robot ménager..... 20
- 7. Utiliser le robot de cuisine/mettre en marche/éteindre l’appareil21**
- 8. Nettoyage..... 22**
- 9. Recyclage 22**
- 10. Caractéristiques techniques 22**
- 11. Information relative à la conformité UE 22**

1. Informations concernant le présent guide de démarrage rapide

Ce guide de démarrage rapide est une version papier raccourcie de la notice d'utilisation complète.

AVERTISSEMENT !

Lisez attentivement les consignes de sécurité et la notice d'utilisation complète avant la mise en service. Veuillez tenir compte des avertissements figurant sur l'appareil et dans la notice d'utilisation afin d'éviter tout dommage corporel ou matériel. Conservez toujours les documents à portée de main et remettez-les avec le produit en cas de transmission à des tiers, car ils font partie intégrante du produit.



Comment puis-je contacter le SAV ?

Vous trouverez les coordonnées dans la notice d'utilisation complète.

Où puis-je trouver la notice d'utilisation complète ?

Vous pouvez consulter et télécharger la notice d'utilisation complète en scannant le code QR ci-contre.

1.1. Explication des symboles

Le danger décrit dans les paragraphes signalés par l'un des symboles d'avertissement suivants doit être évité, afin d'empêcher les conséquences potentielles évoquées.



DANGER !

Danger de mort imminente !



AVERTISSEMENT !

Éventuel danger de mort et/ou de blessures graves irréversibles !



ATTENTION !

Risque de blessures légères et/ou moyennement graves !



ATTENTION !

Risque d'écrasement dû à des pièces mobiles.



AVIS !

Respectez les consignes afin d'éviter tout dommage matériel !



AVERTISSEMENT !

Risque d'électrocution !



Instructions de montage ou d'utilisation



Tenez compte des remarques contenues dans la notice d'utilisation !



Symbole de courant alternatif



Symbole utilisé dans l'Union européenne pour le marquage des matériaux en contact avec les aliments, tels que les emballages ou les surfaces d'appareil.

2. Utilisation conforme

Cet appareil est destiné à la préparation d'aliments en quantités ménagères :

- Pétrir ou mélanger des aliments tels que la pâte, les crèmes, la crème liquide ou encore battre des blancs d'œuf en neige ;
- Transformer/hacher de la viande, du poisson, de la volaille, du lard, des fruits et légumes et du fromage.

Cet appareil est destiné à un usage domestique ou à des applications domestiques similaires, telles que :

- dans les cuisines pour le personnel de magasins, de bureaux ou d'autres domaines professionnels ;
- dans les exploitations agricoles ;
- par les clients dans les hôtels, motels et autres établissements d'hébergement ;
- dans les chambres d'hôtes.

Pour toute utilisation dans le domaine commercial, les dispositions en vigueur doivent être respectées.

- ▶ Veuillez noter qu'en cas d'utilisation non conforme, la garantie sera annulée ;
- ▶ Ne transformez pas l'appareil sans notre accord et n'utilisez pas d'appareils auxiliaires autres que ceux autorisés ou livrés par nos soins.
- ▶ Utilisez uniquement des pièces de rechange et accessoires livrés ou autorisés par nos soins.
- ▶ Tenez compte de toutes les informations contenues dans cette notice d'utilisation, en particulier des consignes de sécurité. Toute autre utilisation est considérée comme non conforme et peut entraîner des dommages corporels ou matériels.

3. Consignes de sécurité

CONSIGNES DE SÉCURITÉ IMPORTANTES – À LIRE ATTENTIVEMENT ET À CONSERVER POUR UNE UTILISATION ULTÉRIEURE !

- Cet appareil ne doit pas être utilisé par des enfants. Conservez l'appareil et son adaptateur secteur hors de portée des enfants.
 - Conservez l'appareil et les accessoires dans un endroit hors de portée des enfants.
 - Cet appareil peut être utilisé par des personnes présentant des capacités physiques, sensorielles ou mentales restreintes ou manquant d'expérience et/ou de connaissances si elles sont surveillées ou si elles ont reçu des instructions pour pouvoir utiliser l'appareil en toute sécurité et ont compris les dangers en résultant.
 - Les enfants ne doivent pas jouer avec l'appareil.
 - Le nettoyage et la maintenance de l'appareil incombant à l'utilisateur ne doivent pas être exécutés par des enfants.
 - Ces derniers ne sont pas capables de reconnaître les dangers que comporte la manipulation d'appareils électriques. Utilisez l'appareil avec la plus grande prudence lorsque des enfants se trouvent à proximité.
 - L'appareil doit toujours être débranché du secteur en l'absence de surveillance et avant d'être assemblé, démonté ou nettoyé.
-  **AVERTISSEMENT !**
Risque d'électrocution.
Les pièces sous tension présentent un risque de choc électrique.
- Branchez l'appareil uniquement sur une prise de courant installée correctement. La tension secteur doit correspondre à celle indiquée dans les caractéristiques techniques de l'appareil.
 - La prise de courant doit rester accessible, s'il devait s'avérer nécessaire de débrancher rapidement l'appareil.
- Avant la première mise en service et après chaque utilisation, vérifiez que l'appareil et le cordon d'alimentation ne sont pas endommagés.
 - Si l'appareil ou le cordon d'alimentation présente des dommages visibles, ne mettez pas l'appareil en service.
 - Si vous constatez un dommage dû au transport, contactez immédiatement le SAV (voir « Informations sur le SAV » dans la notice d'utilisation).
 - Ne modifiez en aucun cas vous-même l'appareil et n'essayez pas d'ouvrir et/ou de réparer vous-même une quelconque pièce de l'appareil.
 - Si le cordon d'alimentation de l'appareil est endommagé, il doit alors être remplacé par le fabricant, son SAV ou une personne de qualification similaire pour éviter tout risque.
 - Veillez à ce que le cordon d'alimentation n'entre pas en contact avec des parties chaudes de l'appareil ou d'autres sources de chaleur.
 - N'ouvrez jamais le boîtier de l'appareil.
 - Le cordon d'alimentation ne doit être ni plié, ni enroulé autour de l'appareil. Pour utiliser l'appareil, déroulez entièrement le cordon. Veillez à ne pas plier ou écraser le cordon d'alimentation.
 - N'utilisez pas l'appareil à l'extérieur.
 - N'exposez pas l'appareil à des conditions extrêmes. À éviter :
 - humidité de l'air élevée ou contact avec des liquides,
 - températures extrêmement hautes ou basses,
 - rayonnement direct du soleil,
 - flamme nue.
- Ne pas immerger l'appareil dans l'eau ou d'autres liquides, ne pas le tenir sous l'eau courante ou l'utiliser dans des locaux humides, car cela pourrait provoquer un choc électrique.
- Débranchez la fiche d'alimentation de l'appareil de la prise de courant,

- lors du nettoyage ou de l'entretien de l'appareil,
 - lors du montage ou du démontage de l'appareil,
 - si l'appareil est humide ou mouillé,
 - si vous n'utilisez plus l'appareil,
 - en l'absence de surveillance,
 - en cas d'orage.
- Évitez tout contact de l'appareil avec de l'eau ou d'autres liquides. Tenez l'appareil, le cordon d'alimentation et la fiche d'alimentation à l'écart des lavabos, des éviers ou autres.
 - Ne placez aucun récipient rempli de liquide, p. ex. un vase ou une boisson, sur ou à proximité de l'appareil.
 - Ne touchez jamais l'appareil ou le cordon d'alimentation avec les mains humides ou mouillées.
 - Utilisez l'appareil exclusivement en intérieur.
 - Aucune action n'est requise de la part de l'utilisateur pour changer le produit de 50 à 60 Hz. Le produit s'adapte aussi bien à 50 qu'à 60 Hz.



AVERTISSEMENT !
Risque de blessure !

Le fait de toucher des pièces en mouvement et/ou d'utiliser l'appareil de manière inappropriée entraîne des blessures.

- Évitez tout contact avec les pièces en mouvement.
- Ne retirez la pâte des bords du bol à l'aide de la spatule que lorsque l'instrument de mélange est à l'arrêt complet.
- Lorsque vous utilisez l'appareil, tenez cheveux, vêtements et mains ainsi que couverts, cuillères en bois et ustensiles similaires à distance afin d'éviter toute blessure ou tout dommage matériel.
- Enlevez systématiquement les accessoires du bras pivotant avant de le nettoyer.
- Avant de remplacer des accessoires ou des pièces supplémentaires en mouvement pendant le fonctionnement, l'ap-

pareil doit être éteint et débranché du secteur.

- Procédez avec précaution lorsque vous videz le bol et le nettoyez.
- Utilisez l'appareil uniquement pour mélanger des aliments en quantités domestiques.
- N'utilisez l'appareil que s'il est entièrement assemblé pour être utilisé.
- Les lames du hachoir et du coupe-légumes sont très tranchantes. Évitez de toucher les lames.



ATTENTION !

Risque de brûlure !

Si vous utilisez des aliments d'une température supérieure à 60 °C, vous risquez de vous brûler.

- Ne pas mettre d'aliments chauds dans le bol mixeur ou dans le bol mélangeur.



ATTENTION !

Risque de blessure !

Toute utilisation imprudente présente un risque de blessure.

- Disposez le cordon d'alimentation de manière à éviter tout risque de trébuchement – n'utilisez pas de rallonge.
- Installez l'appareil sur une surface stable et plane.
- Ne posez pas l'appareil sur le bord d'une table afin d'éviter qu'il ne bascule et tombe.



ATTENTION !

Risque possible pour la santé en raison de la formation de bactéries !

Après la préparation, des bactéries peuvent se former en raison des résidus alimentaires.

- Nettoyez soigneusement l'appareil et tous les accessoires utilisés immédiatement après chaque utilisation.



AVIS !

Dommmages matériels possibles !

L'appareil peut être endommagé en cas d'utilisation incorrecte.

- Ne faites jamais fonctionner le robot de cuisine s'il ne contient pas d'aliments.
- N'utilisez pas l'appareil à la puissance maximale plus de 5 minutes sans interruption afin d'éviter toute surchauffe du moteur.
Le cas échéant, laissez refroidir l'appareil environ 15 minutes à température ambiante avant de le remettre en service.
- Évitez de travailler des pâtes trop fermes dans l'appareil.
- N'utilisez jamais la fonction mélangeur ou pétrisseur en même temps que le hachoir, n'utilisez toujours qu'une seule fonction.
- N'utilisez pas de produits d'entretien agressifs ou abrasifs ni d'objets coupants ou abrasifs pour nettoyer les accessoires et le boîtier : vous risqueriez d'en endommager les surfaces.
- La protection antiprojection ne résiste pas à la chaleur. Ne réglez pas la température du lave-vaisselle sur plus de 50 °C.
- Si l'outil de coupe est bloqué pendant le fonctionnement de l'appareil, débranchez la fiche d'alimentation et retirez les aliments à l'origine du blocage.

4. Contenu de l'emballage

DANGER !

Risque de suffocation !

L'ingestion ou l'inhalation de petites pièces ou de films présente un risque de suffocation.

- Conservez le film d'emballage hors de portée des enfants.
-
- ▶ Retirez le produit de l'emballage et enlevez tous les matériaux d'emballage.
 - ▶ Veuillez vérifier si la livraison est complète et nous signaler toute pièce manquante dans les 14 jours suivant l'achat.

Le produit que vous avez acheté comprend :

- Robot de cuisine
- Accessoires et pièces à monter sur le robot de cuisine (voir « 5. Vue d'ensemble de l'appareil » en page 19)
- Guide de démarrage rapide
- Notice d'utilisation (disponible au téléchargement, voir « 1. Informations concernant le présent guide de démarrage rapide »).

5. Vue d'ensemble de l'appareil

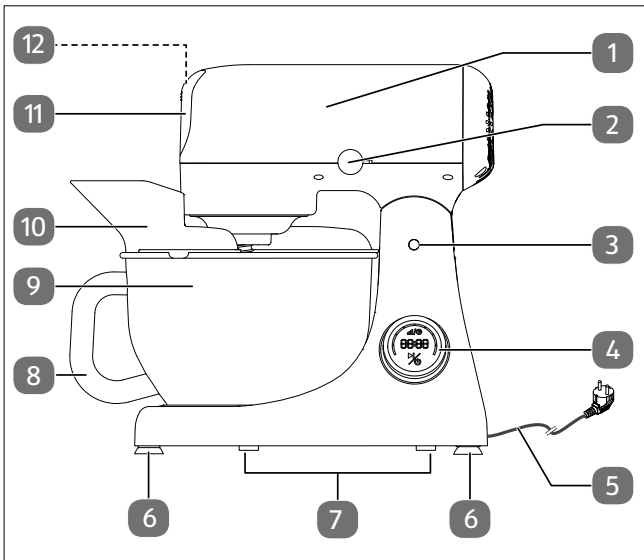

Fig. 1 - Appareil

1. Bras pivotant
2. Levier du bras pivotant
3. Charnière de bras pivotant
4. Bouton de réglage de la vitesse (rotation)/éléments de commande/panneau d'affichage
5. Cordon d'alimentation avec fiche
6. Pieds ventouse
7. Pieds
8. Poignée du bol mélangeur
9. Bol mélangeur
10. Protection antiprojection
11. Couvercle du raccordement du hachoir
12. Touche de déverrouillage du hachoir (sous le couvercle, non représentée)

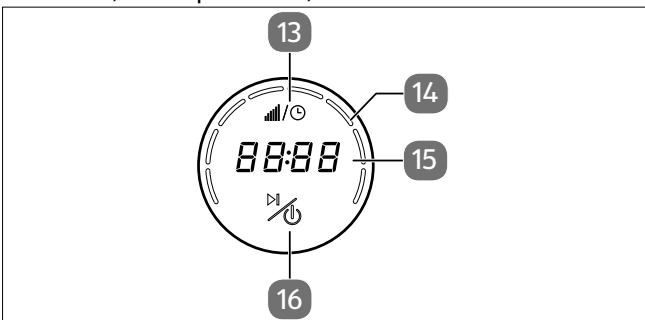

Fig. 2 - Éléments de commande

13. Minuterie : Réglage de l'arrêt automatique/de la vitesse
14. Affichage à barres de la vitesse
15. Affichage du temps de fonctionnement, affichage du code d'erreur
16. Allumer/éteindre l'appareil, démarrer/interrompre l'agitation

5.1. Aperçu des accessoires

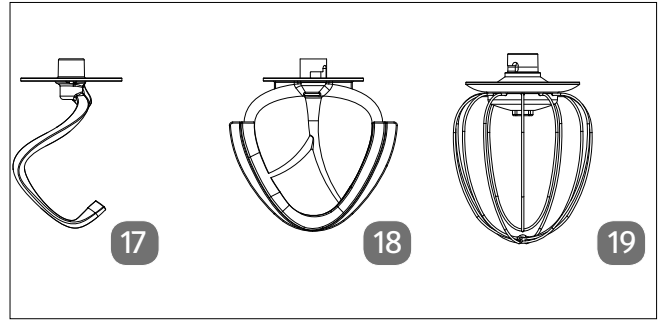

Fig. 3 - Embouts mélangeurs

17. Crochet pétrisseur
18. Batteur plat
19. Fouet

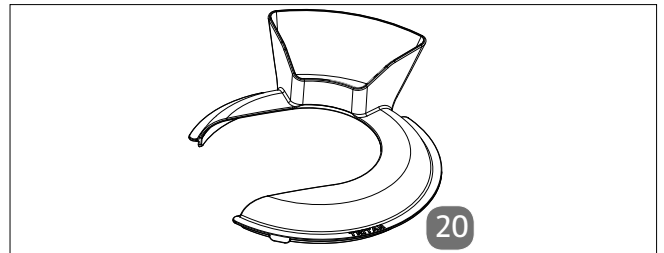

Fig. 4 - Protection antiprojection

20. Protection antiprojection avec orifice de remplissage

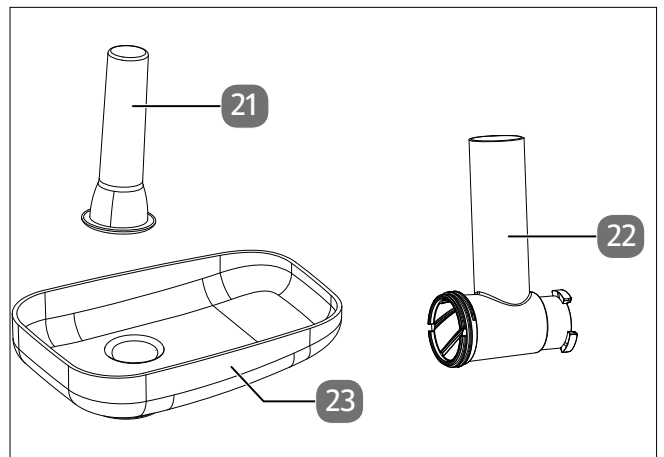

Fig. 5 - Accessoires pour hachoir à viande

21. Poussoir
22. Boîtier à vis sans fin
23. Plateau de remplissage

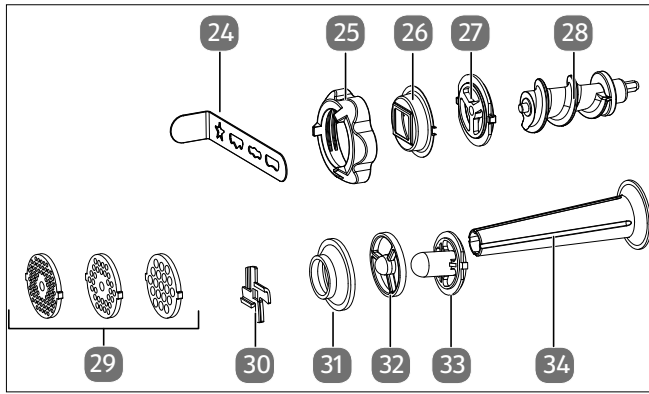

Fig. 6 – Accessoires du hachoir

- 24. Emporte-pièce pour biscuits sablés
- 25. Bague de fixation
- 26. Support pour emporte-pièce pour biscuits sablés
- 27. Guidage de vis sans fin pour biscuits sablés
- 28. Vis sans fin
- 29. Grilles
- 30. Lame cruciforme
- 31. Tubulure pour kebbés
- 32. Embout pour saucisses
- 33. Embout pour kebbés
- 34. Embout de remplissage pour saucisses

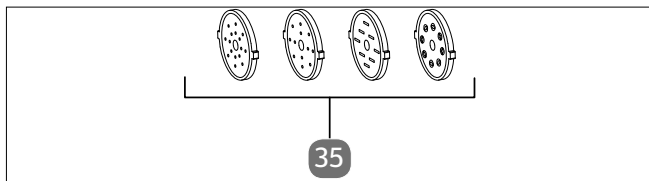

Fig. 7 – Emporte-pièces à pâtes

- 35. Emporte-pièces à pâtes

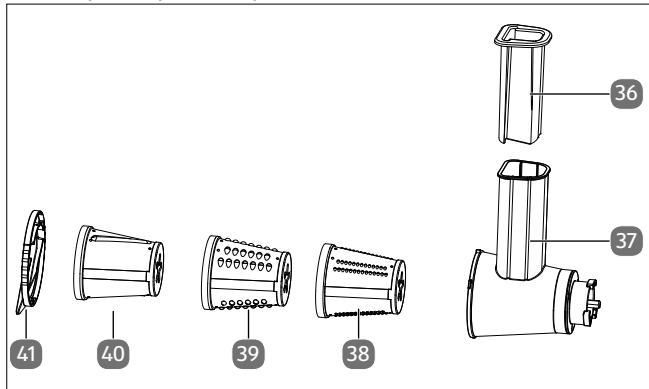

Fig. 8 – Accessoires râpe à légumes

- 36. Poussoir pour coupe-légumes
- 37. Boîtier de la râpe à légumes
- 38. Accessoire coupe-légumes, râper fin
- 39. Accessoire coupe-légumes, râper grossièrement
- 40. Accessoire coupe-légumes, couper
- 41. Verrouillage du boîtier

6. Préparation de l'appareil

- ▶ Retirez tous les emballages.
- ▶ Avant la première utilisation, rincez soigneusement les accessoires à l'eau chaude avec du liquide vaisselle. Séchez bien toutes les pièces.

⚠ ATTENTION !

Risque de blessure !

Il existe un risque d'écrasement en raison des pièces rotatives et mobiles.

- Avant de remplacer des accessoires ou des pièces supplémentaires en mouvement pendant le fonctionnement, l'appareil doit être éteint et débranché du secteur.

ⓘ AVIS !

Endommagement possible de l'appareil !

Il existe un risque de surchauffe en raison d'un fonctionnement excessif.

- N'utilisez pas l'appareil sans interruption pendant plus de 5 minutes environ.
- Laissez l'appareil refroidir pendant au moins 15 minutes après 5 minutes de fonctionnement.



L'appareil est entraîné par un moteur électrique. Il est possible que celui-ci dégage une certaine odeur lors de la première mise en service. Ce dégagement d'odeur est normal et ne signifie pas que l'appareil est défectueux. Veuillez simplement à bien aérer la pièce.



Ce guide de démarrage rapide décrit les fonctions de base. Vous trouverez des informations détaillées sur tous les autres accessoires dans la notice d'utilisation (disponible en téléchargement, voir Page 15).

6.1. Utilisation comme robot ménager

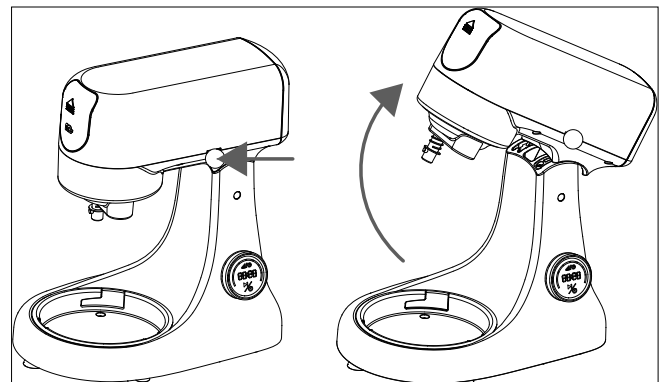

Fig. 9 – Déverrouiller le bras pivotant et le relever

1. Appuyez sur le bouton pour mettre l'appareil hors tension et appuyez sur le levier du bras pivotant pour le relever.

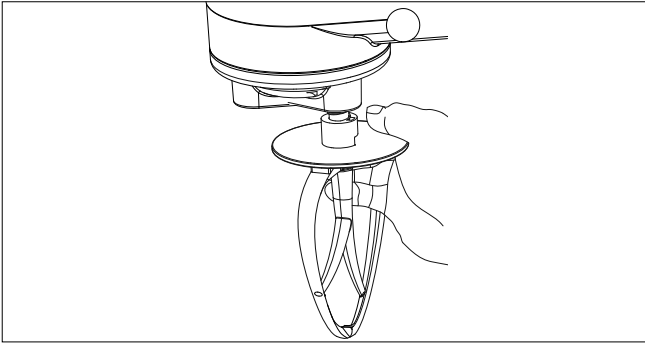

Fig. 10 – Fixer l'instrument de mélange

2. Insérez l'accessoire de mélange souhaité (crochet pétrisseur, batteur plat ou fouet) dans la machine comme indiqué sur l'illustration (voir Fig. 11).

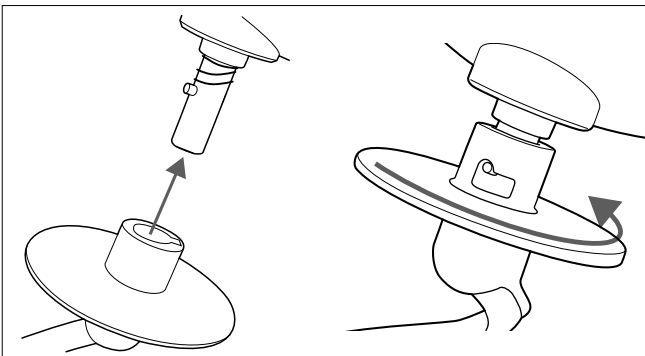

Fig. 11 – Mettre l'instrument de mélange en place et le verrouiller

Les mélangeurs ne peuvent être fixés à la machine et tournés que si l'ergot se trouve dans l'évidement correspondant de l'appareil.

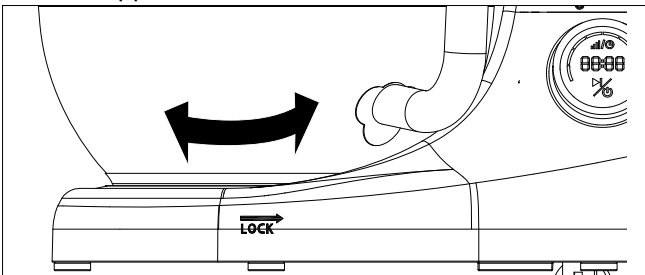



Fig. 12 – Verrouiller le bol mélangeur

3. Placez le bol mélangeur sur le support de la plaque de base, tournez le bol mélangeur dans le sens de la flèche (voir l'inscription LOCK) jusqu'à la butée afin de le verrouiller.
4. Versez maintenant les ingrédients dans le bol mélangeur. Veillez à ne pas trop remplir le bol mélangeur (env. 1,5 kg de farine max.).
5. Placez la protection antiprojection sur le bol mélangeur. L'ouverture de remplissage est utilisée pour le remplissage pendant le fonctionnement.
6. Poussez le levier du bras pivotant vers l'arrière (en direction du symbole ) et abaissez le bras pivotant vers le bas. Veillez à ce que le bras pivotant soit enclenché sur la partie inférieure du boîtier.

7. Utiliser le robot de cuisine/ mettre en marche/éteindre l'appareil



Vous trouverez dans la notice d'utilisation des informations détaillées sur l'utilisation de l'appareil et toutes les autres fonctions par ex. :

- Prérégler le temps de fonctionnement et la vitesse,
- Réglages recommandés,
- Utiliser le hachoir.

! AVIS !

Endommagement possible de l'appareil !

Le moteur peut surchauffer et être endommagé.

- Ne surchargez pas le moteur en surchargeant le bol mélangeur (max. 2,8 kg, dont 1,5 kg de farine).
- L'autonomie maximale est de 5 minutes lorsque l'appareil est utilisé à pleine puissance.

Le robot de cuisine est préparé comme décrit ci-dessus et le bol mélangeur est rempli d'ingrédients. Vous pouvez rajouter plus tard des ingrédients par l'orifice de remplissage situé sur la protection antiprojection.

- ▶ Branchez l'appareil uniquement sur une prise de courant réglementaire. La tension secteur doit correspondre à celle indiquée dans les caractéristiques techniques de l'appareil (voir Page 22).

Le bouton  est allumé.

- ▶ Assurez-vous que le bras pivotant est enclenché en position de fonctionnement.
- ▶ Appuyez sur le bouton  pour allumer l'appareil. Le champ d'affichage indique **0000** dans l'affichage du temps de fonctionnement et l'affichage de la vitesse n'affiche pas de barre.



Le bouton de réglage de la vitesse est un interrupteur à bascule :



Tournez doucement le bouton de réglage de la vitesse une fois pour chaque palier de vitesse / intervalle de 30 secondes jusqu'à ce que la valeur désirée s'affiche.

- Ne tournez pas le bouton de réglage de la vitesse en continu !

- ▶ Placez le bouton de réglage de la vitesse sur le niveau souhaité :

- Rotation vers la droite : augmenter la vitesse
- Rotation vers la gauche : réduire la vitesse

Les paramètres de vitesse recommandés pour différentes applications sont indiqués dans la section « Paramètres recommandés » de la notice d'utilisation. Les niveaux **0** (éteint) à **8** (rapide) peuvent être réglés et sont indiqués par l'affichage à barres.

- ▶ Appuyez sur le bouton  pour démarrer la procédure.
- ▶ Appuyez brièvement sur le bouton  pour interrompre l'opération.

- ▶ Appuyez et maintenez le bouton  enfoncé pour éteindre l'appareil.
- ▶ Débranchez la fiche d'alimentation.
- ▶ Appuyez sur le levier pour lever le bras pivotant et retirez l'instrument de mélange du logement du bras pivotant.
- ▶ Tournez le bol mélangeur dans le sens contraire des aiguilles d'une montre.
- ▶ Une fois la pâte terminée, retirez-la du bol mélangeur à l'aide d'une spatule.

8. Nettoyage



Vous trouverez des informations concernant le nettoyage et le dépannage de l'appareil dans la notice d'utilisation.

9. Recyclage



EMBALLAGE

L'appareil est placé dans un emballage afin de le protéger contre tout dommage pendant le transport. Les emballages sont fabriqués à partir de matériaux qui peuvent être éliminés de manière écologique et remis à un service de recyclage approprié.

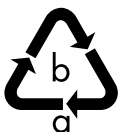

Tenez compte du marquage suivant des emballages pour le tri des déchets avec les abréviations (a) et numéros (b) :
1-7 : plastiques/20-22 : papier et carton/80-98 : matériaux composites



(Uniquement en France)
Le symbole « Triman » informe le consommateur que le produit est recyclable, qu'il est soumis à un système de responsabilité élargi du fabricant et, en France, à des consignes de tri.



APPAREIL

Il est interdit d'éliminer les appareils usagés portant le symbole ci-contre avec les déchets ménagers.

Conformément à la Directive 2012/19/UE, l'appareil doit être recyclé de manière réglementaire lorsqu'il arrive en fin de cycle de vie.

Les matériaux recyclables contenus dans l'appareil sont ainsi recyclés, ce qui évite la pollution de l'environnement et les effets négatifs sur la santé des personnes.

Remettez l'appareil usagé à un point de collecte de déchets électriques et électroniques ou auprès d'une déchetterie.

Pour de plus amples renseignements, adressez-vous à l'entreprise de collecte des déchets locale ou à votre municipalité.

10. Caractéristiques techniques

Adresse du fournisseur :	MEDION AG Am Zehnthof 77 45307 Essen ALLEMAGNE
Modèle :	MD 12600
Tension nominale :	230 V~, 50-60 Hz
Puissance nominale :	800 W
Classe de protection :	I (l'appareil doit être mis à la terre)
Bol mélangeur :	4,6 litres
Capacité max. du bol mélangeur :	2,8 kg
Dimensions de l'appareil (L x H x P) :	env. 34,5 x 32,0 x 20,0 cm



11. Information relative à la conformité UE



Par la présente, MEDION AG déclare que cet appareil est conforme aux exigences essentielles et autres dispositions pertinentes :

- Directive CEM 2014/30/UE
- Directive basse tension 2014/35/UE
- Directive sur l'écoconception 2009/125/CE
- Directive RoHS 2011/65/UE.

Inhoudsopgave

1. Informatie over deze beknopte gebruiksaanwijzing	25
1.1. Betekenis van de symbolen	25
2. Gebruiksdoel	25
3. Veiligheidsvoorschriften	26
4. Inhoud van de levering	28
5. Overzicht van het apparaat	29
5.1. Overzicht van de accessoires	29
6. Apparaat voorbereiden	30
6.1. Gebruik als keukenmachine	30
7. Keukenmachine gebruiken / apparaat in-/uitschakelen	31
8. Reiniging	32
9. Afvalverwerking	32
10. Technische gegevens	32
11. EU-conformiteitsinformatie	32

1. Informatie over deze beknopte gebruiksaanwijzing

Deze beknopte gebruiksaanwijzing is een verkorte gedrukte versie van de volledige gebruiksaanwijzing.



WAARSCHUWING!

Lees de veiligheidsvoorschriften en de volledige gebruiksaanwijzing aandachtig door voordat u het apparaat in gebruik neemt. Volg de waarschuwingen op het apparaat en in de gebruiksaanwijzing op om letsel en materiële schade te voorkomen. Bewaar de documenten zorgvuldig en wanneer u het product doorgeeft aan iemand anders, overhandig dan ook alle documenten, omdat deze een essentieel onderdeel van het product zijn.



medion



Hoe neem ik contact op met het Service Center?

De contactgegevens vindt u in de volledige gebruiksaanwijzing.

Waar vind ik de volledige gebruiksaanwijzing?

U kunt de volledige gebruiksaanwijzing bekijken en downloaden door de QR-code hiernaast te scannen.

1.1. Betekenis van de symbolen

Als een tekstgedeelte is gemarkeerd met een van de volgende waarschuwingssymbolen, moet het in de tekst beschreven gevaar worden vermeden om de daar genoemde mogelijke gevolgen te voorkomen.



GEVAAR!

Waarschuwing voor acuut levensgevaar!



WAARSCHUWING!

Waarschuwing voor mogelijk levensgevaar en/of ernstig blijvend letsel!



VOORZICHTIG!

Waarschuwing voor mogelijk minder ernstig en/of licht letsel!



VOORZICHTIG!

Beknellingsgevaar door bewegende delen.



LET OP!

Neem de aanwijzingen in acht om materiële schade te voorkomen!



WAARSCHUWING!

Waarschuwing voor gevaar door een elektrische schok!



Instructies voor montage of gebruik



Neem de instructies in de gebruiksaanwijzing in acht!



Symbol voor wisselstroom



In de EU gebruikt symbool voor de aanduiding van materialen die in contact komen met levensmiddelen, zoals verpakkingen en het oppervlak van apparaten.

2. Gebruiksdoel

Dit apparaat is bedoeld voor het verwerken van levensmiddelen in huishoudelijke hoeveelheden:

- Kneden of mengen van levensmiddelen zoals deeg, crèmes, room of geklopt eiwit.
- Verwerken/fijnmaken van vlees, vis, gevogelte, spek, groente en fruit en kaas.

Dit product is bedoeld voor gebruik in particuliere huishoudens en voor vergelijkbare huishoudelijke toepassingen, zoals:

- in keukens voor medewerkers van winkels, kantoren en andere bedrijven;
- op boerderijen;
- door klanten in hotels, motels en andere accommodaties;
- in bed and breakfasts.

Bij gebruik in een commerciële omgeving moeten de daar geldende voorschriften in acht worden genomen.

- ▶ Houd er rekening mee dat bij gebruik van het apparaat voor een ander doel dan dat waarvoor het bestemd is, de aansprakelijkheid komt te vervallen;
- ▶ Bouw het apparaat zonder onze toestemming niet om en gebruik het niet in combinatie met hulp- of aanbouwapparaten die niet door ons zijn goedgekeurd of geleverd.
- ▶ Gebruik uitsluitend door ons geleverde of goedgekeurde reserveonderdelen en accessoires.
- ▶ Neem alle informatie in deze gebruiksaanwijzing in acht en houd u in het bijzonder aan de veiligheidsvoorschriften. Elke andere vorm van gebruik geldt als niet in overeenstemming met het gebruiksdoel en kan letsel of materiële schade tot gevolg hebben.

3. Veiligheidsvoorschriften

BELANGRIJKE VEILIGHEIDSVOORSCHRIFTEN
– LEES DEZE AANDACHTIG DOOR EN BE-
WAAR ZE VOOR LATER GEBRUIK!

- Dit apparaat mag niet worden gebruikt door kinderen. Houd het apparaat en het netsnoer buiten bereik van kinderen.
- Bewaar het apparaat en de accessoires buiten het bereik van kinderen.
- Dit apparaat kan worden gebruikt door personen met lichamelijke, zintuiglijke of geestelijke beperkingen of gebrek aan kennis en/of ervaring, als er iemand toezicht op hen houdt of als hun is geleerd hoe ze het apparaat veilig kunnen gebruiken en ze hebben begrepen welke gevaren het gebruik van het apparaat met zich meebrengt.
- Kinderen mogen niet met het apparaat spelen.
- Reiniging en onderhoud door de gebruiker mogen niet door kinderen worden uitgevoerd.
- Kinderen kunnen de risico's die bij het gebruik van elektrische apparaten kunnen optreden niet goed inschatten. Wees vooral voorzichtig bij gebruik van het apparaat als er kinderen in de buurt zijn.
- Haal als er niemand in de buurt is en vóór montage, demontage of reiniging altijd de stekker uit het stopcontact.



WAARSCHUWING!

Gevaar voor een elektrische schok.

Er bestaat gevaar voor een elektrische schok door stroomvoerende onderdelen.

- Sluit het apparaat alleen aan op een volgens de voorschriften geïnstalleerd stopcontact. De netspanning moet overeenkomen met de technische gegevens van het apparaat.
- Zorg ervoor dat het stopcontact vrij toegankelijk is, zodat het apparaat zo nodig snel kan worden losgekoppeld van het elektriciteitsnet.

- Controleer het apparaat en het netsnoer voor ingebruikname en telkens na gebruik op beschadigingen.
- Neem het apparaat niet in gebruik als het apparaat zelf of het netsnoer zichtbaar beschadigd is.
- Neem bij transportschade onmiddellijk contact op met het Service Center (zie "Service-informatie" in de gebruiksaanwijzing).
- Breng in geen geval op eigen initiatief veranderingen aan het apparaat aan en probeer niet om een onderdeel van het apparaat zelf te openen en/of te repareren.
- Als het netsnoer van het apparaat beschadigd raakt, moet dit door de fabrikant, de klantenservice van de fabrikant of iemand met vergelijkbare kwalificaties worden vervangen om risico's te voorkomen.
- Zorg ervoor dat het netsnoer niet in contact komt met hete onderdelen van het apparaat of met andere warmtebronnen.
- De behuizing mag nooit worden geopend.
- Het netsnoer mag niet worden geknikt of om het apparaat worden gewikkeld. Rol het snoer vóór gebruik helemaal af. Voorkom dat er knikken in het netsnoer komen en dat het snoer ergens klem zit.
- Gebruik het apparaat niet in de openlucht.
- Stel het apparaat niet bloot aan extreme omstandigheden. Vermijd:
 - hoge luchtvochtigheid en vocht;
 - extreem hoge en lage temperaturen;
 - direct zonlicht;
 - open vuur.

Het apparaat mag niet worden ondergedompeld in water of andere vloeistoffen of onder stromend water worden gehouden en het mag niet worden gebruikt in vochtige ruimtes, omdat dit een elektrische schok tot gevolg kan hebben.

- Trek in de volgende situaties de stekker van het apparaat uit het stopcontact:

- als u het apparaat reinigt of onderhoudt;
 - als u het apparaat monteert of demonteert;
 - wanneer het apparaat vochtig of nat is geworden;
 - wanneer u het apparaat niet meer gebruikt;
 - wanneer er niemand in de buurt is die het apparaat in het oog kan houden;
 - het onweert.
- Zorg ervoor dat het apparaat niet in aanraking komt met water of andere vloeistoffen. Houd het apparaat, het netsnoer en de stekker uit de buurt van wastafels, gootstenen en dergelijke.
 - Zet geen met vloeistof gevulde voorwerpen, zoals vazen of glazen, op of in de buurt van het apparaat.
 - Raak het apparaat of het netsnoer nooit aan met vochtige of natte handen.
 - Gebruik het apparaat uitsluitend binnenshuis.
 - Er is geen actie van de gebruikers nodig om het product tussen 50 en 60 Hz om te schakelen. Het product past zich zowel voor 50 alsook voor 60 Hz aan.



WAARSCHUWING!

Gevaar voor letsel!

Het aanraken van bewegende delen en/of onjuist gebruik van het apparaat kan leiden tot letsel.

- Raak geen bewegende onderdelen aan.
- Verwijder pas als het menggereedschap volledig tot stilstand is gekomen het deeg dat aan de rand van de mengkom plakt met een spatel.
- Houd haar, kleding, handen en bestek, zoals kooklepels, tijdens gebruik uit de directe omgeving van het apparaat om letsel en/of materiële schade te voorkomen.
- Verwijder accessoires vóór het reinigen altijd van de zwenkarm.
- Vóór het vervangen van accessoires of aanvullende onderdelen die tijdens gebruik bewegen, moet u het apparaat

uitschakelen en loskoppelen van het stroomnet.

- Wees voorzichtig bij het leegmaken van de kom en bij het reinigen.
- Verwerk met dit apparaat alleen levensmiddelen in voor het huishouden gebruikelijke hoeveelheden.
- Gebruik het apparaat alleen als het volledig gemonteerd is voor de toepassing.
- De snij-inzetstukken van de vleesmolen en groentesnijder zijn zeer scherp. Vermijd het aanraken van de messen.



VOORZICHTIG!

Gevaar voor letsel door brandwonden!

Bij gebruik van levensmiddelen met een temperatuur hoger dan 60 °C bestaat gevaar voor brandwonden.

- Giet geen hete levensmiddelen in de mixkan of in de mengkom.



VOORZICHTIG!

Gevaar voor letsel!

Er bestaat gevaar voor letsel door onachtzaam gebruik.

- Zorg ervoor dat er niemand over het netsnoer kan struikelen. Gebruik geen verlengsnoeren.
- Plaats het apparaat op een stabiele, vlakke ondergrond.
- Zet het apparaat niet op de rand van een tafel, omdat het dan kan kantelen en vallen.



VOORZICHTIG!

Mogelijke gezondheidsrisico's door vorming van bacteriën!

Na de bereiding kunnen er door achtergebleven levensmiddelenresten bacteriën ontstaan.

- Reinig onmiddellijk na elk gebruik het apparaat en alle gebruikte accessoires grondig.



LET OP!

Mogelijke materiële schade!

Bij onjuist gebruik kan het apparaat beschadigd raken.

- Gebruik de keukenmachine niet zonder levensmiddelen.
- Het apparaat bij maximaal vermogen niet langer dan 5 minuten zonder onderbreking gebruiken om oververhitting van de motor te vermijden.
Laat het apparaat na deze gebruiksduur ca. 15 minuten afkoelen tot kamertemperatuur voordat u het weer in gebruik neemt.
- Gebruik geen te vast deeg in het apparaat.
- Meng- of kneedfunctie nooit tegelijk met de vleesmolen gebruiken, maar altijd slechts een functie gebruiken.
- Gebruik voor het reinigen van de accessoires en de behuizing geen bijtende of schurende reinigingsmiddelen en geen scherpe voorwerpen, omdat deze de oppervlakken kunnen beschadigen.
- De spatbescherming is niet hittebestendig. Stel de temperatuur van de vaatwasser in op maximaal 50 °C.
- Als het snijgereedschap bij gebruik blokkeert, trek dan de stekker uit het stopcontact en verhelp de oorzaak van de blokkering.

4. Inhoud van de levering

GEVAAR!

Verstikkingsgevaar!

Er bestaat verstikkingsgevaar door het inslikken of inademen van kleine onderdelen of folie.

- Houd het verpakkingsfolie buiten het bereik van kinderen.
-
- ▶ Haal het product uit de verpakking en verwijder al het verpakkingsmateriaal.
 - ▶ Controleer de levering op volledigheid en informeer ons binnen 14 dagen na aankoop als de levering niet compleet is.

Het door u gekochte pakket hoort het volgende te bevatten:

- Keukenmachine
- Accessoires en hulpstukken van de keukenmachine (zie "5. Overzicht van het apparaat" op blz. 29)
- Beknopte gebruiksaanwijzing
- Gebruiksaanwijzing (beschikbaar als download, zie "1. Informatie over deze beknopte gebruiksaanwijzing")

5. Overzicht van het apparaat

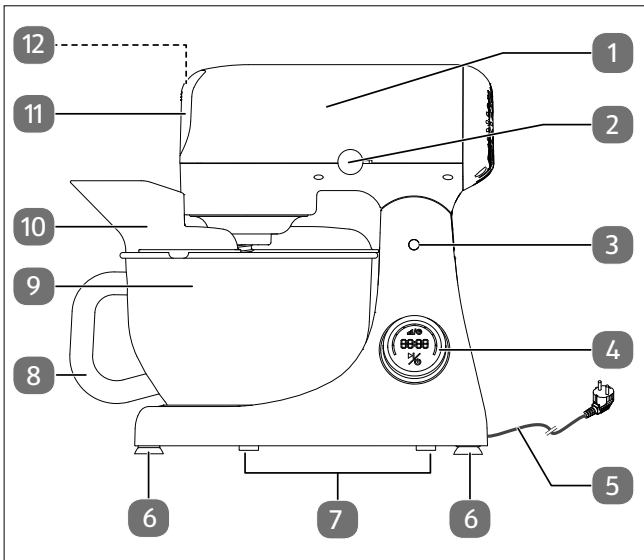

Afb. 1 – Hoofdapparaat

1. Zwenkarm
2. Zwenkarmhendel
3. Zwenkarmscharnier
4. Snelheidsregelaar (draaien)/bedieningselementen/indicatieveld
5. Netsnoer met netstekker
6. Zuigvoetjes
7. Pootjes
8. Mengkomgreep
9. Mengkom
10. Spatbescherming
11. Afdekking vleesmole aansluiting
12. Ontgrendelingstoets vleesmolen (onder de afdekking, niet afgebeeld)

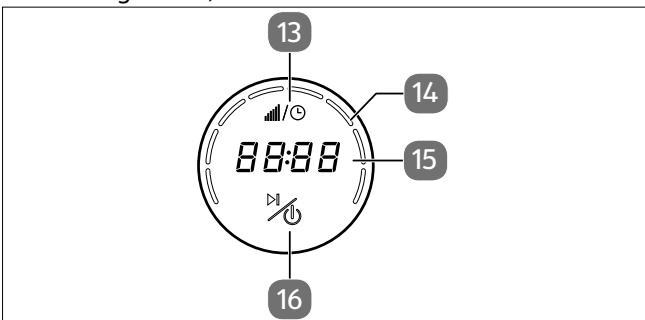

Afb. 2 – Bedieningselementen

13. Timer: automatisch uitschakelen / snelheid instellen
14. Balkindicatie snelheid
15. Gebruikstijdweergave, foutcodeweergave
16. Apparaat in-/uitschakelen, roeren starten/onderbreken

5.1. Overzicht van de accessoires

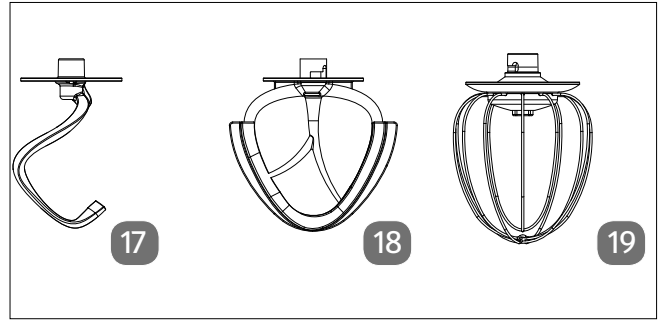

Afb. 3 – Roeropzetstukken

17. Kneedhaak
18. Platte menghaak
19. Garde

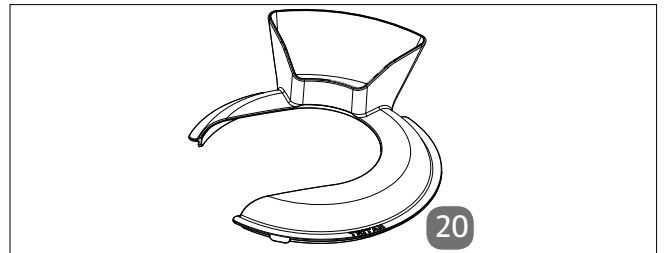

Afb. 4 – Spatbescherming

20. Spatbescherming met vulopening

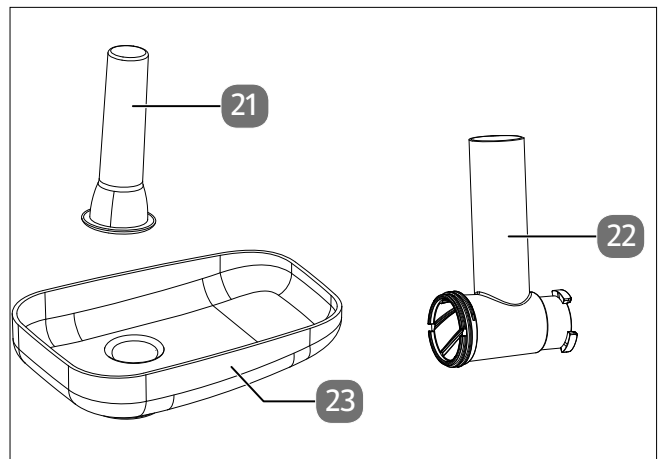

Afb. 5 – Accessoires vleesmolen

21. Aanduwer
22. Vijzelbehuizing
23. Vulschaal

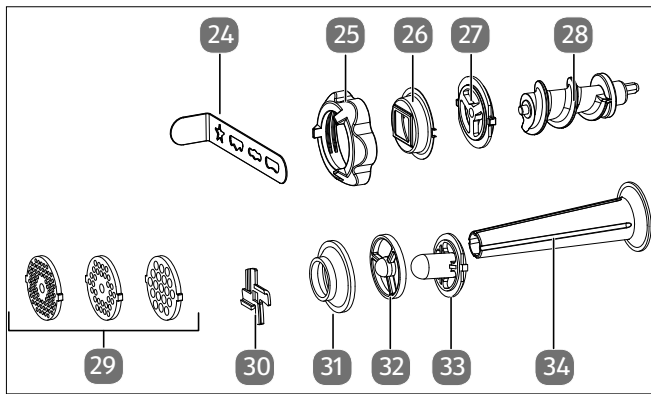

Afb. 6 – Vleesmolenaccessoires

- 24. Spritskoekjessjabloon
- 25. Bevestigingsring
- 26. Houder voor spritskoekjessjabloon
- 27. Vijzelgeleiding spritskoekjes
- 28. Transportvijzel
- 29. Geperforeerde messchijven
- 30. Kruismes
- 31. Kebbeh-aansluiting
- 32. Worstopzetstuk
- 33. Kebbeh-opzetstuk
- 34. Worstvulstuk

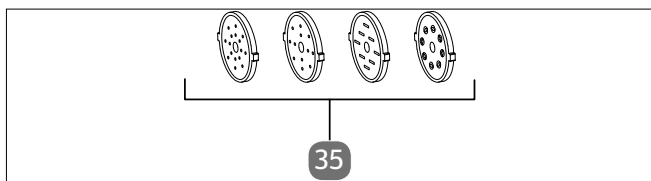

Afb. 7 – Pastasjablonen

- 35. Pastasjablonen

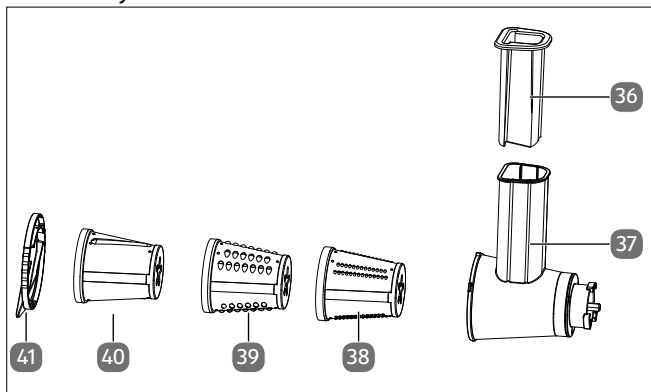

Afb. 8 – Accessoires groenterasp

- 36. Anduwer voor groentesnijder
- 37. Groenteraspbehuizing
- 38. Groentesnijder-inzetstuk, fijn raspen
- 39. Groentesnijder-inzetstuk, grof raspen
- 40. Groentesnijder-inzetstuk, snijden
- 41. Behuizingsvergrendeling

6. Apparaat voorbereiden

- ▶ Verwijder al het verpakkingsmateriaal.
- ▶ Was de accessoires vóór het eerste gebruik grondig met warm water en afwasmiddel af. Alles goed afdrogen.

⚠ VOORZICHTIG!

Gevaar voor letsel!

Er is kans op beknelling door draaiende en bewegende onderdelen.

- Vóór het vervangen van accessoires of aanvullende onderdelen die tijdens gebruik bewegen, moet u het apparaat uitschakelen en loskoppelen van het stroomnet.

⚠ LET OP!

Mogelijke beschadiging van het apparaat!

Er bestaat een risico op oververhitting door overmatig gebruik.

- Gebruik het apparaat niet langer dan 5 minuten zonder onderbreking.
- Laat het apparaat na 5 minuten gebruik 15 minuten afkoelen.



Het apparaat wordt aangedreven door een elektromotor. Als de elektromotor voor de eerste keer wordt gebruikt, kan dit een geur afgeven. De geurvorming is normaal en wijst niet op een defect van het apparaat. Zorg voor voldoende ventilatie.



Deze beknopte gebruiksaanwijzing beschrijft de basisfuncties. Gedetailleerde informatie over alle andere accessoires vindt u in de gebruiksaanwijzing (beschikbaar als download, zie Blz. 25).

6.1. Gebruik als keukenmachine

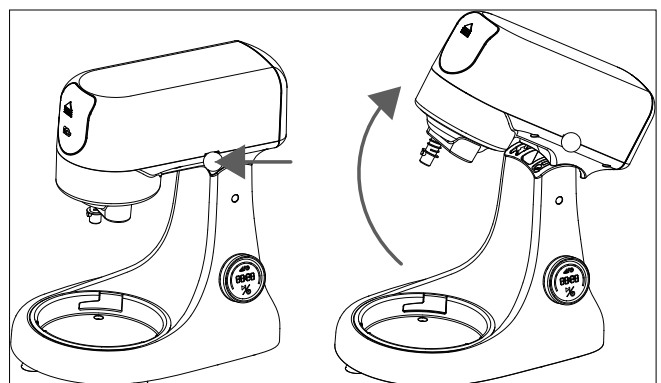

Afb. 9 – Zwenkarm ontgrendelen en omhoogklappen

1. Druk op de knop om het apparaat uit te schakelen en druk op de zwenkarmhendel om de zwenkarm op te tillen.

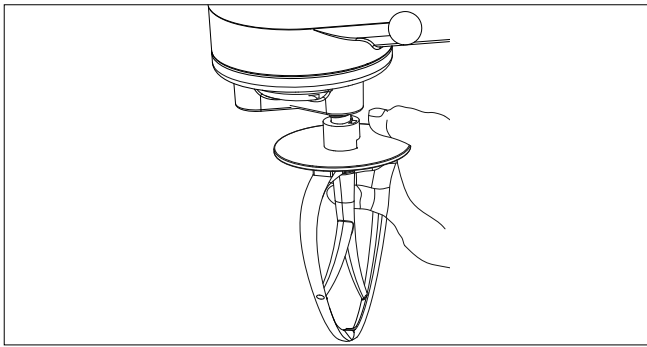

Afb. 10 – Menggereedschap aanbrengen

2. Steek het gewenste mengopzetstuk (kneedhaak, platte menghaak of garde) zoals afgebeeld in de machine (zie Afb. 11).

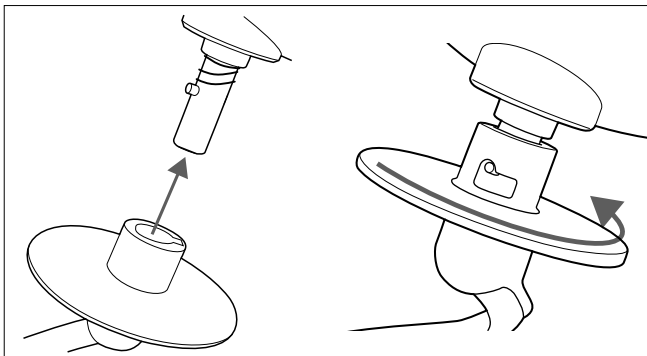

Afb. 11 – Mengopzetstuk plaatsen en vergrendelen

De mengopzetstukken kunnen alleen aan de machine worden bevestigd en gedraaid als de vergrendelingsnok zich in de desbetreffende uitsparing op het apparaat bevindt.

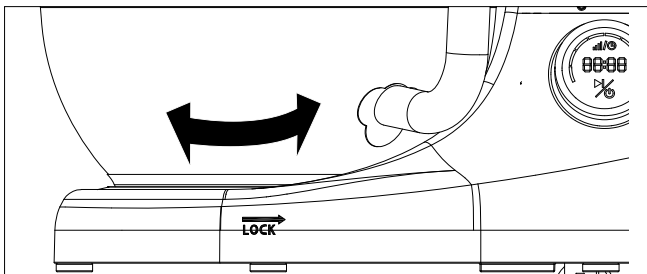

Afb. 12 – Mengkom vergrendelen

3. Plaats de mengkom op de houder van de bodemplaaf, draai de mengkom in de richting van de pijl (zie opdruk LOCK) tot aan de aanslag om de mengkom te vergrendelen.
4. Doe nu de ingrediënten in de mengkom. Zorg ervoor dat de mengkom niet te vol is (max. ca. 1,5 kg bloem).
5. Plaats de spatbescherming op de mengkom. De vulopening dient om te vullen tijdens het gebruik.
6. Druk de zwenkarmhendel naar achteren (richting symbool ) en laat de zwenkarm omlaag. Zorg ervoor dat de zwenkarm vastzit aan het onderste deel van de behuizing.

7. Keukenmachine gebruiken / apparaat in-/uitschakelen



In de gebruiksaanwijzing vindt u gedetailleerde informatie over de bediening van het apparaat en alle functies, bijv.:

- gebruikstijd en snelheid vooraf instellen;
- aanbevolen instellingen;
- vleesmolen gebruiken.

! LET OP!

Mogelijke beschadiging van het apparaat!

De motor kan oververhit raken en beschadigd worden.

- Overbelast de motor niet door de mengkom te zwaar te beladen (max. 2,8 kg, waarvan 1,5 kg bloem).
- De maximale gebruikstijd bedraagt 5 minuten als het apparaat met maximaal vermogen wordt gebruikt.

De keukenmachine is zoals hierboven beschreven voorbereid en de mengkom is met ingrediënten gevuld. U kunt achteraf door de vulopening aan de spatbescherming levensmiddelen bijvullen.

- ▶ Sluit het apparaat alleen aan op een volgens de voorschriften geïnstalleerd stopcontact. De netspanning moet overeenkomen met de technische gegevens van het apparaat (zie Blz. 32).

De knop  brandt.

- ▶ Controleer of de zwenkarm in de bedrijfspositie is vastgeklikt.
- ▶ Druk op de knop  om het apparaat in te schakelen. Het display geeft in de gebruikstijdindicatie **0000** weer en de snelheidsindicatie geeft geen balk weer.





De snelheidsregelaar is een tuimelschakelaar:

Draai de snelheidsregelaar lichtjes tot elke stop voor de snelheidsstand / interval van 30 seconden totdat de gewenste waarde wordt weergegeven.

- Draai de snelheidsregelaar niet rond!

- ▶ De snelheidsregelaar instellen op de gewenste stand:
 - Rechtsom draaien: snelheid verhogen
 - Linksom draaien: snelheid verlagen

De aanbevolen snelheidsinstellingen voor verschillende toepassingen staan vermeld onder "Aanbevolen instellingen" in de gebruiksaanwijzing. De standen **0** (uit) tot **8** (snel) zijn instelbaar en worden door de balkindicatie weergegeven.

- ▶ Druk op de knop  om de bewerking te starten.
- ▶ Druk kort op de knop  om de bewerking te onderbreken.
- ▶ Houd de knop  ingedrukt om het apparaat uit te schakelen.
- ▶ Trek de stekker uit het stopcontact.
- ▶ Druk op de zwenkarmhendel en de zwenkarm gaat omhoog, verwijder het menggereedschap van de opname aan de zwenkarm.

- ▶ Draai de mengkom er linksom af.
- ▶ Als het deeg klaar is, haalt u het deeg met een spatel uit de mengkom.

8. Reiniging



Informatie over de reiniging en het verhelpen van fouten van het apparaat vindt u in de gebruiksaanwijzing.

9. Afvalverwerking



VERPAKKING

Het apparaat zit ter bescherming tegen transportschade in een verpakking. Verpakkingen zijn gemaakt van materialen die milieuvriendelijk kunnen worden afgevoerd en vakkundig kunnen worden gerecycled.

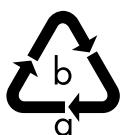

Let op de volgende markering van verpakkingsmateriaal bij het scheiden van afval met de afkortingen (a) en (b):

1-7: kunststoffen/20-22: papier en karton/80-98: composietmaterialen



(Alleen voor Frankrijk)

Met het 'Triman'-symbool wordt de gebruiker geïnformeerd dat het product recyclebaar is, onder een uitgebreid systeem voor producentenverantwoordelijkheid valt en dat in Frankrijk een sorteerinstructie van toepassing is.



APPARAAT

Gebruikte apparaten met het hiernaast afgebeelde pictogram mogen niet bij het gewone huishoudelijke afval worden gedeponerd.

Volgens richtlijn 2012/19/EU moet het apparaat aan het einde van de levensduur volgens de voorschriften worden afgevoerd.

Hierbij worden voor hergebruik geschikte stoffen in het apparaat gerecycled, zodat belasting van het milieu en negatieve gevolgen voor de menselijke gezondheid worden voorkomen.

Lever het apparaat in bij een inzamelpunt voor oude elektrische apparaten of bij een afvalsorteercentrum.

Neem voor meer informatie contact op met het lokale afvalverwerkingsbedrijf of met uw gemeente.

10. Technische gegevens

Adres van de leverancier:	MEDION AG Am Zehnhof 77 45307 Essen DUITSLAND
Model:	MD 12600
Nominale spanning:	230 V~, 50-60 Hz
Nominaal vermogen:	800 W
Veiligheidsklasse:	I (het apparaat moet geaard worden)
Mengkom:	4,6 liter
Max. capaciteit mengkom:	2,8 kg
Afmetingen apparaat (b x h x d):	ca. 34,5 x 32,0 x 20,0 cm



11. EU-conformiteitsinformatie



Hierbij verklaart MEDION AG dat dit apparaat in overeenstemming is met de fundamentele eisen en de overige toepasselijke voorschriften:

- EMC-richtlijn 2014/30/EU
- Laagspanningsrichtlijn 2014/35/EU
- Ecodesignrichtlijn 2009/125/EG
- RoHS-richtlijn 2011/65/EU.

Índice

1. Información acerca de esta guía breve	35
1.1. Explicación de los símbolos	35
2. Uso conforme a lo previsto	35
3. Indicaciones de seguridad	36
4. Volumen de suministro.....	38
5. Vista general del aparato	38
5.1. Vista general de los accesorios	39
6. Preparación del aparato	40
6.1. Uso como robot de cocina	40
7. Uso del robot de cocina/Encendido y apagado del aparato	41
8. Limpieza	41
9. Eliminación	41
10. Datos técnicos	42
11. Información de conformidad UE	42

1. Información acerca de esta guía breve

Esta guía breve es una edición impresa resumida del manual de instrucciones completo.

¡ADVERTENCIA!

Lea atentamente las indicaciones de seguridad y el manual de instrucciones completo antes de la puesta en servicio. Preste atención a las advertencias que aparecen en el propio aparato y en el manual de instrucciones para evitar daños personales y materiales. Mantenga siempre la documentación al alcance de la mano y entréguela con el producto en caso de cesión a terceros, ya que es una parte esencial del mismo.



medion



¿Cómo me pongo en contacto con el servicio posventa?

Encontrará los datos de contacto en el manual de instrucciones completo.

¿Dónde puedo encontrar el manual de instrucciones completo?

El manual de instrucciones completo está a su disposición escaneando el código QR adjunto para verlo y descargarlo.

1.1. Explicación de los símbolos

Si una parte de texto está marcada con uno de los siguientes símbolos de advertencia, deberá evitarse el peligro descrito en el mismo para prevenir las posibles consecuencias indicadas en él.



¡PELIGRO!

Advertencia de peligro de muerte inminente.



¡ADVERTENCIA!

Advertencia de posible peligro de muerte o de lesiones graves irreversibles.



¡ATENCIÓN!

Advertencia de posibles lesiones de grado medio o leve.



¡ATENCIÓN!

Peligro de aplastamiento debido a piezas móviles.



¡AVISO!

Respete las indicaciones para evitar daños materiales.



¡ADVERTENCIA!

Advertencia de peligro por descarga eléctrica.



Indicaciones sobre el ensamblaje o el funcionamiento



Respete las indicaciones del manual de instrucciones.



Símbolo de corriente alterna



Símbolo utilizado en la UE para identificar materiales en contacto con alimentos, como embalajes o superficies de aparatos.

2. Uso conforme a lo previsto

Este aparato es adecuado para el procesamiento de alimentos en cantidades domésticas usuales.

- Amasar o remover alimentos como masas, cremas, nata o clara montada
- Procesar/triturar carne, pescado, aves, tocino, fruta, verdura y queso

Este aparato está diseñado para uso doméstico y otras aplicaciones similares a la doméstica, por ejemplo:

- cocinas para empleados ubicadas en comercios, oficinas y otros ámbitos profesionales;
- en instalaciones agrícolas;
- para clientes en hoteles, moteles y otras instalaciones residenciales;
- en pensiones.

En caso de usarlo en ámbitos comerciales se tendrán que respetar las respectivas disposiciones vigentes.

- ▶ Tenga en cuenta que cualquier uso indebido del aparato conlleva la pérdida de la garantía;
- ▶ No realice ninguna modificación en el aparato sin nuestra autorización, ni utilice ningún equipo suplementario que no haya sido suministrado o autorizado por nosotros.
- ▶ Utilice exclusivamente accesorios y recambios suministrados o autorizados por nosotros.
- ▶ Tenga en cuenta toda la información contenida en este manual de instrucciones, especialmente, las indicaciones de seguridad. Cualquier otro uso se considerará contrario al uso previsto y puede provocar daños materiales o personales.

3. Indicaciones de seguridad

¡INDICACIONES DE SEGURIDAD IMPORTANTES: LÉALAS DETENIDAMENTE Y GUÁRDELAS PARA SU FUTURO USO!

- Este aparato no debe ser utilizado por niños. El aparato y su cable de conexión deben mantenerse fuera del alcance de los niños.
- El aparato y los accesorios se deben guardar en un lugar fuera del alcance de los niños.
- Este aparato puede ser utilizado por personas con disminución de sus facultades físicas, sensoriales o psíquicas o por personas que no tengan la suficiente experiencia o conocimientos, siempre y cuando lo hagan bajo supervisión o se las haya instruido en el manejo seguro del aparato y hayan comprendido los peligros resultantes.
- Los niños no deben jugar con el aparato.
- La limpieza y el mantenimiento por parte del usuario no deben ser realizados por niños.
- Los niños no son conscientes de los posibles peligros derivados de la manipulación de aparatos eléctricos. Al utilizar el aparato, tenga especial cuidado si hay niños cerca.
- En caso de falta de supervisión y antes del montaje, el desmontaje o la limpieza, el aparato siempre debe estar desconectado del suministro eléctrico.



¡ADVERTENCIA!

Riesgo de descarga eléctrica.

Existe peligro de descarga eléctrica a causa de las piezas conductoras de electricidad.

- Conecte el aparato solamente a una toma de corriente debidamente instalada. La tensión de alimentación debe corresponderse con los datos técnicos del aparato.
- Es necesario poder acceder libremente a la toma de corriente por si se necesita desenchufar con rapidez el aparato en un momento dado.

- Antes de utilizarlo por primera vez y después de cada uso, compruebe si hay daños en el aparato o en el cable de alimentación.
- No ponga en marcha el aparato si este o el cable de alimentación presentan daños visibles.
- Si detecta daños de transporte, póngase en contacto inmediatamente con el servicio técnico (consulte «Informaciones de asistencia técnica» del manual de instrucciones).
- Nunca modifique el aparato por cuenta propia, ni intente abrir o reparar ningún componente del aparato.
- Si el cable de conexión a la red eléctrica de este aparato está dañado, el fabricante, su servicio posventa o una persona con una cualificación similar deberá sustituirlo para evitar accidentes.
- Procure que el cable de alimentación no esté en contacto con ninguna pieza caliente del aparato ni otras fuentes de calor.
- Nunca abra la carcasa.
- El cable de alimentación no se debe doblar ni enrollar alrededor del aparato. Durante el funcionamiento, desenrolle el cable completamente. No doble ni aplaste el cable de alimentación.
- Nunca utilice el aparato al aire libre.
- No exponga el aparato a condiciones extremas. Se debe evitar:
 - una alta humedad del aire o humedad en general,
 - temperaturas extremadamente altas o bajas,
 - la radiación solar directa,
 - llama abierta.

El aparato no se debe sumergir en agua ni otros líquidos, enjuagarse con agua ni utilizarse en espacios húmedos, dado que se podría producir una descarga eléctrica.

- Extraiga la clavija de enchufe del aparato de la toma de corriente en los siguientes casos:

- cuando limpie o realice el mantenimiento del aparato,
 - cuando monte o desmonte el aparato;
 - cuando el aparato se haya mojado o esté húmedo;
 - cuando no lo vaya a utilizar más;
 - no lo esté vigilando,
 - en caso de tormenta.
- Evite que entre en contacto con agua u otros líquidos. Mantenga el aparato, el cable de alimentación y la clavija de enchufe alejados de lavabos, fregaderos y lugares similares.
 - No coloque objetos llenos de líquido, p. ej., jarrones o bebidas, sobre el aparato o cerca del mismo.
 - Nunca toque el aparato o el cable de alimentación con las manos húmedas o mojadas.
 - Utilice el aparato únicamente en interiores.
 - No se requiere ninguna acción por parte del usuario para conmutar el producto entre 50 y 60 Hz. El producto se adapta por sí solo tanto a 50 como a 60 Hz.



¡ADVERTENCIA!
¡Peligro de sufrir lesiones!

El contacto con piezas móviles y/o el uso inadecuado del aparato pueden provocar lesiones.

- Evite tocar las piezas móviles.
- Solo cuando el accesorio de batir se haya parado completamente, retire la masa que haya quedado adherida en el borde de la base giratoria con una espátula.
- Durante el funcionamiento, mantenga alejado el cabello, la ropa, las manos, así como cubiertos, cucharones y similares para evitar lesiones y daños materiales.
- Antes de la limpieza, retire los accesorios del brazo giratorio.
- Apague el aparato y desenchúfelo de la red antes de cambiar accesorios o piezas adicionales que se muevan durante el funcionamiento.

- Proceda con cuidado al vaciar y limpiar la fuente.
- Con este aparato solo deben procesarse cantidades de alimento usuales en el hogar.
- Utilice el aparato solo cuando esté completamente montado para la aplicación.
- Los accesorios de corte de la picadora de carne y del cortador de verduras están muy afilados. Evite tocar las cuchillas.



¡ATENCIÓN!
¡Peligro de lesiones por quemaduras!

Existe peligro de escaldarse si se procesan alimentos que estén a más de 60 °C.

- No vierta alimentos calientes en el vaso batidor ni en la base giratoria.



¡ATENCIÓN!
¡Peligro de sufrir lesiones!

Existe riesgo de sufrir lesiones por un uso descuidado.

- Asegúrese de que no se pueda tropezar con el cable de alimentación; no utilice cables de prolongación.
- Coloque el aparato sobre una superficie firme y plana.
- No coloque el aparato en el borde de una mesa, ya que podría volcar y caerse.



¡ATENCIÓN!
¡Posible riesgo para la salud por formación de bacterias!

Tras la preparación, los restos de alimentos pueden provocar la formación de bacterias.

- Limpie en profundidad el aparato y todos los accesorios que haya utilizado inmediatamente después de cada uso.



¡AVISO!
¡Posibles daños materiales!

El aparato se puede dañar por un uso inadecuado.

- No utilice el robot de cocina sin alimentos.

■ No utilice el aparato con la máxima potencia más de 5 minutos seguidos sin interrupción para evitar un sobrecalentamiento del motor.

Después de este periodo de utilización, deje que el aparato se enfríe a temperatura ambiente durante aprox. 15 minutos antes de volver a encenderlo.

■ No procese masa demasiado sólida en el aparato.

■ Nunca utilice la función de mezclar o amasar al mismo tiempo con la picadora de carne, utilice solo una función a la vez.

■ No utilice productos de limpieza abrasivos ni objetos afilados para limpiar los accesorios y la carcasa, ya que pueden dañar las superficies.

■ La protección contra salpicaduras no es resistente al calor. No ajuste la temperatura del lavavajillas a más de 50 °C.

■ Si la herramienta de corte se bloquea durante el funcionamiento, extraiga la clavija de enchufe y solucione el motivo del bloqueo.

4. Volumen de suministro

⚠ ¡PELIGRO!

¡Peligro de asfixia!

Existe peligro de asfixia por la ingestión o inhalación de piezas pequeñas o láminas de plástico.

■ Mantenga la lámina de plástico del embalaje alejada de los niños.

- ▶ Extraiga el producto del embalaje y retire todo el material de embalaje.
- ▶ Compruebe que el suministro esté completo, y, si no fuera este el caso, avísenos dentro de un plazo de 14 días después de su compra.

Con el paquete que ha adquirido recibirá lo siguiente:

- robot de cocina
- accesorios y piezas para el robot de cocina (véase «5. Vista general del aparato» en la página 38)
- guía breve
- manual de instrucciones (disponible para su descarga, véase «1. Información acerca de esta guía breve»).

5. Vista general del aparato

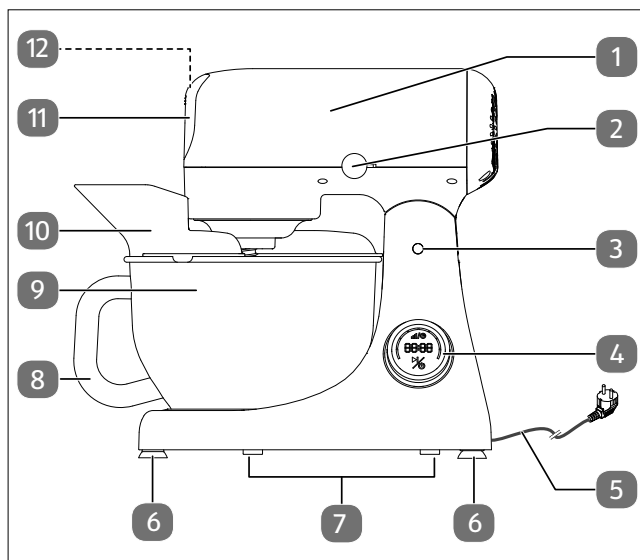

Fig. 1 – Aparato principal

1. Brazo giratorio
2. Palanca del brazo giratorio
3. Bisagra del brazo giratorio
4. Regulador de velocidad (giro)/elementos de mando/panel de visualización
5. Cable de alimentación con clavija de enchufe
6. Ventosas
7. Patas
8. Asa de la base giratoria
9. Base giratoria
10. Protección contra salpicaduras
11. Cubierta de la conexión de la picadora de carne
12. Botón de desbloqueo de la picadora de carne (debajo de la cubierta, no se muestra)

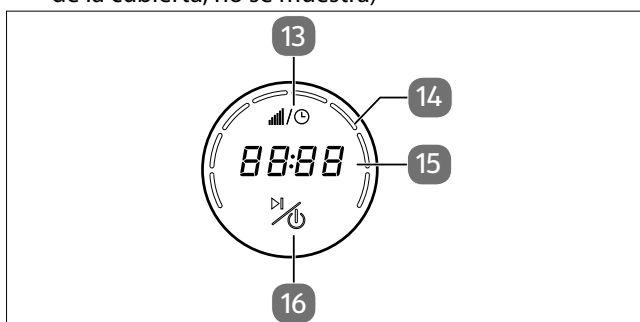

Fig. 2 – Elementos de control

13. Temporizador: Ajustar desconexión automática/velocidad
14. Indicación de barras de velocidad
15. Indicación de funcionamiento, indicación de código de error
16. Encender/apagar el aparato, iniciar/detener el proceso de agitación

5.1. Vista general de los accesorios

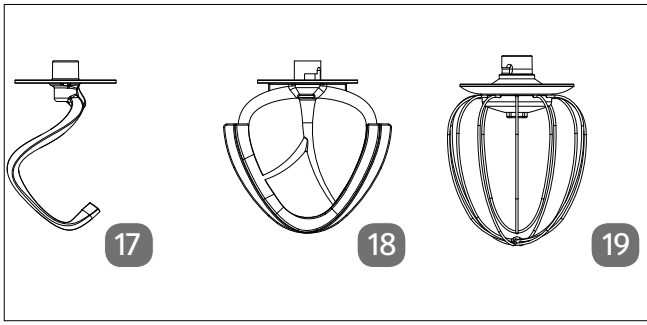

Fig. 3 – Accesorios para batir

- 17. Gancho de amasar
- 18. Agitador plano
- 19. Batidor

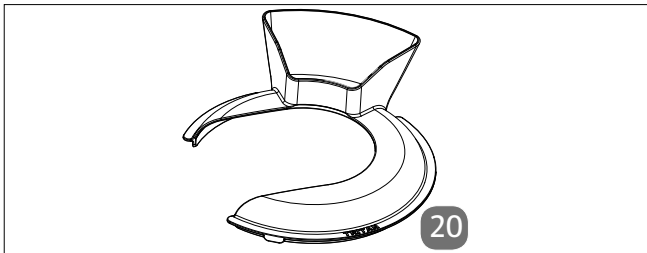

Fig. 4 – Protección contra salpicaduras

- 20. Protección contra salpicaduras con orificio de llenado

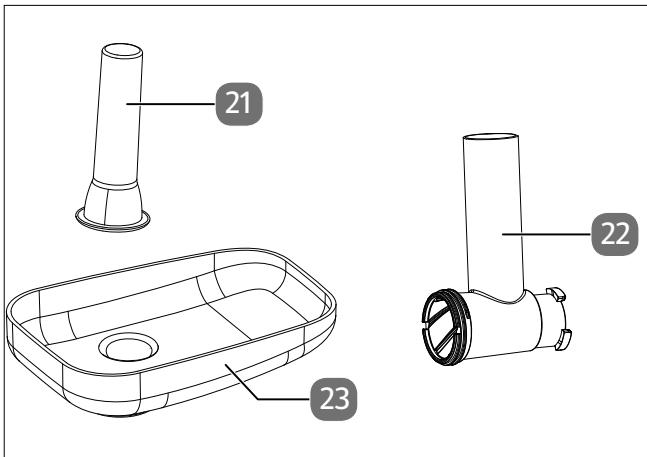

Fig. 5 – Accesorios para la picadora de carne

- 21. Embutidor
- 22. Carcasa de la hélice
- 23. Bandeja de llenado

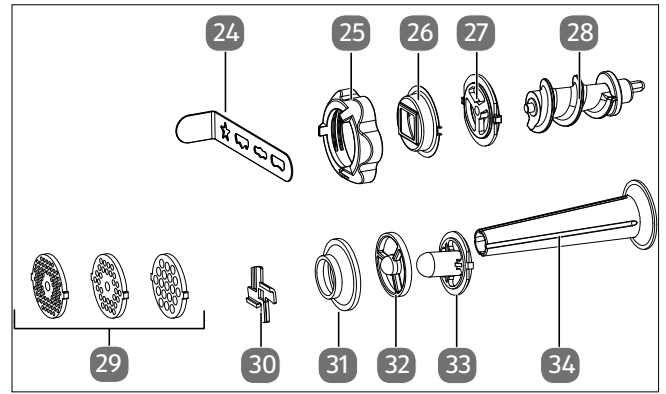

Fig. 6 – Accesorios para picadoras de carne

- 24. Molde para masa de galletas
- 25. Anillo de fijación
- 26. Soporte para molde para masa de galletas
- 27. Guía de tornillo para masa de galletas
- 28. Transportador sinfín
- 29. Discos de cuchilla perforados
- 30. Cuchilla en cruz
- 31. Soporte para kebbe
- 32. Accesorio para salchichas
- 33. Accesorio para kebbe
- 34. Rellenador de salchichas

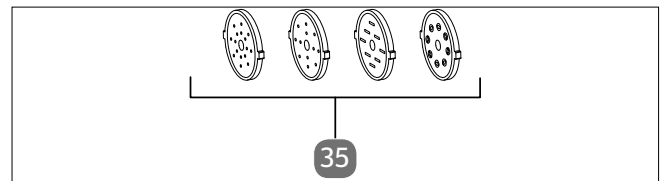

Fig. 7 – Moldes para pasta

- 35. Moldes para pasta

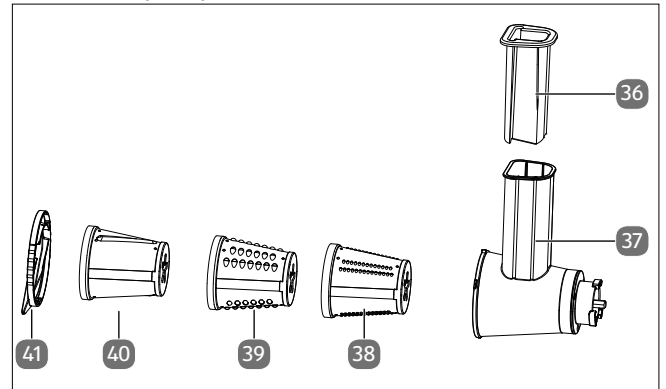

Fig. 8 – Accesorios para rallador de verduras

- 36. Embutidor para cortadora de verduras
- 37. Carcasa de la ralladora de verduras
- 38. Elemento cortador de verduras, para rallar fino
- 39. Elemento cortador de verduras, para rallar grueso
- 40. Elemento cortador de verduras, para cortar
- 41. Bloqueo de la carcasa

6. Preparación del aparato

- ▶ Retire todos los materiales de embalaje.
- ▶ Antes del primer uso, lave bien los accesorios con agua caliente y detergente lavavajillas. Séquelos bien.

⚠ ¡ATENCIÓN!

¡Peligro de sufrir lesiones!

Existe riesgo de aplastamiento debido a las piezas giratorias y móviles.

- Apague el aparato y desenchúfelo de la red antes de cambiar accesorios o piezas adicionales que se muevan durante el funcionamiento.

⚠ ¡AVISO!

¡Posibles daños en el aparato!

Existe riesgo de sobrecalentamiento debido a un funcionamiento excesivo.

- No utilice el aparato sin interrupción durante más de 5 minutos.
- Deje que el aparato se enfríe durante 15 minutos después de 5 minutos de funcionamiento.



El aparato funciona con un motor eléctrico. Por ello, es posible que desprenda olor durante la primera puesta en funcionamiento. Estos olores son normales y no constituyen un signo de desperfecto del aparato. Procure que haya siempre una ventilación suficiente.



Esta guía breve describe las funciones básicas. Encontrará información detallada sobre todos los demás accesorios en el manual de instrucciones (disponible para descargar, véase Página 35).

6.1. Uso como robot de cocina

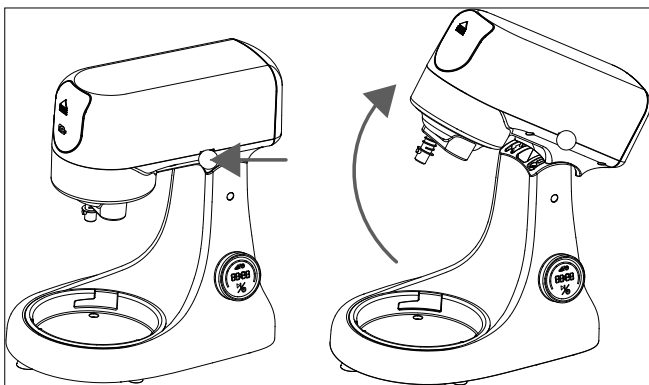

Fig. 9 – Desbloquear y plegar el brazo giratorio

1. Pulse el botón para apagar el aparato y pulse la palanca del brazo giratorio para elevar el brazo giratorio.

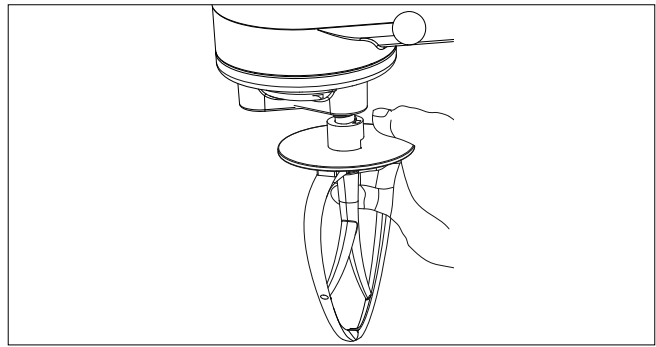

Fig. 10 – Colocar el accesorio de batir

2. Introduzca el accesorio para batir que desee (gancho de amasar, agitador plano o batidor) en la máquina, tal como se muestra (véase Fig. 11).

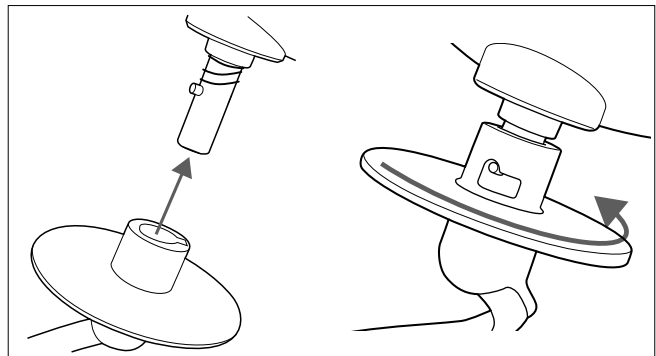

Fig. 11 – Fijar y bloquear el accesorio para batir

Los accesorios para batir solo pueden fijarse a la máquina y girarse cuando la pestaña de encaje se encuentra en la cavidad correspondiente del aparato.

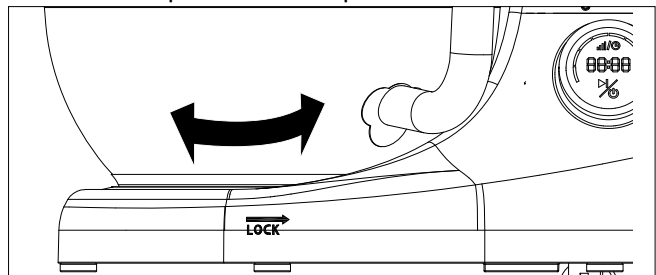

Fig. 12 – Bloqueo de la base giratoria

3. Coloque la base giratoria en el soporte de la placa base y gire la base giratoria en la dirección de la flecha (véase la impresión LOCK) hasta el tope para bloquear la base giratoria.
4. Introduzca los ingredientes en la base giratoria. Procure no llenar demasiado la base giratoria (aprox. 1,5 kg de harina como máximo).
5. Coloque la protección contra salpicaduras en la base giratoria. El orificio de llenado se utiliza para el llenado durante el funcionamiento.
6. Presione la palanca del brazo giratorio hacia atrás (hacia el símbolo) y baje el brazo giratorio. Asegúrese de que el brazo giratorio está encajado en la parte inferior de la carcasa.

7. Uso del robot de cocina/ Encendido y apagado del aparato



En el manual de instrucciones encontrará información detallada sobre el uso del aparato y de todas las funciones, p. ej.:

- preajustar el tiempo de funcionamiento y la velocidad,
- ajustes recomendados,
- utilizar la picadora de carne.

¡AVISO!

¡Posibles daños en el aparato!

El motor se puede sobrecalentar y sufrir daños.

- No sobrecargue el motor cargando en exceso la base giratoria (máx. 2,8 kg, de los cuales 1,5 kg de harina).
- El tiempo máximo de funcionamiento es de 5 minutos si el aparato funciona a plena potencia.

El robot de cocina está preparado según se describe arriba y la base giratoria se ha llenado con ingredientes. Posteriormente, a través del orificio de llenado en la protección contra salpicaduras podrá añadir más alimentos.

- ▶ Conecte el aparato solamente a una toma de corriente debidamente instalada. La tensión de red debe corresponderse con los datos técnicos del aparato (véase Página 42).

El botón  se ilumina.

- ▶ Asegúrese de que el brazo giratorio ha encajado en la posición de servicio.
- ▶ Pulse el botón  para encender el aparato. El panel de visualización muestra **0000** en la indicación de tiempo de funcionamiento y la indicación de velocidad no muestra ninguna barra.





El regulador de velocidad es un interruptor basculante: Gire suavemente el regulador de velocidad una vez hasta el tope para cada nivel de velocidad/intervalo de 30 segundos hasta que aparezca el valor deseado.

- ¡No gire completamente el regulador de velocidad!

- ▶ Ajuste el regulador de velocidad en el nivel que desee:
 - Giro a la derecha: aumentar la velocidad
 - Giro a la izquierda: reducir la velocidad

Los ajustes de velocidad recomendados para las distintas aplicaciones se detallan en el apartado «Ajustes recomendados» del manual de instrucciones. Los niveles **0** (desactivado) a **8** (rápido) pueden ajustarse y se indican mediante la indicación de barras.

- ▶ Pulse el botón  para iniciar el proceso.
- ▶ Pulse brevemente el botón  para interrumpir el proceso.
- ▶ Pulse y mantenga pulsado el botón  para apagar el aparato.
- ▶ Extraiga la clavija de enchufe.

- ▶ Presione la palanca del brazo giratorio para elevar el brazo giratorio y retire el accesorio de batir del alojamiento en el brazo giratorio.
- ▶ Gire la base giratoria en el sentido antihorario.
- ▶ Cuando la masa esté lista, retírela con una espátula de la base giratoria.

8. Limpieza



Encontrará información sobre la limpieza y la solución de errores del aparato en el manual de instrucciones.

9. Eliminación

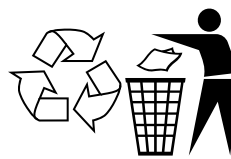

EMBALAJE

El aparato se envía embalado para protegerlo de posibles daños durante el transporte. Los embalajes están hechos con materiales que pueden desecharse de forma respetuosa con el medioambiente y llevarse a un punto de reciclaje.

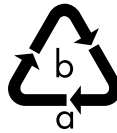

Observe la siguiente indicación de los materiales de embalaje al separar los residuos con las abreviaturas (a) y los números (b):

1-7: plásticos/20-22: papel y cartón/80-98: materiales compuestos



(Solo para Francia)

El símbolo «Triman» informa al consumidor de que el producto es reciclable, que está sujeto a un sistema ampliado de responsabilidad del fabricante y que en Francia se somete a una instrucción para la separación.



APARATO

Los residuos eléctricos o electrónicos marcados con este símbolo no deben eliminarse con la basura doméstica normal.

De acuerdo con la Directiva 2012/19/UE, al final de su vida útil el aparato debe llevarse a un punto de recogida de residuos adecuado.

De este modo, es posible reutilizar o reciclar los materiales y componentes reutilizables del aparato y proteger el medioambiente, así como los efectos negativos en la salud de las personas.

Lleve el aparato usado a un punto de reciclaje o de recogida de aparatos eléctricos y electrónicos.

Para más información, diríjase a la empresa municipal de recogida de residuos o a las autoridades locales pertinentes.

10. Datos técnicos

Dirección del proveedor:	MEDION AG Am Zehnthof 77 45307 Essen ALEMANIA
Modelo:	MD 12600
Tensión nominal:	230 V~, 50-60 Hz
Potencia nominal:	800 W
Clase de protección:	I (el aparato debe estar conectado a tierra)
Base giratoria:	4,6 litros
Capacidad máx. base giratoria:	2,8 kg
Dimensiones del aparato (An x Al x P):	aprox. 34,5 × 32,0 × 20,0 cm



11. Información de conformidad UE

CE Por la presente, MEDION AG declara que este aparato cumple los requisitos básicos y el resto de disposiciones pertinentes:

- Directiva 2014/30/UE sobre compatibilidad electro-magnética
- Directiva 2014/35/UE sobre baja tensión
- Directiva 2009/125/CE sobre diseño ecológico
- Directiva 2011/65/UE sobre restricciones de sustancias peligrosas

Índice

1. Informazioni relative alla presente guida rapida	45
1.1. Spiegazione dei simboli.....	45
2. Utilizzo conforme	45
3. Indicazioni di sicurezza	46
4. Contenuto della confezione	48
5. Panoramica dell'apparecchio	49
5.1. Panoramica degli accessori	49
6. Preparazione dell'apparecchio	50
6.1. Utilizzo come planetaria	50
7. Utilizzo della planetaria/accensione/spegnimento dell'apparecchio.....	51
8. Pulizia.....	52
9. Smaltimento	52
10. Dati tecnici.....	52
11. Informazioni sulla conformità UE.....	52

DE

FR

NL

ES

IT

EN

1. Informazioni relative alla presente guida rapida

Questa guida rapida è una versione cartacea riassuntiva delle istruzioni per l'uso complete.

AVVERTENZA!

Prima della messa in funzione, leggere attentamente le istruzioni per l'uso complete e le indicazioni di sicurezza. Per evitare danni a persone e cose, osservare le avvertenze riportate sull'apparecchio e nelle istruzioni per l'uso. Tenere sempre a portata di mano la documentazione e includerla con l'apparecchio in caso di cessione a terzi, poiché è parte integrante del prodotto.



medion



Come posso contattare il servizio di assistenza?

I dati di contatto sono riportati nelle istruzioni per l'uso complete.

Dove posso trovare le istruzioni per l'uso complete?

È possibile visualizzare e scaricare le istruzioni per l'uso complete scansionando il codice QR riportato qui a lato.

1.1. Spiegazione dei simboli

Quando un paragrafo è contrassegnato da uno dei seguenti simboli di avvertenza è necessario evitare il pericolo indicato per prevenire le possibili conseguenze descritte.



PERICOLO!

Pericolo letale immediato!



AVVERTENZA!

Possibile pericolo di morte e/o di lesioni gravi irreversibili!



ATTENZIONE!

Possibili lesioni di media e/o lieve entità!



ATTENZIONE!

Pericolo di lesioni da schiacciamento dovuto a parti in movimento.



AVVISO!

Seguire le indicazioni al fine di evitare danni materiali!



AVVERTENZA!

Pericolo di scosse elettriche!



Indicazioni di montaggio o di funzionamento



Osservare le indicazioni contenute nelle istruzioni per l'uso!



Simbolo della corrente alternata



Simbolo usato nell'UE per indicare materiali a contatto con gli alimenti, quali ad esempio imballaggi o superfici di apparecchi.

2. Utilizzo conforme

Questo apparecchio è destinato alla trasformazione di alimenti in quantità normali per uso domestico:

- impastare o mescolare alimenti come impasti, creme, composti o creme o montare a neve panna o albumi
- lavorare/macinare carne, pesce, pollo, pancetta, frutta, verdura e formaggi

L'apparecchio è destinato all'utilizzo domestico o similare, ad esempio:

- in cucine per i collaboratori di negozi, uffici e altri ambienti professionali;
- in tenute agricole;
- da parte dei clienti di hotel, motel e altre strutture ricettive;
- in bed & breakfast.

Per l'utilizzo in ambienti commerciali occorre rispettare le norme applicabili.

- ▶ L'utilizzo non conforme comporta il decadimento della garanzia:
- ▶ Non modificare l'apparecchio senza la nostra approvazione e non utilizzare alcun altro dispositivo ausiliario non approvato o non fornito da noi.
- ▶ Utilizzare esclusivamente pezzi di ricambio e accessori forniti o approvati da noi.
- ▶ Attenersi a tutte le indicazioni fornite nelle presenti istruzioni per l'uso, in particolare alle indicazioni di sicurezza. Qualsiasi altro utilizzo è considerato non conforme e può provocare danni a persone o cose.

3. Indicazioni di sicurezza

IMPORTANTI ISTRUZIONI DI SICUREZZA: LEGGERLE ATTENTAMENTE E CONSERVARLE PER OGNI FUTURA CONSULTAZIONE!

- Questo apparecchio non deve essere utilizzato dai bambini. Tenere l'apparecchio e il cavo di alimentazione fuori dalla portata dei bambini.
- Tenere l'apparecchio e gli accessori fuori dalla portata dei bambini.
- Questo apparecchio può essere utilizzato da persone con capacità fisiche, sensoriali o intellettive ridotte o con carenza di esperienza e/o di conoscenze, a condizione che siano sorvegliate o istruite circa l'utilizzo sicuro dell'apparecchio e che abbiano compreso i pericoli che ne derivano.
- I bambini non devono giocare con l'apparecchio.
- La pulizia e la manutenzione a cura dell'utilizzatore non devono essere eseguite dai bambini.
- I bambini non riconoscono i pericoli associati all'utilizzo degli elettrodomestici. Prestare particolare attenzione quando si utilizza l'apparecchio in presenza di bambini.
- Quando l'apparecchio non è sorvegliato, come pure prima di ogni operazione di montaggio, smontaggio o pulizia, la spina dell'apparecchio deve essere staccata dalla presa.



AVVERTENZA!

Rischio di scossa elettrica.

Pericolo di scossa elettrica dovuto alla presenza di componenti sotto tensione.

- Collegare l'apparecchio solo a una presa elettrica installata a regola d'arte. La tensione di rete deve corrispondere a quella indicata nei dati tecnici dell'apparecchio.
- La presa elettrica deve essere liberamente accessibile per consentire di scollegare rapidamente l'apparecchio dalla rete elettrica in caso di emergenza.

- Prima di utilizzare l'apparecchio per la prima volta, e in seguito dopo ogni uso, verificare che l'apparecchio e il cavo di alimentazione non siano danneggiati.
- Non mettere in funzione l'apparecchio se lo stesso o il cavo di alimentazione presentano danni visibili.
- Nel caso si riscontrino danni dovuti al trasporto, rivolgersi immediatamente all'assistenza (vedere "Informazioni sul servizio di assistenza" nelle istruzioni per l'uso).
- Non apportare in nessun caso modifiche all'apparecchio e non tentare di aprire e/o riparare autonomamente un componente dell'apparecchio.
- In caso di danneggiamento del cavo di alimentazione dell'apparecchio, la sua sostituzione dovrà essere eseguita dal produttore, dal suo Servizio clienti o da personale tecnico qualificato in modo da escludere possibili pericoli.
- Assicurarsi che il cavo di alimentazione non venga a contatto con parti calde dell'apparecchio o con altre fonti di calore.
- Non aprire mai l'involucro dell'apparecchio.
- Non piegare il cavo di alimentazione e non avvolgerlo intorno all'apparecchio. Durante l'utilizzo dell'apparecchio, distendere completamente il cavo di alimentazione. Non piegare o schiacciare il cavo di alimentazione.
- Non utilizzare l'apparecchio all'aperto.
- Non esporre l'apparecchio a condizioni estreme. Occorre evitare:
 - elevata umidità dell'aria o presenza di liquidi,
 - temperature estremamente alte o basse,
 - raggi diretti del sole,
 - fiamme libere.

Non immergere l'apparecchio in acqua o altri liquidi, non tenerlo sotto acqua corrente e non collocarlo in ambienti umidi. Ciò può provocare scosse elettriche.

- Estrarre la spina di alimentazione dell'apparecchio dalla presa elettrica:
 - quando l'apparecchio viene sottoposto a pulizia o manutenzione,
 - quando si monta o smonta l'apparecchio,
 - quando l'apparecchio è umido o bagnato,
 - quando non si utilizza più l'apparecchio,
 - quando l'apparecchio è incustodito,
 - in caso di temporale.
- Proteggerlo dal contatto con acqua o altri liquidi. Tenere l'apparecchio, il cavo di alimentazione e la spina lontani da lavandini, lavabi o simili.
- Non collocare oggetti contenenti liquidi, per esempio vasi o bevande, sopra o in prossimità dell'apparecchio.
- Non toccare mai l'apparecchio o il cavo di alimentazione con le mani umide o bagnate.
- Utilizzare l'apparecchio solo in ambienti chiusi.
- Non è necessario alcun intervento da parte dell'utilizzatore per far passare il prodotto da 50 a 60 Hz e viceversa: si adatta sia a 50 che a 60 Hz.



AVVERTENZA!
Pericolo di lesioni!

Il contatto con le parti in movimento e/o l'uso improprio dell'apparecchio possono provocare lesioni.

- Evitare di toccare le parti in movimento.
- Solo quando l'accessorio di mescolamento si è completamente fermato, estrarre l'impasto dalla ciotola aiutandosi con una spatola.
- Durante l'uso tenere lontani capelli, vestiti, mani, posate, cucchiari di legno o simili per evitare lesioni alle persone o danni alle cose.
- Prima della pulizia rimuovere gli accessori dal braccio meccanico.

- Prima di sostituire gli accessori o i componenti aggiuntivi che si muovono durante il funzionamento, occorre spegnere l'apparecchio e scollegarlo dalla rete elettrica.
- Fare attenzione quando si svuota e si pulisce la ciotola.
- Utilizzare l'apparecchio solo per alimenti in quantitativi domestici.
- Utilizzare l'apparecchio solo quando è completamente assemblato per l'utilizzo.
- Gli inserti da taglio del tritacarne e dell'affettaverdure sono molto affilati. Evitare di toccare le lame.



ATTENZIONE!
Pericolo di ustioni!

Se si utilizzano alimenti che hanno temperature superiori a 60 °C vi è il rischio di scottature.

- Non versare alimenti caldi nel boccale del frullatore o nella ciotola.



ATTENZIONE!
Pericolo di lesioni!

Un utilizzo disattento espone al rischio di lesioni.

- Assicurarsi che non vi sia il rischio di inciampare nel cavo di alimentazione. Non utilizzare prolunghie.
- Posizionare l'apparecchio su una superficie piana e stabile.
- Non posizionare l'apparecchio sul bordo di un tavolo, in quanto potrebbe rovesciarsi e cadere.



ATTENZIONE!
Possibili rischi per la salute dovuti alla formazione di colonie batteriche!

Dopo la preparazione possono formarsi colonie batteriche dovute alla presenza di resti di cibo.

- Pulire subito e a fondo l'apparecchio e tutti gli accessori utilizzati dopo ogni utilizzo.



AVVISO!

Possibili danni materiali!

L'apparecchio potrebbe subire danni a causa di utilizzo improprio.

- Non utilizzare la planetaria senza alimenti.
- Non utilizzare l'apparecchio al massimo della potenza per più di 5 minuti senza interruzioni per evitare il surriscaldamento del motore.
Dopo questo periodo di utilizzo, lasciare raffreddare l'apparecchio a temperatura ambiente per ca. 15 minuti prima di rimetterlo in funzione.
- Non lavorare impasti dalla consistenza troppo compatta.
- Non utilizzare mai la funzione di mescolatura o impasto insieme al tritacarne, bensì usare sempre solo una funzione alla volta.
- Per la pulizia degli accessori e del corpo dell'apparecchio non utilizzare detersivi oppure oggetti corrosivi o abrasivi in quanto potrebbero danneggiare le superfici dell'apparecchio.
- La protezione paraspruzzi non è resistente al calore. Non impostare la lavastoviglie a una temperatura superiore ai 50 °C.
- Se l'utensile da taglio si blocca durante il funzionamento, estrarre la spina dalla presa elettrica e rimuovere ciò che ha provocato il blocco.

4. Contenuto della confezione

PERICOLO!

Pericolo di soffocamento!

Pericolo di soffocamento in caso di ingestione o inalazione di componenti piccoli o pellicole dell'imballaggio.

- Tenere la pellicola dell'imballaggio fuori dalla portata dei bambini.

-
- ▶ Estrarre il prodotto dalla confezione e rimuovere tutto il materiale d'imballaggio.
 - ▶ Verificare l'integrità della confezione e segnalarci l'eventuale incompletezza della fornitura entro 14 giorni dall'acquisto.

La confezione acquistata include:

- Planetaria
- Accessori e pezzi aggiuntivi della planetaria (vedere "5. Panoramica dell'apparecchio" a pagina 49)
- Guida rapida
- Istruzioni per l'uso (disponibili mediante download, vedere "1. Informazioni relative alla presente guida rapida").

5. Panoramica dell'apparecchio

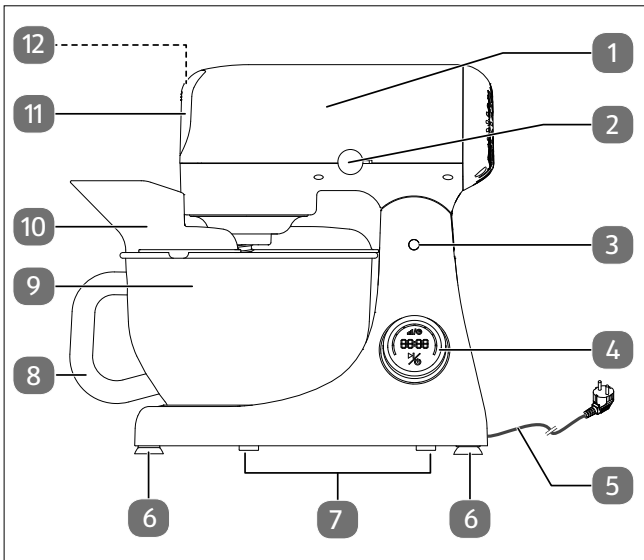

Fig. 1 - Apparecchio principale

1. Braccio meccanico
2. Leva del braccio meccanico
3. Cerniera del braccio meccanico
4. Regolatore di velocità (rotazione)/comandi dell'apparecchio/display
5. Cavo di alimentazione con spina
6. Piedini a ventosa
7. Piedini d'appoggio
8. Impugnatura della ciotola
9. Ciotola
10. Protezione paraspruzzi
11. Coperchio per attacco del tritacarne
12. Tasto di sblocco per tritacarne (sotto al coperchio, non visibile nell'immagine)

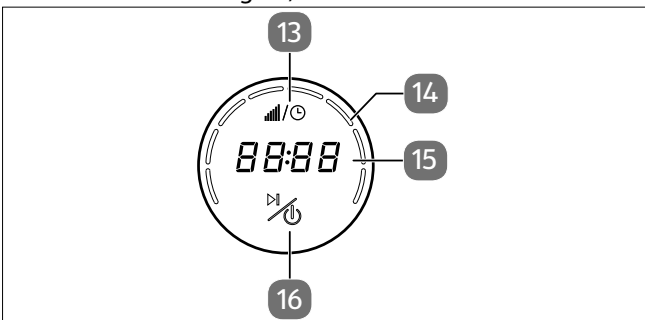

Fig. 2 - Elementi di comando

13. Timer: Impostazione spegnimento automatico/velocità
14. Grafico a barre per velocità
15. Indicazione del tempo di funzionamento, indicazione del codice di errore
16. Accensione/spegnimento dell'apparecchio, avvio/arresto del processo di mescolamento

5.1. Panoramica degli accessori

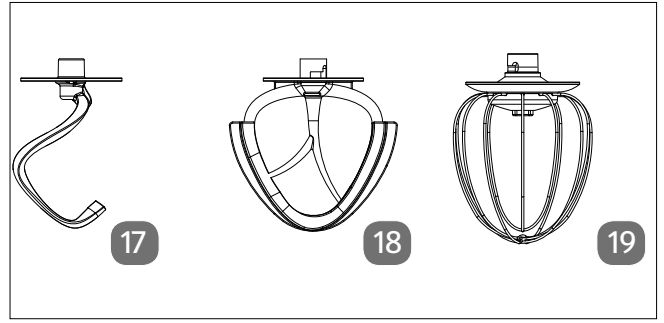

Fig. 3 - Accessori per impastatrice

17. Pala impastatrice
18. Frusta a foglia
19. Frusta a filo

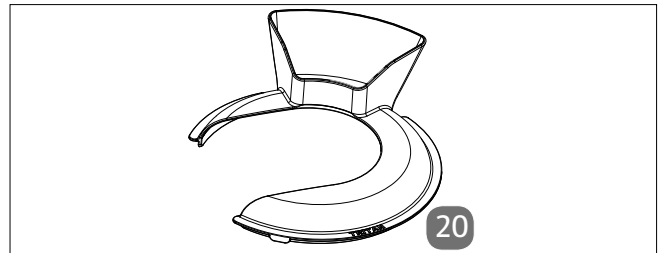

Fig. 4 - Protezione paraspruzzi

20. Protezione paraspruzzi con apertura di riempimento

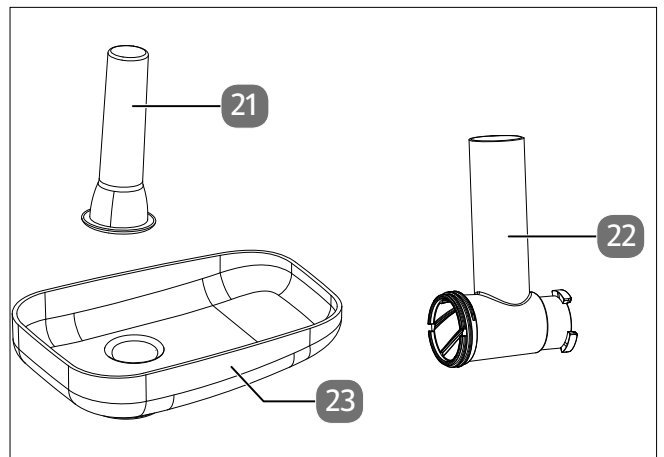

Fig. 5 - Accessori per tritacarne

21. Pestello
22. Alloggiamento per coclea
23. Vassoio

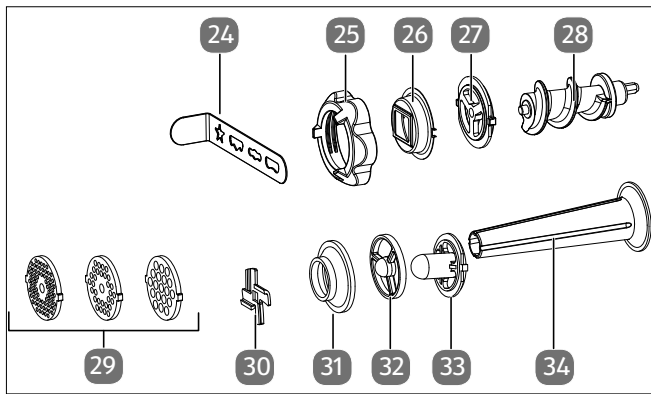

Fig. 6 – Accessori per tritacarne

- 24. Trafila per biscotti
- 25. Anello di bloccaggio
- 26. Supporto per trafilatura per biscotti
- 27. Guida elicoidale per trafilatura per biscotti
- 28. Coclea
- 29. Dischi forati
- 30. Lama a croce
- 31. Attacco per kibbeh
- 32. Corona attacco per salsicce
- 33. Corona attacco per kibbeh
- 34. Imbuto insaccatore per salsicce

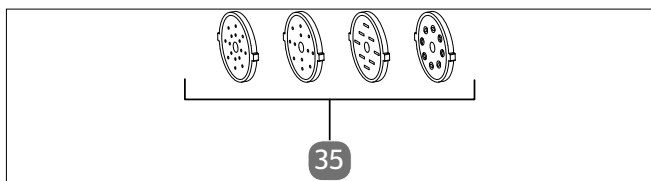

Fig. 7 – Trafile per pasta

- 35. Trafile per pasta

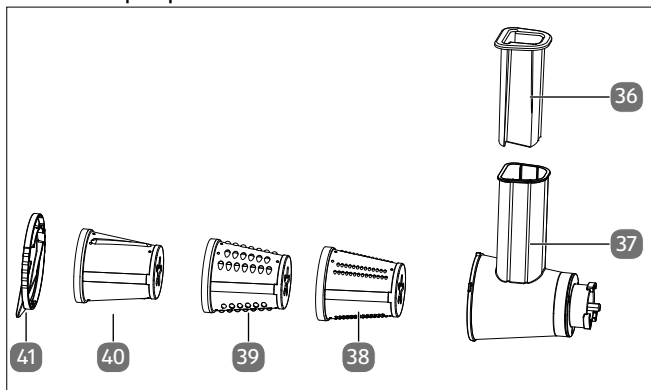

Fig. 8 – Accessori per grattugia per verdure

- 36. Pestello per affettaverdure
- 37. Alloggiamento della grattugia per verdure
- 38. Cilindro affettaverdure, per grattugiare a grana fine
- 39. Cilindro affettaverdure, per grattugiare a grana grossa
- 40. Cilindro affettaverdure, per affettare
- 41. Blocco di sicurezza

6. Preparazione dell'apparecchio

- ▶ Rimuovere tutto il materiale di imballaggio.
- ▶ Prima del primo utilizzo lavare gli accessori accuratamente con acqua calda e detersivo per stoviglie. Asciugare bene tutto.

⚠ ATTENZIONE!

Pericolo di lesioni!

Sussiste il pericolo di lesioni da schiacciamento dovute a parti in rotazione e in movimento.

- Prima di sostituire gli accessori o i componenti aggiuntivi che si muovono durante il funzionamento, occorre spegnere l'apparecchio e scollegarlo dalla rete elettrica.

⚠ AVVISO!

Possibili danni all'apparecchio!

Sussiste il pericolo di surriscaldamento dovuto a una durata di funzionamento eccessiva.

- Non utilizzare l'apparecchio ininterrottamente per più di 5 minuti circa.
- Dopo 5 minuti di funzionamento, lasciare raffreddare l'apparecchio per 15 minuti.



L'apparecchio è azionato da un motore elettrico. Questo può causare l'emissione di odori alla prima messa in funzione. Questa emissione di odori è del tutto normale e non indica un eventuale difetto dell'apparecchio. Assicurarsi che l'ambiente sia sufficientemente aerato.



Nella presente guida rapida vengono descritte le funzioni di base. Per informazioni dettagliate su tutti gli accessori, consultare le istruzioni per l'uso (disponibili per il download, vedere Pagina 45).

6.1. Utilizzo come planetaria

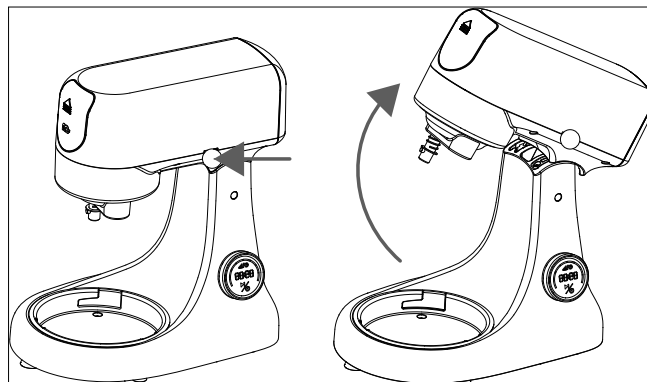

Fig. 9 – Sblocco e sollevamento del braccio meccanico

1. Premere il pulsante per spegnere l'apparecchio e premere la leva del braccio meccanico per sollevare il braccio meccanico.

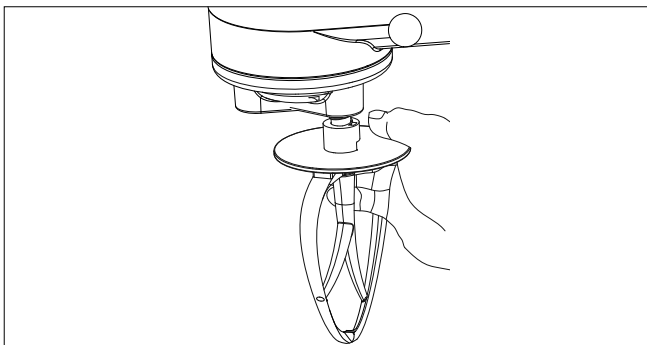

Fig. 10 – Collegamento dell'accessorio di mescolamento

2. Inserire l'accessorio di mescolamento desiderato (pala impastatrice, frusta a foglia o frusta a filo) nell'apparecchio come indicato (vedere Fig. 11).

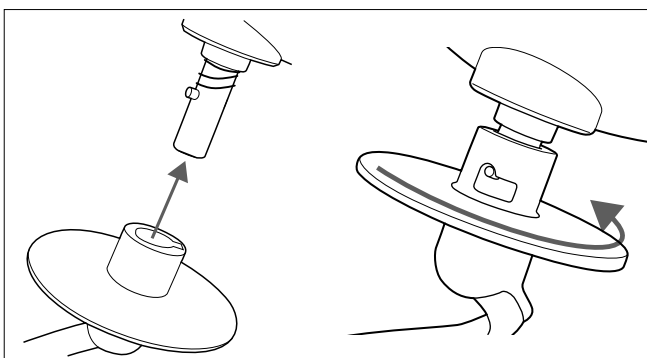

Fig. 11 – Collegamento e blocco dell'accessorio di mescolamento

Le fruste possono essere inserite nella planetaria e ruotano solo se la linguetta di arresto è ben inserita nell'apposito incavo dell'apparecchio.

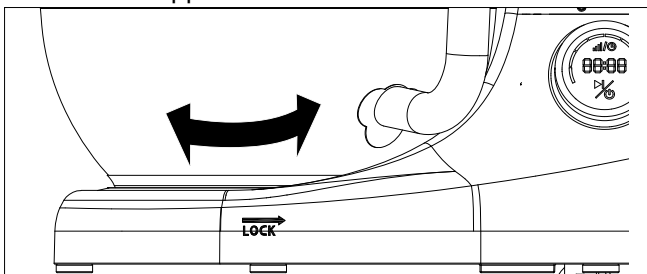



Fig. 12 – Bloccaggio della ciotola

3. Posizionare la ciotola sul supporto della base, ruotare la ciotola in direzione della freccia (vedere la scritta LOCK) fino all'arresto per bloccare la ciotola.
4. Ora versare gli ingredienti all'interno della ciotola. Assicurarsi di non riempire eccessivamente la ciotola (max. ca. 1,5 kg di farina).
5. Posizionare la protezione paraspruzzi sulla ciotola. L'apertura di riempimento serve per versare gli ingredienti durante il funzionamento.
6. Premere la leva del braccio meccanico all'indietro (in direzione del simbolo ) e posizionare il braccio meccanico verso il basso. Assicurarsi che il braccio meccanico sia inserito correttamente nella parte inferiore dell'alloggiamento.

7. Utilizzo della planetaria/ accensione/spegnimento dell'apparecchio



Le istruzioni per l'uso contengono informazioni dettagliate sull'uso dell'apparecchio e su tutte le altre funzioni, come ad esempio:

- la preimpostazione del tempo e della velocità di funzionamento,
- le impostazioni consigliate,
- l'utilizzo del tritacarne.

! AVVISO!

Possibili danni all'apparecchio!

Il motore può surriscaldarsi e danneggiarsi.

- Non sovraccaricare il motore riempiendo eccessivamente la ciotola (max. 2,8 kg, di cui 1,5 kg di farina).
- Il tempo massimo di funzionamento è di 5 minuti se l'apparecchio funziona alla massima potenza.

La planetaria viene preparata come sopra descritto e la ciotola è riempita con gli ingredienti. È possibile aggiungere altri alimenti in un secondo momento attraverso l'apertura di riempimento sulla protezione paraspruzzi.

- ▶ Collegare l'apparecchio solo a una presa elettrica installata a regola d'arte. La tensione di rete deve corrispondere a quella indicata nei dati tecnici dell'apparecchio (vedere Pagina 52).

Il pulsante  si accende.

- ▶ Accertarsi che il braccio meccanico sia innestato nella posizione di lavoro.
- ▶ Premere il pulsante  per accendere l'apparecchio. Sul display viene visualizzato **0000** nell'indicatore del tempo di funzionamento e l'indicatore della velocità non mostra alcuna barra.





Il regolatore di velocità è un interruttore a bilanciere: Ruotare delicatamente il regolatore di velocità una volta per ogni livello di velocità/intervallo di 30 secondi fino a visualizzare il valore desiderato.

- Non girare il regolatore di velocità fino in fondo.

- ▶ Portare il regolatore di velocità al livello desiderato:
 - girando a destra: aumento della velocità
 - girando a sinistra: riduzione della velocità

Le impostazioni di velocità consigliate per i vari utilizzi sono elencate in "Impostazioni consigliate" nelle istruzioni per l'uso. È possibile impostare i livelli da **0** (spento) a **8** (veloce), che vengono visualizzati sotto forma di grafico a barre.

- ▶ Premere il pulsante  per avviare la preparazione.
- ▶ Premere brevemente il pulsante  per interrompere la preparazione.
- ▶ Premere e tenere premuto il pulsante  per spegnere l'apparecchio.

- ▶ Estrarre la spina di alimentazione dalla presa di corrente.
- ▶ Dopo aver premuto la leva del braccio meccanico e aver sollevato il braccio meccanico, è possibile rimuovere l'accessorio di mescolamento dal supporto del braccio meccanico.
- ▶ Ruotare la ciotola in senso antiorario.
- ▶ Quando l'impasto è pronto, estrarlo dalla ciotola aiutandosi con una spatola.

8. Pulizia



Nelle istruzioni per l'uso sono riportate informazioni sulla pulizia e la risoluzione dei problemi dell'apparecchio.

9. Smaltimento



IMBALLAGGIO

L'imballaggio protegge l'apparecchio da eventuali danni durante il trasporto. Gli imballaggi sono prodotti con materiali che possono essere smaltiti nel rispetto dell'ambiente e destinati a un corretto riciclaggio.

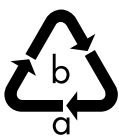

Fare attenzione all'indicazione dei materiali di imballaggio per la raccolta differenziata dei rifiuti. Fare riferimento alle seguenti abbreviazioni (a) e codici numerici (b):

1-7: plastiche/20-22: carta e cartone/80-98: materiali compositi



(Solo per la Francia)

Il simbolo "Triman" informa il consumatore che il prodotto è riciclabile e soggetto a un sistema esteso di responsabilità del produttore e a disposizioni di smistamento applicabili in Francia.



APPARECCHIO

Tutti i prodotti usati contrassegnati con il simbolo a lato non devono essere smaltiti insieme ai rifiuti domestici.

Come previsto dalla direttiva 2012/19/UE, al termine del ciclo di vita dell'apparecchio occorre smaltirlo correttamente.

In questo modo i materiali contenuti nell'apparecchio verranno riciclati, riducendo l'impatto ambientale e gli effetti negativi sulla salute umana.

Consegnare il vecchio apparecchio a un centro di raccolta per rifiuti elettronici o a un centro di riciclaggio.

Per ulteriori informazioni, rivolgersi all'azienda locale di smaltimento o all'amministrazione comunale.

10. Dati tecnici

Indirizzo del fornitore:	MEDION AG Am Zehnthof 77 45307 Essen GERMANIA
Modello:	MD 12600
Tensione nominale:	230 V~, 50-60 Hz
Potenza nominale:	800 W
Classe di protezione:	I (l'apparecchio deve essere collegato a terra)
Ciotola:	4,6 litri
Capacità massima della ciotola:	2,8 kg
Dimensioni dell'apparecchio (L x A x P):	ca. 34,5 x 32,0 x 20,0 cm



11. Informazioni sulla conformità UE



MEDION AG dichiara che l'apparecchio è conforme ai requisiti basilari e alle altre disposizioni vigenti in materia:

- Direttiva EMC 2014/30/UE
- Direttiva Bassa tensione 2014/35/UE
- Direttiva sulla progettazione ecocompatibile 2009/125/CE
- Direttiva RoHS 2011/65/UE.

Contents

- 1. Information about this short manual..... 55**
 - 1.1. Explanation of symbols 55
- 2. Proper use 55**
- 3. Safety instructions 56**
- 4. Package contents 58**
- 5. Appliance overview 58**
 - 5.1. Overview of accessories 59
- 6. Preparations for use.....60**
 - 6.1. Using the food processor 60
- 7. Using the food processor/switching the appliance on/off 61**
- 8. Cleaning 61**
- 9. Disposal..... 61**
- 10. Technical specifications..... 62**
- 11. EU declaration of conformity..... 62**

1. Information about this short manual

This short manual is an abridged printed version of the full user manual.

WARNING!

Carefully read the safety instructions and the full user manual before using the appliance for the first time. Observe the warnings on the appliance and in the user manual to prevent damage to people and property. Keep the documents close to hand and if you give this product to someone else, ensure that you also hand over the documents, as they are an essential component of the product.



medion



How do I contact the customer service team?

The contact details can be found in the full user manual.

Where can I find the full user manual?

The full user manual is available for viewing and downloading by scanning the QR code shown.

1.1. Explanation of symbols

If a block of text is marked with one of the warning symbols listed below, the hazard described in that text must be avoided to prevent the potential consequences described there from occurring.



DANGER!

Warning: risk of fatal injury!



WARNING!

Warning: risk of possible fatal injury and/or serious irreversible injuries!



CAUTION!

Warning: risk of possible minor and/or moderate injuries!



CAUTION!

Risk of crushing due to moving parts.



NOTICE!

Follow these instructions to prevent damage to the appliance!



WARNING!

Warning: risk of electric shock!



Notes regarding assembly or operation



Follow the instructions in the user manual!



Symbol for alternating current (AC)



Symbol used in the EU to indicate materials that come into contact with food, such as packaging or appliance surfaces.

2. Proper use

This appliance is intended for processing foods in normal household quantities:

- kneading or stirring foods such as dough, crèmes, cream or egg whites
- processing/grinding meat, fish, poultry, bacon, fruit and vegetables and cheese

This appliance is designed for use in private households and similar household applications, such as:

- in staff kitchens in retail outlets, offices and other commercial or work environments
- on agricultural estates
- by customers in hotels, motels and other accommodation facilities
- in bed-and-breakfast establishments.

When used in commercial areas, the regulations that apply there must be observed.

- ▶ Please note that we shall not be liable in cases of improper use:
- ▶ Do not modify the appliance without our consent and do not use any auxiliary equipment that we have not approved or supplied.
- ▶ Only use replacement parts or accessories that we have supplied or approved.
- ▶ Comply with all the information in this user manual, especially the safety instructions. Any other use is considered improper and can cause personal injury or property damage.

3. Safety instructions

IMPORTANT SAFETY INSTRUCTIONS – READ CAREFULLY AND KEEP FOR FUTURE REFERENCE!

- This appliance must not be used by children. Keep the appliance and its mains cable out of reach of children.
- Keep the appliance and its accessories out of the reach of children.
- This appliance may be used by persons with reduced physical, sensory or mental abilities or by those without experience and/or knowledge, as long as they are supervised or have been instructed in the safe use of the appliance and have understood the dangers involved.
- Children must not be allowed to play with the appliance.
- Cleaning and user maintenance must not be carried out by children.
- Children do not recognise the dangers that can arise when handling electrical appliances. Please be particularly careful while using the appliance if there are children nearby.
- Always unplug the appliance from the mains if it is to be left unattended, and before you assemble, disassemble or clean it.



WARNING!

Risk of electric shock!

There is a risk of electric shock due to live parts.

- Only connect the appliance to a properly installed power socket. The mains voltage must match the technical specifications for the appliance.
- The power socket must be easily accessible so you can unplug the appliance from the mains quickly if necessary.
- Check the appliance and the mains cable for damage before using the appliance for the first time and after each use.
- Do not use the appliance if you notice that it, or its mains cable, is damaged.

- Contact the customer service team without delay if the appliance has been damaged during transport (see “Service information” in the user manual).
- Do not, under any circumstances, make any unauthorised modifications to the appliance or try to open and/or repair a component yourself.
- If there is damage to the mains connection cable on this appliance, it must be replaced by the manufacturer, its customer service department or another suitably qualified person. This is necessary to avoid hazards.
- Ensure that the mains cable does not come into contact with hot appliance parts or other heat sources.
- Never open the housing.
- Do not kink the mains cable or wrap it around the appliance. Unwind the cable fully when using the appliance. Do not kink or crush the mains cable.
- Do not use the appliance outdoors.
- Do not expose the appliance to extreme conditions. Avoid:
 - high humidity or wet conditions
 - extremely high or low temperatures
 - direct sunlight
 - naked flames.

The appliance must not be submerged in water or other liquids, nor exposed to running water or used in damp environments, as this may result in an electric shock.

- Unplug the appliance from the socket:
 - when you are cleaning or maintaining the appliance
 - when you are assembling or disassembling the appliance
 - if the appliance is damp or wet
 - if you are no longer using the appliance
 - when the appliance is unattended
 - during thunderstorms.
- Do not let the appliance come into contact with water or other liquids. Keep the appliance, the mains cable and the mains

plug away from wash basins, sinks and similar.

- Do not place any objects filled with liquid (e.g. vases or drinks) on or near the appliance.
- Never touch the appliance or mains cable with damp or wet hands.
- Use the appliance indoors only.
- No action is required by the user to switch the product between 50 and 60 Hz. The product is suitable for both 50 and 60 Hz.



WARNING!

Risk of injury!

Touching moving parts and/or improper use of the appliance will result in injury.

- Avoid touching the moving parts.
- Only when the stirrer is completely stopped should you remove any dough stuck to the edge of the mixing bowl with a spatula.
- Keep hair, clothing, hands, cutlery, cooking spoons or similar away from the appliance while you are using it, to avoid injuring yourself or damaging the appliance.
- Always disconnect accessories from the swivel arm before cleaning.
- The appliance must be switched off and disconnected from the mains before replacing any accessories or additional parts that move during operation.
- Be careful when emptying and cleaning the bowl.
- Only use this appliance to process foods in normal household quantities.
- Only use the appliance when it is fully assembled for use.
- The cutting attachments of the mincer and vegetable cutter are very sharp. Do not touch the blades.



CAUTION!

Risk of burns!

You may scald yourself if you use the appliance with food that is hotter than 60°C.

- Do not pour hot food into the mixing container or mixing bowl.



CAUTION!

Risk of injury!

Injuries may result from using the appliance carelessly.

- Ensure the mains cable does not become a tripping hazard – do not use an extension cable.
- Place the appliance on a stable, level surface.
- Never place the appliance on the edge of a table – it could tip over and fall.



CAUTION!

Potential risk to health due to bacteria growth!

After preparation, bacteria can grow as a result of remaining food residues.

- Thoroughly clean the appliance and all accessories used immediately after each use.



NOTICE!

Possible damage to the appliance!

Using the appliance in a way that was not intended may damage it.

- Do not use the food processor without food.
- Do not use the appliance for more than 5 minutes at maximum power without interruption to avoid the motor overheating. After this period of use, allow the appliance to cool down to room temperature for approx. 15 minutes before using it again.
- Do not process dough which is too firm in the appliance.
- Never use the mixing or kneading function at the same time as the mincer. Only use one function at any given time.
- Do not use any harsh or abrasive cleaning agents or objects to clean the accessories

and the housing because they could damage the surfaces.

■ The splash guard is not heatproof. Do not set the temperature of the dishwasher to above 50°C.

■ If the cutting tool becomes blocked during operation, unplug the appliance and remove the blockage.

4. Package contents

⚠ DANGER!

Risk of choking and suffocation!

There is a risk of choking and suffocation due to swallowing or inhaling small parts or plastic wrap.

■ Keep the plastic packaging out of the reach of children.

▶ Remove the product from the packaging and remove all packaging materials.

▶ Check the package contents to ensure that all items are included. If anything is missing, contact us within 14 days of purchase.

The following items are supplied with your product:

- Food processor
- Food processor accessories and attachments (see “5. Appliance overview” on page 58)
- Short manual
- User manual (available for download, see “1. Information about this short manual”).

5. Appliance overview

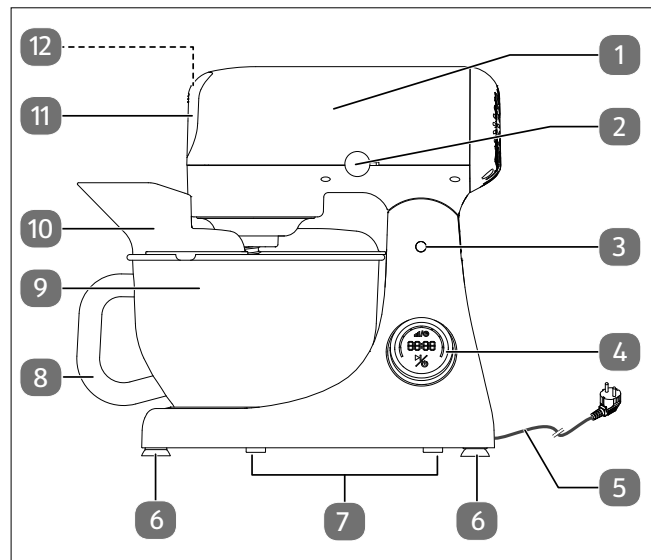

Fig. 1 – Main unit

1. Swivel arm
2. Swivel arm lever
3. Swivel arm hinge
4. Speed regulator (turning)/controls/display field
5. Mains cable with mains plug
6. Suction feet
7. Feet
8. Mixing bowl handle
9. Mixing bowl
10. Splash guard
11. Mincer connection cover
12. Mincer release button (beneath the cover, not shown)

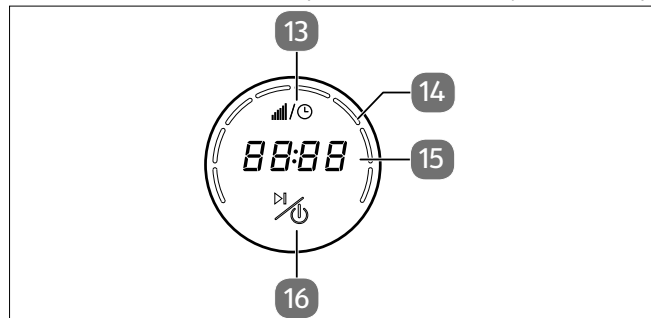

Fig. 2 – Controls

13. Timer: Set automatic switch-off/speed
14. Speed bar display
15. Operating time display, error code display
16. Switch the appliance on/off, start/interrupt stirring process

5.1. Overview of accessories

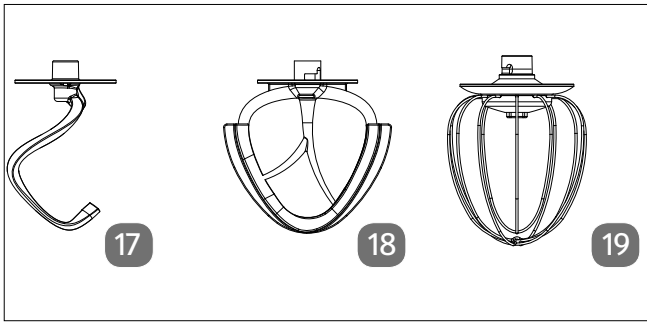

Fig. 3 – Stirring attachments

- 17. Dough hook
- 18. Flat beater
- 19. Whisk

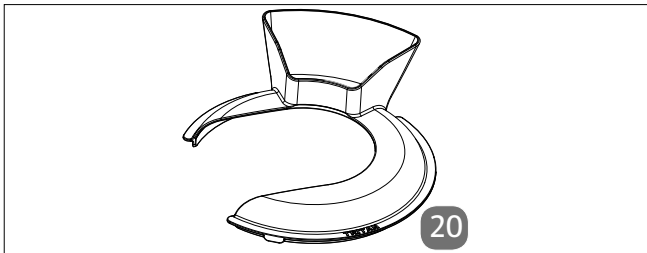

Fig. 4 – Splash guard

- 20. Splash-guard lid with filler opening

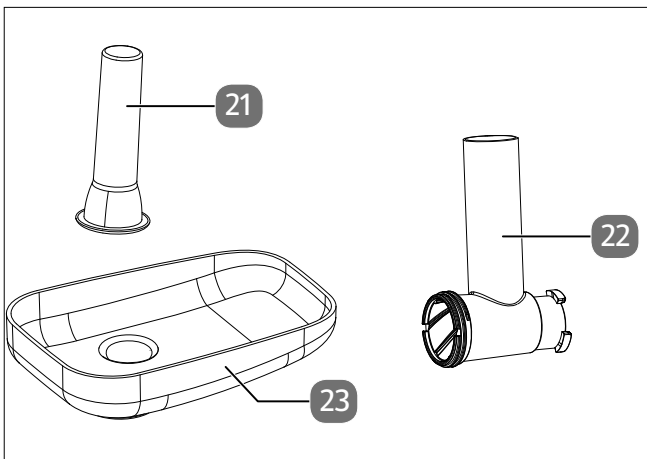

Fig. 5 – Mincer accessory parts

- 21. Pusher
- 22. Worm housing
- 23. Filling tray

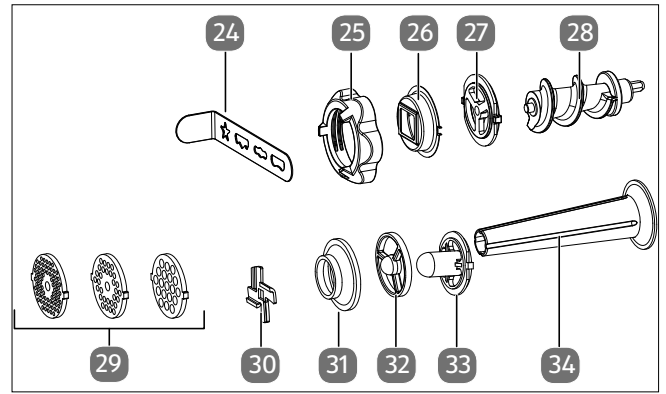

Fig. 6 – Mincer accessories

- 24. Biscuit press attachment
- 25. Attachment ring
- 26. Holder for biscuit press attachment
- 27. Worm gear for biscuits
- 28. Worm screw
- 29. Perforated cutting blade discs
- 30. Cross blade
- 31. Kibbeh nozzle
- 32. Sausage attachment
- 33. Kibbeh attachment
- 34. Sausage filling nozzle

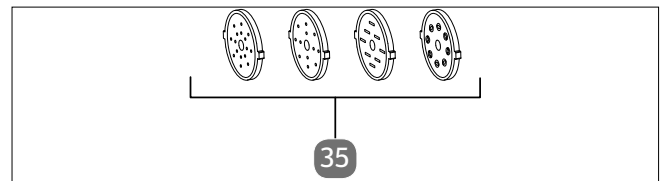

Fig. 7 – Pasta moulds

- 35. Pasta moulds

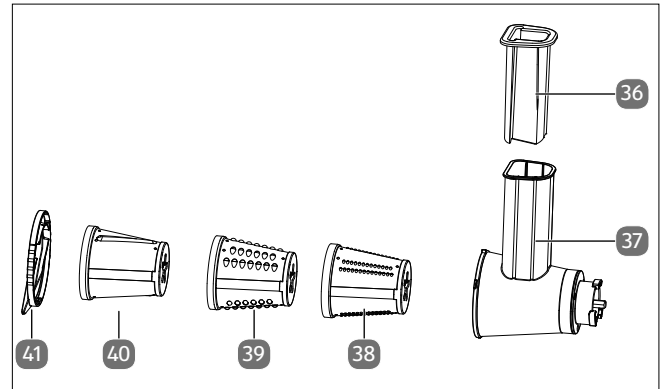

Fig. 8 – Grater accessories

- 36. Pusher for vegetable cutter
- 37. Vegetable grater housing
- 38. Vegetable cutter insert, fine grate
- 39. Vegetable cutter insert, coarse grate
- 40. Vegetable cutter insert, slice
- 41. Housing lock

6. Preparations for use

- ▶ Remove all packaging materials.
- ▶ Before using for the first time, rinse the accessories thoroughly with warm water and washing-up liquid. Dry everything thoroughly.

⚠ CAUTION!

Risk of injury!

There is a risk of crushing due to rotating and moving parts.

- The appliance must be switched off and disconnected from the mains before replacing any accessories or additional parts that move during operation.

⚠ NOTICE!

Possibility of damage to the appliance!

There is a risk of overheating due to excessive operation.

- Do not use the appliance for more than approx. 5 minutes at a time.
- After 5 minutes of operation, allow the appliance to cool down for 15 minutes.



The appliance is driven by an electric motor. This can lead to a slight smell during initial operation. This smell is normal and is not a sign of a malfunctioning appliance. Ensure that there is adequate ventilation.



This short manual describes the basic functions. Detailed information on all other accessories can be found in the user manual (available as a download, see Page 55).

6.1. Using the food processor

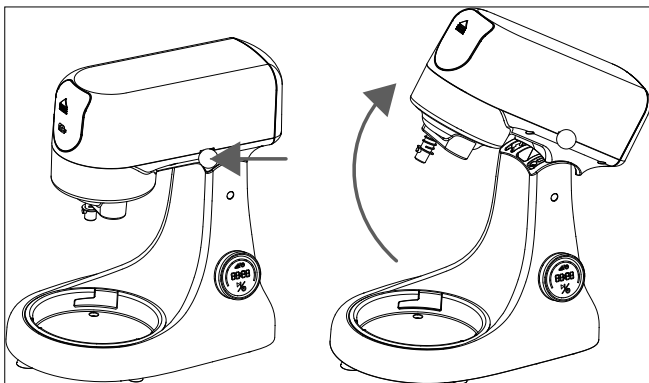

Fig. 9 – Unlocking and folding up the swivel arm

1. Press the button to switch off the appliance and press the swivel arm lever to raise the swivel arm.

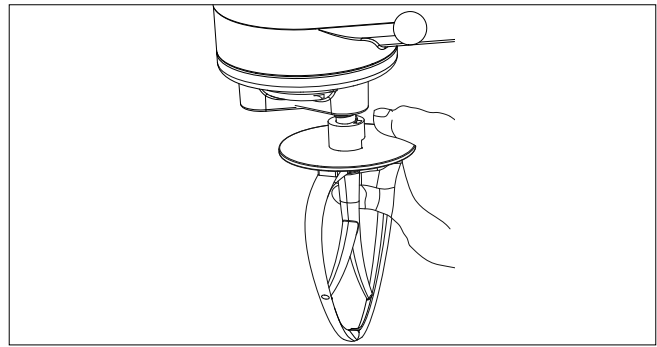

Fig. 10 – Attaching the stirrer

2. Insert the desired stirring attachment (dough hook, flat beater or whisk) into the processor as shown (see Fig. 11).

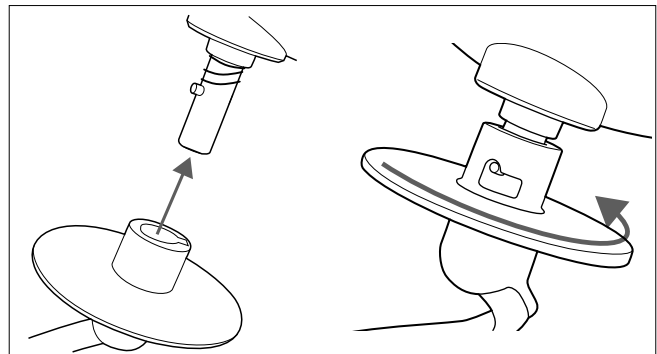

Fig. 11 – Attaching and locking the stirring attachment

The stirring attachments can only be inserted into the processor and rotate when the locking tab is seated in the corresponding recess on the appliance.

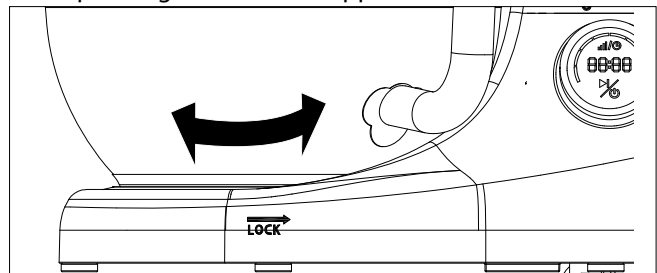

Fig. 12 – Locking the mixing bowl

3. Place the mixing bowl onto the holder on the base plate, rotate the mixing bowl in the direction of the arrow (see the LOCK imprint) until it comes to a stop to lock the mixing bowl.
4. Next, add the ingredients to the mixing bowl. Make sure that you do not overfill the mixing bowl (max. approx. 1.5 kg flour).
5. Put the splash guard onto the mixing bowl. To add filling while the appliance is in use, use the filling opening.
6. Press back the swivel arm lever (towards the symbol) and lower the swivel arm. Make sure that the swivel arm is firmly locked in place on the housing base.

7. Using the food processor/ switching the appliance on/off



You will find detailed information on using the appliance and all functions in the user manual, e.g.:

- Presetting operating time and speed,
- Recommended settings,
- Using the mincer.

! NOTICE!

Possibility of damage to the appliance!

The motor can overheat and get damaged.

- Do not overload the motor by overfilling the mixing bowl (max. 2.8 kg, of which 1.5 kg is flour).
- The maximum operating time is 5 minutes if the appliance is operated at full power.

The food processor is prepared as described above and the ingredients are placed in the mixing bowl. You can subsequently add food through the filler opening on the splash guard.

- ▶ Only connect the appliance to a properly installed power socket. The mains voltage must match the technical specifications for the appliance (see Page 62).

The  button lights up.

- ▶ Make sure that the swivel arm is engaged in the operating position.
- ▶ Press the  button to switch on the appliance. The display field shows **0000** in the operating time display and the speed display does not show any bar.





The speed regulator is a rocker switch:

Gently turn the speed regulator once up to the stop for each speed setting/30-second interval until the desired value is displayed.

- Do not turn the speed regulator all the way round!

- ▶ Set the speed regulator to the desired level:
 - Turn right: Increase speed
 - Turn left: Reduce speed

The recommended speed settings for various applications are listed under "Recommended settings" in the user manual. Levels **0** (off) to **8** (fast) can be set and are indicated by the bar display.

- ▶ Press the  button to start the process.
- ▶ Press the  button briefly to interrupt the process.
- ▶ Press and hold the  button to switch the appliance off.
- ▶ Unplug the mains plug.
- ▶ Press the swivel arm lever and the swivel arm lifts; remove the stirrer from the holder on the swivel arm.
- ▶ Turn the mixing bowl anti-clockwise to remove.
- ▶ When the dough is ready, remove it from the mixing bowl with a spatula.

8. Cleaning



For information on how to clean and troubleshoot the appliance, please refer to the user manual.

9. Disposal

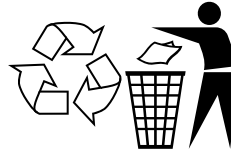

PACKAGING

Your appliance has been packaged to protect it from damage in transit. The packaging is made of materials that can be recycled in an environmentally friendly manner.

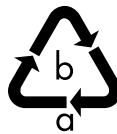

Observe the following labels on the packaging materials regarding waste separation with the abbreviations (a) and numbers (b):
1–7: plastics/20–22: paper and cardboard/80–98: composite materials



(France only)

The "Triman" symbol tells the consumer that the product can be recycled, is covered by an extended system of manufacturer's responsibility and must be sorted by material type in France.



APPLIANCE

All old appliances marked with the symbol shown must not be disposed of in normal household waste.

In accordance with Directive 2012/19/EU, the appliance must be properly disposed of at the end of its service life.

This involves separating the materials in the appliance for the purpose of recycling as well as minimising the environmental impact and negative effects on human health.

Take old appliances to an electrical scrap collection point or a recycling centre.

Contact your local waste disposal company or your local authority for more information on this subject.

10. Technical specifications

Supplier's address:	MEDION AG Am Zehnthof 77 45307 Essen GERMANY
Model:	MD 12600
Rated voltage:	230 V~, 50–60 Hz
Rated power:	800 W
Protection class:	I (the appliance must be earthed)
Mixing bowl:	4.6 litres
Max. capacity of mixing bowl:	2.8 kg
Appliance dimensions (W x H x D):	Approx. 34.5 x 32.0 x 20.0 cm



11. EU declaration of conformity

CE MEDION AG hereby declares that this appliance complies with the fundamental requirements and the other relevant provisions of:

- EMC Directive 2014/30/EU
- Low Voltage Directive 2014/35/EU
- Ecodesign Directive 2009/125/EC
- RoHS Directive 2011/65/EU.

Prodotto in Cina

