

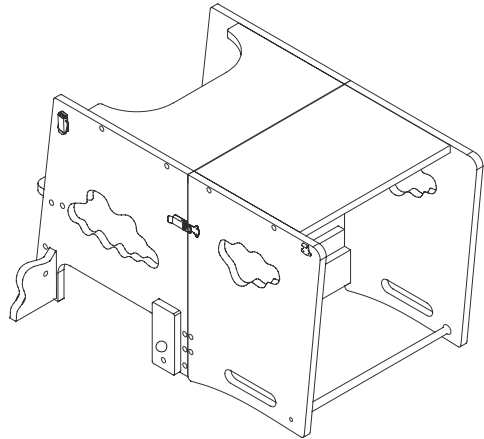

- DE STEH- ODER LERNTURM FÜR KINDER
- FR TOUR D'APPRENTISSAGE POUR ENFANTS
- NL LEER- EN STATAFEL VOOR KINDEREN
- ES TORRE DE APRENDIZAJE INFANTIL
- PT TORRE DE APRENDIZAGEM PARA CRIANÇAS
- PL PODEST LUB WIEZA EDUKACYJNA DLA DZIECI

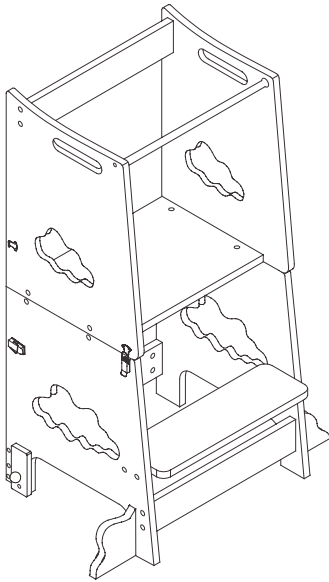

3 Jahre
Ans
Jaar
GARANTIE

3 Años
Anos
lata
garantia
garantia
GWARANCJA

KUNDENSERVICE • SERVICE CLIENTS • KLIENTENSERVICE
SERVICIO AL CLIENTE • SERVIÇO AO CLIENTE • OBSŁUGA KLIENTA

☎ 0631 3428 44 3 ☎ 09 708 052 5 4
☎ 0900 0400 672 ☎ 965 41 97 60
☎ +351 30 8804610 ☎ 22 644 80 6 6

Lokal Tariff/ tarif local/ lokaal tarief/ tarif local/ tarifa local/
Koszt połączenia według taryfy operatora

☎ service@protel-ser vice.com
☎ protel@teknihal l.fr ☎ protel@teknihal .nl
☎ garantias@glodg.ne t
☎ recepcja@bwm-electronics.pl

ART.: ☎ 1017492 09/24 ☎ 7006759 02/24

Inhaltsverzeichnis

Allgemeines	5
Gebrauchsanleitung lesen und aufbewahren	5
Zeichenerklärung	5
Sicherheit	6
Bestimmungsgemäßer Gebrauch	6
Sicherheitshinweise	6
Produktteile/ Lieferumfang	8
Lieferumfang	8
Lieferumfang prüfen	10
Montage	11
Reinigung und Pflege	17
Technische Daten	17
Entsorgung	17
Verpackung entsorgen.....	17
Produkt entsorgen	17

Table des matières

Généralités	18
Lire le mode d'emploi et le conserver	18
Explication des symboles	18
Sécurité	19
Utilisation conforme	19
Conseils de sécurité	19
Contenu de la livraison	21
Composants	21
Vérifier le contenu	23
Montage	11
Nettoyage et entretien	24
Données techniques	24
Élimination	24
Comment éliminer l'emballage.....	24
Comment éliminer le produit	24

Inhoudsopgave

Algemeen	25
Gebruiksaanwijzing lezen en bewaren	25
Tekenverklaring	25
Veiligheid	26
Instructieverklaring	26
Algemene veiligheidsrichtlijnen	26
Leveringsinhoud	28
Componenten	28
Leveringsomvang controleren	30
Montage	11
Reiniging en onderhoud	31
Technische gegevens	31
Afvoer	31
Verpakking afvoeren	31
Product afvoeren	31

Índice

General	32
Lectura y conservación del manual de instrucciones	32
Leyenda	32
Seguridad	33
Uso previsto	33
Indicaciones de seguridad	33
Piezas del producto/piezas suministradas	35
Piezas suministradas	35
Comprobación de las piezas suministradas	37
Montaje	11
Limpieza y mantenimiento	38
Datos técnicos	38
Eliminación	38
Eliminación del embalaje	38
Eliminación de el producto	38

Índice

Generalidades	39
Ler e guardar as instruções de utilização	39
Explicação dos símbolos	39
Segurança	40
Utilização prevista	40
Indicações de segurança	40
Peças do produto / Conteúdo do fornecimento	42
Conteúdo do fornecimento	42
Vericar o conteúdo do fornecimento	44
Montagem	11
Limpeza e conservação	45
Dados técnicos	45
Eliminação	45
Eliminação a embalagem	45
Eliminar o produto	45

Spis treści

Informacje ogólne	46
Przeczytać i zachować instrukcję obsługi	46
Wyjaśnienie symboli	46
Bezpieczeństwo	47
Użytkowanie zgodne z przeznaczeniem	47
Wskazówki bezpieczeństwa	47
Zawartość zestawu / części	49
Zawartość przesyłki	49
Należy sprawdzić produkt i zawartość zestawu	51
Montaż	11
Czyszczenie i pielęgnacja	52
Dane techniczne	52
Utylizacja	52
Utylizacja opakowania	52
Utylizacja produktu	52

Allgemeines Gebrauchsanleitung lesen und aufbewahren

WICHTIG! SORGFÄLTIG LESEN UND FÜR SPÄTERES NACHSCHLAGEN AUFBEWAHREN



Diese Gebrauchsanleitung gehört zum Steh- und Lernturm für Kinder. Sie enthält wichtige Informationen zur Montage und Handhabung. Um die Verständlichkeit zu erhöhen, wird der Steh- und Lernturm für Kinder im Folgenden nur „Produkt“ genannt.

Lesen Sie die Gebrauchsanleitung, insbesondere die Sicherheitshinweise, sorgfältig durch, bevor Sie das Produkt einsetzen. Die Nichtbeachtung dieser Gebrauchsanleitung kann zu schweren Verletzungen oder zu Schäden an dem Produkt führen.

Die Gebrauchsanleitung basiert auf den in der Europäischen Union gültigen Normen und Regeln. Beachten Sie im Ausland auch landesspezifische Richtlinien und Gesetze.

Bewahren Sie die Gebrauchsanleitung für die weitere Nutzung auf. Wenn Sie das Produkt an Dritte weitergeben, geben Sie unbedingt diese Gebrauchsanleitung mit.

Zeichenerklärung

Die folgenden Symbole und Signalwörter werden in dieser Gebrauchsanleitung, auf dem Produkt oder auf der Verpackung verwendet.



WARNUNG!

Dieses Signalsymbol/-wort bezeichnet eine Gefährdung mit einem mittleren Risikograd, die, wenn sie nicht vermieden wird, den Tod oder eine schwere Verletzung zur Folge haben kann.



HINWEIS!

Dieses Signalwort warnt vor möglichen Sachschäden.



VORSICHT!

Dieses Signalsymbol/-wort bezeichnet eine Gefährdung mit einem niedrigen Risikograd, die, wenn sie nicht vermieden wird, eine geringfügige oder mäßige Verletzung zur Folge haben kann.

Sicherheit

Bestimmungsgemäßer Gebrauch

Das Produkt ist ausschließlich zur Verwendung in trockenen Innenräumen für den Privatgebrauch bestimmt. Verwenden Sie das Produkt nur wie in dieser Gebrauchsanleitung beschrieben. Jede andere Verwendung gilt als nicht bestimmungsgemäß und kann zu Sachschäden oder sogar zu Personenschäden führen. Der Hersteller oder Händler übernimmt keine Haftung für Schäden, die durch nicht bestimmungsgemäßen oder falschen Gebrauch entstanden sind.

Sicherheitshinweise



Verletzungs- und Erstickungsgefahr!

WARNUNG: GEFAHR – Zugang zu gefährlichen Gegenständen

Kind **NIEMALS** unbeaufsichtigt lassen

Wenn Kinder mit der Verpackungsfolie oder Kleinteilen spielen, können Sie sich darin verfangen, diese über ihren Kopf stülpen oder sie verschlucken und daran ersticken. Beim Spielen können Kinder versuchen, sich an dem Produkt hochzuziehen oder hinaufzuklettern und damit umkippen.

- Stellen Sie dieses Produkt **NICHT** in der Nähe eines Fensters auf, da es vom Kind als Tritt verwendet werden kann und dazu führen kann, dass das Kind aus dem Fenster fällt.
- Achten Sie auf die Gefahr von offenem Feuer und anderen starken Hitzequellen in der Nähe des Produkts.
- Stellen Sie dieses Produkt **NICHT** in der Nähe eines Fensters auf, wo Schnüre von Jalousien oder Vorhängen ein Kind erwürgen könnten.
- **STRANGULATIONSGEFAHR** – Stellen Sie den Turm nicht in der Nähe von Komponenten auf, die eine Erstickungsgefahr darstellen könnten, wie z. B. Rollo-/Vorhangkordeln.
- Bewahren Sie den Turm bei Nichtgebrauch für Kinder unzugänglich auf.
- Verwenden Sie es nicht, wenn eine der Komponenten gebrochen, zerrissen oder fehlt.
- Lassen Sie Kinder nicht mit der Verpackungsfolie spielen. Kinder können sich beim Spielen darin verfangen und ersticken.
- Halten Sie beim Auspacken und während der Montage des Produkts Kinder von dem Produkt und der Verpackungsfolie fern.
- Achtung. Nicht für Kinder unter 12 Monaten geeignet. Absturzgefahr. Geeignet für Kinder von 1-3 Jahren.
- **Vorsicht!** Dieses Produkt ist nicht für Erwachsene bestimmt.



VORSICHT!

Quetschgefahr!

Bei unachtsamem Umgang können Sie sich bei der Montage die Finger quetschen.

– Achten Sie bei der Montage auf Ihre Hände und Finger.



WARNUNG!

Verletzungsgefahr!

Unsachgemäßer Umgang mit dem Produkt sowie fehlerhafte Montage können zu Verletzungen führen.

- Montieren Sie das Produkt keinesfalls, wenn der Lieferumfang nicht vollständig ist.
- Dieses Produkt darf nur von Erwachsenen montiert werden. Überprüfen Sie es vor jedem Gebrauch auf eventuelle Schäden.
- Bauen Sie das Produkt sorgfältig zusammen und halten Sie sich an diese Gebrauchsanleitung.
- Belasten Sie das Produkt mit nicht mehr als 30 kg.
- Verwenden Sie das Produkt nicht als Aufstiegshilfe, Leiterersatz, Unterstellbock, Turngerät, o. Ä.
- Verwenden Sie das Produkt nicht mehr, wenn sich Schraubverbindungen gelockert haben oder die Metall- oder Kunststoffteile des Produkts Verformungen, Risse oder andere Beschädigungen aufweisen.
- Prüfen Sie regelmäßig alle Schraubverbindungen und ziehen Sie ggf. nach. Lose Schraubverbindungen können zu schweren Verletzungen führen. Schrauben dürfen nicht locker sein, da sich Kinder mit Körperteilen oder Kleidung (z. B. Schnüre, Halsketten, Schnullerbänder etc.) strangulieren könnten.
- Wenn Sie das Produkt unsachgemäß montieren, besteht Verletzungsgefahr.

HINWEIS!

Beschädigungsgefahr!

Unsachgemäßer Umgang mit dem Produkt kann zu Beschädigungen des Produkts führen.

- Zur Montage bitte eine weiche Unterlage zum Schutz vor Kratzern benutzen.
- Stellen Sie das Produkt auf einer ebenen, sauberen, trockenen und ausreichend stabilen Fläche auf.
- Sämtliche Bestandteile sind von offenem Feuer fernzuhalten.

Produktteile/Lieferumfang

Lieferumfang

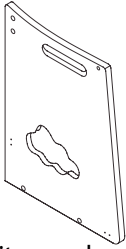

1 Seitenwand links, 1 x

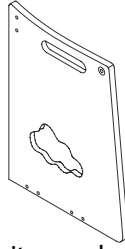

2 Seitenwand rechts, 1 x

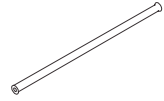

3 Stange, 1 x

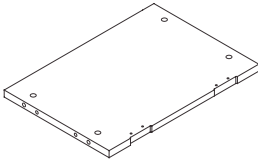

4 Steh- Ablagefläche, 1 x

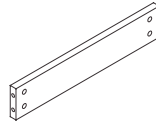

5 Stütze, 3 x

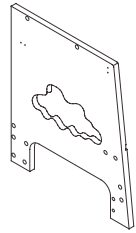

6 Beine, rechts 1 x

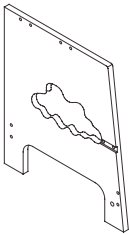

7 Beine, links, 1 x

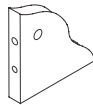

8 Bodenstütze, 1 x

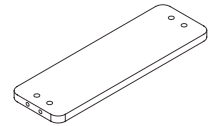

9 Trittstufe, 1 x

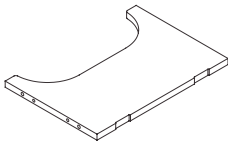

10 Ablagefläche, 1 x

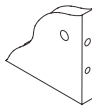

11 Bodenstütze, 1 x



12 Drehbare Stütze, 2 x



13 Knauf, 2 x

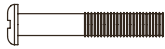

A Schraube, 26 x



B Verbindungsschraube, 26x



C Holzdübel, 10 x



D Haken, 4 x



E Schraube, 16 x



F Hebel, 4 x

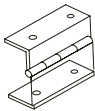

G Schanier, 2 x

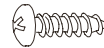

H Schraube, 8 x



I Schraube, 2 x

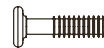

J Schraube, 2 x

Produktteile/Lieferumfang

Lieferumfang

Lieferumfang prüfen

Bevor Sie diesen Artikel aufbauen, lesen Sie bitte diese Gebrauchsanleitung sorgfältig durch. Kontrollieren Sie unmittelbar nach dem Auspacken den Lieferumfang auf Vollständigkeit sowie den einwandfreien Zustand des Produkts und aller Teile. Montieren Sie das Produkt keinesfalls, wenn der Lieferumfang nicht vollständig ist.



Erstickungsgefahr!

Kinder können sich in der Verpackungsfolie verfangen oder ersticken.

- Lassen Sie Kinder nicht mit der Verpackungsfolie spielen.
- Kleinteile, Verpackungsbeutel und Folien von Kindern fernhalten.

HINWEIS!

Beschädigungsgefahr!

Wenn Sie die Verpackung unvorsichtig mit einem scharfen Messer oder anderen spitzen Gegenständen öffnen, kann das Produkt schnell beschädigt werden.

1. Nehmen Sie die Einzelteile aus der Verpackung.
2. Prüfen Sie, ob die Lieferung vollständig ist (siehe Abbildung Produktteile/Lieferumfang).
3. Kontrollieren Sie, ob die Einzelteile Schäden aufweisen. Ist dies der Fall, benutzen Sie das Produkt nicht.

Wenden Sie sich über die auf der Garantiekarte angegebene Serviceadresse an den Hersteller.

4. Vor der Benutzung des Artikels müssen alle Einzelteile ordnungsgemäß verschraubt werden.

Montage/ Montaje/ Montagem/ Montaż

1

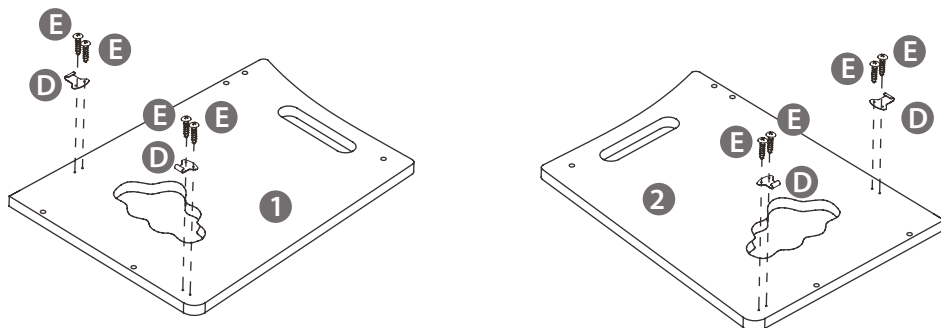

2

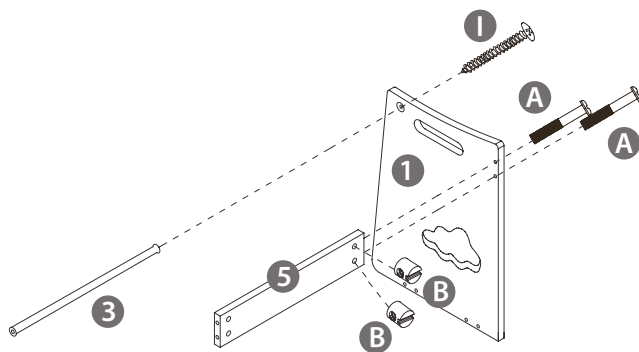

3

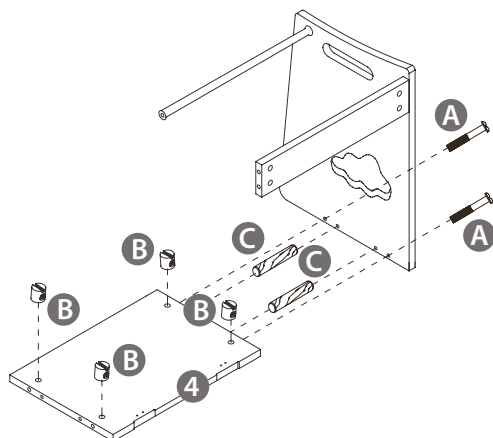

4

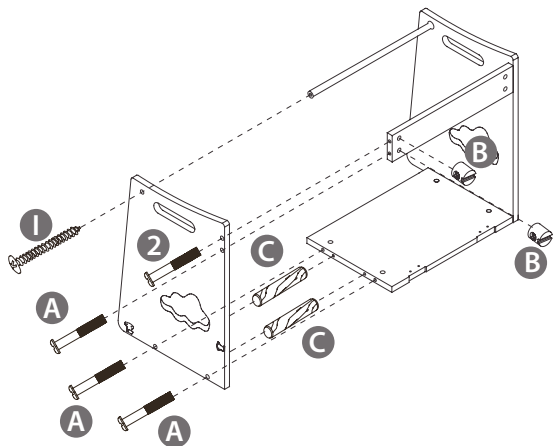

5

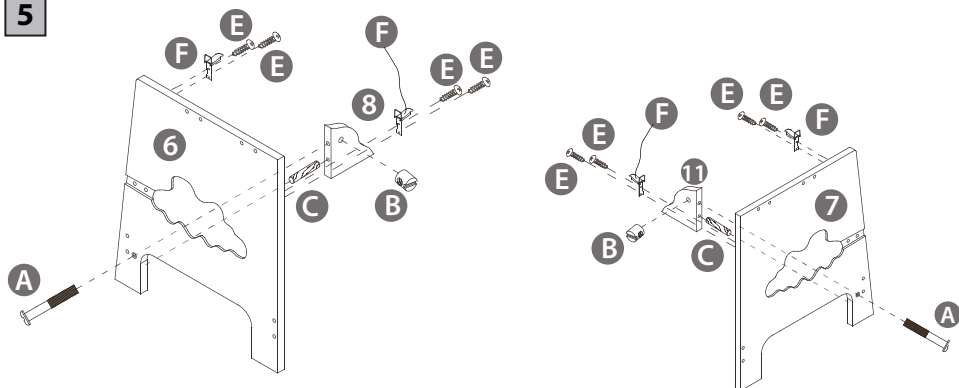

6

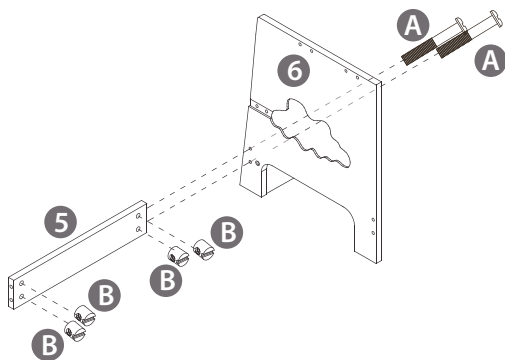

7

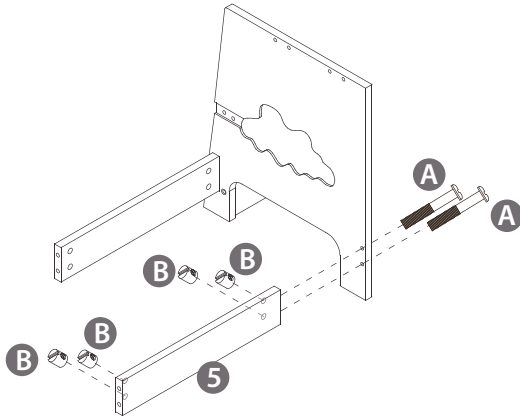

8

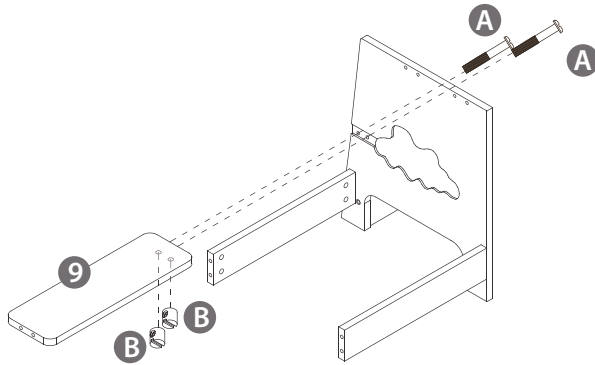

9

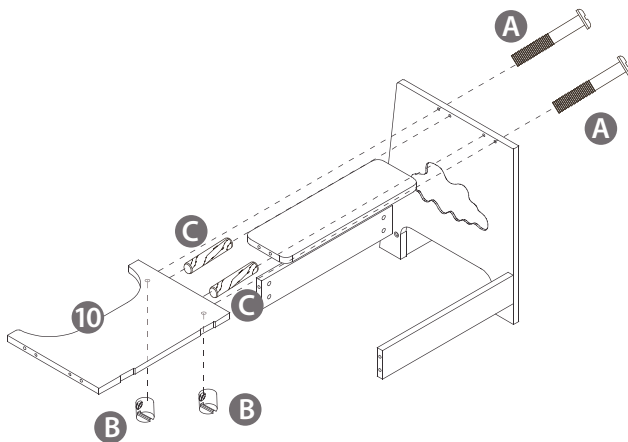

10

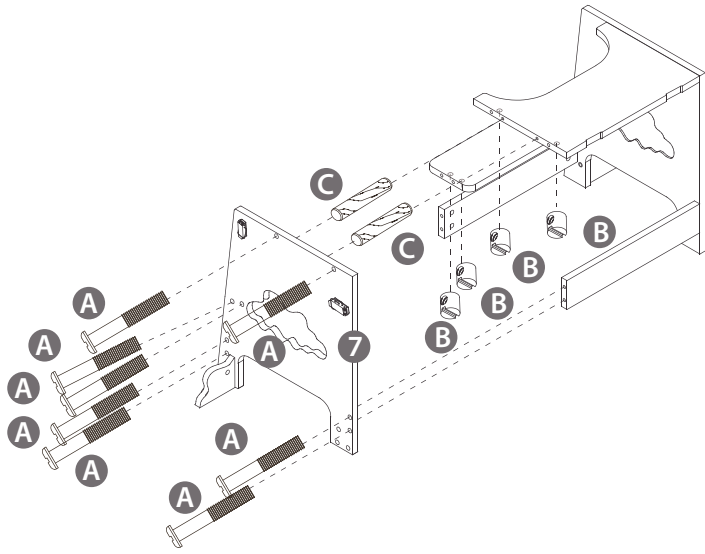

11

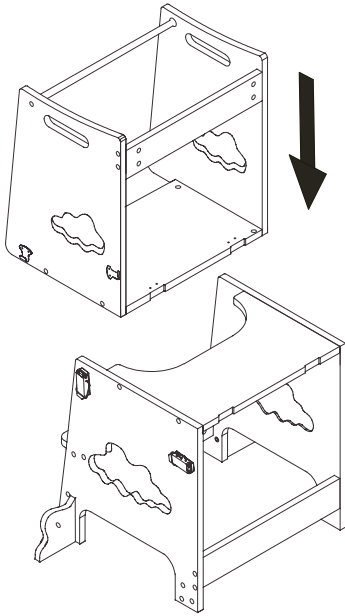

12

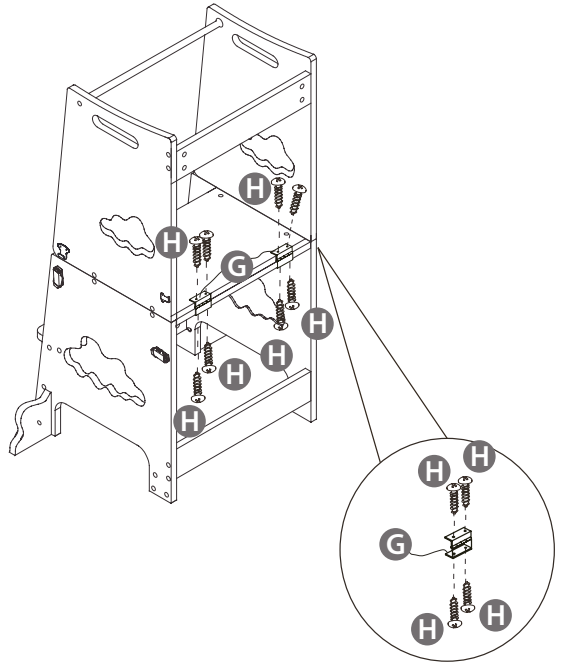

13

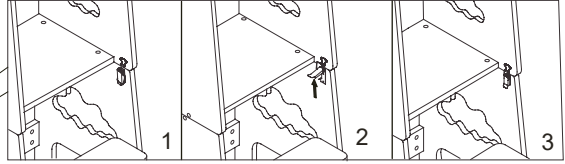
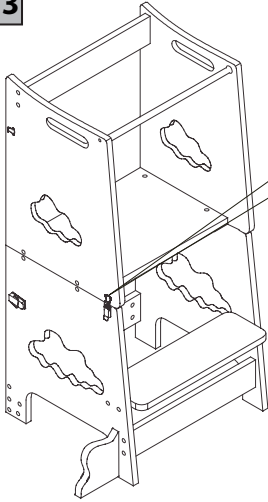

14

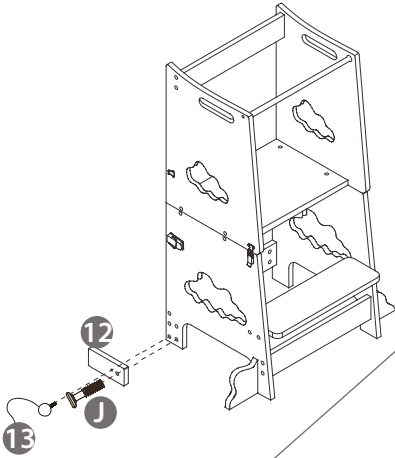

15

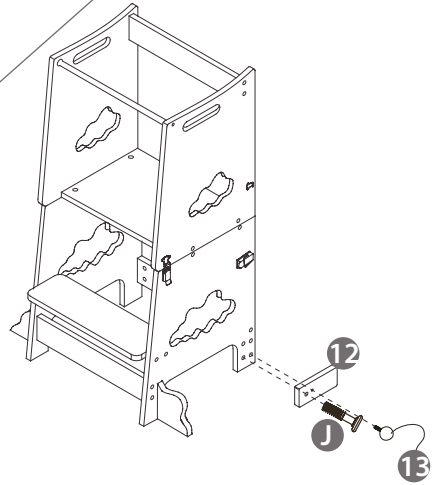

16

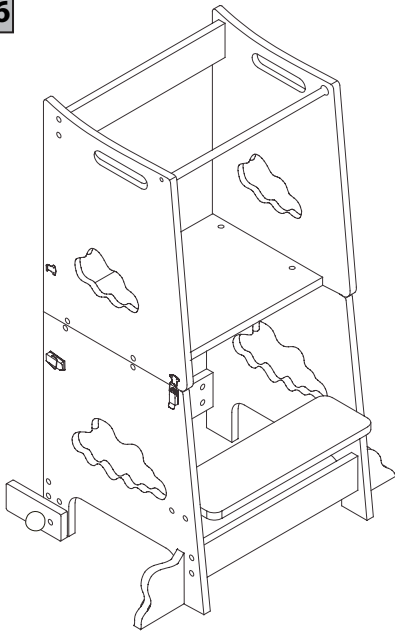

17

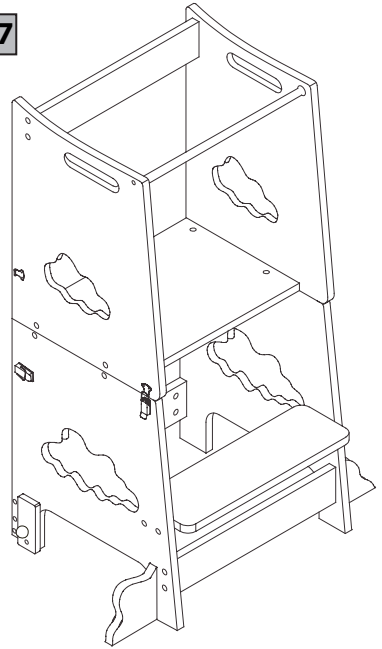

18

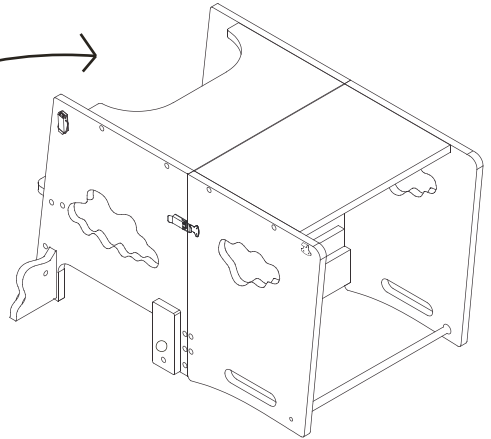
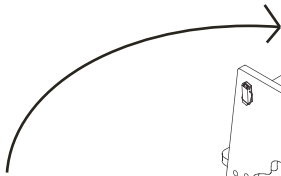
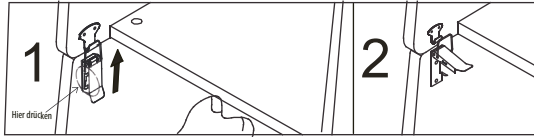
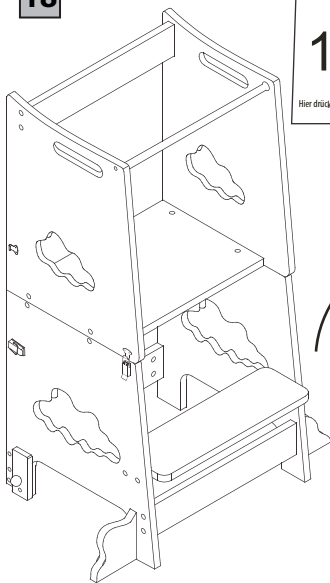

Reinigung und Pflege

- Reinigen Sie das Produkt mit einem angefeuchteten, fusselfreien Tuch.



- Verwenden Sie keinesfalls scharfe oder ätzende Reiniger. Beschädigungen des Produktes können die Folge sein.
- Verwenden Sie keine chemischen Reinigungszusätze.
- Verwenden Sie keine Materialien (z.B. Scheuerlappen), die die Oberfläche verkratzen können.
- Überprüfen Sie alle Verbindungs- und Metallelemente regelmäßig auf korrekten Sitz, Verschleiß und Rost.

Technische Daten

Material: MDF

Gewicht: ca. 9,1 kg

Maße (B x H x T): ca. 60 x 86 x 44 cm (Lerntrum)

ca. 60 x 43 x 66 cm (Lernäche)

Max. Belastbarkeit: 30 Kg

Entsorgung

Verpackung entsorgen

Entsorgen Sie die Verpackung sortenrein. Geben Sie Pappe und Karton zum Altpapier. Folien in die Wertsto-Sammlung.

Produkt entsorgen

Entsorgen Sie den Artikel nicht über den Hausmüll! Entsprechend gesetzlicher Vorschriften muss der Artikel am Ende seiner Lebensdauer einer geordneten Entsorgung zugeführt werden. Weiterführende Auskünfte erteilen die zuständige kommunale Verwaltungsbehörde oder ihr örtliches Entsorgungsunternehmen.

Généralités

Lire le mode d'emploi et le conserver

IMPORTANT ! LIRE ATTENTIVEMENT ET CONSERVER POUR CONSULTATION ULTÉRIEURE



Cette notice d'emploi fait partie intégrante du Tour d'apprentissage pour enfants. Elle contient des informations importantes concernant le montage et l'utilisation du produit. Pour plus de lisibilité, le Tour d'apprentissage pour enfants sera désigné par la suite par le terme « produit ».

Veuillez lire attentivement le mode d'emploi, en particulier les consignes de sécurité avant d'utiliser le produit. Le non-respect de ce mode d'emploi peut causer de graves blessures ou des dommages sur le produit.

Le mode d'emploi est basé sur les normes et règles en vigueur au sein de l'Union européenne. A l'étranger, observez également les directives et les lois spécifiques au pays concerné.

Conservez le mode d'emploi pour le consulter ultérieurement. Si vous transmettez le produit à un tiers, veuillez impérativement lui remettre ce mode d'emploi.

Explications des symboles

Les symboles et mentions d'avertissement suivants sont utilisés dans ce mode d'emploi, sur le produit ou sur l'emballage.



AVERTISSEMENT !

Ce symbole/terme d'avertissement caractérise un danger d'un degré de risque moyen qui peut entraîner la mort ou des blessures graves si on ne le prévient pas.

REMARQUE !

Ce terme d'avertissement indique la survenance d'un éventuel dommage matériel.



ATTENTION!

Ce mot/symbole de signalisation désigne un danger avec un niveau de risque faible, qui, s'il n'est pas évité, peut occasionner des blessures légères ou mineures.

Sécurité

Utilisation conforme

Le produit est exclusivement destiné à une utilisation dans des pièces intérieures sèches pour un usage privé.

N'utilisez le produit que de la manière décrite dans ce mode d'emploi. Toute autre utilisation est considérée comme non conforme et peut provoquer des dommages matériels, voire des dommages corporels. Le produit n'est pas un jouet pour les enfants ou pour grimper dessus.

Le fabricant ou le distributeur décline toute responsabilité pour des dommages résultant d'une utilisation non conforme à sa destination ou incorrecte.

Consignes de sécurité



Risque de blessure et d'étouffement !

AVERTISSEMENT : DANGER – Accès à des objets dangereux

Ne laissez JAMAIS votre enfant sans surveillance.

Si des enfants jouent avec le film d'emballage ou de petites pièces, ils peuvent s'empêtrer dans le film, le passer pardessus la tête ou avaler des petites pièces et suquer. En jouant, les enfants peuvent essayer de se hisser sur le produit ou de grimper dessus et tomber.

- Ne placez PAS ce produit à proximité d'une fenêtre, puisque l'enfant peut s'en servir comme marche-pied et chuter de l'appui de fenêtre.
- Tenez également compte des risques liés à la présence de flammes nues et de sources de forte chaleur à proximité du produit.
- Ne placez PAS le produit à proximité d'une fenêtre, où les cordons de stores ou de rideaux peuvent conduire à l'étranglement de l'enfant.
- RISQUES DE STRANGULATION – Ne placez pas la tour à proximité d'éléments qui peuvent occasionner des risques d'étranglement, par ex. des cordons de stores ou de rideaux.
- Conservez la tour hors de portée des enfants lorsque vous ne vous en servez pas.
- Ne les laissez donc jamais jouer avec les films d'emballage. Les enfants peuvent s'y empêtrer et étouffer.
- Tenez les enfants à l'écart du produit et du film d'emballage lorsque vous le déballez et l'installez.
- Attention ! Ne convient pas aux enfants de moins de 12 mois. Risque de chute ! Convient aux enfants de 1 à 3 ans.
- Attention ! Ce produit n'est pas destiné aux adultes.



ATTENTION!

Risque d'écrasement!

Risque de pincement des doigts lors du montage en cas de manque d'attention lors de la manipulation.

– Lors du montage, faire attention à ses mains et à ses doigts.



AVERTISSEMENT !

Risque de blessures !

Une manipulation inappropriée du produit ou un montage défectueux peut provoquer des blessures.

- N'assemblez en aucun cas le produit si la livraison est incomplète.
- Le montage de ce produit est strictement réservé à des adultes. Avant chaque utilisation, contrôler l'éventuelle présence de dommages
- Construisez le produit minutieusement et respectez ce mode d'emploi.
- Ne chargez pas le produit avec plus de 30 kg.
- N'utilisez pas le produit comme marchepied, escabeau, chandelle, appareil de gymnastique etc.
- N'utilisez plus le produit si les raccords vissés se sont desserrés ou si les parties en métal ou en plastique du produit présentent des déformations, fissures ou autres dommages.
- Contrôlez régulièrement tous les raccords et resserrez-les si nécessaire.
- Les raccords desserrés peuvent entraîner des blessures graves. Les vis ne doivent pas être desserrées, puisque les enfants peuvent s'accrocher avec les membres ou les vêtements (par ex. des ficelles, colliers, rubans de tétines) et s'étrangler.
- Monter le produit de manière incorrecte engendre un risque de blessure.

REMARQUE !

Risque d'endommagement !

Une manipulation inadéquate du produit peut l'endommager.

- Pour le montage, veuillez utiliser un tapis souple pour le protéger des rayures.
- Installez le produit sur une surface plane, propre, sèche et suffisamment stable.
- Tous les éléments doivent être tenus éloignés d'une flamme nue.

Contenu de la livraison

Composants

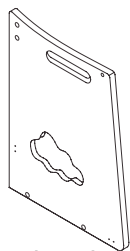

1 Paroi latérale gauche, 1 x

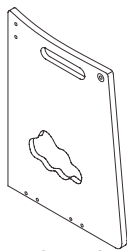

2 Paroi latérale droite, 1 x

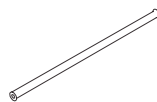

3 Barre, 1 x

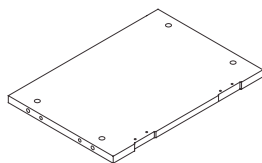

4 Surface d'apprentissage de la station debout / tablette, 1 x

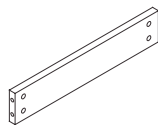

5 Support, 3 x

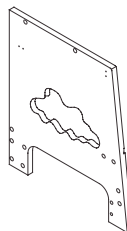

6 Pied, droite 1 x

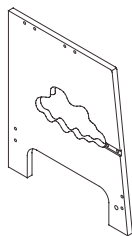

7 Pied, gauche, 1 x

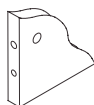

8 Support, 1 x

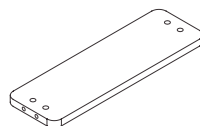

9 Marche-pied, 1 x

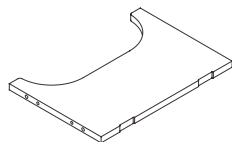

10 Tablette, 1 x

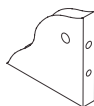

11 Support, 1 x



12 Support rotatif, 2 x



13 Bouton, 2 x



A Vis, 26 x



B Vis de connexion, 26x



C Cheville à bois, 10 x

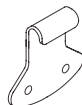

D Crochet, 4 x



E Vis, 16 x



F Levier, 4 x

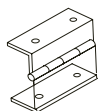

G Charnière, 2 x



H Vis, 8 x



I Vis, 2 x

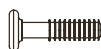

J Vis, 2 x

Vérifier le contenu

Avant de procéder au montage de cet article, lisez attentivement le mode d'emploi. Immédiatement après le déballage, vérifiez que la livraison est complète et que le produit et toutes les pièces constitutives sont en parfait état. N'assemblez en aucun cas le produit si la livraison est incomplète.



Risque d'asphyxie !

Les enfants peuvent s'empêtrer et étouffer s'ils jouent avec le film d'emballage.

- Ne les laissez donc jamais jouer avec les films d'emballage.
- Les petites pièces, les sachets et films d'emballage doivent être tenus hors de portée des enfants !

REMARQUE !

Risque d'endommagement !

Le produit peut se détériorer si vous ouvrez imprudemment l'emballage à l'aide d'un couteau ou tout autre objet pointu. Soyez très prudent lorsque vous ouvrez l'emballage.

1. Prélevez les pièces détachées de l'emballage.
2. Vérifiez l'intégralité de la livraison (voir „Pièces constitutives du produits fourniture“).
3. Contrôlez si les pièces détachées sont endommagées. S'il en est ainsi, n'utilisez pas le produit. Adressez-vous au fabricant via l'adresse du service après-vente indiquée sur la carte de garantie.
4. Avant utilisation de le produit, tous les éléments doivent avoir été correctement vissés.

Nettoyage et entretien

- Nettoyez le produit avec un chiffon humide non pelucheux.



- N'utilisez jamais de nettoyants corrosifs ou détergents. Ceux-ci pourraient endommager le produit.
- N'utilisez pas d'additifs de nettoyage chimiques.
- N'utilisez pas de matières (par ex. chiffons à récurer) qui pourraient rayer la surface.
- Vérifiez régulièrement que toutes les sangles et tous les éléments métalliques sont correctement serrés ou s'ils sont usés ou rouillés.

Données techniques

Matériau : MDF

Poids : env. 9,1 kg

Dimensions (l x h x p) : env. 60 x 86 x 44 cm (Tour d'apprentissage)

env. 60 x 43 x 66 cm (Surface d'apprentissage)

Charge max. : 30 kg

Élimination

Comment éliminer l'emballage

Éliminer les emballages triés par type. Donnez le carton à la collecte de vieux papiers, les films à la collecte des matières recyclables.

Comment éliminer le produit

Ne mettez pas l'article aux ordures ménagères ! Conformément aux dispositions légales, l'article doit être éliminé en bonne et due forme après utilisation. Les administrations communales compétentes ou votre déchetterie municipale vous renseigneront à ce sujet.

Algemeen Montagehandleiding lezen en bewaren

BELANGRIJK! BELANGRIJK! ZORGVULDIG LEZEN EN VOOR TOEKOMSTIGE REFERENTIE BEWAREN



Deze gebruiksaanwijzing hoort bij de Sta- of leertoren voor kinderen. Hij bevat belangrijke informatie over de montage en het gebruik. Om het begrijpelijker te maken, wordt de Sta- of leertoren voor kinderen hieronder eenvoudigweg "product" genoemd.

Lees de montagehandleiding, met name de veiligheidsinstructies, zorgvuldig door voordat u het product gebruikt. Het negeren van deze montagehandleiding kan leiden tot ernstig letsel of schade aan het product.

De montagehandleiding is gebaseerd op de normen en regels die gelden in de Europese Unie. Houd in het buitenland ook rekening met landspecifieke richtlijnen en wetten.

Bewaar de montage-instructies voor later gebruik. Als u het product aan derden doorgeeft, moet u deze montagehandleiding ook meegeven.

Tekenverklaring

De volgende symbolen worden in deze montagehandleiding, op het product of op de verpakking gebruikt.



Dit signaalsymbool/-woord wijst op een gevaar met een gemiddeld risico, dat, indien niet vermeden, kan leiden tot de dood of ernstig letsel.



Dit signaalwoord waarschuwt voor mogelijke materiële schade.



Dit signaalsymbool/-woord wijst op een gevaar met een laag risiconiveau, dat, indien niet vermeden, kan leiden tot licht of middelzwaar letsel.

Veiligheid

Doelmatig gebruik

De product is uitsluitend bestemd voor privégebruik in binnenruimtes.

Gebruik de product alleen zoals beschreven in deze gebruiksaanwijzing. Ieder ander gebruik geldt als ondoelmatig en kan tot materiële schade en zelfs tot persoonlijk letsel leiden. De product is niet geschikt om op te klimmen en is geen kinderspeelgoed.

De fabrikant of dealer stelt zich niet aansprakelijk voor schade die door ondoelmatig of onjuist gebruik is ontstaan.

Veiligheidsinstructies



Letsel- en verstikkingsgevaar!

WAARSCHUWING: GEVAAR - Toegang tot gevaarlijke voorwerpen

Laat uw kind **NOOIT** zonder toezicht achter.

Als kinderen met de verpakkingsfolie of kleine onderdelen spelen, kunnen ze erin verstrikt raken, deze over hun hoofd doen, zich erin verslikken en erdoor stikken. Tijdens het spelen kunnen kinderen proberen om zich aan de commode omhoog te trekken of erop te klimmen en vervolgens met commode en al omvallen.

- Plaats dit product **NIET** in de buurt van een raam, aangezien het door het kind als opstapje kan worden gebruikt en het kind uit het raam kan laten vallen.
- Wees u bewust van het gevaar van open vuur en andere krachtige warmtebronnen in de buurt van het product.
- Plaats dit product **NIET** in de buurt van een raam waar koorden van jaloezieën of gordijnen een kind zouden kunnen wurgen.
- **GEVAAR VOOR WURGING** - Plaats de toren niet in de buurt van onderdelen die verstikkingsgevaar kunnen opleveren, zoals jaloezie-/gordijnkoorden.
- Bewaar de toren buiten het bereik van kinderen wanneer deze niet in gebruik is.
- Laat kinderen niet met de verpakkingsfolie spelen. Kinderen kunnen hierin verstrikt raken en stikken tijdens het spelen.
- Houd kinderen tijdens het uitpakken en monteren van de commode buurt van de product en de verpakkingsfolie.
- Pas op! Niet geschikt voor kinderen onder 12 maanden. Valgevaar. Geschikt voor kinderen van 1-3 jaar.
- Pas op! Dit product is niet bedoeld voor volwassenen.



OORZICHTIG!

Gevaar voor beknelling!

Als u bij de montage niet voorzichtig te werk gaat, kunt u uw vingers beknellen.

– Let bij de montage op uw handen en vingers.



WAARSCHUWING!

Gevaar voor letsel!

Een onjuiste omgang met het product en onjuiste installatie kunnen letsel veroorzaken.

- Monteer het product nooit wanneer de levering niet compleet is.
- Dit product mag alleen door volwassenen worden gemonteerd. Controleer voor elk gebruik of het product beschadigd is.
- Zet de product zorgvuldig in elkaar en houd u zich aan deze gebruiksaanwijzing.
- Belast elk van de product met niet meer dan 30 kg.
- Gebruik de product niet als opstaphulp, vervanging van een trapje, onderzetbok, gymnastiektoestel o.i.d.
- Metaal reageert op spanning en temperatuurinvloeden door uitzetting en inkrimping.
- Controleer alle schroefverbindingen regelmatig en draai ze zo nodig weer vast. Losse schroefverbindingen kunnen ernstig letsel veroorzaken. De schroeven mogen niet los zitten, omdat kinderen zich met lichaamsdelen of kleding (bijv. koordjes, kettingen, speenbandjes etc.) kunnen wurgen.
- Als u de product onjuist monteert, bestaat er gevaar voor letsel.

AANWIJZING!

Gevaar voor beschadiging!

Ondeskundige omgang met de commode kan tot beschadigingen aan de commode leiden.

- Gebruik voor de montage een zachte ondergrond ter bescherming tegen krassen.
- Zet de commode alleen op een vlak, schoon, droog en voldoende stabiel oppervlak.
- Alle onderdelen moeten uit de buurt van open vuur worden gehouden.

Productonderdelen/leveringsomvang

Leveringsomvang

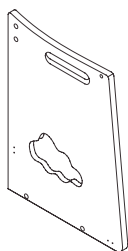

1 Zijwand,
links, 1 x

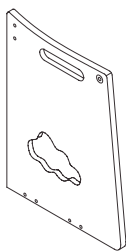

2 Zijwand,
rechts, 1 x

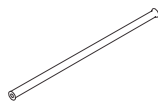

3 Stang, 1 x

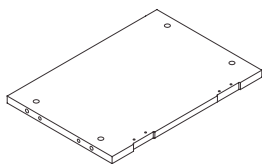

4 Sta-/opbergplank, 1 x

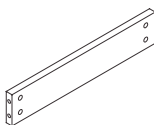

5 Steun, 3 x

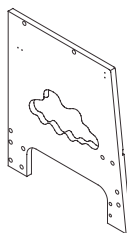

6 Pote, rechts 1 x

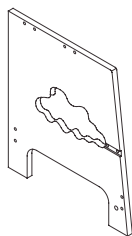

7 Pote, links, 1 x

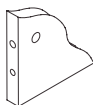

8 Vloersteun, 1 x

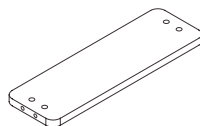

9 Trede, 1 x

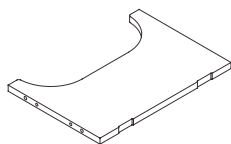

10 Opbergplank, 1 x

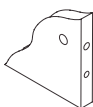

11 Vloersteun, 1 x



12 Draaibare steun, 2 x



13 Knop, 2 x

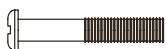

A Schroef, 26 x



B Verbindingsbout, 26x



C Houten deuvels, 10 x



D Haak, 4 x



E Schroef, 16 x



F Hendel, 4 x

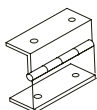

G Scharnier, 2 x



H Schroef, 8 x



I Schroef, 2 x

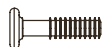

J Schroef, 2 x

Levering controleren

Voordat u dit artikel monteert, verzoeken wij u met nadruk om deze gebruiksaanwijzing zorgvuldig door te lezen. Controleer de levering altijd direct na het uitpakken op volledigheid en de optimale staat van het product en alle onderdelen.



WAARSCHUWING!

Verstikkingsgevaar!

Kinderen kunnen in de verpakkingfolie verstrikt raken en erin stikken.

- Laat kinderen niet met de verpakkingfolie spelen.
- Houd kleine onderdelen, verpakkingsmateriaal en folie uit de buurt van kinderen.

AANWIJZING!

Gevaar voor beschadiging!

Als u de verpakking onvoorzichtig met een scherp mes of andere scherpe voorwerpen opent, kan de product makkelijk beschadigd raken.

Ga daarom bij het openen zeer voorzichtig te werk.

1. Haal de losse delen uit de verpakking.
2. Controleer of de levering compleet is (zie afb. productonderdelen/leveringsomvang).
3. Controleer of de afzonderlijke componenten schade vertonen. Als dit het geval is, gebruik de commode dan niet. Neem contact op met de fabrikant via het op de garantiekaart vermelde serviceadres.
4. Voor het gebruik van de product moeten alle aparte onderdelen correct worden vastgeschroefd.

Reiniging en onderhoud

- Reinig het artikel alléén met een licht bevochtigde, pluisvrije doek.



- Gebruik in géén geval scherpe of bijtende reinigingsmiddelen. Het product kan hierdoor worden beschadigd.
- Gebruik geen chemische reinigingsadditieven.
- Gebruik geen materialen (bijv. schuursponsjes) die krassen op het oppervlak kunnen veroorzaken.
- Controleer alle verbinding- en metaalelementen regelmatig op correcte plaatsing, slijtage en roest.

Technische gegevens

Materiaal : MDF

Gewicht: ca. 9,1 kg

Afmetingen (B × D × H): ca. 60 x 86 x 44 cm (Leertoren)

ca. 60 x 43 x 66 cm (Leervlak)

Maximale belasting: 30 kg

Afvoer

Verpakking afvoeren

Gooi de verpakking gesorteerd op type weg. Gooi karton bij het oud papier en folies bij de recyclebare materialen.

Product afvoeren

Voer dit artikel niet af via het huisvuil! Volgens de van wettelijke voorschriften moet een artikel aan het einde van zijn levensduur op correcte wijze worden afgevoerd. Meer informatie hierover kunt u krijgen bij de verantwoordelijke gemeentedienst of uw plaatselijke afvalverwerkingsbedrijf.

General

Lectura y conservación del manual de instrucciones

¡IMPORTANTE! LEER DETENIDAMENTE Y CONSERVAR PARA POSTERIOR CONSULTA



Estas instrucciones de uso forman parte de Torre de aprendizaje infantil. Contienen información importante sobre el montaje y el manejo. Para facilitar la comprensión, en adelante la Torre de aprendizaje infantil se denominará solamente «el producto».

Lea con atención el manual de instrucciones, en particular, las indicaciones de seguridad, antes de empezar a usar el producto. El incumplimiento de las instrucciones de este manual puede ocasionar lesiones o daños materiales en el producto.

El manual de instrucciones se basa en las normativas y reglamentos vigentes en la Unión Europea.

Respete la legislación y las directrices vigentes de cada país si se encuentra en el extranjero.

Conserve el manual de instrucciones para futura referencia. Si entrega el producto a terceras personas, es imprescindible que les entregue también el manual de instrucciones.

Leyenda

Los símbolos y expresiones de advertencia que aparecen a continuación son los que se utilizan en el producto o en el embalaje.



¡ADVERTENCIA!

Este símbolo/palabra de advertencia indica que existe un peligro con un grado de riesgo medio que, de no evitarse, puede ocasionar la muerte o lesiones graves.

¡NOTA!

Esta palabra de advertencia indica que existe la posibilidad de que se produzcan daños materiales.



¡ATENCIÓN!

Este símbolo y esta palabra designan un peligro con un riesgo menor, que si no se evita, puede causar lesiones leves o moderadas.

Seguridad

Uso previsto

El producto está diseñada exclusivamente para su uso privado en interiores secos.

Utilice el producto solo para el uso que se describe en este manual de instrucciones. La encimera de la mesa se puede desmontar y emplear como bandeja.

Cualquier otro uso que no sea el uso previsto puede ocasionar daños materiales e incluso daños personales. El producto no es un juguete, ni tampoco sirve para escalar.

El fabricante o el distribuidor no asume ninguna responsabilidad por los daños causados por un uso inadecuado o incorrecto del producto.

Indicaciones de seguridad



¡Peligro de lesiones y de asfixia!

ADVERTENCIA: PELIGRO - Acceso a objetos peligrosos

NUNCA deje al los niños sin supervisión.

Si los niños juegan con la lámina de embalaje o con las piezas pequeñas, corren el riesgo de enredarse, cubrirse la cabeza con ellas, o tragárselas y asfixiarse. A modo de juego, los niños pueden tratar de subirse a el producto o escalarla, y esta podría caerles encima.

- NO coloque este producto cerca de una ventana, puesto que los niños podrían usarlo como escalera y podrían caerse por la ventana.
- Preste atención al peligro de llamas abiertas o fuentes de calor intenso cerca del producto.
- NO coloque este producto cerca de una ventana en la que los niños podrían estrangularse por los cordones de cortinas o persianas.
- PELIGRO DE ESTRANGULAMIENTO - No coloque la torre cerca de componentes que supongan peligro de asfixia como, p. ej., los cordones de persianas o cortinas.
- Guarde la torre fuera del alcance de los niños cuando no esté en uso.
- No deje que los niños jueguen con la lámina de embalaje. Es posible que, al jugar con ella, los niños se enreden y se asfixien.
- Mantenga fuera del alcance de los niños la producto y la lámina de embalaje mientras desembala y monta el mueble.
- No deje que los niños jueguen con el producto: no es un juguete. Apta para niños de 1 a 3 años.
- ¡Precaución! Este producto no está destinado para los adultos.



¡ATENCIÓN!

Peligro de aplastamiento!

El manejo inadecuado durante el montaje puede provocar aplastamiento de los dedos.

– Vigile sus manos y dedos en el montaje.



¡ADVERTENCIA!

¡Peligro de lesiones!

Un manejo indebido de el producto o un montaje incorrecto pueden ocasionar lesiones.

- No monte nunca el producto si el volumen de suministro no está completo.
- Monte el producto con atención y siga las instrucciones de este manual.
- No cargue el producto con más de 30 kg.
- No cargue el producto por un solo lado.
- Coloque bien la encimera. No se apoye sobre ella.
- No use el producto como escalón, para sustituir una escalera, como soporte de otro objeto, torno, etc.
- No vuelva a usar el producto si los tornillos se han soltado o las piezas de metal o de plástico de el producto presentan deformaciones, grietas u otros daños.
- Compruebe regularmente todas las uniones atornilladas y apriételas si es necesario. Los tornillos sueltos pueden provocar lesiones graves. Los tornillos deben estar bien apretados, puesto que los niños podrían sufrir estrangulamiento con partes del cuerpo o la ropa (p. ej. cordones, collares, cintas de chupete, etc.).
- Si monta la mesa incorrectamente, existe riesgo de sufrir lesiones.

¡NOTA!

¡Peligro de daños!

Un uso indebido de la mesa puede ocasionar daños materiales en el mueble.

- Para montar el producto, use una superficie blanda como protección contra los arañazos.
- Coloque el producto sobre una superficie llana, limpia, seca y suficientemente estable.
- Mantenga todos los componentes alejados de las llamas.

Piezas del producto/piezas suministradas

Piezas suministradas

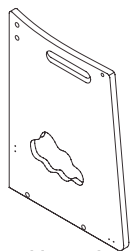

1 Pared lateral izquierda, 1 x

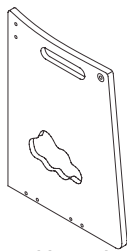

2 Pared lateral derecha, 1 x

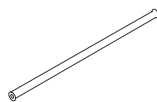

3 Barra, 1 x

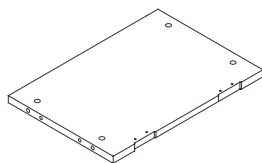

4 Plataforma o superficie de apoyo, 1 x

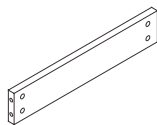

5 Soporte, 3 x

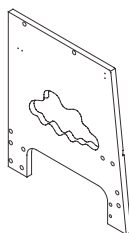

6 Pata, izquierda 1 x

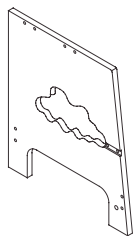

7 Pata, derecha, 1 x

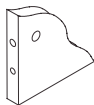

8 Pata de soporte, 1 x

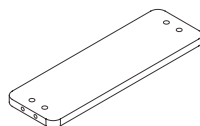

9 Peldaño, 1 x

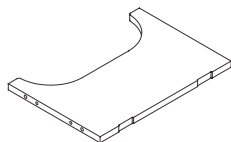

10 Superficie de apoyo, 1 x

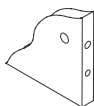

11 Pata de soporte, 1 x



12 Soporte orientable, 2 x



13 Pomo, 2 x



A Tornillo, 26 x



B Tornillo de ensamblaje, 26x



C Taco de madera, 10 x

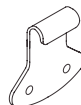

D Gancho, 4 x



E Tornillo, 16 x



F Palanca, 4 x

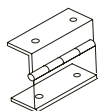

G Bisagra, 2 x



H Tornillo, 8 x



I Tornillo, 2 x

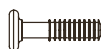

J Tornillo, 2 x

Comprobación de las piezas suministradas

Antes de montar este artículo, lea con atención este manual de instrucciones. Inmediatamente después de desembalar, compruebe que se han suministrado todas las piezas indicadas, y que ni el producto ni ninguna de las piezas presentan daños.



¡Peligro de asfixia!

Es posible que los niños se enreden y se asfixien con la lámina de embalaje.

- No deje que los niños jueguen con la lámina de embalaje.
- Mantenga las piezas pequeñas, las bolsas y plásticos de embalaje fuera del alcance de los niños.

¡NOTA!

¡Peligro de daños materiales!

Si abre el embalaje con un cuchillo alado u otros objetos cortantes, es fácil que el producto sufra daños. Proceda con cuidado al abrir el embalaje.

1. Retire las piezas del embalaje.
2. Compruebe que se han suministrado todas las piezas (véase la gura Piezas del producto/piezas suministradas).
3. Compruebe que las piezas no presenten daños. Si fuese así, no utilice el producto. Consulte la tarjeta de la garantía para ponerse en contacto con el fabricante en la dirección de atención al cliente que indique.
4. Antes de usar de producto, todas las piezas deben estar adecuadamente atornilladas.

Limpeza y mantenimiento

- Limpie el producto con un paño húmedo sin pelusas.



- No utilice en ningún caso productos cortantes ni abrasivos para la limpieza.
- Pueden ocasionar daños en el producto.
- No utilice sustancias químicas adicionales para la limpieza.
- No utilice ningún material (p. ej. estropajo), que pueda arañar las superficies
- Compruebe de forma periódica que todos los elementos metálicos y todas las juntas estén correctamente colocados y no presenten desgastes ni indicios de oxidación.

Datos técnicos

Material: MDF

Peso: aprox. 9,1 Kg

Dimensiones (An x Al x Pr): aprox. 60 x 86 x 44 cm (Torre de aprendizaje)

aprox. 60 x 43 x 66 cm (Superficie de aprendizaje)

Capacidad de carga máx.: 30 Kg

Eliminación

Eliminación del embalaje

Elimine el embalaje separándolo junto a los residuos correspondientes. Elimine cartones y cartulinas en el contenedor de papel, y las láminas en el punto limpio..

Eliminación de la mesa

No elimine el artículo junto a los residuos domésticos. De acuerdo con la legislación vigente, el artículo debe ser eliminado de conformidad con las disposiciones relativas a la eliminación de residuos. Encontrará más información en las administraciones locales correspondientes o en la empresa de eliminación de residuos local.

Generalidades

Ler e guardar as instruções de utilização

IMPORTANTE! LER ATENTAMENTE E GUARDAR PARA CONSULTA POSTERIOR



Estas instruções de utilização pertencem ao Torre de aprendizagem para crianças. Contêm informações importantes sobre a montagem e o manuseamento. Para uma melhor compreensão, o Torre de aprendizagem para crianças será doravante denominada apenas „produto“.

Leia atentamente as instruções de utilização, sobretudo as indicações de segurança, antes de utilizar o produto. A não observância destas instruções de utilização pode dar origem a ferimentos graves ou a danos no produto.

As instruções de utilização têm como base as normas e os regulamentos em vigor na União Europeia. No estrangeiro tenha atenção às diretivas e leis específicas do país.

Guarde as instruções de utilização para uso posterior. Se transferir o produto a terceiros, não deixe de entregar também estas instruções de utilização.

Explicação dos símbolos

Os seguintes símbolos e palavras-sinal são utilizados nestas instruções de utilização, na mesa ou na embalagem.



AVISO!

Esse símbolo/palavra-sinal designa uma situação de risco moderado que, se não evitada, pode levar à morte ou a ferimentos graves.



NOTA!

Essa palavra-sinal adverte para possíveis danos materiais.



ATENÇÃO!

Este símbolo/palavra-sinal designa uma situação de risco baixo que, se não for evitada, pode dar origem a ferimentos ligeiros ou moderados.

Segurança

Utilização prevista

O produto destina-se somente ao uso privado e em ambientes interiores secos.

Utilize o produto apenas conforme descrito nestas instruções de utilização.

Qualquer outra utilização diferente é considerada como não prevista e pode levar a danos materiais ou até mesmo a danos pessoais. O produto não é um objeto para escalar nem um brinquedo de crianças.

O fabricante ou revendedor não assume qualquer responsabilidade por danos resultantes de uma utilização incorreta ou inadequada.

Indicações de segurança



AVISO!

Perigo de ferimentos e asfixia!

AVISO: PERIGO – Acesso a objetos perigosos

NUNCA deixar crianças sem supervisão.

As peças pequenas ou a embalagem representam um perigo de asfixia para crianças. Adicionalmente, as crianças podem também sofrer danos físicos devido às mesmas. Ao brincar as crianças podem tentar pendurar-se ou subir para o produto e, com isso, fazê-la tombar.

- NUNCA coloque o produto junto a uma janela, uma vez que pode ser utilizado pela criança como degrau podendo fazer com que a criança caia da janela.
- Preste atenção ao perigo de fogo e outras fontes de calor fortes junto ao produto.
- NÃO coloque o produto junto a uma janela onde os cordões de estores ou cortinados podem provocar estrangulamento.
- PERIGO DE ESTRANGULAMENTO – não coloque a torre junto a componentes que possam causar perigo de asfixia, como por exemplo cordões de estores/cortinados.
- Em caso de não utilização, guarde a torre fora do alcance das crianças.
- Não permita que as crianças brinquem com a película da embalagem.
- Ao brincar as crianças podem enredar-se nela e sufocar.
- Ao desembalar e durante a montagem do produto, mantenha as crianças longe do produto e da película da embalagem.
- Não permita que as crianças brinquem com o produto, não é um brinquedo. Adequado para crianças de 1 a 3 anos.
- - Cuidado! Este produto não é destinado a adultos.



ATENÇÃO!

Perigo de esmagamento!

Pode esmagar os dedos durante a montagem no caso de um manuseio descuidado.

– Tenha atenção aos seus dedos e mãos durante a montagem.



AVISO!

Perigo de ferimentos!

O manuseamento incorreto do produto assim como a montagem incorreta podem levar a ferimentos.

- Não instale o produto, sob nenhuma circunstância, se o conteúdo do fornecimento estiver incompleto.
- Monte o produto com cuidado e obedeça às instruções de utilização.
- Não coloque uma carga maior que 30 kg.
- Não coloque carga apenas sobre um lado do produto.
- Coloque o tabuleiro corretamente. Não se apoie sobre o tabuleiro.
- Não utilize o armário como auxílio para subida, substituto de escadas, cavalete, aparelho de ginástica ou semelhantes.
- Pare de utilizar o produto se as uniões roscadas afrouxarem ou se peças em metal ou plástico da mesa apresentarem deformações, fissuras ou outras danificações.
- Verique regularmente todas as uniões roscadas e, caso necessário, reaperte-as. Uniões roscadas soltas podem levar a ferimentos graves. Os parafusos não podem estar soltos, uma vez que as crianças poderão ficar estranguladas com partes do corpo ou com peças de vestuário (p. ex. atacadores, colares, fitas de chuchas, etc.).
- Existe o perigo de ferimentos se montar o produto de forma incorreta.

NOTA!

Perigo de danos!

O manuseamento incorreto do produto pode causar a sua danificação.

- Para a montagem utilize uma base macia para proteger contra riscos.
- Coloque o produto sobre uma superfície plana, limpa, seca e com estabilidade suficiente.

• Todos os componentes devem ser mantidos afastados do fogo.

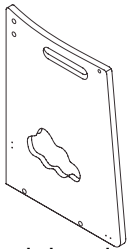

1 Parede lateral esquerda, 1 x

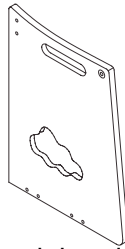

2 Parede lateral direita, 1 x

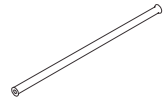

3 Barra, 1 x

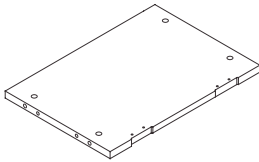

4 Plataforma, 1 x

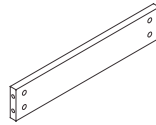

5 Apoio, 3 x

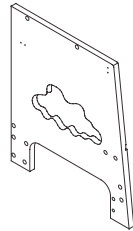

6 Perna, direita 1 x

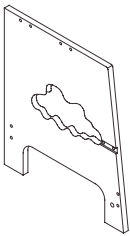

7 Perna, esquerda, 1 x

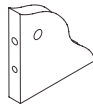

8 Base, 1 x

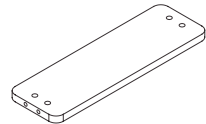

9 Degrau, 1 x

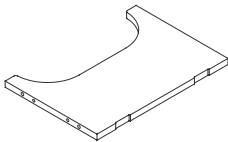

10 Superfície de apoio, 1 x

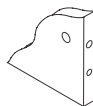

11 Base, 1 x



12 Suporte rotativo, 2 x



13 Maçaneta, 2 x



A Parafuso, 26 x



B Parafuso de ligação, 26x



C Cavilha de madeira, 10 x



D Gancho, 4 x



E Parafuso, 16 x



F Alavanca, 4 x

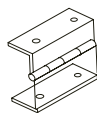

G Dobradiça, 2 x



H Parafuso, 8 x



I Parafuso, 2 x

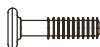

J Parafuso, 2 x

Peças do produto / Conteúdo do fornecimento

Conteúdo do fornecimento

Verificar o conteúdo do fornecimento

Antes de montar este artigo, leia com atenção estas instruções de utilização. Logo depois de desembalar verifique se o conteúdo do fornecimento está completo e se o produto e todas as peças estão em perfeito estado. Não instale o produto, sob nenhuma circunstância, se o conteúdo do fornecimento estiver incompleto.



Perigo de asfixia!

As crianças podem prender-se na película da embalagem e sufocar.

- Não permita que as crianças brinquem com a película da embalagem.
- Mantenha as peças soltas, as embalagens e películas afastadas das crianças!.

NOTA!

Perigo de danos!

Se abrir a embalagem de forma descuidada com uma faca afiada ou outros objetos pontudos, isso pode danicar rapidamente o produto. Proceda com muito cuidado ao abrir.

1. Retire todas as peças individuais da embalagem.
2. Verifique se o material fornecido está completo (ver peças do produto/ conteúdo do fornecimento).
3. Verifique se as peças individuais apresentam danos. Se for esse o caso, não utilize a mesa. Dirija-se ao fabricante por meio do endereço da assistência técnica indicado no cartão da garantia.
4. Antes de utilizar as mesas, todas as peças individuais devem estar parafusadas de forma correta.

Limpeza e conservação

- Limpe o produto com um pano húmido sem borbotos.



AVISO!

- Nunca utilize detergentes agressivos ou cáusticos. Isso pode causar danos ao produto.
- Não utilize aditivos químicos de limpeza.
- Não utilize materiais (p. ex. panos abrasivos) que possam riscar a superfície.
- Verifique regularmente todos os elementos de ligação e de metal quanto ao assento correto e à presença de desgaste e ferrugem.

Dados técnicos

Material: MDF

Peso: aprox. 9,1 Kg

Dimensões (L x A x P): aprox. 60 x 86 x 44 cm (Torre de aprendizagem)

aprox. 60 x 43 x 66 cm (Área de aprendizagem)

Capacidade máx. de carga: 30 Kg

Eliminação

Eliminar a embalagem

Elimine a embalagem de acordo com o tipo de material. Deposite o papelão e o cartão no ecoponto azul e as películas no ecoponto amarelo.

Eliminar o produto

Não elimine o artigo no lixo doméstico! No fim da sua vida útil o artigo deve ser eliminado corretamente de acordo com as normas legais. O órgão administrativo municipal competente ou a empresa de gestão de resíduos local fornecem informações pormenorizadas.

Informacje ogólne

Przeczytać i zachować instrukcję obsługi

WAŻNE! NALEŻY UWAŻNIE PRZECZYTAĆ I PRZECHOWAĆ W CELU PÓŹNIEJSZEGO WYKORZYSTANIA



Niniejsza instrukcja obsługi stanowi część Podest lub wieża edukacyjna dla dzieci. Zawiera ważne informacje dotyczące montażu i stosowania. Aby zapewnić lepsze zrozumienie instrukcji, Podest lub wieża edukacyjna dla dzieci jest w dalszej części określany skrótowo jako „produkt”.

Przed rozpoczęciem korzystania z produktu należy dokładnie przeczytać instrukcję obsługi, w szczególności wskazówki dotyczące bezpieczeństwa.

Nieprzestrzeganie niniejszej instrukcji obsługi może prowadzić do ciężkich urazów ciała lub uszkodzenia produktu. Niniejsza Instrukcja obsługi została sporządzona na podstawie norm i regulacji obowiązujących w Unii Europejskiej.

W przypadku użytkowania produktu za granicą należy przestrzegać również lokalnych dyrektyw i ustaw. Zachować instrukcję obsługi do późniejszego użytku. Przekazując produkt innym osobom, należy koniecznie dołączyć również niniejszą instrukcję obsługi.

Wyjaśnienie symboli

W niniejszej instrukcji obsługi, na produkcie lub na opakowaniu stosuje się poniższe symbole i słowa ostrzegawcze.



OSTRZEŻENIE!

Ten symbol / słowo ostrzegawcze oznacza zagrożenie o niskim stopniu ryzyka, które w przypadku jego zlekceważenia może doprowadzić do nieznaczących lub umiarkowanych obrażeń.

NOTATKA!

To słowo ostrzega przed ewentualnymi szkodami materiałowymi.



UWAGA!

Ten symbol/słowo sygnałowe oznacza zagrożenie o niskim stopniu ryzyka, które w przypadku jego zlekceważenia może doprowadzić do nieznaczących lub umiarkowanych obrażeń.

Bezpieczeństwo

Użycie zgodne z przeznaczeniem

Produkt jest przeznaczony wyłącznie do użytku w suchych pomieszczeniach w ramach użytku prywatnego. Używać produkt tylko zgodnie z niniejszą instrukcją obsługi.

Każde inne zastosowanie uznaje się za niezgodne z przeznaczeniem i może prowadzić do szkód materialnych, a nawet do szkód osobowych. Stolik nie służy jako środek pomocniczy do wchodzenia lub zabawka dla dzieci. Producent lub sprzedawca nie odpowiada za szkody powstałe w wyniku niezgodnego z przeznaczeniem lub nieprawidłowego użytkowania.

Wskazówki bezpieczeństwa



Niebezpieczeństwo uduszenia/doznania obrażeń!

OSTRZEŻENIE: NIEBEZPIECZEŃSTWO – dostęp do niebezpiecznych przedmiotów

NIGDY nie pozostawiać dziecka bez nadzoru.

Jeśli dzieci bawią się folią opakowaniową lub małymi częściami, mogą się w nią zaplątać, założyć ją na głowę lub też połknąć małe części i się udławić. Podczas zabawy dzieci mogą próbować podciągnąć się lub wspiąć na produkt i przewrócić się razem z nim.

- **NIE** stawiać tego produktu w pobliżu okna, ponieważ dziecko może go użyć jako stopnia, co może doprowadzić do wypadnięcia dziecka z okna.
- Zwracać uwagę na zagrożenie ze strony otwartego ognia oraz innych silnych źródeł ciepła w pobliżu produktu.
- **NIE** stawiać tego produktu w pobliżu okna, gdzie sznury żaluzji lub zasłon mogłyby spowodować uduszenie dziecka.
- **NIEBEZPIECZEŃSTWO UDUSZENIA** – nie stawiać wież w pobliżu elementów, które mogłyby stwarzać niebezpieczeństwo uduszenia, np. takich jak sznury rolet lub zasłon.
- Gdy wieża nie jest używana, należy przechowywać ją w sposób niedostępny dla dziecka.
- Dzieciom nie wolno bawić się folią opakowaniową. Dzieci mogą podczas zabawy zaplątać się w nią i udusić.
- Podczas rozpakowywania i składania produktu należy trzymać dzieci z dala od produktu i folii opakowaniowej.
- **UWAGA!** Produkt nieodpowiedni dla dzieci poniżej 12 miesięcy. Zagrożenie upadkiem. Nadaje się dla dzieci w wieku 1-3 lat..
- **Przestroga!** Produkt ten nie jest przeznaczony dla osób dorosłych.



UWAGA!

Niebezpieczeństwo zmiążdżenia!

W przypadku nieostrożnego obchodzenia się z produktem można podczas montażu zmiążdżyć palce.

– Podczas montażu należy uważać na dłonie i palce.



OSTRZEŻENIE!

Niebezpieczeństwo zranienia!

Niewłaściwa obsługa produktu oraz nieprawidłowy montaż mogą być przyczyną obrażeń.

- W żadnym wypadku nie montować produktu, jeżeli zawartość opakowania jest niekompletna.
- Starannie złożyć produkt, kierując się przy tym instrukcją obsługi.
- Nie należy obciążać produktu masą powyżej 30 kg.
- Nie obciążać stolika z jednej strony.
- Nakładać tacę w prawidłowy sposób. Nie opierać się na tacy.
- Nie należy używać produktu, jeśli połączenia śrubowe zostały poluzowane lub części metalowe lub plastikowe produktu wykazują deformację, pęknięcia lub inne uszkodzenia.
- Sprawdzać regularnie wszystkie połączenia śrubowe i w razie potrzeby dokręcać śruby. Luźne połączenia śrubowe mogą doprowadzić do poważnych obrażeń. Śruby nie mogą być poluzowane, ponieważ mogłyby dojść do uduszenia dziecka w wyniku zaczepienia o części ciała lub odzież (np sznurki, łańcuszki na szyjkę, zawieszki na szyję itp.).
- W przypadku nieprawidłowego montażu produktu istnieje ryzyko odniesienia obrażeń.

NOTATKA!

Ryzyko uszkodzenia!

Niewłaściwe obchodzenie się z produktem może prowadzić do jego uszkodzenia.

- Podczas montażu należy użyć miękkiej podkładki chroniącej przed zarysowaniami.
- Ustawić produkt na równej, czystej, suchej i wystarczająco stabilnej powierzchni.
- Wszystkie elementy składowe należy trzymać z dala od otwartego ognia.

Zawartość zestawu / części

Zawartość przesyłki

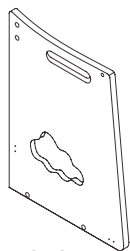

1 Scianka boczna lewa, 1 x

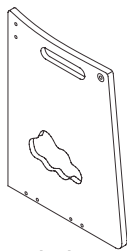

2 Scianka boczna prawa, 1 x

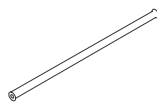

3 Drażek, 1 x

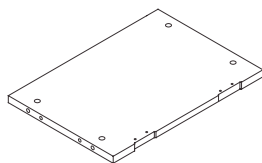

4 Powierzchnia do stania/półka, 1 x

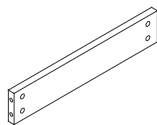

5 Wspornik, 3 x

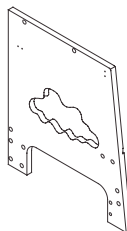

6 Leg, prawa 1 x

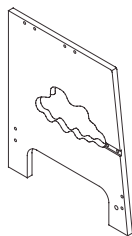

7 Leg, lewa, 1 x

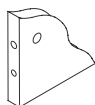

8 Podpórka, 1 x

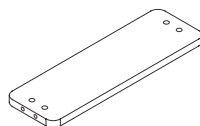

9 Stopień, 1 x

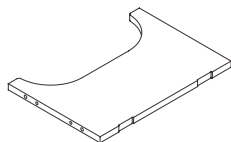

10 Półka, 1 x

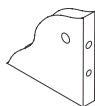

11 Podpórka, 1 x



12 Wspornik obrotowy, 2 x



13 Gałka, 2 x



A Śruba, 26 x



B Śruba łącząca, 26x



C Kołki do drewna, 10 x

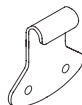

D Zaczep, 4 x



E Śruba, 16 x



F Zapięcie, 4 x

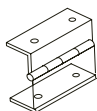

G Zawias, 2 x



H Śruba, 8 x



I Śruba, 2 x



J Śruba, 2 x

Pierwsze użycie

Należy sprawdzić produkt i zawartość zestawu

Przed zmontowaniem produktu należy dokładnie przeczytać niniejszą instrukcję użytkowania. Bezpośrednio po rozpakowaniu należy również sprawdzić zawartość zestawu pod kątem kompletności oraz nienagannego stanu produktu i wszystkich części. Pod żadnym pozorem nie montować produktu, jeżeli nie jest kompletny.



Niebezpieczeństwo uduszenia

Dzieci mogą zaplątać się w folię opakowaniową i udusić.

- Nie należy pozwalać dzieciom bawić się folią opakowaniową.
- Drobnie części, torebki opakowaniowe i folie należy trzymać z dala od dzieci!

NOTATKA!

Ryzyko uszkodzenia!

Nieostrożne otwarcie opakowania z użyciem ostrego noża lub innych ostrych przedmiotów, może spowodować uszkodzenie produktu.

1. Wyjąć produkt z opakowania.
2. Sprawdzić, czy wszystkie elementy zostały dostarczone (patrz ilustracja Zawartość zestawu / części).
3. Skontrolować, czy pojedyncze części nie wykazują uszkodzeń. Jeśli tak, nie używać produktu. Zwrócić się do producenta pod adresem serwisu, podanym na karcie gwarancyjnej.
4. Przed użyciem tabeli projektowej wszystkie poszczególne części muszą być odpowiednio skrecone.

Czyszczenie i pielęgnacja

- Czyścić produkt za pomocą zwilżonej szmatki niepozostawiającej włókien.



- Nie stosować żadnych ostrych przedmiotów ani zrąjących środków do czyszczenia.
- Mogą one uszkodzić produkt.
- Nie stosować żadnych chemicznych dodatków czyszczących.
- Regularnie sprawdzać wszystkie elementy łączące i części wykonane z metalu, czy są prawidłowo umieszczone i czy nie wykazują śladów zużycia ani rdzy.

Dane techniczne:

Material: MDF

Waga: ca. 9,1 Kg

Wymiary (B x H x T): ca. 60 x 86 x 44 cm (Wieża edukacyjna)

ca. 60 x 43 x 66 cm (Powierzchnia do nauki)

Maksymalna nośność: 30 Kg

Utylizacja

Utylizacja opakowania

Opakowanie zutylizować po odpowiedniej segregacji jego elementów. Karton wrzucić do pojemnika na makulaturę, a folię na tworzywa sztuczne.

Utylizacja produktu

Produkt należy utylizować zgodnie z prawem i przepisami obowiązującymi w kraju użytkownika.



Importeur/ Importateur/ Importador/ Distribuído por/ Importer :

Hanson Im- und Export GmbH, Harckesheyde 91-93, 22844 Norderstedt

Deutschland/ Allemagne/ Duitsland/ Alemania/ Alemanha/ Niemcy

Wyprodukowano w Chinach

Modell: 521260800

ART.: (DE) 1017492 09/24 (PT) 7006759 02/24

(DE) Servicedienstleister:

Protel Dienstleistungs- und Handels GmbH
Denisstraße 28 A, 67663 Kaiserslautern

(FR) Prestataire de service :

Teknihall Benelux BVBA
Brusselstraat 33, B-2321 Meer, Belgique

(NL) Servicedienstverlener:

Teknihall Benelux BVBA
P/A Antwoordnummer 13533
4800 WE Breda, Nederland

(ES) Proveedor de servicio/

(PT) Prestador de serviços:
Garantias LODG, Calle Sevilla Nº 30
Residencial Marina-Sol
03177 San Fulgencio (Alicante) , ES

(PL) Adres serwisu :

BWM-Elektronics
Energetyczna 3
05-500 Piaseczno
PL