

AMBIANO®

Akku-Stielstaubsauger

GT-SF-VCS-03



3 Jahre
HERSTELLER-
GARANTIE

KUNDENSERVICE
☎ 0800 / 5000 136
(kostenfrei)
💻 E-Mail:
gt-support@teknihall.de
AN DE 29036110 46/2024

ORIGINALBEDIENUNGSANLEITUNG



Nur für Steckernetzteil/
Netzadapter
Lizenzinhaber: Shenzhen
CHANZEHO Technology Co.,
Limited



GTIN 4068706193507
46/2024
AN DE 29036110
PO51032752

Inhaltsverzeichnis

Inhaltsverzeichnis	2	Störung und Behebung	22
Allgemeines	3	Wartung, Reinigung und Pflege	23
Einführung	3	Bodendüse reinigen	23
EU-Konformitätserklärung	3	Staubbehälter entleeren	24
Bestimmungsgemäße		Filter reinigen	25
Verwendung	3	Aufbewahrung	25
Produktbestandteile/ Lieferumfang	4	Technische Daten	26
Sicherheit	7	Fehlermeldungen	27
Allgemeine Sicherheitshinweise	7	Entsorgung	28
Gefahren für Kinder und Personen mit eingeschränkten Fähigkeiten	7	Garantie-Urkunde	31
Gefahren beim Umgang mit Elektrogeräten	7		
Gefahren beim Betrieb des Akku-Stielstaubsauger	9		
Symbolerklärung und weitere Informationen	12		
Aufbau und Montage	14		
Vor dem ersten Gebrauch	14		
Montage der Wandhalterung	14		
Laden des Akkupacks	15		
Bedeutung der Akku-Statusanzeige	16		
Bedienung	17		
Benutzung des Gerätes	17		
Übersicht Saugdüsen	18		
Saugstufen	20		
Gerät verwenden	21		

Allgemeines

Einführung

Vielen Dank, dass Sie sich für den Akku-Stielstaubsauger von Ambiano entschieden haben. Sie haben damit ein qualitativ hochwertiges Produkt erworben, das höchste Leistungs- und Sicherheitsstandards erfüllt. Für den richtigen Umgang und eine lange Lebensdauer empfehlen wir Ihnen die nachfolgenden Hinweise zu beachten.

Bitte lesen Sie die Anleitung und insbesondere die Sicherheitshinweise vor der Inbetriebnahme des Gerätes sorgfältig durch. Sie finden eine Reihe von wichtigen und nützlichen Hinweisen, die vor der Inbetriebnahme von jedem Benutzer verstanden und beachtet werden müssen. Bewahren Sie die Bedienungsanleitung auf und geben Sie diese bei Weitergabe des Gerätes mit.

EU-Konformitätserklärung

CE Die Konformität des Produktes mit den gesetzlich vorgeschriebenen Standards wird gewährleistet. Die vollständige Konformitätserklärung finden Sie im Internet unter www.gt-support.de.

Der Netzadapter entspricht den Anforderungen des deutschen Produktsicherheitsgesetzes. Dies wird nachgewiesen durch das GS-Zeichen des unabhängigen Prüfinstitutes:



Nur für Steckernetzteil/Netzadapter
Lizenzinhaber: Shenzhen CHANZEHO
Technology Co., Limited

Bestimmungsgemäße Verwendung

Das Gerät ist ausschließlich zum Saugen von trockenem Schmutz in trockenen Räumen oder in Autos (oder ähnlichen Fahrzeugen) mit dem entsprechenden Zubehör geeignet. Zudem ist das Gerät nicht für den gewerblichen Gebrauch bestimmt, sondern ausschließlich für die Benutzung im privaten Haushalt. Jede andere Verwendung oder Änderung des Gerätes ist nicht bestimmungsgemäß und ist grundsätzlich untersagt. Für Schäden, die durch nicht bestimmungsgemäßen Gebrauch oder falsche Bedienung entstanden sind, kann keine Haftung übernommen werden.

Herausgeber der Anleitung:
Globaltronics GmbH & Co. KG
Bei den Mühren 5
20457 Hamburg
info@globaltronics.com

Produktbestandteile / Lieferumfang

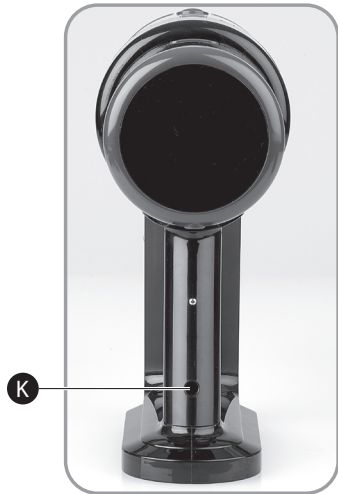

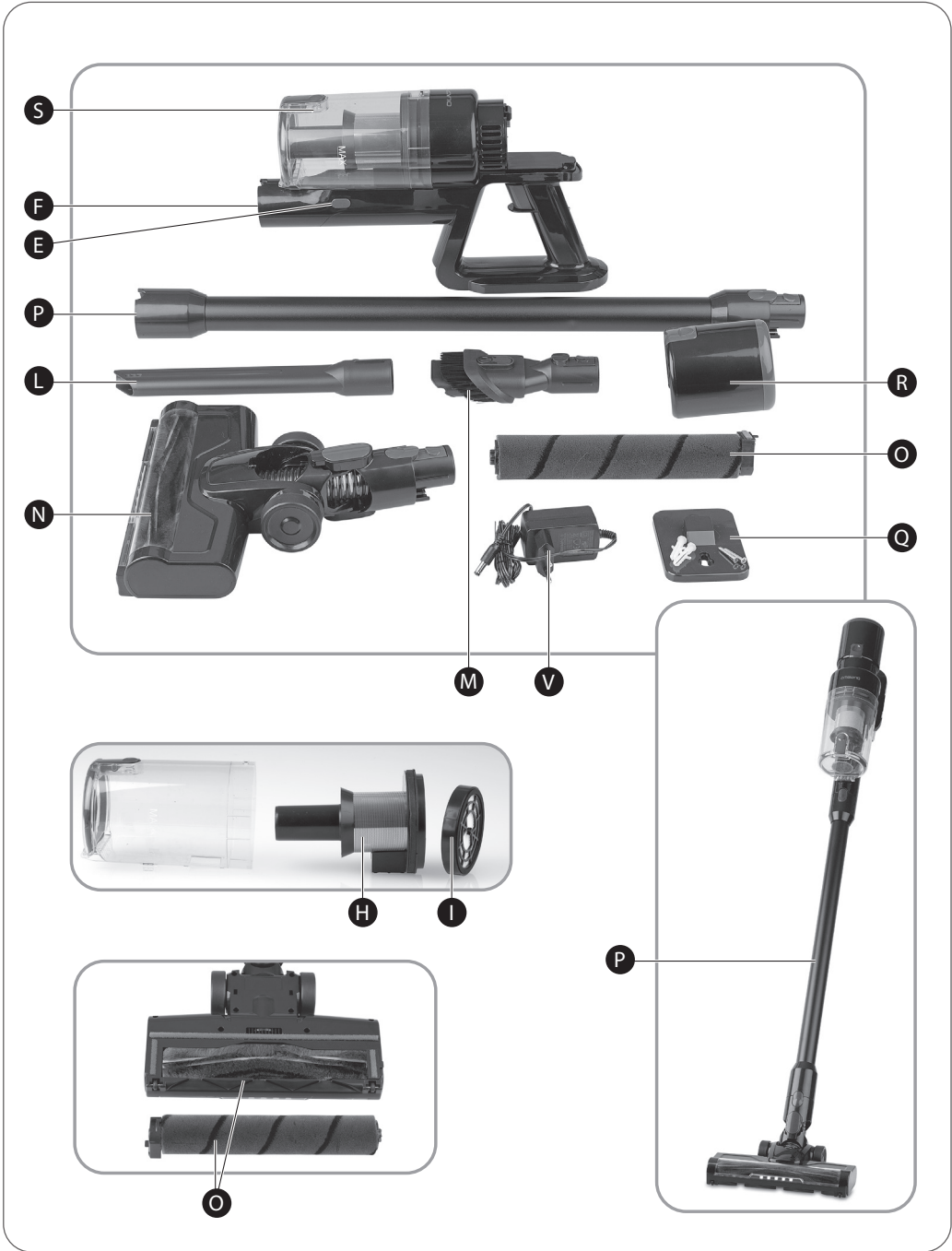

- A) Grundgerät (mit abnehmbarem Akkupack-Gehäuse)
- B) Akku-Statusanzeige
- C) Saugstufenanzeige
- D) Taste Saugstufeneinstellung (MODE)
- E) Entriegelungstasten Staubbehälter (2x)
- F) Saugöffnung (=Aufnahme für Saugdüsen/Saugrohr)
- G) Staubbehälter
- H) Grobstaubfilter
- I) Feinstaubfilter (HEPA)
- J) Ein-/Aus-Taste
- K) Ladebuchse (Akkupack-Gehäuse)
- L) Fugendüse
- M) Polster-/Bürstendüse
- N) Bodendüse
- O) Bürstenrolle (2x)
- P) Saugrohr
- Q) Wandhalterung
(inkl. Montagematerial)
- R) Akkupack-Gehäuse
- S) Entriegelungstaste
- T) Abluftöffnungen
- U) Entriegelung
- V) Netzadapter/Steckernetzteil
- W) Bedienungsanleitung und Garantiekarte (ohne Abb.)

Technische und optische Änderungen vorbehalten.

Sicherheit



Lesen und beachten Sie alle nachfolgend aufgeführten Sicherheitshinweise. Bei Nichtbeachten bestehen erhebliche Unfall- und Verletzungsrisiken sowie die Gefahr von Sach- und Geräteschäden.

Gefahren für Kinder und Personen mit eingeschränkten Fähigkeiten

- Dieses Gerät kann von Kindern ab 8 Jahren und darüber sowie von Personen mit verringerten physischen, sensorischen oder mentalen Fähigkeiten oder Mangel an Erfahrung und Wissen benutzt werden, wenn sie beaufsichtigt werden oder bezüglich des sicheren Gebrauchs des Gerätes unterwiesen wurden und die daraus resultierenden Gefahren verstehen.
- Reinigung und die Wartung durch den Benutzer dürfen nicht durch Kinder ohne Be-

aufsichtigung durchgeführt werden.

- Das Gerät, der Netzadapter und seine Anschlussleitung sind von Kindern jünger als 8 Jahre, fernzuhalten.
- Kinder dürfen nicht mit dem Gerät spielen. Kinder erkennen nicht die Gefahr, die beim Umgang mit elektrischen Geräten entstehen kann. Deshalb das Gerät außerhalb der Reichweite von Kindern benutzen und aufbewahren. Lassen Sie das Netzkabel nicht herunterhängen, damit nicht daran gezogen wird.
- Halten Sie Verpackungsmaterial von Kindern fern
– **Erstickungsgefahr!**

Gefahren beim Umgang mit Elektrogeräten

- Den Netzadapter nur an eine vorschriftsmäßig installierte Steckdose mit einer Netzspannung gemäß Typenschild anschließen.

- Ein beschädigtes Verbindungskabel kann nicht ersetzt werden. Entsorgen Sie einen beschädigten Netzadapter und ersetzen Sie ihn durch einen Netzadapter des gleichen Typs. Untersuchen Sie den Netzadapter sowie das Verbindungskabel regelmäßig auf Beschädigungen.
- Reparaturen dürfen nur von zugelassenen Fachwerkstätten ausgeführt werden. Nicht fachgerecht reparierte Geräte stellen eine Gefahr für den Benutzer dar.
- Das Gerät darf nur mit dem mitgelieferten Netzadapter geladen werden.
- Das Gerät während des Betriebes nicht ohne Aufsicht lassen, um Unfälle zu vermeiden.
- Den Netzadapter und das Grundgerät nie in Wasser tauchen und nicht im Freien benutzen, da diese Komponenten weder Regen noch anderer Feuchtigkeit ausge-

setzt werden dürfen!

Stromschlaggefahr!

- Sollte das Gerät einmal ins Wasser gefallen sein, erst den Netzadapter ziehen, dann das Gerät herausnehmen. Das Gerät danach nicht mehr in Betrieb nehmen, sondern erst von einer zugelassenen Servicestelle überprüfen lassen. Dies gilt auch, wenn der Netzadapter ins Wasser gefallen sein sollte oder wenn das Verbindungskabel oder das Gerät beschädigt sind oder das Gerät heruntergefallen ist.
 - Darauf achten, dass Netzadapter, Verbindungskabel und das Gerät nie auf heißen Oberflächen oder in der Nähe von Wärmequellen platziert werden. Das Verbindungskabel so verlegen, dass es nicht mit heißen oder scharfkantigen Gegenständen in Berührung kommt.
- ### **Stromschlaggefahr!**
- Das Verbindungskabel keinesfalls knicken und nicht

um das Gerät wickeln, da dies zu einem Kabelbruch führen kann.

- Immer den Netzadapter ziehen, bei Betriebsstörungen, vor jeder Reinigung und wenn nicht mit dem Gerät verbunden! Niemals am Verbindungskabel ziehen!
Stromschlaggefahr!

- Das Gerät und/oder den Netzadapter nie selbst öffnen und keinesfalls versuchen, mit Metallgegenständen in das Innere zu gelangen.

Stromschlaggefahr!

- Das Gerät nicht benutzen, wenn man sich auf feuchtem Boden befindet oder wenn die Hände oder das Gerät nass sind.

Stromschlaggefahr!

Gefahren beim Betrieb des Akku-Stielstaubsaugers

- Laden Sie den Akkupack des Akku-Stielstaubsaugers ausschließlich mit dem im Lieferumfang enthaltenen Netzadapter/Steckernetzteil -

Modell: CZH013270050EUWP (Li-Ion-Akkupack 22,2 V \equiv , 2200 mAh). Laden Sie keinesfalls nicht wiederaufladbare Batterien! **Explosionsgefahr!**

- Verwenden Sie den im Lieferumfang enthaltenen Netzadapter ausschließlich zum Laden des in diesem Gerät enthaltenen Akkupacks.
- Netzadapter und Abluftöffnungen des Handstaubsaugers nicht abdecken, um Überhitzung zu vermeiden!
- Ausgelaufene oder beschädigte Akkupacks sind umgehend vom Gerät zu entfernen. Vermeiden Sie den Kontakt mit Haut, Augen und Schleimhäuten. **Bei Kontakt mit Batterie- bzw. Akkuflüssigkeit die betroffenen Stellen sofort mit reichlich klarem Wasser spülen und umgehend einen Arzt aufsuchen!**
- Versuchen Sie nicht, die Hülle des Akkupacks zu öffnen oder den Akkupack zu zerlegen, dies würde den Akkupack zerstören.
Erhöhte Auslaufgefahr!
- Der im Gerät enthaltene Akkupack ist nicht austauschbar.

- Vermeiden Sie starke Stöße und Erschütterungen.
- Bewahren Sie den Staubsauger und die Zubehörteile nicht an heißen oder kalten, feuchten oder schmutzigen Orten auf. Extreme Umgebungsbedingungen beeinträchtigen das Ladevermögen des Akkupacks.
- Verwenden Sie keine defekten Düsen bzw. Zubehörteile, dadurch besteht die Gefahr, dass der zu reinigende Gegenstand beschädigt wird oder Sie sich verletzen!
- Betreiben Sie das Gerät niemals mit entfernten oder beschädigten Staubfiltern, um Gefährdungen zu vermeiden!
- Um Gefährdungen zu vermeiden, schalten Sie das Gerät stets aus, bevor Sie eine der Düsen bzw. Zubehör aufsetzen oder abnehmen.
- Vermeiden Sie Berührungen mit beweglichen Teilen. Um Personen- oder Sachschäden zu verhindern, darauf achten, dass Hände, Haare, Kleidung und andere Gegenstände und Körperteile während des Betriebs nicht in Kontakt mit sich bewegenden Teilen (z. B. Bürstenrolle der Bodendüse) gelangen. **Verletzungsgefahr!**
- Saugen Sie weder glühende Asche, brennende Zigaretten oder Streichhölzer noch spitze Gegenstände, Glassplitter sowie Wasser oder andere Flüssigkeiten auf. Dadurch können Sie den Staubsauger beschädigen und sich selbst in Gefahr bringen. Glühende Asche, brennende Zigaretten etc. setzen die Filter in Brand, Feuchtigkeit kann zum Kurzschluss führen, spitze Gegenstände beschädigen die Filter.
- Das Gerät nicht in Betrieb nehmen, wenn das Gehäuse erkennbare Schäden aufweist oder der Verdacht auf einen unsichtbaren Defekt (z.B. nach einem Sturz) besteht.
- Beim Reinigen und Warten des Gerätes, beim Auswechseln von Teilen oder beim Umstellen auf eine andere Funktion ist das Gerät vorher auszuschalten. Zusätzlich darf das Gerät bzw. der Akku-Pack nicht mit dem Netzadapter verbunden sein.

- Saugen Sie mit der Bodendüse nicht in der Nähe von Kabeln, Leitungen und langen Teppichfransen. Diese Gegenstände können dabei beschädigt werden oder sich in der Bürstenrolle verfangen und so das Gerät beschädigen.
- Um Unfälle zu vermeiden, saugen Sie mit dem Gerät keine gesundheitsbeeinträchtigenden, feuchten, nassen, explosiven, giftigen Gegenstände, groben Glassplitter, Lösungsmittel, Toner, Gips, Zement, Steinstaub, Bohrstaub, Gase oder Glut auf oder ab.
- Um Unfälle zu vermeiden, saugen Sie keine Lebewesen ab. Saugen Sie keine Kleidungsstücke ab, die am Körper getragen werden. Düsen- und andere Saugöffnungen dürfen niemals in die Nähe von Haaren, Augen und Ohren gelangen.
- Verwenden Sie ausschließlich Originalzubehör. Bei Verwendung von Nicht-Originalzubehörteilen ist mit erhöhter Unfallgefahr zu rechnen. Bei Unfällen oder Schäden mit Nicht-Originalzubehör entfällt jede Haftung. Bei Verwen-

dung fremder Zubehörteile und daraus resultierenden Geräteschäden erlischt jeglicher Garantieanspruch.

- Seien Sie besonders vorsichtig, wenn Sie auf Treppenstufen saugen. **Unfallgefahr!**
- Die LEDs an der Vorderseite der Bodendüse sind nicht austauschbar.

Symbolerklärung und weitere Informationen

Die folgenden Symbole und Signalworte werden in dieser Bedienungsanleitung, auf dem Gerät und/oder auf der Verpackung verwendet oder dienen zur Darstellung von zusätzlichen Informationen.



Bedienungsanleitung lesen und beachten!



Wichtige Warnhinweise sind mit diesem Symbol gekennzeichnet.

**Gefahr – bezieht sich auf Personenschäden
Achtung – bezieht sich auf Sachschäden**



Wichtige Informationen sind mit diesem Symbol gekennzeichnet.



Konformitätserklärung (siehe Kapitel

„Konformitätserklärungen“):

Mit diesem Symbol markierte Produkte erfüllen die Anforderungen der relevanten EG-Richtlinien.



Der Netzadapter entspricht der Schutzklasse II.



Das Grundgerät (Handteil) entspricht der Schutzklasse III.



Nur in geschlossenen Innenräumen verwenden



Polarität Anschlussstecker: außen (-) / innen (+)



Zum Laden des Gerätes muss der im Lieferumfang enthaltene separate Netzadapter CZH013270050EUWP verwendet werden.



Dieses Symbol signalisiert besondere Vorschriften zur Entsorgung von Altgeräten (siehe Kapitel „Entsorgung“).



Li-Ion

Achtung – Der Akku enthält umweltgefährdende Inhaltsstoffe. Eine Entsorgung über den Hausmüll ist seit dem 1. 10. 1998 gesetzlich untersagt. Entsorgen Sie den Akku nach den geltenden gesetzlichen Bestimmungen über den Handel oder eine von den öffentlichrechtlichen Entsorgungsträgern dafür eingerichtete Rücknahmestelle (Wertstoffhof)!

Aufbau und Montage

Vor dem ersten Gebrauch



Überprüfen Sie das Gerät nach dem Auspacken auf Vollständigkeit und eventuelle Transportschäden – um Gefährdungen zu vermeiden. Benutzen Sie es im Zweifelsfall nicht, sondern wenden Sie sich in diesem Falle an unseren Kundendienst. Die Serviceadresse finden Sie in unseren Garantiebedingungen auf der Garantiekarte.

Ihr Gerät befindet sich zum Schutz vor Transportschäden in einer Verpackung.

- Nehmen Sie das Gerät vorsichtig aus seiner Verkaufsverpackung.
- Entfernen Sie alle Verpackungsteile.
- Reinigen Sie das Gerät und alle Zubehörteile von Verpackungstaubresten, gemäß den Angaben im Kapitel „Wartung, Reinigung und Pflege“.

Montage der Wandhalterung

Damit das Gerät immer griffbereit zu Ihrer Verfügung steht, ist eine Wandhalterung (Q) im Lieferumfang enthalten, in der Sie das Gerät bequem verstauen können.



Bei der Befestigung der Wandhalterung ist unbedingt darauf zu achten, dass sich in bzw. hinter der Wand keine elektrischen Leitungen oder Wasserrohre befinden. Stromschlaggefahr! Verwenden Sie ggf. einen Kabeldetektor oder ziehen einen Fachmann zu Rate.

- Wählen Sie einen geeigneten Ort zur Befestigung der Wandhalterung (Q). Beachten Sie dabei, dass das Gerät für Kinder unzugänglich sein sollte, auch wenn es in der Wandhalterung (Q) angebracht ist.
- Achten Sie auch darauf, dass sich die Wandhalterung (Q) in der Nähe einer Steckdose befindet, die zum Laden des Akku-Packs verwendet werden kann.
- Bitte bedenken Sie auch, dass Sie die Wandhalterung (Q) in ausreichender Höhe anbringen, so dass das Gerät inklusive Saugrohr (P) und Bodendüse (N) korrekt befestigt werden kann, sofern Sie das wünschen.
- Zur Bestimmung der Bohrlochpositionen kann die Wandhalterung (Q) als Schablone zu Hilfe genommen werden.
- Zeichnen Sie mit einem Stift durch die Löcher in der Wandhalterung (Q) die Position der Bohrlöcher an.
- Zur Befestigung der Wandhalterung (Q) bohren Sie mit einem den

Dübeln entsprechenden Bohrer 2 Löcher in die Wand.

- Stecken Sie die Dübel in die Bohrlöcher.
- Befestigen Sie die Wandhalterung (Q) mit den Schrauben an der Wand.

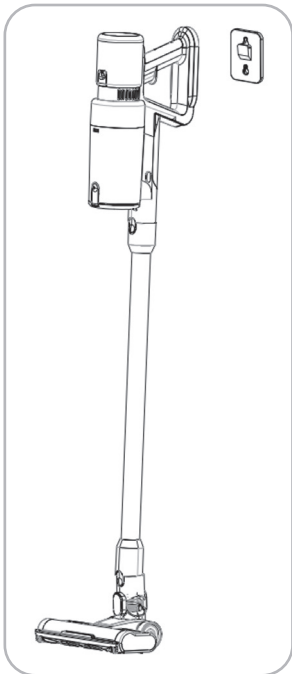
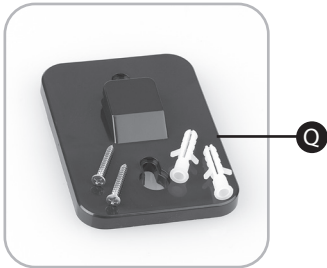

Laden des Akkupacks



Der Akkupack bzw. das Akkupack-Gehäuse mit Display ist abnehmbar.

Die Ladebuchse, an die der Ladestecker des Netzadapters zum Aufladen des Akkupacks angeschlossen werden muss, ist an der Unterseite des Akkupack-Gehäuses angebracht. Sie können daher selbst entscheiden, ob Sie den Akkupack direkt am Gerät aufladen oder das Akkupack-Gehäuse hierfür vom Grundgerät abnehmen.

Um das Akkupack-Gehäuse (R) vom Grundgerät (A) abnehmen zu können, drücken Sie die Entriegelungstaste an der Oberseite des Akkupack-Gehäuses (R) und ziehen das Akkupack-Gehäuse (R) vom Grundgerät ab.

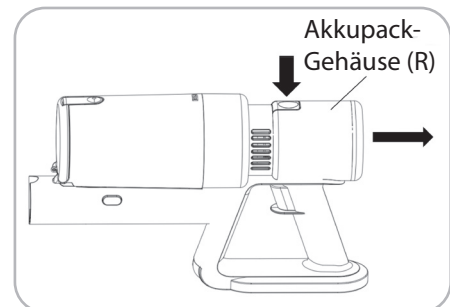

Der Akku-Stielstaubsauger muss vor dem ersten Gebrauch 4-5 Stunden geladen werden. Der Ladevorgang muss

zwischen 10° und 35° Celsius stattfinden.

1. Um den Akkupack aufzuladen, stecken Sie den Ladestecker in die Ladebuchse (K) am Akkupack-Gehäuse (R).

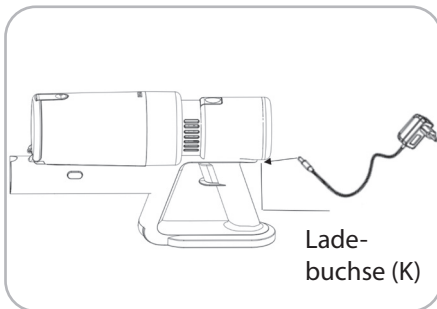

Die Akku-Statusanzeige (B) zeigt den aktuellen Ladestatus des Akkupacks in Prozent sowohl während der Nutzung des Gerätes als auch während des Ladevorganges an.

2. Stecken Sie den Netzadapter (V) nun in die Steckdose und die Akku-Statusanzeige (B) leuchtet auf. Während des Ladevorgangs blinkt zusätzlich der äußere Leuchtring am Display/Bedienfeld langsam. Wenn der Akkupack vollständig geladen ist, leuchtet der Leuchtring durchgehend.



Während des Ladevorgangs ist kein Betrieb des Gerätes möglich.

Wir empfehlen Ihnen das Gerät von der Stromversorgung zu trennen, sobald der Ladevorgang abgeschlossen ist.

Bedeutung der Akku-Statusanzeige

Der Lade- und Entladestatus des Akkupacks wird Ihnen über die Akku-Statusanzeige (B) in Prozent angezeigt.

Bedienung

Benutzung des Gerätes



Gefahr

Saugen Sie mit dem Gerät keine giftigen bzw. gesundheitsgefährdenden, feuergefährlichen oder explosiven Stoffe auf oder Glut aus dem Kamin oder Ofen. Brand- und Explosionsgefahr!



Gefahr

Saugen Sie auf keinen Fall: Toner, Gips, Zement, Stein- staub, Bohrstaub, toxische oder explosive Stoffe, glühende Asche, brennende Zigaretten oder Streichhölzer, spitze Gegenstände wie Glassplitter, Flüssigkeit!



Achtung

Wenn einer der Filter während der Verwendung des Staubsaugers nicht korrekt eingesetzt oder beschädigt ist, können aufgesaugter Staub oder Schmutz in das Motorge-

häuse gelangen und den Staubsauger beschädigen. Verwenden Sie den Staubsauger nur, wenn sämtliche Filter unbeschädigt und korrekt eingesetzt sind.

Ihr Gerät ist mit verschiedenen Zubehörteilen ausgestattet, die vielfältige Anwendungsmöglichkeiten bieten. So sind im Lieferumfang eine Fugendüse (L), eine Polster-/Bürstendüse (M) sowie eine Bodendüse (N) enthalten. Sämtliche dieser Düsen können Sie direkt am Grundgerät (A) bzw. dessen Saugöffnung (F) anbringen und das Gerät als Handstaubsauger nutzen. Alternativ können Sie zuerst das Saugrohr (P) am Grundgerät (A) bzw. dessen Saugöffnung (F) befestigen und die Zubehörteile analog am Saugrohr (P) einsetzen und erhalten so einen Stielstaubsauger, mit dem Sie auch Bodenflächen bearbeiten können.

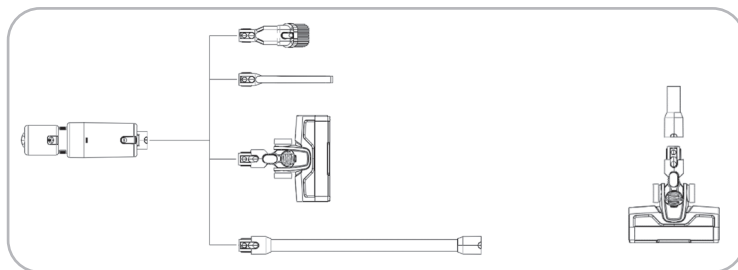

Übersicht Saugdüsen

Fugendüse (L)

Die Fugendüse (L) eignet sich zum Ausaugen von Stofffalten, Fugen, Ecken oder Nischen.

- Um die Düse zu benutzen, setzen Sie sie bis zum Anschlag in die Saugöffnung (F) des Grundgerätes ein, bis sie mit einem „Klick“ verriegelt ist. Alternativ können Sie die Düse auch in Kombination mit dem Saugrohr (P) verwenden, um besser an schwer zugängliche Stellen zu gelangen.
- Um die Düse wieder abzunehmen, drücken sie die Entriegelungstaste an der Fugendüse (12) und nehmen die Düse ab.

Polster-/Bürstendüse (M)

Hierbei handelt es sich um eine 2 in 1 Düse, die Sie je nach Positionierung des verschiebbaren Bürstenteils entweder als Polsterdüse oder als Bürstendüse benutzen können.

- Um die Düse zu benutzen, setzen Sie sie bis zum Anschlag in die Saugöffnung (F) des Grundgerätes ein, bis sie mit einem „Klick“ verriegelt ist. Alternativ können Sie die Düse auch in Kombination mit dem Saugrohr (P) verwenden, um besser an schwer zugängliche Stellen zu gelangen.

- Möchten Sie die Polster-/Bürstendüse (M) als Bürstendüse verwenden, so drücken Sie ggf. die dort angebrachte Entriegelung (U) und schieben das Bürstenteil nach vorne in Richtung Saugende der Polster-/Bürstendüse (M), bis es dort einrastet.

Als Bürstendüse eignet sie sich zur schonenden Reinigung von beispielsweise Bilder-/Türrahmen, Büchern, Sichtschutzeinrichtungen, Lampenschirmen usw.

- Um die Polster-/Bürstendüse (M) als Polsterdüse zu nutzen, stellen Sie das Bürstenteil in die hintere Position. Drücken Sie hierfür die am Bürstenteil angebrachte Entriegelung (U) und schieben das Bürstenteil nach hinten, weg vom Saugende der Polster-/Bürstendüse (M) bis zum Anschlag.
- Um die Düse wieder abzunehmen, drücken sie die Entriegelungstaste an der Polster-/Bürstendüse (13) und nehmen die Düse ab.

Bodendüse (N)



Berühren Sie keinesfalls während des Betriebes eine sich drehende Bürstenrolle. Verletzungsgefahr!

Die Bodendüse(N) eignet sich zum Reinigen größerer Flächen. In Verbindung mit dem Saugrohr (P) können Sie hier-

mit bequem Ihre Fußböden reinigen. Die Bodendüse (N) wird in Verbindung mit einer Bürstenrolle (O), die an der Unterseite der Bodendüse (N) eingesetzt ist, verwendet und sorgt so für ein optimales Reinigungsergebnis in Verbindung mit der Saugfunktion.

Im Lieferumfang sind zwei Bürstenrollen (O) enthalten, die Sie je nach Beschaffenheit und Art der zu reinigenden Fläche in Kombination mit der Bodendüse (N) nutzen können.

Verwenden Sie die Bodendüse (N) nicht ohne eine korrekt angebrachte Bürstenrolle (O).

Hinweis: Eine Bürstenrolle ist bereits in die Bodendüse eingesetzt.

Eine der Bürstenrollen (O) ist für die Reinigung von harten, glatten Böden oder sehr kurzflorigen Teppichböden/-matten, die andere für die Bearbeitung sowohl von Teppich- als auch Hartböden geeignet. Hierbei empfehlen wir die Bürstenrolle mit den längeren Borsten für das Arbeiten auf Teppich- und Hartböden. Die zweite, walzenförmige Ausführung empfehlen wir für das Arbeiten auf harten, glatten Böden oder sehr kurzflorigen Teppichböden/-matten.

Zur Entnahme und zum Einsetzen der jeweiligen Bürstenrolle gehen Sie gemäß der entsprechenden Beschreibung im Kapitel „Wartung, Reinigung und

Pflege“ vor. Setzen Sie vor der Nutzung der Bodendüse (N) die entsprechende Bürstenrolle (O), die Sie verwenden möchten ein und verriegeln sie ordnungsgemäß.

Grundsätzlich empfehlen wir Ihnen die Nutzung der Bodendüse (N) in Verbindung mit dem Saugrohr (P). Selbstverständlich können Sie sie aber auch direkt am Grundgerät (A) anbringen.

Zudem ist die Bodendüse an der Vorderseite mit einer LED-Beleuchtung ausgestattet. Die LED-Beleuchtung beleuchtet dabei den zu bearbeitenden Bereich.

- Um die Bodendüse (N) zu nutzen, setzen Sie zunächst das Saugrohr (P) in die Saugöffnung (F), bis es hörbar einrastet und verbinden dann die Bodendüse (N) mit dem Saugrohr (P), bis sie hörbar einrastet.
- Um die Düse wieder abzunehmen, drücken sie die Entriegelungstaste an der Bodendüse (14) und nehmen die Düse ab.

Saugstufen



Ihr Gerät verfügt über zwei Saugstufen, die Sie je nach Anwendung über die Taste für Saugstufeneinstellung (MODE) auswählen können. Nachfolgend eine kurze Beschreibung der Saugstufen.

Saugstufe 1 → niedrige Saugstufe – zum schonenden und energiesparenden Saugen auf empfindlichen Oberflächen und/oder bei geringer Verschmutzung. Bei Verwendung der niedrigen Saugstufe, verfügt das Gerät über eine längere Laufzeit pro Akkuladung.

Saugstufe 2 → hohe Saugstufe - kraftvolles Saugen bei starker Verschmutzung.

- Wenn Sie das Gerät mit Hilfe der Ein-/Aus-Taste (J) einschalten, ist automatisch die Saugstufe 1 aktiviert.
- Möchten Sie die Saugstufe 2 aktivieren so drücken Sie die Taste für Saugstufeneinstellung (MODE) (D). Eine Berührung der Taste bzw. des Symbols ist ausreichend.
- Um wieder zur Saugstufe 1 zu gelangen, drücken/berühren Sie erneut die Taste für Saugstufeneinstellung (MODE) (D).

Tipp: Sie können auch von der niedrigen zur hohen Saugstufe zu wechseln,

Saugstufenanzeige



Saugstufe 1 –
niedrige Saugstufe

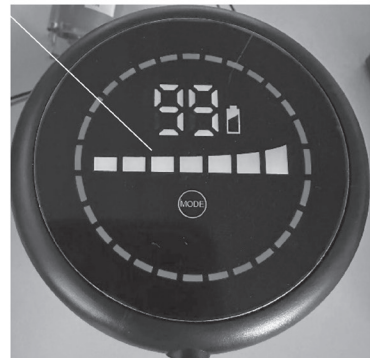

Saugstufe 2 –
hohe Saugstufe

indem Sie einfach von links nach rechts entlang der Saugstufenanzeige wischen. Um von der hohen zur niedrigen Saugstufe zu wechseln, wischen sie von rechts nach links.

Über die Saugstufenanzeige (C) wird Ihnen angezeigt, ob die hohe oder die niedrige Saugstufe aktiviert ist.

Gerät verwenden



Gefahr

Das Gerät muss nach jeder Benutzung sowie vor dem Anbringen oder Abnehmen von Zubehörteilen ausgeschaltet werden.

- Um das Gerät zu nutzen, bringen Sie das gewünschte Zubehör an und drücken danach die Ein-/Aus-Taste (J), um das Gerät einzuschalten. Der Motor beginnt zu arbeiten und das Gerät saugt mit der niedrigen Saugstufe.
- Möchten Sie mit der hohen Saugstufe arbeiten, drücken Sie die Taste für Saugstufeneinstellung (MODE) (D).
- Schieben und ziehen Sie die jeweilige Düse vorsichtig über die zu reinigende Fläche und ggf. auch in die Ecken.
- Schalten Sie danach das Gerät mit Hilfe der Ein-/Aus-Taste (J) ab.

Störung und Behebung

Störung:	Ursache:	Behebung:
Das Gerät zeigt keine Funktion.	Der Akku ist leer.	Akku laden.
	Das Gerät ist nicht eingeschaltet.	Drücken Sie die Ein-/Aus-Taste um das Gerät einzuschalten.
Saugleistung ist schwach.	Staubbehälter ist voll.	Staubbehälter entleeren.
	Filter nicht korrekt eingesetzt oder verschmutzt.	Filter korrekt einsetzen bzw. reinigen.
	Saugdüsen sind verstopft.	Gerät ausschalten. Verstopfung entfernen.
Beleuchtung der Bodendüse ist schwach oder leuchtet nicht.	Leuchtmittel (LEDs) defekt.	Bitte kontaktieren Sie unseren Kundendienst.

Bei hier nicht aufgeführten Störungen wenden Sie sich bitte an unseren Kundendienst. Unsere Kundenberater helfen Ihnen gerne weiter. Die Serviceadresse finden Sie in unseren Garantiebedingungen auf der separat beigelegten Garantiekarte. Da unsere Produkte ständig weiterentwickelt und verbessert werden, sind Design- und technische Änderungen möglich. Diese Bedienungsanleitung kann auch als pdf-Datei von unserer Homepage www.gt-support.de heruntergeladen werden.

Wartung, Reinigung und Pflege



Gefahr

Ziehen Sie vor dem Reinigen immer den Netzadapter und lassen Sie das Gerät vollständig abkühlen, bevor Sie es reinigen und verstauen! Stromschlaggefahr!



Gefahr

Achten Sie darauf, dass keine Flüssigkeit in das Innere des Gerätes gelangt. Das Gerät nie in Wasser tauchen. Gleiches gilt für den Netzadapter. Stromschlaggefahr!



Achtung

Benutzen Sie zur Reinigung nie scharfe oder scheuernde Reinigungsmittel oder scharfkantige Gegenstände.



Achtung

Reinigen Sie keinen der Filter in der Geschirrspülmaschine. Kein heißes Wasser, Reinigungsmittel oder harte Bürsten zur Reinigung der Filter verwenden.



Achtung

Achten Sie darauf, dass jeder der Filter vor der nächsten Benutzung vollständig getrocknet ist. Lassen Sie die Filter ausschließlich an der Luft trocknen, verwenden Sie keinesfalls irgendwelche Heizgeräte. Ein feuchter oder nasser Filter kann die Saugleistung des Gerätes herabsetzen oder zu einer Beschädigung der Elektronik führen.



Reinigen Sie die Abluftöffnungen sowie die Filter in regelmäßigen Abständen. Wenn Sie eine verminderte Leistung des Gerätes feststellen, ist dies oft ein Zeichen dafür, dass Filter und/oder Abluftöffnungen gereinigt werden sollten.

- Zur Reinigung des Geräteäußeren und des Staubbehälters (G) sowie der weiteren Zubehöreile benutzen Sie ein trockenes, allenfalls mäßig feuchtes, gut ausgewringenes Tuch.
- Anschließend gut trocken reiben.
- Abluftöffnungen von Zeit zu Zeit mit einer weichen Bürste reinigen.

Bodendüse reinigen



Gefahr

Nehmen Sie vor der Reinigung der Bodendüse bzw. der Bürstenrolle die Bodendüse vom Grundgerät bzw. dem Saugrohr ab. Sie vermeiden so einen versehentlichen Betrieb.

- Die Bodendüse (N) an deren Unterseite gelegentlich mit dem Grundgerät (A) (Handstaubsauger) absaugen.



Die Bürstenrolle kann bei starker Verschmutzung aus der Bodendüse entnommen werden und separat gereinigt werden.

Zur Entnahme der Bürstenrolle (O) gehen Sie wie folgt vor.

- An einer Seite der Bodendüse (14) ist ein Entriegelungsschieber angebracht. Öffnen Sie die Verriegelung der jeweiligen Bürstenrolle (O) an der Unterseite der Bodendüse (N) , indem Sie diesen Entriegelungsschieber nach hinten in Richtung der Markierung „geöffnetes Schloss“ drücken.
- Nehmen Sie die Bürstenrolle (O) nun an Ihrem seitlich angebrachten Vorsprung aus der Bodendüse (N).
- Reinigen Sie die Bürstenrolle gründlich von den Verschmutzungen.
- Setzen Sie danach die jeweilige Bürstenrolle (O) wieder in die Bodendüse (N) ein, indem Sie sie zuerst mit dem Kunststoffvorsprung der abgewandten Seite und dann auf der anderen Seite einsetzen und nach unten drücken, bis die Verriegelung hörbar einrastet und die Bürstenrolle sicher fixiert ist. Der Entriegelungsschieber muss sich nun in der vorderen Position (Richtung der Markierung „geschlossenes Schloss“) befinden.

Staubbehälter (G) entleeren

Hinweis: Wir empfehlen Ihnen beim Entleeren des Staubbehälters (G) bzw. der Entnahme der Filter die Verwendung von geeigneten Reinigungs- oder Einweghandschuhen. Entleeren Sie den Staubbehälter (G) vorzugsweise im Freien.

Zudem empfehlen wir den Staubbehälter (G) nach jedem Saugen, spätestens aber wenn die Füllmenge die MAX-Markierung am Behälter erreicht hat, zu entleeren. Bei stark gefülltem Staubbehälter (G) kann die Saugkraft nachlassen.

- Wir empfehlen den Staubbehälter (G) zum Entleeren vom Grundgerät (A) abzunehmen.
- Zum Abnehmen des Staubbehälters (G) drücken Sie die beiden Entriegelungstasten Staubbehälter (E) und nehmen den Staubbehälter (G) nach oben vom Gerät ab.
- Halten Sie den Staubbehälter über ein geeignetes Behältnis und öffnen Sie die Klappe an der Unterseite , indem Sie die entsprechende Entriegelungstaste (S) am Staubbehälter (G) drücken. Staub und Schmutz fällt aus dem Behälter. Schließen Sie danach die Klappe wieder.

Filter (H) + (I) reinigen

- Nehmen Sie den Staubbehälter (G) wie zuvor beschrieben vom Gerät ab.
- Nehmen Sie den Feinstaubfilter (I) an der Oberseite des Staubbehälters (G) heraus.
- Ziehen Sie danach den Grobstaubfilter (H) an dem dafür vorgesehenen Drahtbügel ebenso aus dem Staubbehälter (G) heraus.
- Klopfen Sie die Filter vorsichtig über einem Mülleimer aus und reinigen sie mit einer weichen Bürste. Bei starker Verschmutzung den jeweiligen Filter gründlich mit Wasser (höchstens lauwarmes Wasser verwenden) reinigen und anschließend vollständig trocknen lassen.
- Nach der Reinigung und dem Trocknen des jeweiligen Filters setzen Sie den Grobstaubfilter (H) wieder in den Staubbehälter (G) ein. Achten Sie dabei auf die korrekte Ausrichtung der beiden Teile. Die Vorsprünge am inneren Umfang des Staubbehälters (G) müssen in die dafür vorgesehenen Aussparungen am äußeren Umfang des Grobstaubfiltergehäuses eingeführt werden.
- Setzen Sie nun den Feinstaubfilter (I) wieder auf den Grobstaubfilter (H) – die Kunststoffverstreben des Feinstaubfilters (I) müssen dabei nach oben angeordnet sein.
- Setzen Sie dann den Staubbehälter (G) wieder ins Gerät ein, indem Sie ihn zuerst mit der oberen Öffnung

am Gehäuse einführen und dann an der Vorderseite nach unten drücken, bis er hör- und spürbar einrastet.

Aufbewahrung

Verstauen Sie das Gerät inkl. Zubehör und Netzadapter (V) an einem trockenen, vor Staub geschützten und für Kinder unzugänglichen Ort.

Lagern Sie das Gerät nicht mit entladenelem Akku-Pack, um eine irreversible Beschädigung durch Tiefentladung zu vermeiden. Der optimale Ladestand der Akkus für die Lagerung beträgt ca. zwei Drittel (ca. 67%).

Zum Verstauen des Gerätes können Sie auch die Wandhalterung (Q) verwenden.

Hängen bzw. schieben Sie das Gerät hierfür von oben mit ggf. angebrachtem Saugrohr (P) und dort angebrachter Bodendüse (N) mit den Aufhängungen des Grundgerätes (A) in die dafür vorgesehenen Haken an der Wandhalterung (Q).

Technische Daten

Netzadapter/ Steckernetzteil:

Modell:	CZH013270050EUWP
Eingangsspannung:	100-240 V~
Frequenz:	50/60Hz
Eingangsstrom:	0,4 A max.
Ausgangsspannung:	27 V ===
Ausgangsstrom:	500mA
Ausgangsleistung:	13,5 W
Schutzklasse:	II 

Akkupacks:

Modell:	Li-ion 18650 KB-703
Spannung:	22,2 V ===
Kapazität:	2200 mAh
Typ:	6 x 3,7 Li-Ion

Grundgerät (Staubsauger):

Modell:	GT-SF-VCS-03
Leistung:	130 W
Schutzklasse:	III 

Betriebs-/Ladetemperatur: Betrieb bzw. Ladevorgang nur bei einer Temperatur von 10°C - 35°C durchführen

Fehlermeldungen

Hinweis: Im Falle von Problemen werden im Bereich der Akku-Statusanzeige Fehlermeldungen des Gerätes angezeigt. Folgende Fehlermeldungen sind möglich:

E1: Fehlfunktion des Akkupacks. Die Anzeige blinkt einige Male, dann schaltet das Gerät bzw. die Anzeige ab.

E2: Überstromschutz. Die Anzeige blinkt einige Male, dann schaltet das Gerät bzw. die Anzeige ab.

E3: Zu hohe Temperatur des Akkupacks. Die Anzeige blinkt einige Male, dann schaltet das Gerät bzw. die Anzeige ab.

E4: Fehlfunktion des Motors. Die Anzeige blinkt einige Male, dann schaltet das Gerät bzw. die Anzeige ab.

Sollte eine dieser Fehlermeldungen angezeigt werden, kontaktieren Sie bitte unseren Kundendienst.

Entsorgung



Entsorgen Sie die Verpackung sortenrein. Geben Sie Pappe und Karton zum Altpapier, Folien in die Wertstoff-Sammlung.

Altgeräte entsorgen

(Anwendbar in der Europäischen Union und anderen europäischen Staaten mit Systemen zur getrennten Sammlung von Wertstoffen)



Altgeräte gehören nicht in den Hausmüll!

Das nebenstehende Symbol zeigt an, dass dieses Gerät der Richtlinie 2012/19/EU unterliegt. Diese Richtlinie besagt, dass Sie dieses Gerät am Ende seiner Nutzungszeit nicht mit dem normalen Haushaltsmüll entsorgen dürfen, sondern in speziell eingerichteten Sammelstellen, Wertstoffhöfen oder Entsorgungsbetrieben abgeben müssen. Diese Entsorgung ist für Sie kostenfrei.

Batterien und Akkus, die nicht fest vom Elektro- oder Elektronikgerät umschlossen sind und zerstörungsfrei entnommen werden können, sind vor der Abgabe des Geräts an einer Erfassungsstelle von diesem zu trennen und einer vorgesehenen Entsorgung zuzuführen. Das Gleiche gilt für Lampen, die zerstörungsfrei aus dem Gerät entnommen werden können.

Schonen Sie die Umwelt und entsorgen Sie fachgerecht. Für den deutschen Markt gilt:

Beim Kauf eines Neugerätes haben Sie das Recht, das entsprechende Altgerät an Ihren Händler zurückzugeben. Händler von Elektro- und Elektronikgeräten mit einer Verkaufsfläche von mindestens 400 m² sowie Lebensmittelhändler mit einer Verkaufsfläche von mindestens 800 m², die regelmäßig Elektro- und Elektronikgeräte verkaufen, sind außerdem verpflichtet bis zu drei Altgeräte einer Geräteart unentgeltlich zurückzunehmen, auch ohne dass ein Neugerät gekauft wird, wenn die Altgeräte in keiner Abmessung größer sind als 25 cm.

Generell haben Vertrieber die Pflicht, die unentgeltliche Rücknahme von Altgeräten durch geeignete Rücknahmemöglichkeiten in zumutbarer Entfernung zu gewährleisten.

Informieren Sie sich auch bei Ihrem Händler über die Rücknahmemöglichkeiten vor Ort.

Netzadapter/Steckernetzteil

Wenn das Steckernetzteil ausgedient hat, das Verbindungskabel abtrennen und die Teile einer umweltgerechten Entsorgung – gemäß den aktuell geltenden Bestimmungen – zuführen. Weiterführende Auskünfte erteilt die zuständige kommunale Verwaltungsbehörde.

Entnahme des Akkupacks



Achtung

Die Akkupacks müssen getrennt von den anderen Geräteteilen entsorgt werden. Wenn der Akku ausgedient hat, so entnehmen Sie die Akkupacks und entsorgen sie vorschriftsgemäß.



Gefahr

Zwischen den Batteriekontakten darf keine elektrisch leitende Verbindung hergestellt werden. Es besteht die Gefahr eines Kurzschlusses.

- Betreiben Sie das Grundgerät (A) vor der Entnahme des Akku-Packs so lange, bis es keine Funktion mehr zeigt.
- Nehmen Sie das Akkupack-Gehäuse vom Grundgerät (1) ab.
- Nach dem Abnehmen des Akkupack-Gehäuses werden vier schrauben an der dem Display abgewandten Seite zugänglich. Schrauben Sie mit einem geeigneten Schraubendreher diese Schrauben ab.
- Nehmen Sie nun die obere Gehäuseabdeckung mit Display vom Akkupack-Gehäuse ab.
- Trennen Sie sämtliche Kabelverbindungen, indem Sie sie die entsprechenden Steckverbindungen zur Displayplatine lösen.
- Entnehmen Sie den Akku-Pack und entsorgen ihn vorschriftsgemäß.



Batterien und Akkus dürfen nicht zusammen mit dem Hausmüll entsorgt werden!

Verbraucher sind gesetzlich verpflichtet, alle Batterien oder Akkus, unabhängig davon, ob sie schädliche Substanzen enthalten oder nicht, zu einer Sammelstelle in ihrer Gemeinde oder zu einem Einzelhändler zu bringen, damit sie umweltfreundlich entsorgt und wertvolle Rohstoffe zurückgewonnen werden können.

Batterien und Akkus, die nicht fest vom Elektro- oder Elektronikgerät umschlossen sind und zerstörungsfrei entnommen werden können, sind vor der Abgabe des Geräts an einer Erfassungsstelle von diesem zu trennen und einer vorgesehenen Entsorgung zuzuführen. Kleben Sie bei lithiumhaltigen Batterien und Akkus vor der Entsorgung die Pole ab, um einen äußeren Kurzschluss zu vermeiden.

Geben Sie Batterien und Akkus nur in entladendem Zustand ab.

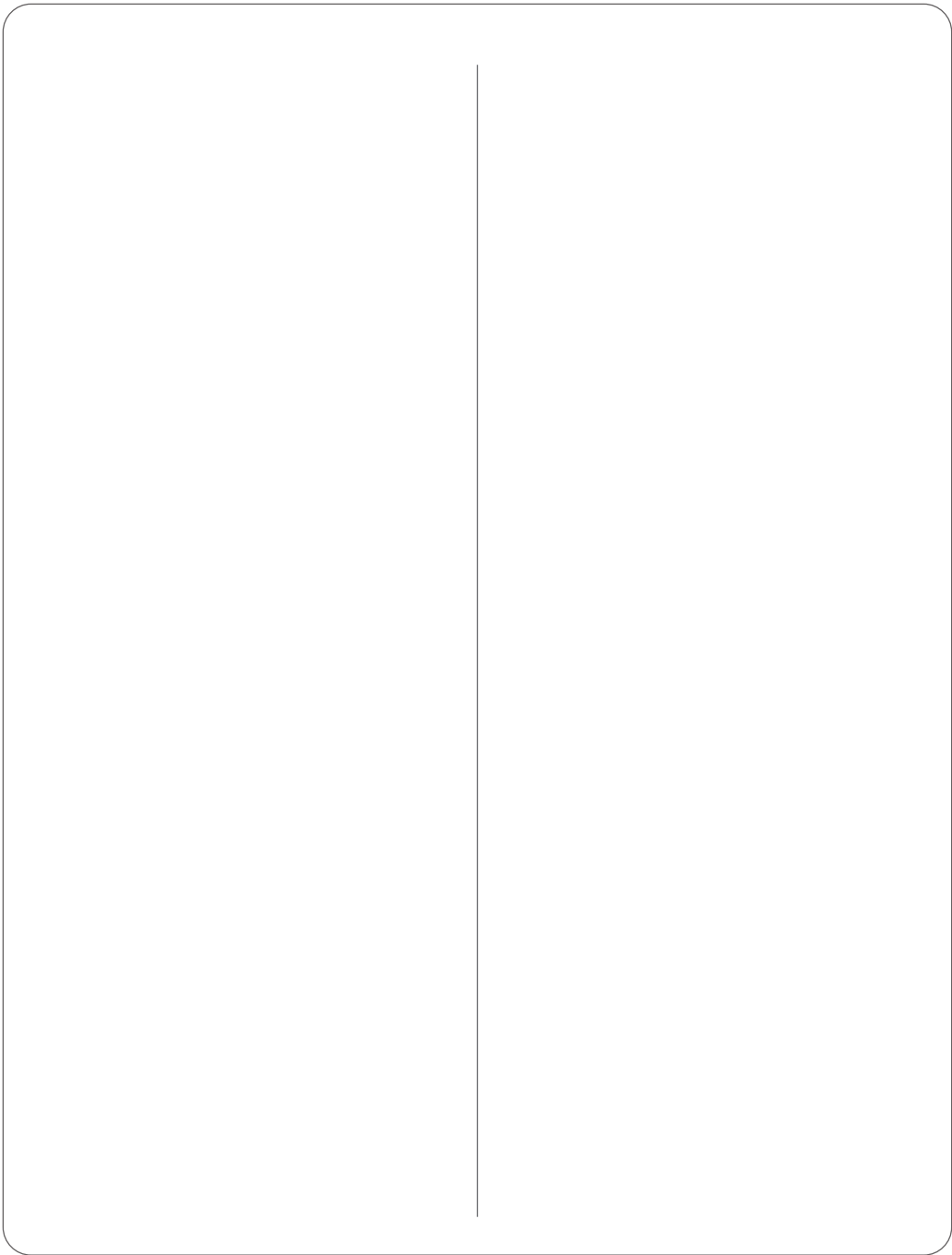

Garantie-Urkunde

Artikel: Akku-Stielstaubsauger GT-SF-VCS-03 (AN DE 29036110)

(ab Kaufdatum

(Kaufbeleg aufbewahren))

Händler	
Firmenname:	
Straße/Nr:	
PLZ/Ort:	
Käufer	
Name:	
Straße/Nr:	
PLZ/Ort:	
E-Mail: (für Statusmeldungen zur Reparatur)	Unterschrift:

Sehr geehrte Kundin, sehr geehrter Kunde,

unsere Produkte unterliegen einer strengen Qualitätskontrolle. Sollte dieses Gerät trotzdem nicht einwandfrei funktionieren, bedauern wir dies sehr und bitten Sie, sich an unsere auf der Garantiekarte aufgeführte Serviceadresse zu wenden. Gern stehen wir Ihnen auch telefonisch über die in der Garantiekarte ausgedruckte Service-Hotline zur Verfügung.



Globaltronics Service Center, c/o Teknihall Elektronik GmbH
Alfred-Nobel-Str.1, 63128 Dietzenbach, Germany

Hotline: 0800 / 5000 136 (kostenfrei, Mo.-Fr.: 8.00 - 20.00 Uhr), Fax: 01805 / 258 619*

Mail: gt-support@teknihall.de, Web: www.gt-support.de

* (0,14 € pro Minute aus dem deutschen Festnetz)

Für die Geltendmachung von Garantieansprüchen gilt – ohne, dass dadurch Ihre gesetzlichen Rechte eingeschränkt werden – Folgendes:

1. Garantieansprüche können Sie nur innerhalb eines Zeitraumes von max. 3 Jahren, gerechnet ab Kaufdatum, erheben. Unsere Garantieleistung ist auf die Behebung von Material- und Fabrikationsfehlern bzw. den Austausch des Gerätes beschränkt. Unsere Garantieleistung ist für Sie kostenlos.
2. Garantieansprüche müssen jeweils nach Kenntniserlangung unverzüglich erhoben werden. Die Geltendmachung von Garantieansprüchen nach Ablauf des Garantiezeitraumes ist ausgeschlossen, es sei denn, die Garantieansprüche werden innerhalb einer Frist von 2 Wochen nach Ablauf des Garantiezeitraumes erhoben.
3. Ein defektes Gerät übersenden Sie bitte unter Beifügung der Garantiekarte und des Kassenbons portofrei an die Serviceadresse. Wenn der Defekt im Rahmen unserer Garantieleistung liegt, erhalten Sie ein repariertes oder neues Gerät zurück. Mit Reparatur oder Austausch des Gerätes beginnt kein neuer Garantiezeitraum. Maßgeblich bleibt der Garantiezeitraum von 3 Jahren ab Kaufdatum. Dies gilt auch bei Einsatz eines Vor-Ort-Services.

Bitte beachten Sie, dass unsere Garantie bei missbräuchlicher oder unsachgemäßer Behandlung, bei Nichtbeachtung der für das Gerät geltenden Sicherheitsvorkehrungen, bei Gewaltanwendungen oder bei Eingriffen, die nicht von der von uns autorisierten Serviceadresse vorgenommen wurden, erlischt. Vom Garantieumfang nicht (oder nicht mehr) erfasste Defekte am Gerät oder Schäden, durch die die Garantie erloschen ist, beheben wir gegen Kostenerstattung. Dazu senden Sie das Gerät bitte an unsere Serviceadresse.





© Copyright

Nachdruck oder Vervielfältigung
(auch auszugsweise) nur mit Genehmigung der:
Globaltronics GmbH & Co. KG,
Bei den Mühren 5, 20457 Hamburg
info@globaltronics.com

2024

Diese Druckschrift, einschließlich aller
ihrer Teile, ist urheberrechtlich geschützt.

Jede Verwertung außerhalb der engen
Grenzen des Urheberrechtes ist ohne
Zustimmung der Globaltronics GmbH & Co. KG
unzulässig und strafbar.

Das gilt insbesondere für Vervielfältigungen,
Übersetzungen, Mikroverfilmungen und die
Einspeisung und Verarbeitung in elektronischen
Systemen.

Importeur:
Globaltronics GmbH & Co. KG,
Bei den Mühren 5, 20457 Hamburg