

*nedis*

Outdoor Camera with light  
Full HD camera with programmable light

WIFICOL10CBK

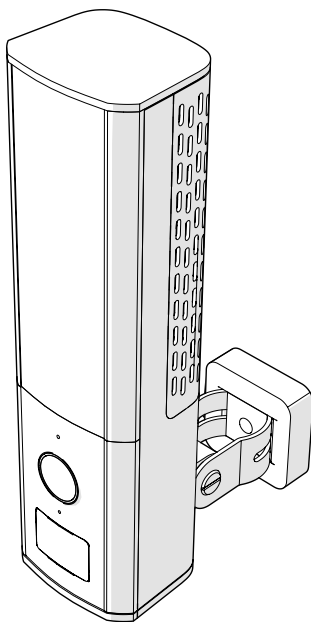

[ned.is/wificol10cbk](http://ned.is/wificol10cbk)



EN	Quick start guide	4
DE	Kurzanleitung	6
FR	Guide de démarrage rapide	8
NL	Snelstartgids	11
IT	Guida rapida all'avvio	13
ES	Guía de inicio rápido	15
PT	Guia de iniciação rápida	18
SV	Snabbstartsguide	20
FI	Pika-aloitusopas	22

NO	Hurtigguide	25
DA	Vejledning til hurtig start	27
HU	Gyors beüzemelési útmutató	29
PL	Przewodnik Szybki start	31
EL	Οδηγός γρήγορης εκκίνησης	33
SK	Rýchly návod	36
CS	Rychlý návod	38
RO	Ghid rapid de inițiere	40

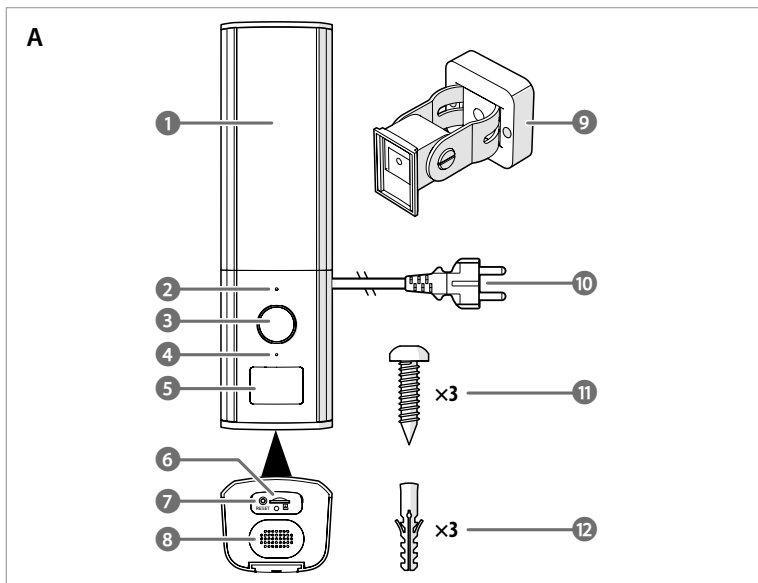

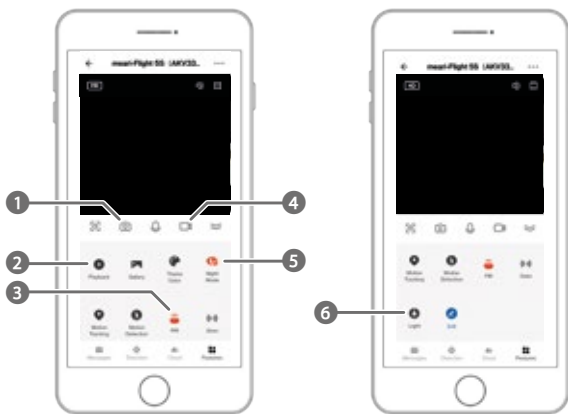
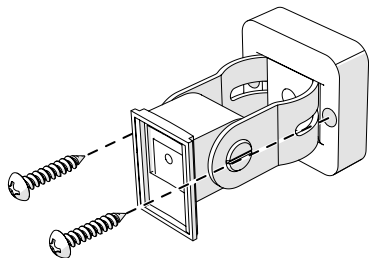
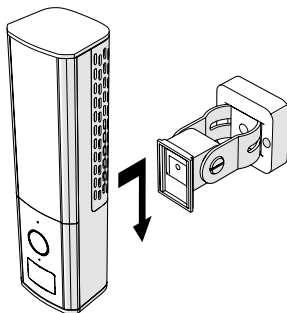
**B****C****D**

# Outdoor Camera with light

WIFICOL10CBK



For more information see the extended manual online: [ned.is/wificol10cbk](http://ned.is/wificol10cbk)

## Intended use

The Nedis WIFICOL10CBK is an IP security camera with a viewing angle of 120 degrees.

If the security camera detects movement, you will receive a warning message on your phone.

With the app you can watch live video images, play back, but also listen in and talk back.

Consult the local laws and regulations for this product before installing and using.

Any modification of the product may have consequences for safety, warranty and proper functioning.

## Main parts (image A)

- |                        |                |
|------------------------|----------------|
| 1 Light                | 7 Reset button |
| 2 Status indicator LED | 8 Speaker      |
| 3 Camera               | 9 Bracket      |
| 4 Microphone           | 10 Power cable |
| 5 PIR sensor           | 11 Screw       |
| 6 SD card slot         | 12 Plug        |

## Function descriptions of the Nedis SmartLife app (image B)

- |              |              |
|--------------|--------------|
| 1 Screenshot | 4 Record     |
| 2 Playback   | 5 Night Mode |
| 3 PIR        | 6 Light      |

## Safety instructions

### WARNING

- Ensure you have fully read and understood the instructions in this document before you install or use the product. Keep the packaging and this document for future reference.
- Only use the product as described in this document.
- Do not use the product if a part is damaged or defective. Replace a damaged or defective product immediately.
- Do not drop the product and avoid bumping.

- This product may only be serviced by a qualified technician for maintenance to reduce the risk of electric shock.
- Unplug the product from the power source and other equipment if problems occur.
- Do not unplug the product by pulling on the cable. Always grasp the plug and pull.
- Consult the local laws and regulations for this product before installing and using.

## Installing the Nedis SmartLife app

- Download the Nedis Smartlife app for Android or iOS on your phone via Google Play or the Apple App Store.
- Open the Nedis Smartlife app on your phone.
- Create an account with your e-mail address and tap *Continue*.
- Enter the received verification code.
- Create a password and tap *Done*.
- Tap *Add Home* to create a SmartLife Home.
- Set your location, choose the rooms you want to connect with and tap *Done*.

## Connecting the product

- Use an SD card with a minimum of 8 GB and a maximum of 128 GB.
- Connect the product with the Nedis Smartlife app before mounting it in the preferred spot.
  - Insert the new SD card into the SD card slot **A6**.
  - Plug the power cable **A10** into a power outlet. The product switches on automatically.
  - Open the Nedis SmartLife app on your phone.
  - Tap + in the Nedis SmartLife app.
  - Select the device type you want to add from the list.
  - Confirm the status indicator LED **A2** is blinking.
  - Enter the Wi-Fi network data and tap *Confirm*.
  - Tap *Continue* and a QR-code will appear.
  - Hold your phone with a 15 – 20 cm distance in front of the camera.
  - If the camera has detected the QR-code, you will hear a sound.
  - Tap to confirm you heard the sound.
  - Give the camera a name and tap Done. The status indicator LED **A2** will turn blue. The product is now ready for use.

- Unplug the power cable **A10**.
- Install the camera in the preferred spot following the next steps.

### Important instructions to reduce false alarms

- Do not place the camera facing the sun or any objects with bright lights.
- The ideal viewing distance is 2 - 10 meters.
- Stay away from air outlets, including air conditioner and heat transfer vents, etc.
- Do not place the camera facing a mirror or highly reflective object.
- Keep the camera at least 1 meter away from any wireless devices, including Wi-Fi routers and phones, in order to avoid wireless interference.

### Installing/Mounting the product (image C & D)

- Place the bracket **A9** in the desired location. Follow steps 2-4 for stone/concrete surfaces. Continue to step 5 for wood surfaces.
  - Use the bracket **A9** to mark the drill locations with a pencil.
  - Drill two holes based on the size of the plugs **A12**.
  - Insert the plugs into the holes.
  - Fasten the bracket **A9** with the screws **A11**.
  - Click the camera **A3** into the bracket **A9**.
  - Plug the power cable **A10** into a power outlet.
  - Fasten the power cable to prevent it from moving in the wind.
- i** Keep the product in a dust free area when drilling.
- i** Do not overtighten the screws, this will deform the bracket.

### The start screen of the Nedis SmartLife app

After making a successful connection with the security camera, the Nedis SmartLife app displays an overview of the products that are connected. Select the desired product in the overview.

### Making video recordings and screenshots

You can make video recordings and screenshots on your phone, by tapping Record **B4** and Screenshot **B1**.

### Video playback

Photo and video recordings are stored on your phone's memory.

- Open the Gallery on Android, or Photos on iOS. You will see an overview of photo and video recordings.
- Open a photo or video recording to view or play it back.

### Motion detected videos playback

Motion detected videos are automatically saved on the SD card. (If inserted in the camera).

- Tap Playback **B2** to open the stored videos.
- Tap a video file to play it back.

### Adjusting the motion detecting distance

Tap PIR **B5** to enable, disable or change the Motion Detection sensitivity.

Use the slider to set the Motion Detection sensitivity between 0-10 m.

- i** The Motion Detection sensitivity is an indication and can be affected by external factors such as light.

### Night Mode

Tap Night Mode **B5** to change the night mode settings.

### Light

Tap Light **B6** to change the light settings.

### Disposal



The product is designated for separate collection at an appropriate collection point. Do not dispose of the product with household waste.

For more information, contact the retailer or the local authority responsible for the waste management.

## Declaration of Conformity

We, Nedis B.V. declare as manufacturer that the product WIFICOL10CBK from our brand Nedis®, produced in China, has been tested according to all relevant CE standards and regulations and that all tests have been passed successfully. This includes, but is not limited to the RED 2014/53/EU regulation.

The complete Declaration of Conformity (and the safety datasheet if applicable) can be found and downloaded via:

[nedis.com/wificol10cbk#support](https://nedis.com/wificol10cbk#support)

### DE Kurzanleitung

## Aussenkamera mit Licht

WIFICOL10CBK



Weitere Informationen finden Sie in der erweiterten Anleitung online: [ned.is/wificol10cbk](https://ned.is/wificol10cbk)

## Bestimmungsgemäße Verwendung

Die Nedis WIFICOL10CBK ist eine IP-Überwachungskamera mit einem Blickwinkel von 120 Grad.

Falls die Überwachungskamera eine Bewegung erkennt, erhalten Sie eine Warnmitteilung auf Ihrem Telefon.

Mit der App können Sie Live-Videoübertragungen ansehen, Videos wiedergeben aber auch zuhören und Sprache übertragen.

Beachten Sie die lokalen Gesetze und Vorschriften für dieses Produkt vor der Verwendung und Installation.

Jegliche Modifikation des Produkts kann Folgen für die Sicherheit, Garantie und ordnungsgemäße Funktionalität haben.

## Hauptbestandteile (Abbildung A)

- |                            |                |
|----------------------------|----------------|
| 1 Licht                    | 7 Reset-Taste  |
| 2 Statusanzeige-LED        | 8 Lautsprecher |
| 3 Kamera                   | 9 Schelle      |
| 4 Mikrofon                 | 10 Stromkabel  |
| 5 Infrarot-Bewegungssensor | 11 Schraube    |
| 6 SD-Karten-Einschub       | 12 Stecker     |

## Funktionsbeschreibungen der Nedis SmartLife-App (abbildung B)

- |              |              |
|--------------|--------------|
| 1 Screenshot | 4 Aufnahme   |
| 2 Wiedergabe | 5 Nachtmodus |
| 3 PIR        | 6 Licht      |

## Sicherheitshinweise

### ⚠️ WARNUNG

- Vergewissern Sie sich, dass Sie die Anweisungen in diesem Dokument vollständig gelesen und verstanden haben, bevor Sie das Produkt installieren oder verwenden. Heben Sie die Verpackung und dieses Dokument zum späteren Nachschlagen auf.
- Verwenden Sie das Produkt nur wie in diesem Dokument beschrieben.
- Verwenden Sie das Produkt nicht, wenn ein Teil beschädigt ist oder es einen Mangel aufweist. Ersetzen Sie ein beschädigtes oder defektes Produkt unverzüglich.
- Lassen Sie das Produkt nicht herunterfallen und vermeiden Sie Kollisionen.
- Dieses Produkt darf nur von einem ausgebildeten Techniker gewartet werden, um die Gefahr eines Stromschlags zu reduzieren.
- Trennen Sie das Produkt von der Stromquelle und anderer Ausrüstung, falls Probleme auftreten.
- Ziehen Sie das Produkt niemals am Kabel aus der Steckdose. Halten Sie immer den Stecker fest und ziehen Sie daran.
- Beachten Sie die lokalen Gesetze und Vorschriften für dieses Produkt vor der Verwendung und Installation.

## Installation der Nedis SmartLife App

- Laden Sie die Nedis SmartLife-App für Android oder iOS aus dem Google Play Store oder dem Apple App Store auf Ihr Smartphone.
- Öffnen Sie die Nedis SmartLife-App auf Ihrem Smartphone.
- Erstellen Sie ein Konto mit Ihrer E-Mail-Adresse und tippen Sie auf *Continue (Fortsetzen)*.
- Geben Sie den erhaltenen Bestätigungscode ein.
- Erstellen Sie ein Passwort und tippen Sie auf *Done (Fertigstellung)*.
- Tippen Sie auf *Add Home*, um ein SmartLife-Zuhause zu erstellen.

- Legen Sie Ihren Standort fest, wählen Sie die Räume aus mit denen Sie eine Verbindung herstellen möchten, und tippen Sie auf *Done*.

## Verbinden des Produkts

- Verwenden Sie eine SD-Karte mit einer Größe von mindestens 8 GB und einer maximalen Größe von 128 GB.
- Verbinden Sie das Produkt mit der Nedis SmartLife-App, bevor Sie es an der gewünschten Stelle montieren.
- Setzen Sie die neue SD-Karten in den SD-Karten-Einschub **A6** ein.
- Stecken Sie das Stromkabel **A10** in eine Steckdose.

Das Produkt schaltet sich automatisch ein.

- Öffnen Sie die Nedis SmartLife-App auf Ihrem Smartphone.
- Tippen Sie auf + in der Nedis SmartLife-App.
- Wählen Sie den Gerätetyp, den Sie hinzufügen möchten, aus der Liste aus.
- Vergewissern Sie sich, dass die Statusanzeige-LED **A2** blinkt.
- Geben Sie die WLAN-Netzwerkdaten ein und tippen Sie auf *Bestätigen*.
- Tippen Sie auf *Weiter* und ein QR-Code wird angezeigt.
- Halten Sie Ihr Telefon in einem Abstand von 15 bis 20 cm vor die Kamera.
- Wenn die Kamera den QR-Code erkannt hat, hören Sie einen Ton.
- Tippen Sie, um zu bestätigen, dass Sie den Ton gehört haben.
- Geben Sie der Kamera einen Namen und tippen Sie auf *Fertig*. Die Statusanzeige-LED **A2** leuchtet blau.

Das Produkt kann jetzt verwendet werden.

- Ziehen Sie das Netzkabel **A10**.
- Bringen Sie die Kamera an der gewünschten Stelle an, indem Sie die folgenden Schritte ausführen.

## Wichtige Hinweise zur Reduzierung von Fehlalarmen

- Richten Sie die Kamera nicht auf die Sonne oder andere Objekte, die helles Licht ausstrahlen.
- Die ideale Erkennungsweite beträgt 2 - 10 Meter.

- Halten Sie Abstand zu Luftauslässen, einschließlich von Klimaanlage und Wärmetauschern.
- Richten Sie die Kamera nicht auf einen Spiegel oder ein stark reflektierendes Objekt.
- Halten Sie die Kamera mindestens 1 Meter von drahtlosen Geräten wie WLAN-Routern und Telefonen fern, um Funkstörungen zu vermeiden.

## Installation/Montage des Produkts (abbildung C & D)

- Platzieren Sie die Halterung **A9** an der gewünschten Position.  
Führen Sie bei Stein-/Betonoberflächen die Schritte 2-4 aus. Fahren Sie bei Holzoberflächen ab Schritt 5 fort.
  - Verwenden Sie die Halterung **A9**, um die Bohrlöcher mit einem Bleistift zu markieren.
  - Bohren Sie zwei Löcher entsprechend der Größe der Dübel **A12**.
  - Setzen Sie die Dübel in die Bohrlöcher ein.
  - Befestigen Sie die Halterung **A9** mit den Schrauben **A11**.
  - Klicken Sie die Kamera **A3** in die Halterung **A9**.
  - Stecken Sie das Stromkabel **A10** in eine Steckdose.
  - Befestigen Sie das Netzkabel, damit es sich nicht im Wind bewegen kann.
- i** Schützen Sie das Produkt beim Bohren vor Staub.  
**i** Ziehen Sie die Schrauben nicht zu fest an, da dies zu einer Verformung der Halterung führt.

## Der Startbildschirm der Nedis SmartLife-App

Nachdem eine erfolgreiche Verbindung mit der Überwachungskamera hergestellt wurde, zeigt die Nedis SmartLife-App eine Übersicht der verbundenen Produkte an. Wählen Sie das gewünschte Produkt in der Übersicht aus.

## Erstellen von Videos und Screenshots

Sie können Videoaufnahmen und Screenshots auf Ihrem Telefon erstellen, indem Sie auf Aufnahme **B4** und Screenshot **B1** tippen.

## Videowiedergabe

Fotos und Videoaufzeichnungen werden im Speicher Ihres Smartphones gespeichert.

1. Öffnen Sie die Mediengalerie unter Android oder Fotos unter iOS. Sie sehen dann eine Übersicht der Fotos und Videoaufzeichnungen.
2. Öffnen Sie dann ein Foto oder eine Videoaufzeichnung, um es anzusehen bzw. die Aufnahme wiederzugeben.

## Wiedergabe von Bewegungserkennungsvidéos

Bewegungserkennungsvidéos werden automatisch auf der SD-Karte gespeichert. (Wenn in die Kamera eingesteckt.)

1. Tippen Sie auf Wiedergabe **B** 2, um die gespeicherten Videos zu öffnen.
2. Tippen Sie auf eine Videodatei, um sie abzuspielen.

## Einstellen des Bewegungserkennungsabstands

Tippen Sie auf PIR **B** 5, um die Empfindlichkeit der Bewegungserkennung zu aktivieren, zu deaktivieren oder zu ändern.

Verwenden Sie den Schieberegler, um die Empfindlichkeit der Bewegungserkennung zwischen 0-10 m einzustellen.

- 1 Die Empfindlichkeit der Bewegungserkennung ist nur ein Anhaltspunkt und kann durch externe Faktoren wie Licht beeinflusst werden.

## Nachtmodus

Tippen Sie auf Nachtmodus **B** 5, um die Nachtmodus-Einstellungen zu ändern.

## Licht

Tippen Sie auf Licht **B** 6, um die Licht-Einstellungen zu ändern.

## Entsorgung



Dieses Produkt muss an einer entsprechenden Sammelstelle zur Entsorgung abgegeben werden.

Entsorgen Sie das Produkt nicht mit dem Haushaltsabfall.

Weitere Informationen erhalten Sie beim Verkäufer oder der für die Abfallwirtschaft verantwortlichen örtlichen Behörde.

## Konformitätserklärung

Wir, Nedis B.V., erklären als Hersteller, dass das Produkt WIFICOL10CBK unserer Marke Nedis®, produziert in China, nach allen geltenden CE-Standards und Vorschriften getestet wurde und alle diese Tests erfolgreich bestanden hat. Dies gilt unter anderem auch für die Richtlinie RED 2014/53/EU.

Die vollständige Konformitätserklärung (und das Sicherheitsdatenblatt, falls zutreffend) steht zum Download zur Verfügung unter:  
[nedis.de/wificol10cbk#support](https://nedis.de/wificol10cbk#support)

## FR Guide de démarrage rapide

## Caméra extérieure avec lampe

WIFICOL10CBK



Pour plus d'informations, consultez le manuel détaillé en ligne :  
[nedis.is/wificol10cbk](https://nedis.is/wificol10cbk)

## Utilisation prévue

Le Nedis WIFICOL10CBK est une caméra de sécurité IP avec un angle de vision de 120 degrés.

Si la caméra de sécurité détecte un mouvement, vous recevrez un message d'avertissement sur votre téléphone.

Avec l'application, vous pouvez regarder des images vidéo en direct, les lire, mais aussi écouter et répondre.

Consultez les lois et réglementations locales pour ce produit avant installation et utilisation.

Toute modification du produit peut avoir des conséquences sur la sécurité, la garantie et le bon fonctionnement.

## Pièces principales (image A)

- |                              |                         |
|------------------------------|-------------------------|
| 1 Lampe                      | 8 Haut-parleur          |
| 2 Voyant LED d'état          | 9 Support               |
| 3 Caméra                     | 10 Câble d'alimentation |
| 4 Microphone                 | 11 Vis                  |
| 5 Capteur PIR                | 12 Fiche                |
| 6 Emplacement pour carte SD  |                         |
| 7 Bouton de réinitialisation |                         |



## Descriptions des fonctions de l'application Nedis SmartLife (image B)

- |                   |               |
|-------------------|---------------|
| 1 Capture d'écran | 4 Enregistrer |
| 2 Lecture         | 5 Mode nuit   |
| 3 PIR             | 6 Lampe       |

## Consignes de sécurité

### **A** AVERTISSEMENT

- Assurez-vous d'avoir entièrement lu et compris les instructions de ce document avant d'installer ou d'utiliser le produit. Conservez l'emballage et le présent document pour référence ultérieure.
- Utilisez le produit uniquement comme décrit dans le présent document.
- Ne pas utiliser le produit si une pièce est endommagée ou défectueuse. Remplacez immédiatement un produit endommagé ou défectueux.
- Ne pas laisser tomber le produit et éviter de le cogner.
- Ce produit ne peut être réparé que par un technicien qualifié afin de réduire les risques d'électrocution.
- Débranchez le produit de la source d'alimentation et tout autre équipement en cas de problème.
- Ne débranchez pas le produit en tirant sur le câble. Saisissez toujours la fiche et tirez.
- Consultez les lois et réglementations locales pour ce produit avant installation et utilisation.

## Installez l'application Nedis SmartLife

- Téléchargez l'application Nedis Smartlife pour Android ou iOS sur votre téléphone via Google Play ou l'App Store d'Apple.
- Ouvrez l'application Nedis Smartlife sur votre téléphone.
- Créez un compte avec votre adresse e-mail et appuyez sur *Continue* (*Continuer*).
- Entrez le code de vérification reçu.
- Créez un mot de passe et appuyez sur *Done*.
- Appuyez sur *Add Home* pour créer une maison SmartLife.
- Définissez votre emplacement, choisissez les pièces avec lesquelles vous souhaitez vous connecter et appuyez sur *Done*.

## Connecter le produit

- Utilisez une carte SD avec un minimum de 8 Go et un maximum de 128 Go.
  - Connectez le produit à l'application Nedis Smartlife avant de le monter à l'endroit de votre choix.
- Insérez la nouvelle carte SD dans l'emplacement pour carte SD **A6**.
  - Branchez le câble d'alimentation **A10** dans une prise de courant.
- Le produit se met automatiquement sous tension.
- Ouvrez l'application Nedis Smartlife sur votre téléphone.
  - Appuyez sur + dans l'application Nedis SmartLife.
  - Sélectionnez le type d'appareil que vous souhaitez ajouter dans la liste.
  - Confirmez que le voyant LED de statut **A2** clignote.
  - Entrez les données du réseau Wi-Fi et appuyez sur *Confirmer*.
  - Appuyez sur *Continuer* et un code QR apparaît.
  - Tenez votre téléphone à une distance de 15 à 20 cm devant la caméra.
  - Si la caméra a détecté le code QR, vous entendez un son.
  - Appuyez pour confirmer que vous avez entendu le son.
  - Donnez un nom à la caméra et appuyez sur *Terminé*. Le voyant LED de statut **A2** devient bleu.
- Le produit est maintenant prêt à être utilisé.
- Débranchez le câble d'alimentation **A10**.
  - Installez la caméra à l'endroit de votre choix en suivant les étapes suivantes.

## Instructions importantes pour réduire les fausses alarmes

- Ne pas placer la caméra face au soleil ou à des objets éclairés.
- La distance de vision idéale est de 2 - 10 mètres.
- Éloignez-la des sorties d'air, y compris de l'air conditionné et des bouches de transfert de chaleur, etc.
- Ne pas placer la caméra face à un miroir ou à un objet très réfléchissant.

- Gardez la caméra à 1 mètres minimum de tout appareil sans fil, y compris des routeurs Wi-Fi et des téléphones, afin d'éviter des interférences sans fil.

## Installation/Montage du produit (images C et D)

1. Mettez le support **A 9** à l'endroit désiré. Suivez les étapes 2 à 4 pour des surfaces en pierre/béton. Passez à l'étape 5 pour des surfaces en bois.
  2. Utilisez le support **A 9** pour marquer les emplacements de perçage avec un crayon.
  3. Percez deux trous en fonction de la taille des chevilles **A 12**.
  4. Insérez les chevilles dans les trous.
  5. Fixez le support **A 9** avec les vis **A 11**.
  6. Cliquez la caméra **A 5** dans le support **A 9**.
  7. Branchez le câble d'alimentation **A 10** dans une prise de courant.
  8. Fixez le câble d'alimentation pour l'empêcher de bouger avec le vent.
- i** Gardez le produit dans un endroit sans poussière lors du perçage.
- i** Ne pas serrer excessivement les vis, cela déformerait le support.

## Écran de démarrage de l'application Nedis SmartLife

Une fois la connexion avec la caméra de sécurité établie, l'application Nedis SmartLife affiche un aperçu des produits connectés. Sélectionnez le produit souhaité dans la vue d'ensemble.

## Faire des enregistrements vidéo et des captures d'écran

Vous pouvez effectuer des enregistrements vidéo et des captures d'écran sur votre téléphone en appuyant sur Enregistrer **B 4** et Capture d'écran **B 1**.

## Lecture vidéo

Les enregistrements photo et vidéo sont stockés dans la mémoire de votre téléphone.

1. Ouvrez Galerie sur Android ou Photos sur iOS. Vous verrez un aperçu des enregistrements photo et vidéo.

2. Ouvrez un enregistrement photo ou vidéo pour l'afficher ou le lire.

## Lecture de vidéos par détection de mouvement

Les vidéos de détection de mouvement sont automatiquement enregistrées sur la carte SD (si elle est insérée dans la caméra).

1. Appuyez sur Lecture **B 2** pour ouvrir les vidéos stockées.
2. Appuyez sur un fichier vidéo pour le lire.

## Ajuster la distance de détection de mouvement

Appuyez sur PIR **B 3** pour activer, désactiver ou modifier la sensibilité de détection de mouvement. Utilisez le curseur pour régler la sensibilité de détection de mouvement entre 0 et 10 m.

- i** La sensibilité de la détection de mouvement est une indication et peut être affectée par des facteurs externes tels que la lumière.

## Mode nuit

Appuyez sur le mode nuit **B 5** pour modifier les paramètres du mode nuit.

## Lampe

Appuyez sur lampe **B 6** pour modifier les paramètres de la lampe.

## Traitement des déchets



Le produit doit être jeté séparément des ordures ménagères dans un point de collecte approprié. Ne jetez pas le produit avec les ordures ménagères ordinaires.

Pour plus d'informations, contactez le distributeur ou l'autorité locale responsable de la gestion des déchets.

## Déclaration de conformité

Nous, Nedis B.V., déclarons en tant que fabricant que le produit WIFICOL10CBK de notre marque Nedis®, produit en Chine, a été testé conformément à toutes les normes et réglementations CE en vigueur et que tous les tests ont été réussis. Cela inclut, sans toutefois s'y limiter, la directive RED 2014/53/UE.

La Déclaration de conformité complète (et la fiche de sécurité le cas échéant) peut être trouvée et téléchargée via:  
[nedis.fr/wificol10cbk#support](http://nedis.fr/wificol10cbk#support)

## NL Snelstartgids

# Buitencamera met licht

WIFICOL10CBK



Zie voor meer informatie de uitgebreide handleiding online: [ned.is/wificol10cbk](http://ned.is/wificol10cbk)

## Bedoeld gebruik

De Nedis WIFICOL10CBK is een IP beveiligingscamera met een kijkhoek van 120 graden.

Zodra de beveiligingscamera beweging detecteert, ontvangt u een waarschuwingsmelding op uw telefoon.

Met de bijbehorende app kunt u live videobeelden bekijken, terugkijken, maar ook meeluisteren en terugpraten.

Raadpleeg de lokale wet- en regelgeving voor dit product voordat u dit installeert en gebruikt.

Elke wijziging van het product kan gevolgen hebben voor de veiligheid, garantie en correcte werking.

## Belangrijkste onderdelen (afbeelding A)

- |                       |                |
|-----------------------|----------------|
| 1 Lamp                | 7 Resetknop    |
| 2 Statusindicatie LED | 8 Luidspreker  |
| 3 Camera              | 9 Beugel       |
| 4 Microfoon           | 10 Stroomkabel |
| 5 PIR-sensor          | 11 Schroef     |
| 6 SD-kaartsleuf       | 12 Plug        |

## Funciebeschrijvingen van de Nedis SmartLife app (afbeelding B)

- |                    |                           |
|--------------------|---------------------------|
| 1 Schermafbeelding | 5 Night Mode (nachtmodus) |
| 2 Afspelen         |                           |
| 3 PIR              | 6 Lamp                    |
| 4 Opnemen          |                           |

## Veiligheidsvoorschriften

### WAARSCHUWING

- Zorg ervoor dat u de instructies in dit document volledig gelezen en begrepen heeft voordat u het product installeert of gebruikt. Bewaar de verpakking en dit document voor toekomstig gebruik.
- Gebruik het product alleen zoals in dit document beschreven.
- Gebruik het product niet als een onderdeel beschadigd of defect is. Vervang een beschadigd of defect product onmiddellijk.
- Laat het product niet vallen en voorkom stoten.
- Dit product mag voor onderhoud alleen worden geopend door een erkend technicus om het risico op elektrische schokken te verkleinen.
- Haal de stekker van het product uit de voedingsbron en ontkoppel het van andere apparatuur als er zich problemen voordoen.
- Trek de stekker niet uit het stopcontact door aan de kabel te trekken. Pak altijd de stekker vast en trek eraan.
- Raadpleeg de lokale wet- en regelgeving voor dit product voordat u dit installeert en gebruikt.

## De Nedis SmartLife app installeren

- Download de Nedis Smartlife app voor Android of iOS op je telefoon via Google Play of de Apple App Store.
- Open de Nedis Smartlife app op je telefoon.
- Maak een account aan met uw e-mailadres en tik op *Continue (Verder)*.
- Voer de ontvangen verificatiecode in.
- Maak een wachtwoord aan en tik op *Done*.
- Tik op *Add Home* om een SmartLife-huis aan te maken.
- Stel je locatie in, kies de ruimtes waar je mee wilt verbinden en tik op *Done*.

## Het product aansluiten

- Gebruik een SD-kaart met minimaal 8 GB en maximaal 128 GB.
  - Alvorens u het product op de gewenste plek monteert, sluit u het product eerst aan met de Nedis Smartlife-app.
- Plaats de nieuwe SD-kaart in de SD-kaartsleuf **A 6**.

2. Steek de stekker van de stroomkabel **A10** in een stopcontact.

Het product schakelt automatisch in.

3. Open de Nedis SmartLife app op je telefoon.
4. Tik op + in de Nedis SmartLife app.
5. Selecteer het apparaattype dat u wilt toevoegen in de lijst.
6. Controleer of het status LED-lampje **A2** knippert.
7. Voer de Wi-Fi-netwerkgegevens in en tik op *Bevestigen*.
8. Tik op *Doorgaan* en er verschijnt een QR-code.
9. Houd uw telefoon op een afstand van 15 - 20 cm voor de camera.
10. Als de camera de QR-code gedetecteerd heeft, hoort u een geluid.
11. Tik om te bevestigen dat u het geluidssignaal heeft gehoord.
12. Geef de camera een naam en tik op *Gereed*. Het LED-controlelampje **A2** gaat blauw branden. Het product is nu gereed voor gebruik.
13. Trek de stekker van het netsnoer **A10** uit het stopcontact.
14. Installeer de camera op de gewenste plek volgens de volgende stappen.

## Belangrijke aanwijzingen om het aantal valse alarmen te verminderen

- Plaats de camera niet in de richting van de zon of voorwerpen met fel licht.
- De ideale kijkafstand is 2 - 10 meter.
- Blijf uit de buurt van luchtopeningen, inclusief airconditioner en warmteoverdrachtsopeningen, enz.
- Plaats de camera niet in de richting van een spiegel of sterk reflecterend voorwerp.
- Plaats de camera op een afstand van minstens 1 meter van draadloze apparaten, waaronder Wi-Fi-routers en telefoons, om interferentie van andere draadloze apparaten te voorkomen.

## Installatie/montage van het product (afbeelding C + D)

1. Plaats de beugel **A9** op de gewenste plek. Volg stappen 2-4 voor stenen/betonnen oppervlakken. Herhaal stap 5 voor houten oppervlakken.

2. Gebruik de beugel **A9** om de boorlocaties met een potlood te markeren.
3. Boor twee gaten op basis van de maat van de pluggen **A12**.
4. Plaats de pluggen in de gaten.
5. Bevestig de beugel **A9** met de schroeven **A11**.
6. Klik de camera **A3** in de beugel **A9**.
7. Steek de stekker van de stroomkabel **A10** in een stopcontact.
8. Maak de stroomkabel vast om te voorkomen dat deze in de wind beweegt.
  - i** Houd het product op een stofvrije plaats wanneer u gaat boren.
  - i** Draai de schroeven niet te vast aan, hierdoor kan de beugel vervormen.

## Het startscherm van de Nedis SmartLife-app

Na het maken van een succesvolle verbinding met de beveiligingscamera geeft de Nedis SmartLife-app een overzicht weer van de producten die verbonden zijn.

Kies het gewenste product in het overzicht.

## Video-opnamen en screenshots maken

U kunt video-opnamen en screenshots op uw telefoon maken door op *Opname B4* en *Screenshot B1* te tikken.

## Video afspelen

Foto- en video-opnames worden opgeslagen op het geheugen van uw telefoon.

1. Open de Galerij op Android of Foto's op iOS. U krijgt een overzicht van de foto's en video-opnamen te zien.
2. Open een foto of video-opname om deze te bekijken of af te spelen.

## Met bewegingsdetectie gemaakte video's afspelen

Met bewegingsdetectie gemaakte video's worden automatisch op de SD-kaart opgeslagen. (Indien in de camera geplaatst).

1. Tik op *Afspelen B2* om de opgeslagen video's te openen.
2. Tik op een videobestand om het af te spelen.

## Aanpassen van de bewegingsdetectieafstand

Tik op PIR **B3** om de gevoeligheid van de bewegingsdetectie te activeren, deactiveren of te wijzigen.

Gebruik de schuifregelaar om de gevoeligheid van de bewegingsdetectie in te stellen tussen 0-10 m.

1 De gevoeligheid van de bewegingsdetectie is een indicatie en kan beïnvloed worden door externe factoren zoals licht.

## Night Mode (nachtmodus)

Tik op Night Mode **B5** om de instellingen voor de nachtmodus te wijzigen.

## Lamp

Tik op Light (Licht) **B6** om de lichtinstellingen te wijzigen.

## Afdanking



Het product is bestemd voor gescheiden inzameling bij een hiertoe aangewezen verzamelpunt. Werp het product niet weg bij het huishoudelijk afval.

Neem voor meer informatie contact op met de detailhandelaar of de lokale overheid die verantwoordelijk is voor het afvalbeheer.

## Verklaring van overeenstemming

Wij, Nedis B.V. verklaren als fabrikant dat het product WIFICOL10CBK van ons merk Nedis®, geproduceerd in China, is getest conform alle relevante CE-normen en voorschriften en dat alle tests met succes zijn doorstaan. Dit omvat, maar is niet beperkt tot de richtlijn RED 2014/53/EU.

De volledige conformiteitsverklaring (en het blad met veiligheidsgegevens indien van toepassing) kan worden gevonden en gedownload via: [nedis.nl/wificol10cbk#support](http://nedis.nl/wificol10cbk#support)

## Telecamera per esterni con luce

WIFICOL10CBK



Per maggiori informazioni vedere il manuale esteso online: [nedis.it/wificol10cbk](http://nedis.it/wificol10cbk)

## Usò previsto

Nedis WIFICOL10CBK è una telecamera di sicurezza IP con angolo visuale di 120 gradi.

Se la telecamera di sicurezza rileva movimenti, l'utente riceve un messaggio di avvertimento sul telefono.

Con l'app è possibile visualizzare le immagini video dal vivo, riprodurle e anche ascoltare e rispondere.

Consultare le normative e i regolamenti locali relativi a questo prodotto prima dell'uso e dell'installazione. Eventuali modifiche al prodotto possono comportare conseguenze per la sicurezza, la garanzia e il corretto funzionamento.

## Parti principali (immagine A)

- |                          |                          |
|--------------------------|--------------------------|
| 1 Spia                   | 8 Altoparlante           |
| 2 Spia LED di stato      | 9 Staffa                 |
| 3 Telecamera             | 10 Cavo di alimentazione |
| 4 Microfono              | 11 Vite                  |
| 5 Sensore PIR            | 12 Tassello              |
| 6 Slot scheda SD         |                          |
| 7 Pulsante di ripristino |                          |

## Descrizioni delle funzioni dell'app Nedis SmartLife (immagine B)

- |                |                  |
|----------------|------------------|
| 1 Screenshot   | 4 Record         |
| 2 Riproduzione | 5 Modalità Night |
| 3 PIR          | 6 Spia           |

## Istruzioni di sicurezza

### ATTENZIONE

- Assicurarsi di aver letto e compreso pienamente le istruzioni presenti nel documento prima di installare o utilizzare il prodotto. Conservare la confezione e il presente documento per farvi riferimento in futuro.
- Utilizzare il prodotto solo come descritto nel presente documento.

- Non utilizzare il prodotto se una parte è danneggiata o difettosa. Sostituire immediatamente un prodotto danneggiato o difettoso.
- Non far cadere il prodotto ed evitare impatti.
- Il prodotto può essere riparato e sottoposto a manutenzione esclusivamente da un tecnico qualificato per ridurre il rischio di scosse elettriche.
- Scollegare il prodotto dalla sorgente elettrica e da altre apparecchiature se si verificano problemi.
- Non scollegare il prodotto tirandolo per il cavo. Afferrare sempre la presa e tirare.
- Consultare le normative e i regolamenti locali relativi a questo prodotto prima dell'uso e dell'installazione.

## Installazione dell'app SmartLife di Nedis

1. Scaricare l'app Nedis Smartlife per Android o iOS sul telefono tramite Google Play o l'Apple App Store.
2. Aprire l'app Nedis Smartlife sul telefono.
3. Creare un account con il proprio indirizzo e-mail e premere *Continua*.
4. Immettere il codice di verifica ricevuto.
5. Creare una password e toccare *Done*.
6. Toccare *Add Home* per creare una casa SmartLife.
7. Impostare la propria posizione, scegliere gli ambienti a cui collegarsi e toccare *Done*.

## Collegamento del prodotto

**i** Utilizzare una scheda SD con un minimo di 8 GB e un massimo di 128 GB.

**i** Collegare il prodotto all'app Nedis Smartlife prima di montarlo nel punto desiderato.

1. Inserire la nuova scheda SD nell'apposito slot **A6**.
2. Collegare il cavo di alimentazione **A10** alla presa elettrica.

Il prodotto si accende automaticamente.

3. Aprire l'app Nedis Smartlife sul telefono.
4. Premere + nell'app Nedis SmartLife.
5. Selezionare il tipo di dispositivo che si desidera aggiungere dall'elenco.
6. Verificare che la spia LED di stato **A2** stia lampeggiando.

7. Immettere i dati della rete Wi-Fi e toccare *Conferma*.
8. Toccare *Continua* e apparirà un codice QR.
9. Tenere il telefono a una distanza di 15 - 20 cm dalla telecamera.
10. Se la telecamera rileva il codice QR, si sentirà un suono.
11. Toccare per confermare di aver udito il suono.
12. Assegnare un nome alla telecamera e fare tap su *Fatto*. La spia LED di stato **A2** diventerà blu. Il prodotto ora è pronto all'uso.
13. Scollegare il cavo di alimentazione **A10**.
14. Installare la telecamera nel punto desiderato seguendo i passaggi successivi.

## Istruzioni importanti per ridurre i falsi allarmi

- Non collocare la telecamera di fronte al sole o a oggetti luminosi.
- La distanza visiva ideale è di 2 - 10 metri.
- Tenere le distanze da fonti che emettono aria, inclusi i condizionatori e gli sfati per il trasferimento termico e simili.
- Non collocare la telecamera di fronte a specchi o oggetti molto riflettenti.
- Mantenere la telecamera almeno a 1 metri di distanza da altri dispositivi wireless, inclusi router Wi-Fi e telefoni, per evitare interferenze wireless.

## Installazione/montaggio del prodotto (immagine C e D)

1. Disporre la staffa **A9** nella posizione desiderata. Seguire i passaggi 2-4 per le superfici in pietra/calcestruzzo. Proseguire al passaggio 5 per le superfici in legno.
2. Utilizzare la staffa **A9** per contrassegnare le posizioni dei fori con una matita.
3. Praticare due fori in base alle dimensioni dei tasselli **A12**.
4. Inserire i tasselli nei fori.
5. Fissare la staffa **A9** con le viti **A11**.
6. Far scattare in posizione la telecamera **A3** nella staffa **A9**.
7. Collegare il cavo di alimentazione **A10** alla presa elettrica.
8. Fissare il cavo d'alimentazione per impedirgli di muoversi a causa del vento.

- 1 Mentre si eseguono i fori tenere il prodotto in un'area priva di polvere.
- 1 Non stringere eccessivamente le viti, altrimenti la staffa si deformerà.

## La schermata iniziale dell'app Nedis SmartLife

Una volta effettuato con successo il collegamento alla telecamera di sicurezza, l'app Nedis SmartLife visualizza una panoramica dei prodotti collegati. Selezionare il prodotto desiderato nella panoramica.

## Registrazione di video e fermi immagine

È possibile registrare video e fermi immagine sul telefono toccando Registra **B 4** e Fermo immagine **B 1**.

## Riproduzione video

Le foto e le registrazioni video sono archiviate nella memoria del telefono.

1. Aprire la Galleria su Android o Foto su iOS. Verrà visualizzata una panoramica di foto e registrazioni video.
2. Aprire una foto o una registrazione video per visualizzarla o riprodurla.

## Riproduzione di video con rilevamento del movimento

I video con rilevazione di movimento vengono salvati automaticamente nella scheda SD (se inserita nella telecamera).

1. Toccare Riproduzione **B 2** per aprire i video salvati.
2. Toccare un file video per riprodurlo.

## Regolazione della distanza di rilevazione del movimento

Fare tap su PIR **B 3** per attivare, disattivare o modificare la sensibilità della rilevazione del movimento.

Utilizzare il cursore per impostare la sensibilità della rilevazione del movimento tra 0-10 m.

- 1 La sensibilità della rilevazione del movimento è un'indicazione e i fattori esterni, come ad esempio la luce, possono influenzarla.

## Modalità Night

Fare tap su modalità Night **B 5** per modificare le impostazioni della modalità notturna.

## Spia

Fare tap su Light **B 6** per modificare le impostazioni della luce.

## Smaltimento



Questo prodotto è soggetto a raccolta differenziata nei punti di raccolta appropriati. Non smaltire il prodotto con i rifiuti domestici.

Per maggiori informazioni, contattare il rivenditore o le autorità locali responsabili per la gestione dei rifiuti.

## Dichiarazione di conformità

Noi sottoscritti, Nedis B.V., dichiariamo, in quanto fabbricanti, che il prodotto WIFICOL10CBK con il nostro marchio Nedis®, prodotto in Cina, è stato collaudato ai sensi di tutte le norme e i regolamenti CE pertinenti e che tutti i collaudi sono stati superati con successo. Questo include, senza esclusione alcuna, la normativa RED 2014/53/UE.

La Dichiarazione di conformità completa (e le schede di sicurezza, se applicabili) sono disponibili e possono essere scaricate da: [nedis.it/wificol10cbk#support](https://nedis.it/wificol10cbk#support)

## ES Guía de inicio rápido

## Cámara exterior con luz WIFICOL10CBK



Para más información, consulte el manual ampliado en línea: [ned.is/wificol10cbk](https://ned.is/wificol10cbk)

## Uso previsto per il fabbricante

La Nedis WIFICOL10CBK es una cámara de seguridad IP con un ángulo de visión de 120 grados.

Si la cámara detecta movimiento, recibirá un aviso en su teléfono.

Con la aplicación también podrá ver imágenes de vídeo en directo, reproducir, pero también escuchar y responder.

Consulte la legislación y las normativas locales antes de instalar y utilizar este producto.

Cualquier modificación del producto puede tener consecuencias para la seguridad, la garantía y el funcionamiento adecuado.

## Partes principales (imagen A)

- |                           |                          |
|---------------------------|--------------------------|
| 1 Indicador               | 7 Botón de reinicio      |
| 2 Indicador LED de estado | 8 Altavoz                |
| 3 Cámara                  | 9 Abrazadera             |
| 4 Micrófono               | 10 Cable de alimentación |
| 5 Sensor PIR              | 11 Tornillo              |
| 6 Ranura para tarjeta SD  | 12 Taco                  |

## Descripciones de funciones de la app Nedis SmartLife (imagen B)

- |                       |              |
|-----------------------|--------------|
| 1 Captura de pantalla | 4 Record     |
| 2 Reproducir          | 5 Modo Night |
| 3 PIR                 | 6 Indicador  |

## Instrucciones de seguridad

### ADVERTENCIA

- Asegúrese de que ha leído y entendido completamente las instrucciones en este documento antes de instalar o utilizar el producto. Guarde el embalaje y este documento para futuras consultas.
- Utilice el producto únicamente tal como se describe en este documento.
- No use el producto si alguna pieza está dañada o presenta defectos. Sustituya inmediatamente un producto si presenta daños o está defectuoso.
- No deje caer el producto y evite que sufra golpes.
- Este producto solo puede recibir servicio de un técnico cualificado para su mantenimiento para así reducir el riesgo de descargas eléctricas.
- Desconecte el producto de la fuente de corriente y de otros equipos si surgen problemas.
- No desenchufe el producto tirando del cable. Sujete siempre el enchufe y tire de él.
- Consulte la legislación y las normativas locales antes de instalar y utilizar este producto.

## Cómo instalar la app Nedis SmartLife

1. Descargue la aplicación Nedis Smartlife para Android o iOS en su teléfono a través de Google Play o Apple App Store.
2. Abra la aplicación Nedis Smartlife en su teléfono.
3. Cree una cuenta con su dirección de correo electrónico y toque *Continuar*.
4. Introduzca el código de verificación recibido.
5. Cree una contraseña y toque *Done*.
6. Toque *Add Home* para crear un hogar SmartLife.
7. Establezca su ubicación, escoja las habitaciones que quiera conectar y toque *Done*.

## Cómo conectar el producto

 Utilice una tarjeta SD con un mínimo de 8 GB de memoria y un máximo de 128 GB.

 Conecte el producto a la aplicación Nedis Smartlife antes de instalarlo en el lugar deseado.

1. Inserte la nueva tarjeta SD en la ranura para tarjetas SD **A6**.
2. Enchufe el cable de alimentación **A10** en un toma de corriente.

El producto se enciende automáticamente.

3. Abra la aplicación Nedis Smartlife en su teléfono.
4. Toque "+" en la aplicación Nedis SmartLife.
5. Seleccione de la lista el tipo de dispositivo que quiera añadir.
6. Confirme que el indicador LED de estado **A2** esté parpadeando.
7. Introduzca los datos de la red WiFi y toque *Confirmar*.
8. Toque *Continuar* y aparecerá un código QR.
9. Sostenga su teléfono a una distancia de 15 - 20 cm delante de la cámara.
10. Si la cámara ha detectado el código QR, escuchará un sonido.
11. Toque para confirmar que ha escuchado el sonido.
12. Póngale un nombre a la cámara y toque en "Hecho". El indicador LED de estado **A2** cambiará a azul.

El producto está listo para su uso.

13. Desenchufe el cable de alimentación **A10**.
14. Para instalar la cámara en el lugar deseado, siga los pasos que se detallan a continuación.



## Instrucciones importantes para reducir falsas alarmas

- No coloque la cámara mirando al sol ni a ningún objeto con luces brillantes.
- La distancia de visualización ideal es de 2 - 10 metros.
- Manténgala alejada de las salidas de aire, incluidos el aire acondicionado y rejillas de transferencia de calor, etc.
- No coloque la cámara mirando a un espejo ni a un objeto altamente reflectante.
- Mantenga la cámara al menos 1 metro lejos de cualquier dispositivo inalámbrico, incluidos routers WiFi y teléfonos, con el fin de evitar interferencias inalámbricas.

## Instalación/montaje del producto (imagen C y D)

1. Coloque el soporte **A9** en la posición deseada. Cumpla las indicaciones de los pasos 2-4 sobre montaje en superficies de piedra/hormigón. Continúe al paso 5 para montajes sobre madera.
  2. Utilice el soporte **A9** para marcar las posiciones de taladrado con un lápiz.
  3. Perfore dos orificios del tamaño de los tacos **A12**.
  4. Inserte los conectores en los agujeros.
  5. Fije el soporte **A9** con los tornillos **A11**.
  6. Encaje la cámara **A3** en el soporte **A9**.
  7. Enchufe el cable de alimentación **A10** en un toma de corriente.
  8. Apriete el cable de alimentación para evitar que se mueva con el viento.
- i** Mantenga el producto en una zona libre de polvo cuando taladre.
- i** No apriete los tornillos en exceso, ya que esto deformará el soporte.

## Pantalla de inicio de la aplicación Nedis SmartLife

Después de conectarse con éxito a la cámara de seguridad, la aplicación Nedis SmartLife muestra una vista general de los productos que están conectados. Seleccione el producto deseado en la vista general.

## Cómo realizar grabaciones de vídeo y capturas de pantalla

Puede realizar grabaciones de vídeo y capturas de pantalla tocando Grabación **B4** y Captura de pantalla **B1**.

## Reproducción de vídeo

Las grabaciones fotográficas y de vídeo se almacenan en la memoria de su teléfono.

1. Abra la galería en Android, o fotos en iOS. Verá un resumen de las grabaciones de fotos y vídeos.
2. Abra una grabación de foto o vídeo para verla o reproducirla.

## Reproducción de vídeos de movimiento detectado

Los vídeos de movimiento detectado se guardan automáticamente en la tarjeta SD (si está insertada en la cámara).

1. Toque Reproducción **B2** para abrir los vídeos guardados.
2. Toque un archivo de vídeo para reproducirlo.

## Cómo ajustar la distancia de detección de movimiento

Toque PIR **B3** para activar, desactivar o cambiar la sensibilidad de la detección de movimiento. Use el botón deslizante para establecer la sensibilidad de la detección de movimiento entre 0-10 m.

**i** La sensibilidad de la detección de movimiento es aproximada y puede verse afectada por factores externos como la luz.

## Modo Night

Toque el modo Night **B5** para cambiar la configuración al modo nocturno.

## Indicador

Toque Light **B6** para cambiar la configuración de la luz.

## Eliminación



El producto está diseñado para desecharlo por separado en un punto de recogida adecuado. No se deshaga del producto con la basura doméstica.

Para obtener más información, póngase en contacto con el vendedor o la autoridad local responsable de la eliminación de residuos.

## Declaración de conformidad

Nosotros, Nedis B.V., declaramos como fabricante que el producto WIFICOL10CBK de nuestra marca Nedis®, producido en China, ha sido probado de acuerdo con todas las normas y regulaciones relevantes de la CE y que se han superado todas las pruebas con éxito. Esto incluye, entre otras, la directiva europea sobre equipos radioeléctricos RED 2014/53/UE.

La declaración de conformidad completa (y la hoja de datos de seguridad, si procede) se puede encontrar y descargar en:

[nedis.es/wificol10cbk#support](https://nedis.es/wificol10cbk#support)

PT

## Guia de iniciação rápida

### Câmara exterior com luz

WIFICOL10CBK



Para mais informações, consulte a versão alargada do manual on-line: [ned.is/wificol10cbk](https://ned.is/wificol10cbk)

## Utilização prevista

A Nedis WIFICOL10CBK é uma câmara de segurança IP com ângulo de visualização de 120 graus. Se a câmara de segurança detetar movimento, receberá uma mensagem de aviso no seu telefone. Pode visualizar imagens de vídeo em direto, reproduzi-las e também ouvir e responder através da aplicação.

Consulte as leis e regulamentos locais pertinentes para este produto antes de instalar e utilizar o mesmo.

Qualquer alteração do produto pode ter consequências em termos de segurança, garantia e funcionamento adequado.

## Peças principais (imagem A)

- |                           |                            |
|---------------------------|----------------------------|
| 1 Luz                     | 7 Botão de reinicialização |
| 2 LED indicador de estado | 8 Altifalante              |
| 3 Câmara fotográfica      | 9 Suporte                  |
| 4 Microfone               | 10 Cabo de alimentação     |
| 5 Sensor PIR              | 11 Parafuso                |
| 6 Ranhura do cartão SD    | 12 Ficha                   |

## Descrições das funções da aplicação Nedis SmartLife (imagem B)

- |                   |                |
|-------------------|----------------|
| 1 Captura de ecrã | 4 Gravação     |
| 2 Reprodução      | 5 Modo noturno |
| 3 PIR             | 6 Luz          |

## Instruções de segurança

### **A** AVISO

- Certifique-se de que leu e compreendeu as instruções deste documento na íntegra antes de instalar ou utilizar o produto. Guarde a embalagem e este documento para referência futura.
- Utilize o produto apenas conforme descrito neste documento.
- Não utilize o produto caso uma peça esteja danificada ou defeituosa. Substitua imediatamente um produto danificado ou defeituoso.
- Não deixe cair o produto e evite impactos.
- Este produto pode ser reparado apenas por um técnico qualificado para manutenção a fim de reduzir o risco de choque elétrico.
- Em caso de problema, desligue o produto da fonte de alimentação bem como outros equipamentos.
- Não desligue o produto da tomada puxando o cabo. Segure sempre pela ficha e puxe.
- Consulte as leis e regulamentos locais pertinentes para este produto antes de instalar e utilizar o mesmo.

## Instalação da aplicação SmartLife da Nedis

1. Faça o download da aplicação Nedis SmartLife para Android ou iOS no seu telefone através do Google Play ou da Apple Store.

- Abra a aplicação Nedis SmartLife no seu telefone.
- Crie uma conta com o seu endereço de e-mail e toque em *Continuar*.
- Introduza o código de verificação recebido.
- Crie uma palavra-passe e prima *Done*.
- Toque em *Add Home* para criar uma Casa SmartLife.
- Defina a sua localização, escolha as divisões com que pretende estabelecer ligação e prima *Done*.

## Ligar o produto

- Utilize um cartão SD com um mínimo de 8 GB e um máximo de 128 GB.
  - Ligue o produto à aplicação Nedis Smartlife antes de instalá-lo no local pretendido.
  - Introduza o novo cartão SD na ranhura do cartão SD **A 6**.
  - Ligue o cabo de alimentação **A 10** a uma tomada elétrica.
- O produto liga-se automaticamente.
- Abra a aplicação Nedis SmartLife no seu telefone.
  - Toque em + na aplicação Nedis SmartLife.
  - Selecione o tipo de dispositivo que pretende adicionar na lista.
  - Confirme se o LED indicador de estado **A 2** está a piscar.
  - Introduza os dados da rede Wi-Fi e prima *Confirmar*.
  - Prima *Continuar*, aparece um código QR.
  - Segure o seu telefone com uma distância de 15 – 20 cm à frente da câmara.
  - Se a câmara tiver detetado o código QR, ouvirá um som.
  - Prima para confirmar que ouviu o som.
  - Atribua um nome à câmara e toque em Concluído. O LED indicador de estado **A 2** acende a azul.
- O produto está agora pronto a ser usado.
- Desligue o cabo de alimentação **A 10**.
  - Instale a câmara no local pretendido seguindo as etapas abaixo.

## Instruções importantes para reduzir os falsos alarmes

- Não coloque a câmara de frente para o sol ou qualquer objeto que emita uma luz forte.
- A distância ideal de visualização é de 2 - 10 metros.

- Afaste-se de saídas de ar, incluindo ar condicionado e aberturas de transferência de carga, etc.
- Não coloque a câmara de frente para um espelho ou um objeto altamente refletor.
- Mantenha a câmara a, pelo menos, 1 metro de quaisquer dispositivos sem fios, incluindo routers Wi-Fi e telefones, para evitar interferências sem fios.

## Instalação/Montagem do produto (imagem C e D)

- Coloque o suporte **A 9** na localização pretendida.
- Siga os passos 2-4 para superfícies de pedra/cimento. Continue para o passo 5 para superfícies de madeira.
- Utilize o suporte **A 9** para assinalar os pontos de perfuração com um lápis.
  - Faça dois furos correspondentes ao tamanho das buchas **A 12**.
  - Insira as buchas nos orifícios.
  - Aperte o suporte **A 9** com os parafusos **A 11**.
  - Encaixe a câmara **A 3** no suporte **A 9**.
  - Ligue o cabo de alimentação **A 10** a uma tomada elétrica.
  - Fixe o cabo de alimentação de modo a evitar que se mova em caso de vento.
- Mantenha o produto numa zona livre de pó quando perfurar.
  - Não aperte demasiado os parafusos, poderá deformar o suporte.

## Ecrã de arranque da aplicação Nedis SmartLife

Depois de conseguir a ligação com a câmara de segurança, a aplicação Nedis SmartLife apresenta os produtos ligados. Selecione o produto pretendido na apresentação.

## Fazer gravações de vídeo e capturas de ecrã

Pode fazer gravações de vídeo e capturas de ecrã no seu telefone, premindo Gravar **B 4** e Captura de ecrã **B 1**.

## Reprodução de vídeos

As fotos e gravações de vídeo são armazenadas na memória do seu telemóvel.

1. Abra a Galeria no Android ou o Photos no iOS. Irá visualizar uma apresentação de fotos e gravações de vídeo.
2. Abra uma foto ou gravação de vídeo para visualizá-la ou reproduzi-la.

## Reprodução de vídeos detetados por movimento

Os vídeos detetados por movimento são guardados automaticamente no cartão SD. (Se inserido na câmara).

1. Prima Reprodução **B** 2 para abrir os vídeos armazenados.
2. Toque num ficheiro de vídeo para o reproduzir.

## Regular a distância de deteção do movimento

Toque em PIR **B** 5 para ativar, desativar ou alterar a sensibilidade da deteção de movimentos.

Utilize o cursor para definir a sensibilidade da deteção de movimentos entre 0 e 10 m.

- 1 A sensibilidade da deteção de movimentos é indicativa e pode ser influenciada por fatores externos, tais como a luz.

## Modo noturno

Toque em Night Mode **B** 5 para alterar as definições do modo noturno.

## Luz

Toque em Light **B** 6 para alterar as definições de iluminação.

## Eliminação



O produto deve ser eliminado separadamente num ponto de recolha apropriado. Não elimine este produto juntamente com o lixo doméstico.

Para obter mais informações, contacte o revendedor ou o organismo local responsável pela gestão de resíduos.

## Declaração de conformidade

A Nedis B.V. declara, na qualidade de fabricante, que o produto WIFICOL10CBK da nossa marca Nedis®, produzido na China, foi testado em conformidade com todas as normas e regulamentos CE relevantes e que todos os testes foram concluídos com sucesso. Os mesmos incluem, entre outros, o regulamento RED 2014/53/UE.

A Declaração de conformidade (e a ficha de dados de segurança, se aplicável) pode ser consultada e descarregada em:

[nedis.pt/wificol10cbk#support](https://nedis.pt/wificol10cbk#support)

SV

Snabbstartsguide

## Utomhuskamera med belysning

WIFICOL10CBK



För ytterligare information, se den utökade manualen online: [ned.is/wificol10cbk](https://ned.is/wificol10cbk)

## Avsedd användning

Nedis WIFICOL10CBK är en IP säkerhetskamera med 120 graders bildvinkel.

Om övervakningskameran upptäcker rörelser kommer ett varningsmeddelande att skickas till din telefon.

Du kan med appen se video i realtid, spela upp och även lyssna och svara.

Se de lokala lagarna och bestämmelserna för denna produkt före installation och användning.

Modifisering av produkten kan medföra konsekvenser för säkerhet, garanti och korrekt funktion.

## Huvuddelar (bild A)

- |                       |                       |
|-----------------------|-----------------------|
| 1 Lampa               | 7 Återställningsknapp |
| 2 LED-statusindikator | 8 Högtalare           |
| 3 Kamera              | 9 Fäste               |
| 4 Mikrofon            | 10 Strömkabel         |
| 5 PIR-sensor          | 11 Skruv              |
| 6 Fack för SD-kort    | 12 Kontakt            |

## Nedis SmartLife-appens funktionsbeskrivningar (bild B)

- |               |              |
|---------------|--------------|
| 1 Skärmbild   | 4 Inspelning |
| 2 Uppspelning | 5 Nattläge   |
| 3 PIR         | 6 Lampa      |

## Säkerhetsanvisningar

### VARNING

- Säkerställ att du har läst och förstått alla instruktioner i detta dokument innan du installerar och använder produkten. Behåll förpackningen och detta dokument som framtida referens.
- Använd produkten endast enligt anvisningarna i detta dokument.
- Använd inte produkten om en del är skadad eller defekt. Byt omedelbart ut en skadad eller defekt produkt.
- Tappa inte produkten och skydda den mot slag.
- Denna produkt får, för att minska risken för elchock, endast servas av en kvalificerad underhållstekniker.
- Koppla bort produkten från kraftkällan och annan utrustning i händelse av problem.
- Koppla inte ur produkten genom att dra i kabeln. Håll alltid i kontakten när du drar.
- Se de lokala lagarna och bestämmelserna för denna produkt före installation och användning.

## Installera appen Nedis SmartLife

1. Ladda ner appen Nedis Smartlife för Android eller iOS till din telefon via Google Play eller Apple App Store.
2. Öppna appen Nedis Smartlife på din telefon.
3. Skapa ett konto med din E-postadress och tryck på *Continue*.
4. Skriv in den mottagna verifieringskoden.
5. Skapa ett lösenord och tryck på *Done*.
6. Tryck på *Add Home* för att skapa ett SmartLife Home.
7. Ställ in din ort, välj det rum du önskar ansluta med och tryck på *Done*.

## Att ansluta produkten

1. Använd ett SD-kort med minst 8 GB och högst 128 GB.
1. Anslut produkten med appen Nedis Smartlife innan du monterar den på önskad plats.

1. Sätt i det nya SD-kortet i SD-kortfacket **A6**.
2. Anslut nätsladden **A10** till ett eluttag. Produkten slås på automatiskt.
3. Öppna appen Nedis Smartlife på din telefon.
4. Vidrör + på Nedis SmartLife-appen.

5. Välj den typ av enhet du önskar lägga till från listan.
  6. Bekräfta att statusindikatorns LED-lampa **A2** blinkar.
  7. Skriv in Wi-Fi-nätverkets data och tryck på *Confirm*.
  8. Tryck på *Continue* varvid en QR-kod kommer att visas.
  9. Håll din telefon 15 - 20 cm från kamerans framsida.
  10. Om kameran har detekterat QR-koden kommer du att höra en ljudsignal.
  11. Tryck för att bekräfta att du hört ljudsignalen.
  12. Ge kameran ett namn och tryck på *Done* (klart). LED-lampan för statusindikering **A2** växlar till blått sken.
- Produkten är nu klar för användning.
13. Dra ur nätsladden **A10**.
  14. Gör så här för att montera kameran på önskad plats.

## Viktiga anvisningar för att minska antalet falska larm

- Placera inte kameran vänd mot solen eller några föremål med starkt ljus.
- Idealiskt detekteringsavstånd är 2 - 10 meter.
- Håll avstånd till luftutlopp inklusive luftkonditionere och värmeöverföringsöppningar etc.
- Placera inte kameran vänd mot en spegel eller mycket reflekterande föremål.
- Håll kameran på minst 1 meters avstånd från trådlösa enheter inklusive WiFi-routers och telefoner för att undvika trådlös störning.

## Installera produkten (bild C & D)

1. Placera beslaget **A9** på den önskade platsen. Följ steg 2–4 för sten-/betongytor. Gå vidare till steg 5 för trätor.
2. Använd beslaget **A9** för att markera borrhålens placering med en penna.
3. Borra två hå hål, beroende på pluggarnas storlek **A12**.
4. Sätt i pluggarna i hålen.
5. Fäst beslaget **A9** med skruvarna **A11**.
6. Klicka fast kameran **A3** i fästet **A9**.
7. Anslut nätsladden **A10** till ett eluttag.

- Sätt fast strömkabeln för att förhindra att den rör sig vid bläst.

1 Förvara produkten på en dammfri plats när du borrar.

1 Överspänn inte skruvarna – detta kommer att deformera fästet.

## Appens Nedis SmartLife startskärm

När säkerhetskameran är framgångsrikt ansluten visar appen Nedis SmartLife en översikt över de anslutna produkterna.

Välj den önskade produkten i översikten.

## Gör videospelningar och skärmdumpar

Du kan göra videospelningar och skärmdumpar på din telefon genom att trycka på Record **B**4 och Screenshot **B**1.

## Uppspelning av video

Foto- och videospelningar är sparade i din telefons minne.

- Öppna Galleriet på Android eller Foton på iOS. Du kommer att se en översikt över foto- och videospelningar.
- Tryck på ett foto eller en videospelning för att se eller spela upp den.

## Spela upp rörelsedetekterade videos

Rörelsedetekterade videor sparas automatiskt på SD-kortet. (Om insatt i kameran.)

- Tryck på Playback **B**2 för att öppna de sparade videorna.
- Tryck på videofil för att spela upp den.

## Att justera avstånd för rörelsedetektion

Tryck på PIR **B**3 för att aktivera, avaktivera eller ändra rörelsedetektorns känslighet.

Använd skjutreglaget för att ställa in rörelsedetektorns känslighet mellan 0-10 m.

1 Rörelsedetektorns känslighet är en indikation och kan påverkas av externa faktorer som ljus.

## Nattläge

Tryck på Night Mode (nattläge) **B**5 för att inställningar för nattläget.

## Lampa

Tryck på Light (ljus) **B**6 för att ändra ljusinställningar.

## Bortskaffning



Produkten är avsedd för separat insamling vid en lämplig återvinningscentral.

Släng inte denna produkt bland vanligt hushållsavfall.

För mer information, kontakta återförsäljaren eller lokal myndighet med ansvar för avfallshantering.

## Försäkran om överensstämmelse

Vi, Nedis B.V., försäkrar som tillverkare att produkten WIFICOL10CBK från vårt varumärke Nedis®, tillverkad i Kina, har testats i enlighet med alla relevanta CE-standarder och föreskrifter och att alla tester genomförts med godkänt resultat. Detta inkluderar, men är inte begränsat till, radioutrustningsdirektivet 2014/53/EU.

Den fullständiga försäkran om överensstämmelse (och säkerhetsdatabladet, om tillämpligt) kan läsas och laddas ned från:

[nedis.sv/wificol10cbk#support](https://nedis.sv/wificol10cbk#support)

FI Pika-aloitusopas

## Ulkokamera, jossa valo

WIFICOL10CBK



Katso tarkemmat tiedot käyttöoppaan laajemmasta verkkoversiosta: [nedis.is/wificol10cbk](https://nedis.is/wificol10cbk)

## Käyttötarkoitus

Nedis WIFICOL10CBK on IP-turvakamera, jonka kuvakulma on 120 astetta.

Jos turvakamera havaitsee liikettä, saat varoitusviestin puhelimeesi.

Sovelluksella voit katsoa ja toistaa videokuvaa, mutta myös kuunnella ja puhua.

Tarkista tuotteen käyttöä koskevat paikalliset lait ja määräykset ennen asennusta ja käyttöä.

Tuotteen muutokset voivat vaikuttaa turvallisuuteen, takuuseen ja asianmukaiseen toimintaan.

## Tärkeimmät osat (kuva A)

- |                        |                  |
|------------------------|------------------|
| 1 Valo                 | 7 Nollauspainike |
| 2 Tilan LED-merkkivalo | 8 Kaiutin        |
| 3 Kamera               | 9 Teline         |
| 4 Mikrofoni            | 10 Virtajohto    |
| 5 PIR-anturi           | 11 Ruuvi         |
| 6 SD-korttipaikka      | 12 Tulppa        |

## Nedis SmartLife -sovelluksen toimintojen kuvaukset (kuva B)

- |                               |            |
|-------------------------------|------------|
| 1 Kuvakaappaus                | 4 Tallenna |
| 2 Toista                      | 5 Yötila   |
| 3 PIR (passiivinen infrapuna) | 6 Valo     |

## Turvallisuusohjeet

### VAROITUS

- Huolehdi siitä, että olet lukenut ja ymmärtänyt tämän asiakirjan sisältämät ohjeet kokonaan ennen kuin asennat tuotteen tai käytät sitä. Säilytä pakkaus ja tämä asiakirja tulevaa tarvetta varten.
- Käytä tuotetta vain tässä asiakirjassa kuvatus mukaisesti.
- Älä käytä tuotetta, jos jokin sen osa on vaurioitunut tai viallinen. Vaihda vahingoittunut tai viallinen tuote välittömästi.
- Varo pudottamasta ja tönäisemästä tuotetta.
- Tämän tuotteen saa huoltaa vain pätevä teknikko sähköiskun vaaran vähentämiseksi.
- Irrota tuote virtalähteestä ja muista laitteista, jos ongelmia ilmenee.
- Älä irrota tuotetta pistorasiasta johdosta vetämällä. Tartu aina pistokkeeseen ja vedä.
- Tarkista tuotteen käyttöä koskevat paikalliset lait ja määräykset ennen asennusta ja käyttöä.

## Nedis SmartLife-sovelluksen asentaminen

- Lataa Nedis SmartLife -sovellus Androidille tai iOS:lle puhelimellasi Google Playn tai Apple App Storen kautta.
- Avaa Nedis SmartLife -sovellus puhelimellasi.
- Luo tili sähköpostiosoitteellasi ja napauta *Jatka*.
- Syötä saamasi vahvistuskoodi.
- Luo salasana ja paina *Done*.

- Paina *Add Home* luodaksesi SmartLife-kodin.
- Määritä sijaintisi, valitse huoneet, jotka haluat liittää, ja paina *Done*.

## Tuotteen yhdistäminen

- Käytä vähintään 8 GB:n ja enintään 128 GB:n SD-korttia.
- Yhdistä tuote Nedis SmartLife -sovellukseen ennen sen asentamista haluamaasi paikkaan.
  - Aseta uusi SD-kortti SD-korttipaikkaan **A6**.
  - Liitä virtajohto **A10** pistorasiaan. Tuote kytkeytyy päälle automaattisesti.
  - Avaa Nedis SmartLife -sovellus puhelimellasi.
  - Napauta + Nedis SmartLife -sovelluksesta.
  - Valitse luettelosta laitetyyppi, jonka haluat lisätä.
  - Varmista, että tilan LED-merkkivalo **A2** vilkkuu.
  - Syötä WiFi-verkon tiedot ja paina *Seuraava*.
  - Paina *Jatka*, jolloin QR-koodi tulee näkyviin.
  - Pidä puhelintasi kameran edessä 15–20 cm päässä.
  - Jos kamera tunnistaa QR-koodin, kuuluu merkkiään.
  - Paina vahvistaaksesi, että kuulit merkkiään.
  - Anna kameralle nimi ja napauta *Valmis*. Tilan LED-merkkivalo **A2** muuttuu siniseksi.
- Tuote on nyt käyttövalmis.
- Irrota virtajohto **A10** pistorasiasta.
- Asenna kamera haluamaasi paikkaan seuraavien vaiheiden mukaisesti.

## Tärkeitä ohjeita väärrien hälytysten vähentämiseksi

- Älä aseta kameraa siten, että se on suoraan aurinkoa tai kirkkaita valoja kohti.
- Ihanteellinen tarkkailuetaisyys on 2 - 10 metriä.
- Sijoita kamera kauas poistoilma-aukoista, mukaan lukien ilmastointilaitteiden ja lämmönsiirtopuhallinten poistoaukot jne.
- Älä aseta kameraa siten, että se on peiliä tai muuta suuresti heijastavaa esinettä kohti.
- Langattomien häiriöiden välttämiseksi pidä kamera vähintään 1 metrin päässä langattomista laitteista, mukaan lukien Wi-Fi-reitittimet ja matkapuhelimit.

## Tuotteen asennus/kiinnitys (kuvat C ja D)

1. Aseta kiinnitysteline **A 9** haluamaasi paikkaan. Noudata vaiheita 2–4, kun kyseessä on kivi- tai betonipinta. Jos kyseessä on puupinta, jatka vaiheesta 5.
2. Merkitse kiinnitystelineen **A 9** avulla porausreikien paikat kynällä.
3. Poraa kaksi reikää seinätulppien **A 12** koon perusteella.
4. Aseta seinätulpat reikiin.
5. Kiinnitä kiinnitysteline **A 9** ruuveilla **A 11**.
6. Napsauta kamera **A 3** kiinnitystelineeseen **A 9**.
7. Liitä virtajohto **A 10** pistorasiaan.
8. Kiinnitä virtajohto siten, ettei se pääse liikkumaan tuulesa.

**i** Säilytä tuotetta pölyttömässä paikassa, kun poraat.

**i** Älä kiristä ruuveja liikaa, ettei teline väänny.

## Nedis SmartLife-sovelluksen aloitusnäyttö

Kun yhteys turvakameraan on muodostettu, Nedis SmartLife-sovellus näyttää yhteenvedon liitetyistä tuotteista.

Valitse haluamasi tuote yhteenvedosta.

## Videotallenteiden ja kuvakaappauksien ottaminen

Voit ottaa videotallenteita ja kuvakaappauksia puhelimesi painamalla Tallenna **B 4** ja Kuvakaappaus **B 1**.

## Videoisto

Kuva- ja videotallenteet tallennetaan puhelimesi muistiin.

1. Avaa Galleria Android-puhelimessa tai Kuvat iOS-laitteessa. Näet yleiskatsauksen kuva- ja videotallenteista.
2. Voit katsella tai toistaa kuva- ja videotallenteita avaamalla ne.

## Liiketunnistusvideoiden toisto

Liiketunnistusvideot tallennetaan automaattisesti SD-kortille (jos kortti on asennettu kameraan).

1. Avaa tallennetyt videot painamalla Toisto **B 2**.
2. Toista videotiedosto napauttamalla sitä.

## Liiketunnistuksen etäisyyden säätäminen

Napauttamalla PIR **B 3** voit ottaa liiketunnistuksen herkkyyden käyttöön tai pois käytöstä tai muuttaa sitä.

Aseta liiketunnistuksen herkkyys liikusäätimellä välille 0–10 m.

**i** Liiketunnistuksen herkkyys on ohjeellinen, ja siihen voivat vaikuttaa ulkoiset tekijät, kuten valo.

## Yötila

Napauttamalla Yötila **B 5** voit muuttaa yötilan asetuksia.

## Valo

Napauttamalla Valo **B 6** voit muuttaa valoasetuksia.

## Jätehuolto



Tämä tuote tulee toimittaa hävitettäväksi asianmukaiseen keräyspisteeseen. Tuotetta ei saa hävittää kotitalousjätteen mukana. Lisätietoja antaa jälleenmyyjä tai paikallinen jätehuollosta vastaava viranomais.

## Vaatimustenmukaisuusvakuutus

Nedis B.V. ilmoittaa valmistajana, että tuote WIFICOL10CBK tuotemerkistämme Nedis®, valmistettu Kiinassa, on testattu kaikkien asiaankuuluvien CE-standardien ja määräysten mukaisesti ja tuote on läpäissyt kaikki testit. Näihin kuuluu mm. radiolaitedirektiivi RED 2014/53/EU.

Täydellinen vaatimustenmukaisuusvakuutus (ja käyttöturvallisuustiedote, mikäli käytettävissä) on saatavilla ja ladattavissa osoitteesta: [nedis.fi/wificol10cbk#support](https://nedis.fi/wificol10cbk#support)



# Utendørskamera med lys

WIFICOL10CBK



For mer informasjon, se den fullstendige bruksanvisningen på nett: [ned.is/wificol10cbk](http://ned.is/wificol10cbk)

## Tiltenkt bruk

Nedis WIFICOL10CBK er et IP-overvåkningskamera med en synsvinkel på 120 grader.

Hvis kameraet registrerer bevegelse, vil du få en varselsmelding på telefonen din.

Med appen kan du se på direkte videobilder, spille av lyder, men også avlytte og snakke.

Gjør deg kjent med lokale lover og forskrifter for dette produktet før montering og bruk.

Eventuelle modifikasjoner av produktet kan ha konsekvenser for sikkerhet, garanti og funksjon.

## Hoveddeler (bilde A)

- |   |                    |    |                    |
|---|--------------------|----|--------------------|
| 1 | Lys                | 7  | Tilbakestill-knapp |
| 2 | Statusindikatorlys | 8  | Høytaler           |
| 3 | Kamera             | 9  | Brakett            |
| 4 | Mikrofon           | 10 | Strømkabel         |
| 5 | PIR-sensor         | 11 | Skrue              |
| 6 | SD-kortåpning      | 12 | Plugg              |

## Funksjonell beskrivelse av SmartLife-appen fra Nedis (bilde B)

- |   |            |   |           |
|---|------------|---|-----------|
| 1 | Skjermdump | 4 | Opptak    |
| 2 | Avspilling | 5 | Nattmodus |
| 3 | PIR        | 6 | Lys       |

## Sikkerhetsinstruksjoner

### ⚠ ADVARSEL

- Sørg for at du har lest og forstått instruksjonene i dette dokumentet før du installerer eller bruker produktet. Ta vare på emballasjen og dette dokumentet for fremtidig referanse.
- Produktet skal kun brukes som beskrevet i dette dokumentet.
- Ikke bruk produktet hvis det er skadet eller defekt. Bytt ut et skadet eller defekt produkt med det samme.
- Ikke mist produktet, og forhindre at det slås borti andre gjenstander.

- Dette produktet skal kun håndteres av en kvalifisert tekniker for vedlikehold for å redusere risikoen for elektrisk støt.
- Hvis det oppstår problemer, skal du koble produktet fra strømkilden og eventuelt annet utstyr.
- Ikke koble fra produktet ved å trekke i kabelen. Hold alltid i støpselet når du trekker.
- Gjør deg kjent med lokale lover og forskrifter for dette produktet før montering og bruk.

## Installasjon av SmartLife-appen

- Last ned Nedis Smartlife-appen for Android eller iOS på telefonen din via Google Play eller Apple App Store.
- Åpne Nedis Smartlife-appen på telefonen din.
- Opprett en konto med e-postadressen din og trykk *Continue (fortsett)*.
- Skriv inn bekreftelseskode du mottok.
- Lag et passord og trykk på *Done*.
- Trykk på *Add Home* for å opprette et SmartLife-hjem.
- Angi posisjonen din, velg rommene du vil koble sammen og trykk på *Done*.

## Tilkobling av produktet

- Bruk et SD-kort med minimum 8 GB og maksimalt 128 GB.
- Koble produktet til Nedis Smartlife-appen før du monterer det på ønsket sted.
- Sett det nye SD-kortet inn i SD-kortåpningen **A 6**.
- Sett strømkabelen **A 10** inn i et strømuttak. Produktet slår seg automatisk på.
- Åpne Nedis Smartlife-appen på telefonen din.
- Trykk + i Nedis SmartLife-appen.
- Velg enhetstypen du vil legge til fra listen.
- Bekreft at statusindikator-LED-lyset **A 2** blinker.
- Oppgi Wi-Fi-nettverksinformasjonen og trykk på *Bekreft*.
- Trykk på *Fortsett* så vises deretter en QR-kode.
- Hold telefonen din med avstand på 15 – 20 cm foran kameraet.
- Hvis kameraet har oppdaget QR-koden, hører du en lyd.
- Trykk for å bekrefte at du hørte lyden.
- Gi kameraet et navn og trykk på *Done* (ferdig). Statusindikator-LED-en **A 2** blir blå.

Produktet er nå klart til bruk.

13. Koble fra strømkabelen **A10**.

14. Installer kameraet på det ønskede stedet på følgende måte.

## Viktige instruksjoner for å unngå falske alarmer

- Ikke plasser kameraet så det vender mot solen eller gjenstander med sterkt lys.
- Den ideelle visningsavstanden er 2 - 10 meter.
- Unngå luftuttak, inkludert varmpumper og varmeventiler, osv.
- Ikke plasser kameraet så det vender mot et speil eller en lysreflekterende gjenstand.
- Hold kameraet minst 1 meter unna eventuelle trådløse enheter, inkludert Wi-Fi-rutere og telefoner, for å unngå trådløse interferens.

## Montering av produktet (bilde C & D)

1. Plasser braketten **A9** på ønsket plassering. Følg trinn 2-4 for overflater av stein/betong. Fortsett til trinn 5 for overflater av tre.

2. Bruk braketten **A9** for å markere boreplasseringene med en blyant.

3. Bore to hull på samme størrelse som pluggene **A12**.

4. Sett pluggene inn i hullene.

5. Fest braketten **A9** med skruene **A11**.

6. Klips kameraet **A3** inn i braketten **A9**.

7. Sett strømkabelen **A10** inn i et strømuttak.

8. Fest strømkabelen slik at den ikke vaier i vinden.

**i** Oppbevar produktet i et område fritt for støv mens du borer.

**i** Ikke fest skruene for hardt, dette kan deformere braketten.

## Startskjermen på Nedis SmartLife-appen

Når tilkoblingen av overvåkningskameraet er vellykket, viser Nedis SmartLife-appen en oversikt over alle produktene som er tilkoblet. Velg ønsket produkt i oversikten.

## Lage videoopptak og skjermbilder

Du kan ta opp videoer og ta skjermdumper på telefonen ved å trykke på Spill inn **B4** og Skjermdump **B1**.

## Avspilling av videoer

Foto- og video-opptak lagres på telefonen.

- Åpne Galleri i Android eller Bilder i iOS. Du vil se en oversikt over foto- og videoopptak.
- Åpne et foto- eller videoopptak for å se eller spille av.

## Avspilling av videoer med bevegelsesdeteksjon

Videoer med bevegelsesregistrering lagres automatisk på SD-kortet. (Hvis det er satt inn i kameraet).

- Trykk på Avspilling **B2** for å åpne lagrede videoer.
- Trykk på en videofil for å spille den av.

## Justering av bevegelsesregistreringsavstanden

Trykk på PIR **B5** for å aktivere, deaktivere eller endre deteksjonsfølsomheten.

Bruk glidebryteren for å stille inn deteksjonsfølsomheten mellom 0-10 m.

**i** Deteksjonsfølsomheten er en veiledende verdi som kan påvirkes av eksterne faktorer som f.eks. lys.

## Nattmodus

Trykk på Nattmodus **B5** for å endre nattmodusinnstillingene.

## Lys

Trykk på Lys **B6** for å endre lysinnstillingene.

## Kassering



Produktet må avhendes på egnede oppsamlingssteder. Du må ikke avhende produktet som husholdningsavfall. Ta kontakt med leverandøren eller lokale myndigheter hvis du ønsker mer informasjon om avhending.

## Konformitetserklæring

Vi, Nedis B.V., erklærer som produsent at produktet WIFICOL10CBK fra Nedis®-merkevaren vår, som er produsert i Kina, er testet i samsvar med alle relevante CE-standarder og reguleringer, og at alle tester er bestått. Dette inkluderer, men er ikke begrenset til, RED 2014/53/EU-forordningen.

Den fullstendige samsvarserklæringen (og sikkerhetsdataarket hvis det er aktuelt) kan leses og lastes ned via:  
[nedis.nb/wificol10cbk#support](https://nedis.nb/wificol10cbk#support)

## DA Veiledning til hurtig start

# Udendørs kamera med lys

WIFICOL10CBK



Yderligere oplysninger findes i den udvidede manual online: [ned.is/wificol10cbk](https://ned.is/wificol10cbk)

## Tilsigtede brug

Nedis WIFICOL10CBK er et IP overvågningskamera med en synsvinkel på 120 grader.

Hvis overvågningskameraet opfanger en bevægelse, vil du modtage en advarselsbesked på din telefon.

Med app'en kan du se live videobilleder, genafspille og lytte samt svare.

Gennemgå de lokale love og bestemmelser for dette produkt før montering og anvendelse.

Enhver modificering af produktet kan have konsekvenser for sikkerhed, garanti og korrekt funktion.

## Hoveddele (billede A)

- |                       |                    |
|-----------------------|--------------------|
| 1 Lampe               | 7 Nulstillingsknap |
| 2 Statusindikator LED | 8 Højtaler         |
| 3 Kamera              | 9 Beslag           |
| 4 Mikrofon            | 10 Strømkabel      |
| 5 PIR-sensor          | 11 Skrue           |
| 6 Sprække til SD-kort | 12 Stik            |

## Funktionsbeskrivelser for the Nedis SmartLife app (billede B)

- |              |                  |
|--------------|------------------|
| 1 Skærmmkopi | 4 Optag          |
| 2 Afspil     | 5 Night-tilstand |
| 3 PIR        | 6 Lampe          |

## Sikkerhedsinstruktioner

### ADVARSEL

- Sørg for, at du har læst og forstået instruktionerne i dette dokument fuldt ud, før du installerer eller bruger produktet. Gem emballagen og dette dokument, så det sidenhen kan læses.

- Anvend kun produktet som beskrevet i denne vejledning.
- Brug ikke produktet, hvis det er skadet eller defekt. Udskift straks et skadet eller defekt produkt.
- Tab ikke produktet og undgå at støde det.
- Dette produkt må kun vedligeholdes af en kvalificeret tekniker pga. risikoen for elektrisk stød.
- Afbryd produktet fra stikkontakten og andet udstyr, hvis der opstår problemer.
- Tag ikke produktet ud af kontakten ved at trække i kablet. Tag altid fat i stikket, og træk det.
- Gennemgå de lokale love og bestemmelser for dette produkt før montering og anvendelse.

## Installation af Nedis SmartLife-appen

- Download Nedis Smartlife app'en til Android eller iOS på din telefon via Google Play eller Apples App Store.
- Åbn Nedis SmartLife app'en på din telefon.
- Opret en konto med din e-mailadresse og tryk på *Fortsæt*.
- Indtast den modtagne verifikationskode.
- Opret en adgangskode og tryk på *Done*.
- Tryk på *Add Home* for at oprette et SmartLife-hjem.
- Indstil din placering, vælg de rum, du vil forbinde med, og tryk på *Done*.

## Tilslutning af produktet

- Anvend et SD-kort med minimum 8 GB og maksimum 128GB.
  - Forbind produktet med Nedis Smartlife-appen, før du monterer det på det foretrukne sted.
- Sæt det nye SD-kort ind i SD-kortsprækken **A6**.
  - Sæt strømkablet **A10** ind i en stikkontakt. Produktet tændes automatisk.
  - Åbn Nedis SmartLife app'en på din telefon.
  - Tryk på + i Nedis SmartLife-appen.
  - Vælg den enhedstype, du vil tilføje, fra listen.
  - Bekræft, at statusindikatorens LED **A2** blinker.
  - Indtast WIFI-netværksoplysningerne og tryk på *Bekræft*.
  - Tryk på , og der vises en QR-kode.

- Hold din telefon med en afstand på 15 – 20 cm foran kameraet.
- Hvis kameraet har detekteret QR-koden, hører du en lyd.
- Tryk for at bekræfte, at du har hørt lyden.
- Giv kameraet et navn, og tryk på Done.  
Statusindikatorens LED **A2** lyser blå.  
Produktet er nu klar til brug.
- Træk strømkablet **A10** ud.
- Installer kameraet på det foretrukne sted ved at følge de næste trin.

## Vigtige instruktioner for at reducere falske alarmer

- Placer ikke kameraet, så det vender mod solen eller andre genstande med kraftigt lys.
- Den ideelle visningsafstand er 2 - 10 meter.
- Skal holdes væk fra luftudgange, herunder klimaanlæg og varmeoverførselsaftræk osv.
- Placer ikke kameraet, så det vender mod et spejl eller en meget reflekterende genstand.
- Hold kameraet mindst 1 meter væk fra trådløse enheder, herunder Wi-Fi-routere og telefoner for at undgå trådløs interferens.

## Installation/montering af produktet (billede C og D)

- Placer beslaget **A9** på den ønskede placering. Følg trin 2-4 for sten-/betonoverflader. Fortsæt til trin 5 for træoverflader.
  - Brug beslaget **A9** til at markere boreplaceringerne med en blyant.
  - Bor to huller baseret på størrelsen af plugs **A12**.
  - Sæt propperne i hullerne.
  - Fastgør beslaget **A9** med skruerne **A11**.
  - Klik kameraet **A5** på beslaget **A9**.
  - Sæt strømkablet **A10** ind i en stikkontakt.
  - Fastgør strømkablet for at forhindre det i at bevæge sig i vinden.
- i** Opbevar produktet på et støvrit sted under boring.
- i** Spænd ikke skruerne for meget, da dette deformerer skinnerne.

## Startskærmen på Nedis SmartLife app'en

Efter en succesfuld tilslutning til overvågningskameraet viser Nedis SmartLife app'en en oversigt over de produkter, der er tilsluttet. Vælg det ønskede produkt i oversigten.

## Foretage videooptagelser og tage skærmbilleder

Du kan foretage videooptagelser og tage skærmbilleder på din telefon ved at trykke på Optag **B4** og Skærmbillede **B1**.

## Afspilning af video

Foto- og videooptagelser gemmes på din telefons hukommelse.

- Åbn Galleri på Android, eller Fotos på iOS. Du vil se en oversigt over foto- og videooptagelser.
- Åbn en foto- eller videooptagelse for at se eller afspille den.

## Afspilning af bevægelsesdetekterede videoer

Bevægelsesdetekterede videoer bliver automatisk gemt på SD-kortet. (Hvis det er indsat i kameraet).

- Tryk på Afspil **B2** for at åbne de lagrede videoer.
- Tryk på en videofil for at afspille den.

## Justering af bevægelsesdetektionsafstanden

Tryk på PIR **B3** for at aktivere, deaktivere eller ændre Motion Detection-følsomheden. Brug skyderen til at indstille Motion Detection-følsomheden mellem 0-10 m.

**i** Motion Detection-følsomheden er en indikation og kan påvirkes af eksterne faktorer såsom lys.

## Night-tilstand

Tryk på Night-tilstand **B5** for at ændre natteindstillingerne.

## Lampe

Tryk på Light **B6** for at ændre lysindstillingerne.

## Bortskaffelse



Produktet skal afleveres på et passende indsamlingspunkt. Bortskaff ikke produktet sammen med husholdningsaffald. For mere information, kontakt forhandleren eller den lokale myndighed der er ansvarlig for kontrol af affald.

## Overensstemmelseserklæring

Vi, Nedis B.V. erklærer som producent, at produktet WIFICOL10CBK fra vores brand Nedis®, produceret i Kina, er blevet testet i overensstemmelse med alle relevante CE-standarder og regler, og at alle test er beståede. Dette indebærer også direktiv 2014/53/EU (radioudstyrsdirektivet).

Den komplette overensstemmelseserklæring (og sikkerhedsdatabladet, hvis gældende) kan findes og downloades via:

[nedis.da/wificol10cbk#support](https://nedis.da/wificol10cbk#support)

HU

## Gyors beüzemelési útmutató

## Világítással felszerelt kültéri kamera

WIFICOL10CBK



További információért lásd a bővített online kézikönyvet: [ned.is/wificol10cbk](https://ned.is/wificol10cbk)

## Tervezett felhasználás

A Nedis WIFICOL10CBK egy biztonsági IP-kamera 120 fokos látószöggel.

Ha a biztonsági kamera mozgást észlel, akkor egy figyelmeztető üzenetet fog kapni a telefonjára.

Az alkalmazással élő videóképeket nézhet meg, visszejátszhat, de bele is hallgathat és közboszolhat. Beüzemelés és használat előtt ismerje meg a termékkel kapcsolatos helyi törvényeket és szabályokat.

A termék bármilyen módosítása befolyásolhatja a biztonságot, a jótállást és a megfelelő működést.

## Fő alkatrészek (A kép)

- |                      |                     |
|----------------------|---------------------|
| 1 Világítás          | 7 Visszaállító gomb |
| 2 Állapotjelző LED   | 8 Hangszóró         |
| 3 Kamera             | 9 Keret             |
| 4 Mikrofon           | 10 Tápkábel         |
| 5 PIR érzékelő       | 11 Csavár           |
| 6 SD kártya foglalat | 12 Dugó             |

## A Nedis SmartLife alkalmazás

### funkcióirásai (B kép)

- |                |                    |
|----------------|--------------------|
| 1 Képernyőfóto | 4 Felvétel         |
| 2 Lejátszás    | 5 Éjszakai üzemmód |
| 3 PIR          | 6 Világítás        |

## Biztonsági utasítások

### FIGYELMEZTETÉS

- Ügyeljen arra, hogy a termék telepítése vagy használata előtt figyelmesen elolvasta és megértette az ebben a dokumentumban található információkat. Tartsa meg a csomagolást és ezt a dokumentumot későbbi használatra.
- A terméket csak az ebben a dokumentumban leírt módon használja.
- Ne használja a terméket, ha valamelyik része sérült vagy hibás. A sérült vagy meghibásodott terméket azonnal cserélje ki.
- Ne ejtse le a terméket és kerülje az ütődést.
- Ezt a terméket csak szakképzett technikus szervizelheti az áramütés kockázatának csökkentése érdekében.
- Ha probléma merül fel, válassza le a terméket a hálózati csatlakozójáról és más berendezésekről.
- Ne a kábelnél fogva húzza ki a terméket a csatlakozójából. Mindig fogja meg a dugót, és húzza ki.
- Beüzemelés és használat előtt ismerje meg a termékkel kapcsolatos helyi törvényeket és szabályokat.

## A SmartLife alkalmazás telepítése

- Töltse le a Nedis Smartlife alkalmazást Android vagy iOS telefonjára a Google Play vagy az Apple App Store áruházból.
- Nyissa meg a Nedis Smartlife alkalmazást a telefonján.
- Hozzon létre egy felhasználói fiókot az e-mail címével majd koppintson a *Folytatás* részre.
- Adja meg a kapott ellenőrző kódot.
- Hozzon létre egy jelszót, és érintse meg a *Done* gombot.
- Érintse meg a *Add Home* gombot egy SmartHome kezdőlap létrehozásához.

- Adja meg a tartózkodási helyét, válassza ki a csatlakoztatni kívánt helyiségeket, és érintse meg a *Done* gombot.

## A termék csatlakoztatása

1 Legalább 8 GB és legfeljebb 128 GB kapacitású SD kártyát használjon.

1 Csatlakoztassa a terméket a Nedis SmartLife alkalmazáshoz, mielőtt a kívánt helyre szerelné!

- Helyezze be az új SD kártyát az SD kártya foglalatba **A6**.
- Csatlakoztassa a tápkábel **A10** egy hálózati csatlakozóaljzathoz.

A termék automatikusan bekapcsol.

- Nyissa meg a Nedis SmartLife alkalmazást a telefonján.
- Koppintson a + részre a Nedis SmartLife alkalmazásban.
- A listából válassza ki a hozzáadni kívánt készüléket.
- Győződjön meg arról, hogy az állapotjelző LED **A2** villog-e.
- Adja meg a Wi-Fi hálózati adatokat, majd érintse meg a *Megerősítés* gombot.
- Érintse meg a *Tovább* gombot, és megjelenik egy QR-kód.
- Tartsa a telefonját 15–20 cm távolsággal a kamera előtt.
- Ha a kamera felismerte a QR-kódot, egy hangjelzés hallható.
- Érintéssel erősítse meg, hogy hallotta a hangot.
- Nevezze el a kamerát, majd koppintson a Kész részre! Az állapotjelző LED **A2** fénye kék színűre változik.

A termék ezzel készen áll a használatra.

- Húzza ki a tápkábel **A10**.
- Szerelje a kamerát a kívánt helyre a következő lépéseket követve!

## Fontos útmutatások a téves riasztások csökkentéséhez

- Ne helyezze a kamerát a nappal vagy erős fényekkel közvetlenül szembe.
- Az ideális látótávolság 2 - 10 méter.
- Maradjon távol a levegőkivezető nyílásoktól, többek között a légkondicionáló és a fűtés nyílásaitól stb.

- Ne helyezze a kamerát tükörrel vagy erősen fényvisszaverő tárggyal közvetlenül szembe.
- Tartsa a kamerát legalább 1 távolságban vezeték nélküli készülékektől, beleértve a Wi-Fi útválasztókat és a telefonokat, a vezeték nélküli interferencia elkerülése érdekében.

## A termék beüzemelése/felszerelése (C és D kép)

- Helyezze el a keretet **A9** a kívánt helyen. Kő-/betonfelület esetén kövesse a 2–4. lépést. Fafelület esetén folytassa az 5. lépéssel.
  - A keret **A9** használatával jelölje fel ceruzával a furathelyeket.
  - Fúrjon két, a dugók **A12** méretének megfelelő lyukat!
  - Helyezze be a tipliket a lyukakba.
  - Rögzítse a keretet **A9** a csavarokkal **A11**.
  - Kattanásig nyomja be a kamerát **A3** a keretbe **A9**!
  - Csatlakoztassa a tápkábel **A10** egy hálózati csatlakozóaljzathoz.
  - A szélben történő mozgás elkerülése érdekében rögzítse a tápkábel!
- 1 Fúrás közben tartsa a terméket pormentes helyen.
- 1 Ne húzza túl a csavarokat, mert ez eldeformálja a keretet.

## A Nedis SmartLife alkalmazás kezdő képernyője

A biztonsági kamerához történt sikeres csatlakozás után a Nedis SmartLife alkalmazás megjeleníti a csatlakoztatott termékek áttekintését. Válassza ki a kívánt terméket az áttekintésben.

## Videofelvételek és képernyőfotók készítése

Telefonján videofelvételeket és képernyőfotókat készíthet a Felvétel **B4** és a Képernyőfotó **B1** gomb megérintésével.

## Videofelvételek lejátszása

A fénykép- és videofelvételek tárolása a telefon memóriájában történik.

- Nyissa meg a Android eszközök a Képtár vagy iOS eszközök a Fotók mappát. Megjelenik a képek és a videofelvételek áttekintése.

2. Nyissa meg, vagy játssza le a megtekinteni kívánt fotót vagy videót.

## Mozgásérzékelés alapján készült videofelvételek lejátszása

A mozgásérzékelés alapján készült videofelvételek automatikusan az SD kártyán kerülnek eltárolásra. (Ha az be van helyezve a kamerába).

1. Érintse meg a Lejátszás **B2** gombot a tárolt videofelvételek megnyitásához.
2. Érintsen meg egy videofájlt a lejátszáshoz.

## A mozgásérzékelés távolságának beállítása

A mozgásérzékelés érzékenységének engedélyezéséhez, letiltásához vagy módosításához koppintson a PIR **B3** részre!

A csúszkával állítsa be a mozgásérzékelés érzékenységet 0 és 10 m között!

- 1 A mozgásérzékelés érzékenysége egy jelzés, és külső tényezők, például a fény befolyásolhatják.

## Éjszakai üzemmód

Az éjszakai üzemmód beállításainak módosításához koppintson az éjszakai üzemmód **B5** részre!

## Világítás

A megvilágítás beállításainak módosításához koppintson az éjszakai üzemmód **B6** részre!

## Ártalmatlanítás



A terméket elkülönítve, a megfelelő gyűjtőhelyeken kell leselejtezni. Ne dobja ki a készüléket a háztartási hulladék közé. További információért lépjen kapcsolatba a forgalmazóval, vagy a hulladékkezelésért felelős helyi hatósággal.

## Megfelelőségi nyilatkozat

A gyártó Nedis B.V. nevében kijelentjük, hogy a Nedis® márkájú, Kínában gyártott WIFICOL10CBK terméket az összes vonatkozó CE szabvány és előírás szerint bevizsgáltuk, és a termék minden vizsgálaton sikeresen megfelelt. Ez magában foglalja – nem kizárólagos jelleggel – a rádióberendezésekről szóló 2014/53/EU irányelvet.

A teljes megfelelőségi nyilatkozat (és ha van, akkor a biztonsági adatlap) a:

[nedis.hu/wificol10cbk#support](http://nedis.hu/wificol10cbk#support)

PL Przewodnik Szybki start

## Kamera zewnętrzna z oświetleniem WIFICOL10CBK



Więcej informacji znajdziesz w rozszerzonej instrukcji obsługi online: [ned.is/wificol10cbk](http://ned.is/wificol10cbk)

## Przeznaczenie

Urządzenie Nedis WIFICOL10CBK to kamera bezpieczeństwa IP o kącie widzenia 120 stopni. Jeśli kamera bezpieczeństwa wykryje ruch, otrzymasz na telefon komunikat ostrzegawczy. Za pośrednictwem aplikacji możesz oglądać obraz na żywo, odtwarzać, ale także słuchać i rozmawiać. Przed instalacją i użyciem należy zapoznać się z lokalnymi przepisami i regulacjami dotyczącymi tego produktu.

Wszelkie modyfikacje produktu mogą mieć wpływ na bezpieczeństwo, gwarancję i działanie.

## Główne części (ilustracja A)

- |                         |                        |
|-------------------------|------------------------|
| 1 Oświetlenie           | 7 Przycisk resetowania |
| 2 LEDowy wskaźnik stanu | 8 Głośnik              |
| 3 Kamera                | 9 Uchwyt               |
| 4 Mikrofon              | 10 Przewód zasilający  |
| 5 Czujnik PIR           | 11 Śruba               |
| 6 Gniazdo na kartę SD   | 12 Kołek               |

## Opisy funkcji aplikacji Nedis SmartLife (ilustracja B)

- |                |               |
|----------------|---------------|
| 1 Zrzut ekranu | 4 Zapis       |
| 2 Odtwarzanie  | 5 Tryb nocny  |
| 3 PIR          | 6 Oświetlenie |

## Instrukcje bezpieczeństwa

### OSTRZEŻENIE

- Przed zainstalowaniem lub użyciem produktu należy upewnić się, że instrukcje zawarte w niniejszym dokumencie zostały w pełni przeczytane i zrozumiane. Opakowanie oraz

- niniejszy dokument należy zachować na przyszłość.
- Produktu należy używać wyłącznie w sposób opisany w niniejszym dokumencie.
- Nie używaj produktu, jeśli jakkolwiek jego część jest zniszczona lub uszkodzona. Natychmiast wymień uszkodzony lub wadliwy produkt.
- Nie upuszczaj produktu i unikaj uderzenia go.
- Ten produkt może być serwisowany wyłącznie przez wykwalifikowanego serwisanta, aby zmniejszyć ryzyko porażenia prądem elektrycznym.
- Jeśli wystąpią problemy, odłącz produkt od źródła zasilania i innych urządzeń.
- Nie odłączaj produktu, ciągnąc za kabel. Zawsze należy chwycić wtyczkę i pociągnąć ją.
- Przed instalacją i użytkowaniem należy zapoznać się z lokalnymi przepisami i regulacjami dotyczącymi tego produktu.

## Instalacja aplikacji Nedis SmartLife

- Pobierz aplikację Nedis SmartLife na system Android lub iOS za pośrednictwem sklepu Google Play lub Apple App Store.
- Otwórz aplikację Nedis SmartLife w telefonie.
- Utwórz konto z użyciem swojego adresu e-mail i dotknij *Kontynuuj*.
- Wprowadź otrzymany kod weryfikacyjny.
- Utwórz hasło i dotknij *Done*.
- Dotknij *Add Home*, aby utworzyć dom SmartLife.
- Ustaw lokalizację, wybierz pokoje, które chcesz podłączyć, i dotknij *Done*.

## Podłączanie produktu

- Używaj karty SD o pojemności minimum 128 GB i maksimum 8 GB.
- Przed zainstalowanie produktu w preferowanym miejscu połącz go z aplikacją Nedis SmartLife.
  - Włóż nową kartę SD do gniazda karty SD **A6**.
  - Podłącz przewód zasilający **A10** do gniazdka. Produkt włączy się automatycznie.
  - Otwórz aplikację Nedis SmartLife w telefonie.
  - Dotknij + w aplikacji Nedis SmartLife.
  - Wybierz typ urządzenia, które chcesz dodać z listy.
  - Potwierdź, czy LEDowy wskaźnik stanu **A2** miga.

- Wprowadź dane sieci Wi-Fi i naciśnij *Potwierdź*.
  - Dotknij *Kontynuuj*, a pojawi się kod QR.
  - Trzymaj telefon 15-20 cm przed kamerą.
  - Jeśli kamera wykryje kod QR, usłyszysz dźwięk.
  - Dotknij, aby potwierdzić, że słyszysz dźwięk.
  - Nadaj kamerze nazwę i dotknij przycisku *Gotowe*. LEDowy wskaźnik stanu **A2** zmienia kolor na niebieski.
- Produkt jest gotowy do użycia.
- Odłącz przewód zasilacza **A10**.
  - Zamontuj kamerę w preferowanym miejscu, wykonując kolejne kroki.

## Ważne instrukcje dotyczące ograniczenia liczby fałszywych alarmów

- Nie ustawiaj kamery w kierunku słońca lub przedmiotów emitujących jasne światło.
- Idealna odległość to 2 - 10 m.
- Kamera powinna być zamontowana z dala od wylotów powietrza, włączając w to klimatyzator, otwory wentylacyjne przepuszczające ciepło itp.
- Nie ustawiaj kamery w kierunku lustra lub przedmiotów silnie odbijających światło.
- Kamera powinna znajdować się przynajmniej 1 m od wszelkich urządzeń bezprzewodowych, w tym routerów Wi-Fi i telefonów komórkowych, w celu uniknięcia zakłócenia sygnału bezprzewodowego.

## Instalacja/Montaż produktu (ilustracja C i D)

- Umieść wspornik **A9** w pożądanym miejscu. W przypadku powierzchni kamiennych/betonowych wykonaj kroki 2-4. W przypadku powierzchni drewnianych przejdź do kroku 5.
- Użyj wspornika **A9** do oznaczenia ołówkiem punktów wiercenia.
- Wywierć dwa otwory odpowiednio do rozmiaru korków **A12**.
- Umieść kołki w otworach.
- Przymocuj wspornik **A9** za pomocą wkrętów **A11**.
- Wciśnij kamerę **A8** w uchwyt **A9**.
- Podłącz przewód zasilający **A10** do gniazdka.
- Przymocuj kabel zasilający, aby zapobiec jego przemieszczaniu się na wietrze.



- 1 Podczas wiercenia produkt należy przechowywać w miejscu zabezpieczonym od pyłu.
- 1 Nie dokręcaj śrub zbyt mocno – grozi to deformacją uchwytu.

## Ekran startowy aplikacji Nedis SmartLife

Po nawiązaniu połączenia z kamerą bezpieczeństwa aplikacja Nedis SmartLife wyświetla przegląd połączonych produktów.

W przeglądzie zaznacz odpowiedni produkt.

## Nagrywanie plików wideo i zrzuty ekranu

Możesz zapisywać pliki wideo i zrzuty ekranu w telefonie – dotknij Nagrywanie **B 4** i Zrzut ekranu **B 1**.

## Odtwarzanie plików wideo

Zdjęcia i nagrania wideo są przechowywane w pamięci telefonu.

1. Otwórz Galerię w systemie Android lub Zdjęcia w systemie iOS. Zobaczysz przegląd zdjęć i nagrań wideo.
2. Otwórz zdjęcie lub nagranie wideo, aby je wyświetlić lub odtworzyć.

## Odtwarzanie nagrań wykrycia ruchu

Nagrania wykrycia ruchu są automatycznie zapisywane na karcie SD (jeśli została włożona do kamery).

1. Dotknij Odtwarzanie **B 2**, aby otworzyć zapisane nagrania.
2. Dotknij pliku wideo, aby go odtworzyć.

## Regulacja odległości wykrywania ruchu

Dotknij przycisku PIR **B 3**, aby włączyć, wyłączyć lub zmienić czułość detekcji ruchu.

Użyj suwaka, aby ustawić czułość detekcji ruchu w zakresie 0-10 m.

- 1 Czułość detekcji ruchu ma charakter orientacyjny i mogą na nią wpływać czynniki zewnętrzne, takie jak światło.

## Tryb nocny

Dotnij przycisku Tryb nocny **B 5**, aby zmienić ustawienia trybu nocnego.

## Oświetlenie

Dotnij przycisku Oświetlenie **B 6**, aby zmienić ustawienia oświetlenia.

## Utylizacja



Produkt jest przeznaczony do oddzielnej zbiórki w odpowiednim punkcie odbioru. Nie należy pozbywać się produktu razem z odpadami gospodarstwa domowego. Aby uzyskać więcej informacji, należy skontaktować się ze sprzedawcą lub lokalnym urzędem odpowiedzialnym za gospodarkę odpadami.

## Deklaracja zgodności

Niniejszym firma Nedis B.V. deklaruje jako producent, że produkt WIFICOL10CBK naszej marki Nedis®, produkowany w Chinach, został przetestowany zgodnie ze wszystkimi odpowiednimi normami i przepisami WE oraz że we wszystkich testach uzyskał on pozytywny rezultat. Obejmuje to, ale nie ogranicza się do rozporządzenia RED 2014/53/UE.

Pełną deklarację zgodności (oraz kartę danych bezpieczeństwa, jeśli dotyczy) można znaleźć i pobrać tutaj:

[nedis.pl/wificol10cbk#support](https://nedis.pl/wificol10cbk#support)

EL Οδηγός γρήγορης εκκίνησης

## Εξωτερική κάμερα με φως

WIFICOL10CBK



Για περισσότερες πληροφορίες δείτε το εκτενές online εγχειρίδιο: [nedis.pl/wificol10cbk](https://nedis.pl/wificol10cbk)

## Προοριζόμενη χρήση

Το Nedis WIFICOL10CBK είναι μία κάμερα ασφαλείας τεχνολογίας IP με γωνία προβολής 120 μοιρών. Αν η κάμερα ασφαλείας ανιχνεύσει κίνηση, θα λάβετε ένα μήνυμα προειδοποίησης στο τηλέφωνό σας.

Με την εφαρμογή μπορείτε να παρακολουθείτε σε πραγματικό χρόνο εικόνες βίντεο, να τις αναπαράγετε καθώς επίσης να ακούτε και να μιλάτε. Συμβουλευτείτε την τοπική νομοθεσία και τους κανονισμούς για αυτό το προϊόν πριν από τη χρήση και την εγκατάσταση.

Οποιαδήποτε τροποποίηση του προϊόντος μπορεί να έχει επιπτώσεις στην ασφάλεια, την εγγύηση και τη σωστή λειτουργία.

## Κύρια μέρη (εικόνα A)

- |                     |                     |
|---------------------|---------------------|
| 1 Λυχνία            | 7 Κουμπί επαναφοράς |
| 2 LED ένδειξη       | 8 Ηχείο             |
| 3 Κάμερα            | 9 Στήριγμα          |
| 4 Μικρόφωνο         | 10 Καλώδιο ρεύματος |
| 5 Αισθητήρας PIR    | 11 Βίδα             |
| 6 Υποδοχή κάρτας SD | 12 Βύσμα            |

## Περιγραφές λειτουργίας της εφαρμογής Nedis SmartLife (εικόνα B)

- |                      |                        |
|----------------------|------------------------|
| 1 Στιγμιότυπο οθόνης | 5 Νυχτερινή λειτουργία |
| 2 Αναπαραγωγή        | 6 Λυχνία               |
| 3 PIR                |                        |
| 4 Εγγραφή            |                        |

## Οδηγίες ασφάλειας

### ΠΡΟΕΙΔΟΠΟΙΗΣΗ





- Βεβαιωθείτε ότι έχετε διαβάσει και κατανοήσει αυτές τις οδηγίες πριν εγκαταστήσετε ή χρησιμοποιήσετε το προϊόν. Κρατήστε τη συσκευασία και το κείμενο για μελλοντική αναφορά.
- Χρησιμοποιείτε το προϊόν μόνο σύμφωνα με αυτό το έγγραφο.
- Μην χρησιμοποιείτε το προϊόν εάν οποιοδήποτε τμήμα του έχει ζημιά ή ελάττωμα. Αντικαταστήστε αμέσως ένα χαλασμένο ή ελαττωματικό προϊόν.
- Μην ρίχνετε κάτω το προϊόν και αποφύγετε τα τραντάγματα.
- Για να μειώσετε τον κίνδυνο ηλεκτροπληξίας, η συντήρηση του προϊόντος πρέπει να πραγματοποιείται μόνο από εξουσιοδοτημένο τεχνικό συντήρησης.
- Αποσυνδέστε το προϊόν από το ρεύμα όπως και άλλες συσκευές αν προκύψει κάποιο πρόβλημα.

- Μην αποσυνδέετε το προϊόν τραβώντας από το καλώδιο. Να κρατάτε πάντα γερά την πρίζα και να τραβάτε.
- Συμβουλευτείτε την τοπική νομοθεσία και τους κανονισμούς για αυτό το προϊόν πριν από τη χρήση και την εγκατάσταση.

## Εγκαταστήστε την εφαρμογή Nedis SmartLife

- Κάντε λήψη της εφαρμογής Nedis SmartLife για Android ή iOS στο τηλεφώνω σας από το Google Play ή το Apple App Store.
- Ανοίξτε την εφαρμογή Nedis SmartLife στο κινητό σας.
- Δημιουργήστε έναν λογαριασμό με την διεύθυνση e-mail σας και πατήστε το *Συνέχεια*.
- Εισάγετε τον κωδικό επιβεβαίωσης που λάβατε.
- Δημιουργήστε έναν κωδικό πρόσβασης και πατήστε *Done*.
- Πατήστε *Add Home* για να δημιουργήσετε ένα SmartLife Home.
- Ρυθμίστε την τοποθεσία σας, επιλέξτε τα δωμάτια που θέλετε να συνδέσετε και πατήστε *Done*.

## Σύνδεση του προϊόντος

-  Χρησιμοποιήστε μια κάρτα SD από 8 GB και έως 128 GB.
-  Συνδέστε το προϊόν με την εφαρμογή Nedis Smartlife προτού το συναρμολογήσετε στην επιλεγόμενη θέση.
  - Τοποθετήστε τη νέα κάρτα SD στην υποδοχή κάρτας SD **A** .
  - Συνδέστε το καλώδιο ρεύματος **A**  στην πρίζα. Το προϊόν ενεργοποιείται αυτόματα.
  - Ανοίξτε την εφαρμογή Nedis SmartLife στο κινητό σας.
  - Πατήστε + στην εφαρμογή Nedis SmartLife.
  - Επιλέξτε τον τύπο της συσκευής που θέλετε να προσθέσετε από τη λίστα.
  - Επιβεβαιώστε ότι η ένδειξη κατάστασης LED **A**  αναβοσβήνει.
  - Εισάγετε τα δεδομένα του δικτύου Wi-Fi και πατήστε *Επιβεβαίωση*.
  - Πατήστε *Συνέχεια* και ο κωδικός QR θα χαθεί.
  - Κρατήστε το τηλέφωνό σας σε μια απόσταση 15 – 20 cm μπροστά από την κάμερα.
  - Αν η κάμερα έχει ανιχνεύσει τον κωδικό QR, θα ακούσετε έναν ήχο.

11. Πατήστε για να επιβεβαιώσετε ότι ακούσατε τον ήχο.
  12. Δώστε στην κάμερα ένα όνομα και πατήστε Ολοκλήρωση. Η ένδειξη κατάστασης LED **A2** φωτίζεται με μπλε χρώμα.
- Το προϊόν είναι τώρα έτοιμο προς χρήση.
13. Αποσυνδέστε το καλώδιο ρεύματος **A10**.
  14. Εγκαταστήστε την κάμερα στην επιλεγόμενη θέση σύμφωνα με τα παρακάτω βήματα.

## Σημαντικές οδηγίες για να μειώσετε τις εσφαλμένες προειδοποιήσεις

- Μην τοποθετείτε την κάμερα με κατεύθυνση προς τον ήλιο ή προς οποιοδήποτε αντικείμενο με έντονο φωτισμό.
- Η ιδανική απόσταση θέασης είναι 2 - 10 μέτρα.
- Κρατήστε μακριά από εξαιρισμούς, ακόμα και κλιματιστικά και εξαιρισμούς που μεταφέρουν θερμότητα, κλπ.
- Μην τοποθετείτε την κάμερα με κατεύθυνση προς ένα καθρέπτη ή προς ένα αντικείμενο με υψηλή ανάκλαση.
- Κρατήστε την κάμερα τουλάχιστον 1 μέτρα μακριά από ασύρματες συσκευές, και από τους δρομολογητές Wi-Fi και τηλέφωνα, για να αποφύγετε την ασύρματη παρεμβολή.

## Εγκατάσταση/τοποθέτηση του προϊόντος (εικόνα C & D)

1. Τοποθετήστε το βραχίονα **A9** στην επιθυμητή θέση.

Ακολουθήστε τα βήματα 2-4, για επιφάνειες με πέτρα/σκυρόδεμα. Συνεχίστε στο βήμα 5 για ξύλινες επιφάνειες.

2. Χρησιμοποιείστε το βραχίονα **A9** για να σημειώσετε τις τρύπες με ένα μολύβι.
3. Τρυπήστε δύο τρύπες στο μέγεθος των βυσμάτων **A12**.
4. Εισάγετε τα ούπα στις τρύπες.
5. Ασφαλίστε το βραχίονα **A9** με τις βίδες **A11**.
6. Τοποθετήστε την κάμερα **A3** μέσα στο βραχίονα **A9**.
7. Συνδέστε το καλώδιο ρεύματος **A10** στην πρίζα.
8. Ασφαλίστε το καλώδιο ρεύματος για να μην μετακινηθεί από τον αέρα.

- i** Όταν ανοίγετε τρύπα, κρατήστε το προϊόν σε μέρος χωρίς σκόνη.

- i** Μην σφίγγετε υπερβολικά τις βίδες, καθώς αυτό θα παραμορφώσει το βραχίονα.

## Η οθόνη έναρξης της εφαρμογής Nedis SmartLife

Μετά από μία επιτυχή σύνδεση με την κάμερα ασφαλείας, η εφαρμογή Nedis SmartLife εμφανίζει μία επισκόπηση των προϊόντων που είναι συνδεδεμένα.

Επιλέξτε το προϊόν που θέλετε από την επισκόπηση.

## Δημιουργία εγγραφής βίντεο και στιγμιότυπων οθόνης

Μπορείτε να δημιουργήσετε βίντεο και στιγμιότυπα οθόνης στο τηλέφωνό σας πατώντας Εγγραφή **B4** και Στιγμιότυπο οθόνης **B1**.

## Αναπαραγωγή βίντεο

Οι φωτογραφίες και οι εγγραφές βίντεο έχουν αποθηκευτεί στην μνήμη του κινητού.

1. Ανοίξτε το Gallery σε Android, ή το Photos σε iOS. Θα δείτε μια επισκόπηση των φωτογραφιών και των εγγραφών βίντεο.
2. Πατήστε σε μια φωτογραφία ή μια εγγραφή βίντεο για απεικόνιση ή αναπαραγωγή.

## Αναπαραγωγή βίντεο με ανίχνευση κίνησης

Τα βίντεο με ανίχνευση κίνησης αποθηκεύονται αυτόματα στην κάρτα SD. (Αν εισαχθεί στην κάμερα).

1. Πατήστε αναπαραγωγή **B2** για να ανοίξετε τα αποθηκευμένα βίντεο.
2. Πατήστε το αρχείο βίντεο για αναπαραγωγή.

## Ρυθμίστε την απόσταση ανίχνευσης κίνησης

Πατήστε PIR **B3** για να ενεργοποιήσετε, να απενεργοποιήσετε ή να αλλάξετε την ευαισθησία της Ανίχνευσης κίνησης.

Χρησιμοποιείστε την ροδέλα για να ρυθμίσετε την ευαισθησία της Ανίχνευσης κίνησης μεταξύ 0-10 μ.

- i** Η ευαισθησία της Ανίχνευσης κίνησης είναι μια ένδειξη και μπορεί να επηρεαστεί από εξωτερικούς παράγοντες όπως το φως.

## Νυχτερινή λειτουργία

Πατήστε Νυχτερινή λειτουργία **B 5** για να αλλάξετε τις ρυθμίσεις της νυχτερινής λειτουργίας.

## Λυχνία

Πατήστε φωτισμός **B 6** για να αλλάξετε τις ρυθμίσεις φωτισμού.

## Απόρριψη



Το προϊόν προορίζεται για ξεχωριστή συλλογή σε κατάλληλο σημείο συλλογής. Μην απορρίπτετε το προϊόν μαζί με τα οικιακά απόβλητα.

Για περισσότερες πληροφορίες επικοινωνήστε με τον αντιπρόσωπό σας ή τις τοπικές αρχές διαχείρισης αποβλήτων.

## Δήλωση συμμόρφωσης

Εμείς, η Nedis B.V. δηλώνουμε ως κατασκευαστής ότι το προϊόν WIFICOL10CBK από τη μάρκα με Nedis®, το οποίο κατασκευάζεται στην Κίνα, έχει ελεγχθεί σύμφωνα με όλα τα σχετικά πρότυπα και κανονισμούς της ΕΚ και ότι όλοι οι έλεγχοι έχει ολοκληρωθεί με επιτυχία. Η δήλωση συμμόρφωσης περιλαμβάνει αλλά δεν περιορίζεται στον κανονισμό RED 2014/53/EU.

Το πλήρες κείμενο της δήλωσης συμμόρφωσης (και το δελτίο ασφάλειας όπου ισχύει) υπάρχει και είναι διαθέσιμο προς λήψη στο:  
[nedis.gr/wificol10cbk#support](http://nedis.gr/wificol10cbk#support)

SK

Ρύχλην νόδον

## Vonkajšia kamera so svetlom WIFICOL10CBK



Viac informácií nájdate v rozšírenom návode online: [ned.is/wificol10cbk](http://ned.is/wificol10cbk)

## Urcené použitie

Nedis WIFICOL10CBK je bezpečnostná IP kamera so zorným uhlom 120 stupňov.

Ak bezpečnostná kamera rozpozná pohyb, na váš telefón vám prídete výstražné hlásenie.

Pomocou príslušnej aplikácie môžete sledovať živý video obraz, prehrávať, ale aj počúvať a odpovedať.

Pred inštaláciou a použitím sa oboznámte s miestnymi zákonmi a predpismi týkajúcimi sa tohto výrobku.

Každá zmena výrobku môže mať následky na bezpečnosť, záruka a správne fungovanie.

## Hlavné časti (obrázok A)

- |                       |                        |
|-----------------------|------------------------|
| 1 Svetlo              | 7 Resetovacie tlačidlo |
| 2 LED indikátor stavu | 8 Reproduktor          |
| 3 Kamera              | 9 Držiak               |
| 4 Mikrofón            | 10 Napájací kábel      |
| 5 Snímač PIR          | 11 Skrutka             |
| 6 Otvor na kartu SD   | 12 Zásuvka             |

## Popis funkcií aplikácie Nedis SmartLife (obrázok B)

- |                   |               |
|-------------------|---------------|
| 1 Záber obrazovky | 4 Záznam      |
| 2 Prehrávanie     | 5 Nočný režim |
| 3 PIR             | 6 Svetlo      |

## Bezpečnostné pokyny

### VAROVANIE

- Pred inštaláciou alebo použitím výrobku si nezabudnite prečítať a pochopiť všetky pokyny v tomto dokumente. Uchovajte obal a tento dokument pre potreby v budúcnosti.
- Výrobok používajte len podľa opisu v tomto dokumente.
- Výrobok nepoužívajte, ak je jeho časť poškodená alebo chybná. Poškodený alebo chybný výrobok okamžite vymeňte.
- Dávajte pozor, aby vám výrobok nepadol a zabráňte nárazom.
- Servis tohto výrobku môže vykonávať len kvalifikovaný technik, aby sa znížilo nebezpečenstvo poranenia elektrickým prúdom.
- Ak sa vyskytnú problémy, výrobok odpojte od zdroja napájania a iného zariadenia.
- Výrobok neodpájajte zo zásuvky ťahaním kábla. Vždy chytte zástrčku a vytiahnite ju.
- Pred inštaláciou a použitím sa oboznámte s miestnymi zákonmi a predpismi týkajúcimi sa tohto výrobku.

## Inštalácia aplikácie Nedis SmartLife

1. Stiahnite si do svojho telefónu aplikáciu Nedis SmartLife pre systém Android alebo iOS prostredníctvom Google Play alebo Apple App Store.
2. Otvorte aplikáciu Nedis SmartLife vo svojom telefóne.
3. Vytvorte si účet so svojou e-mailovou adresou a klepnite *Continue* (Pokračovať).
4. Zadajte prijatý overovací kód.
5. Vytvorte heslo a klepnite na *Done*.
6. Klepnutím na *Add Home* vytvorte domovskú stránku SmartLife.
7. Nastavte svoju lokalitu, vyberte miestnosť, ku ktorým sa chcete pripojiť, a klepnite na *Done*.

## Pripojenie výrobku

- 1 Použite kartu SD s kapacitou minimálne 8 GB a maximálne 128 GB.
  - 1 Pred montážou na preferované miesto pripojte výrobok k aplikácii Nedis SmartLife.
    1. Do otvoru na kartu SD **A6** vložte novú kartu SD.
    2. Napájací kábel **A10** pripojte k napájacej elektrickej zásuvke.
- Výrobok sa zapne automaticky.
3. Otvorte aplikáciu Nedis SmartLife vo svojom telefóne.
  4. Klepnite na + v aplikácii Nedis SmartLife.
  5. Zvoľte typ zariadenia, ktorý chcete pridať, zo zoznamu.
  6. Overte, či bliká stavový LED indikátor **A2**.
  7. Zadajte údaje siete Wi-Fi a klepnite na *Potvrdiť*.
  8. Klepnite na *Pokračovať* a zobrazí sa kód QR.
  9. Podržte svoj telefón vo vzdialenosti 15 – 20 cm pred kamerou.
  10. Ak kamera rozpoznala kód QR, ozve sa zvuková signalizácia.
  11. Klepnutím potvrdíte, že ste počuli zvukovú signalizáciu.
  12. Pomenujte kameru a klepnite na *Done* (Hotovo). Farba stavového LED indikátora **A2** sa zmení na modrú.
- Teraz je výrobok pripravený na používanie.
13. Odpojte napájací kábel **A10**.
  14. Nainštalujte kameru na preferované miesto podľa nasledujúcich krokov.

## Dôležité pokyny na zamedzenie falošných alarmov

- Kameru neumiestňujte tak, aby bola nasmerovaná na slnko alebo akékoľvek objekty s jasným svetlom.
- Ideálna vzdialenosť sledovania je 2 - 10 metrov.
- Nepribližujte sa s kamerou k vývodom vzduchu vrátane klimatizačného zariadenia a vetracích otvorov na prenos tepla atď.
- Kameru neumiestňujte tak, aby bola nasmerovaná na zrkadlo či vysoko reflexný objekt.
- Kameru uchovávajte minimálne 1 metrov od bezdrôtových zariadení vrátane smerovačov Wi-Fi a telefónov, aby nedochádzalo k bezdrôtovému rušeniu.

## Inštalácia/montáž výrobku (obrázok C a D)

1. Umiestnite držiak **A9** do požadovanej polohy. V prípade kamenných/betónových povrchov postupujte podľa krokov 2 – 4. V prípade drevených povrchov pokračujte krokom 5.
  2. Pomocou držiaka **A9** ceruzou označte miesta vŕtania.
  3. Vyvŕtajte dva otvory podľa veľkosti hmoždínok **A12**.
  4. Vložte prichytky do otvorov.
  5. Upevnite držiak **A9** pomocou skrutiek **A11**.
  6. Zacvaknite kameru **A3** do držiaka **A9**.
  7. Napájací kábel **A10** pripojte k napájacej elektrickej zásuvke.
  8. Upevnite napájací kábel, aby ste zabránili pohybu kamery vo vetre.
- 1 Pri vŕtaní uchovávajte výrobok v priestore bez prachu.
  - 1 Skrutky neprítahujte nad požadovanú mieru, pretože by to spôsobilo deformáciu držiaka.

## Počiatočná obrazovka aplikácie Nedis SmartLife

Po vytvorení úspešného pripojenia k bezpečnostnej kamere aplikácia Nedis SmartLife zobrazí prehľad výrobkov, ktoré sú pripojené. Zvoľte požadovaný výrobok z prehľadu.

## Vytváranie záznamov videí a snímok obrazovky

Môžete vytvoriť záznamy videa a snímky obrazovky vo svojom telefóne klepnutím na tlačidlá Záznam **B 4** a Snímka obrazovky **B 1**.

## Prehrávanie videí

Záznamy fotografií a videí sa uložia do pamäte telefónu.

1. Otvorte Galériu v systéme Android alebo Fotografie v iOS. Uvidíte prehľad záznamov fotografií a videí.
2. Otvorte záznam fotografie alebo videa na ich zobrazenie alebo prehrávanie.

## Prehrávanie videí s detekciou pohybu

Videa s detekciou pohybu sa automaticky ukladajú na kartu SD. (Ak je vložená v kamere).

1. Klepnutím na Prehrávanie **B 2** otvoríte uložené videá.
2. Klepnutím na súbor videa ho prehráte.

## Nastavenie vzdialenosti detekcie pohybu

Klepnutím na PIR **B 3** zapnete, vypnete alebo zmeníte citlivosť detekcie pohybu.

Pomocou posúvača nastavte citlivosť detekcie pohybu medzi 0-10 m.

1. Citlivosť detekcie pohybu je indikáciou a môže byť ovplyvnená vonkajšími faktormi, ako je svetlo.

## Nočný režim

Klepnutím na Nočný režim **B 5** zmeníte nastavenia nočného režimu.

## Svetlo

Klepnutím na Svetlo **B 6** zmeníte nastavenia svetla.

## Likvidácia



Tento výrobok je určený na separovaný zber na vhodnom zbernom mieste. Výrobok nelikvidujte spolu s komunálnym odpadom.

Ďalšie informácie získate od predajcu alebo miestneho úradu zodpovedného za nakladanie s odpadmi.

## Vyhľadanie o zhode

Spoločnosť Nedis B.V. ako výrobca vyhlasuje, že výrobok WIFICOL10CBK našej značky Nedis®, vyrobený v Číne, bol preskúšaný podľa všetkých príslušných noriem a smerníc CE a že všetky skúšky boli ukončené úspešne. Medzi ne okrem iného patrí smernica RED 2014/53/EÚ.

Úplné znenie Vyhlásenia o zhode (a prípadnú kartu bezpečnostných údajov) môžete nájsť a stiahnuť na: [nedis.sk/wificol10cbk#support](http://nedis.sk/wificol10cbk#support)

## CS Rychlý návod

WIFICOL10CBK

## Venkovní outdoo- rová kamera se světlem



Více informací najdete v rozšířené příručce online: [ned.is/wificol10cbk](http://ned.is/wificol10cbk)

## Zamýšlené použití

Nedis WIFICOL10CBK je bezpečnostní IP kamera s pozorovacím úhlem 120 stupňů. Pokud bezpečnostní kamera detekuje pohyb, bude na váš telefon odeslána výstražná zpráva. Pomocí aplikace pak můžete živě sledovat přenos z kamery, přehrávat záznam z kamery, ale také prostřednictvím kamery poslouchat a odpovídat. Před instalací a použitím výrobku se vždy informujte o příslušných místních zákonech a předpisech. Jakékoli úpravy výrobku mohou ovlivnit jeho bezpečnost, záruku a správné fungování.

## Hlavní části (obrázek A)

- |                      |                    |
|----------------------|--------------------|
| 1 Kontrolka          | 7 Tlačítko Reset   |
| 2 LED ukazatel stavu | 8 Reproduktor      |
| 3 Kamera             | 9 Montážní konzola |
| 4 Mikrofon           | 10 Napájecí kabel  |
| 5 PIR snímač         | 11 Šroub           |
| 6 Otvor pro kartu SD | 12 Hmoždinka       |

## Popisy funkcí aplikace Nedis SmartLife (obrázek B)

- |                    |               |
|--------------------|---------------|
| 1 Snímek obrazovky | 4 Záznam      |
| 2 Prehrávaní       | 5 Noční režim |
| 3 PIR              | 6 Kontrolka   |

## Bezpečnostní pokyny

### VAROVÁNÍ

- Před instalací či používáním výrobku si nejdříve kompletně přečtěte pokyny obsažené v tomto dokumentu a ujistěte se, že jim rozumíte. Tento dokument a balení uschovejte pro případné budoucí použití.
- Výrobek používejte pouze tak, jak je popsáno v tomto dokumentu.
- Výrobek nepoužívejte, pokud je jakákoli část poškozená nebo vadná. Poškozený nebo vadný výrobek okamžitě vyměňte.
- Zabraňte pádu výrobku a chráňte jej před nárazy.
- Servisní zásahy na tomto výrobku smí provádět pouze kvalifikovaný technik údržby, snižuje se tak riziko úrazu elektrickým proudem.
- Dojde-li k jakémukoli problému, odpojte výrobek ze sítě a od jiných zařízení.
- Výrobek neodpojujte taháním za kabel. Vždy uchopte a vytáhněte zástrčku.
- Před instalací a použitím výrobku se vždy informujte o příslušných místních zákonech a předpisech.

## Instalace aplikace Nedis SmartLife

1. Stáhněte si do telefonu aplikaci Nedis SmartLife pro Android nebo iOS z obchodu Google Play nebo Apple App Store.
2. Otevřete ve svém telefonu aplikaci Nedis SmartLife.
3. Vytvořte si účet pomocí e-mailové adresy a klepněte na *Pokračovat*.
4. Zadejte přijatý ověřovací kód.
5. Vytvořte heslo a klepněte na *Done*.
6. Klepnutím na *Add Home* vytvořte domov Nedis SmartLife Home.
7. Nastavte místo, vyberte místnosti, které chcete připojit, a klepněte na *Done*.

## Připojení výrobku

1. Použijte kartu SD s minimální kapacitou 8 GB a maximální kapacitou až 128 GB.
1. Před montáží do vybraného místa výrobek propojte s aplikací Nedis SmartLife.
1. Vložte do otvoru pro kartu SD **A6** novou kartu SD.
2. Zapojte napájecí kabel **A10** do stěnové zásuvky.

Výrobek se zapíná automaticky.

3. Otevřete ve svém telefonu aplikaci Nedis SmartLife.
  4. Klepněte v aplikaci Nedis SmartLife na +.
  5. Vyberte ze seznamu typ zařízení, které chcete přidat.
  6. Ujistěte se, že LED ukazatel stavu **A2** bliká.
  7. Zadejte údaje sítě Wi-Fi a klepněte na *Potvrdit*.
  8. Klepněte na *Pokračovat* a zobrazí se QR kód.
  9. Podržte svůj telefon ve vzdálenosti 15 - 20 cm před kamerou.
  10. Pokud kamera QR kód rozezná, ozve se slyšitelný zvukový signál.
  11. Klepnutím potvrďte, že jste zvukový signál slyšeli.
  12. Kameru pojmenujte a klepněte na *Hotovo*. LED ukazatel stavu **A2** začne svítit modře.
- Výrobek je nyní připraven k použití.
13. Odpojte napájecí kabel **A10**.
  14. Kameru nainstalujte na vybrané místo podle následujících kroků.

## Důležité pokyny ke snížení falešných alarmů

- Neumísťujte kameru tak, aby byla čelem ke slunci či jiným objektům vydávajícím jasné světlo.
- Ideální pozorovací vzdálenost je 2 - 10 m.
- Neumísťujte ke vzduchovým výfukům včetně větracích otvorů klimatizace či topení apod.
- Neumísťujte kameru tak, aby byla čelem k zrcadlům či objektům s vysokou odrazivostí.
- Udržujte kameru alespoň 1 m daleko od jakýchkoli bezdrátových zařízení včetně směrovačů Wi-Fi a telefonů, zabráníte tak bezdrátovému rušení.

## Instalace/montáž výrobku (obrázek C a D)

1. Umístěte držák **A9** na požadované místo. Pro kamenné/betonové povrchy se řiďte kroky 2-4. Pro dřevěné povrchy pokračujte krokem 5.
2. Přes držák **A9** si tužkou označte umístění otvorů.
3. Vyrtejte dva otvory podle velikost hmoždinek **A12**.
4. Vložte do otvorů přichytky.
5. Upevněte držák **A9** pomocí šroubů **A11**.
6. Zacvakněte kameru **A3** do držáku **A9**.

7. Zapojte napájecí kabel **A10** do stěnové zásuvky.
  8. Upevněte napájecí kabel, aby se nepohyboval ve větru.
1. Při vrtání zanechte výrobek v oblasti, kde se nepráší.
  1. Šrouby nedotahujte příliš silně, aby nedošlo k deformaci konzoly.

## Úvodní obrazovka aplikace Nedis SmartLife

Jakmile se úspěšně spojíte s bezpečnostní kamerou, aplikace Nedis SmartLife zobrazí přehled zařízení, která jsou k ní připojena.

Vyberte ze seznamu požadované zařízení.

## Požíování videozáznamů a snímků

Videozáznamy a snímky lze požíovat na vašem telefonu, a to klepnutím na tlačítko záznamu **B4** a snímků **B1**.

## Přehrávání videa

Fotografie a videozáznamy jsou uloženy v paměti vašeho telefonu.

1. Otevřete aplikaci Galerie v systému Android nebo aplikaci Fotky v systému iOS. Zobrazí se přehled fotografií a videozáznamů.
2. Klepnutím na fotografii nebo videozáznam si je prohlédnete/přehrajete.

## Přehrávání videozáznamu detekce pohybu

Videozáznamy s detekcí pohybu se automaticky ukládají na kartu SD. (pokud je do kamery vložena).

1. Klepnutím na tlačítko přehrávání **B2** otevřete uložená videa.
2. Klepnutím na soubor videa jej přehrajete.

## Úprava vzdálenosti detekce pohybu

Klepnutím na PIR **B3** aktivujte nebo deaktivujte detektor pohybu nebo změňte nastavení jeho citlivosti.

Pomocí posuvníku nastavte citlivost detektoru pohybu v rozmezí 0–10 m.

1. Citlivost detekce pohybu je orientační a může být ovlivněna vnějšími faktory, jako je například světlo.

## Noční režim

Klepnutím na tlačítko nočního režimu **B5** změňte nastavení nočního režimu.

## Kontrolka

Klepnutím na tlačítko světla **B6** změňte nastavení světla.

## Likvidace



Likvidaci tohoto produktu provádějte v příslušné sběrně. Nevyhazujte tento výrobek s komunálním odpadem.

Pro více informací se obraťte na prodejce nebo místní orgány odpovědné za nakládání s odpady.

## Prohlášení o shodě

Společnost Nedis B.V. coby výrobce prohlašuje, že výrobek WIFICOL10CBK značky Nedis®, vyrobený v Číně, byl přezkoušen v souladu se všemi relevantními normami a nařízenými EK a že všemi zkouškami úspěšně prošel. Patří sem mimo jiné také nařízení RED 2014/53/EU.

Kompletní prohlášení o shodě (a případně bezpečnostní list) můžete najít a stáhnout na adrese: [nedis.cs/wificol10cbk#support](https://nedis.cs/wificol10cbk#support)

RO

Ghid rapid de inițiere

## Cameră de exterior cu lumină

WIFICOL10CBK



Pentru informații suplimentare, consultați manualul extins, disponibil online: [ned.is/wificol10cbk](https://ned.is/wificol10cbk)

## Utilizare preconizată

Produsul Nedis WIFICOL10CBK este o cameră de supraveghere IP, cu unghi de vizualizare de 120 de grade.

În cazul în care camera de supraveghere detectează mișcarea, veți primi un mesaj de avertizare pe telefon.

Cu ajutorul aplicației, puteți urmări imagini video, reda, dar și asculta și răspunde.

Consultați legislația și reglementările locale pentru acest produs înainte de utilizarea și instalarea acestuia.



Orice modificare a produsului poate avea consecințe pentru siguranța, garanția și funcționarea corectă a produsului.

### Piese principale ( imagine A)

- |                          |                   |
|--------------------------|-------------------|
| 1 Lampa                  | 7 Buton resetare  |
| 2 LED indicator de stare | 8 Difuzor         |
| 3 Cameră                 | 9 Suport          |
| 4 Microfon               | 10 Cablu electric |
| 5 Senzor PIR             | 11 Șurub          |
| 6 Fantă card SD          | 12 Dibl           |

### Descrierile funcției aferente aplicației Nedis SmartLife ( imagine B)

- |                       |                                |
|-----------------------|--------------------------------|
| 1 Captură de ecran    | 5 Night Mode (modul de noapte) |
| 2 Citire înregistrări | 6 Lampa                        |
| 3 PIR                 |                                |
| 4 Înregistrare        |                                |

### Instrucțiuni de siguranță

#### AVERTISMENT

- Asigurați-vă că ați citit complet și că ați înțeles instrucțiunile din acest document înainte de a instala sau utiliza produsul. Păstrați ambalajul și acest document pentru a le consulta ulterior.
- Folosiți produsul exclusiv conform descrierii din acest document.
- Nu folosiți produsul dacă o piesă este deteriorată sau defectă. Înlocuiți imediat produsul deteriorat sau defect.
- Nu lăsați produsul să cadă și evitați ciocnirile elastice.
- Service-ul asupra acestui produs poate fi realizat doar de către un tehnician calificat pentru întreținere, pentru a reduce riscul de electrocutare.
- Deconectați produsul de la sursa electrică și de la alte echipamente în cazul în care apar probleme.
- Nu trageți de cablu pentru a deconecta produsul de la priză. Apucați întotdeauna ștecherul și trageți de acesta.
- Consultați legislația și reglementările locale pentru acest produs înainte de utilizarea și instalarea acestuia.

### Instalarea aplicației Nedis SmartLife

- Descărcați pe telefon aplicația Nedis SmartLife pentru Android sau iOS de la Google Play sau Apple App Store.
- Deschideți aplicația Nedis SmartLife pe telefon.
- Creați un cont cu adresa dvs. de e-mail sau numărul de telefon și atingeți *Continuare*.
- Introduceți codul de verificare pe care l-ați primit.
- Creați o parolă și atingeți *Done*.
- Atingeți *Add Home* pentru a crea un domiciliu SmartLife.
- Introduceți locația, alegeți camerele la care doriți să vă conectați și atingeți *Done*.

### Conectarea produsului

- Folosiți un card SD cu spațiu liber de minimum 8 GB și maximum 128 GB.
  - Conectați produsul cu aplicația Nedis SmartLife înainte de a-l monta în locul preferat.
  - Introduceți noul card SD în fanta pentru card SD **A6**.
  - Conectați cablul electric **A10** la priza electrică. Produsul pornește automat.
  - Deschideți aplicația Nedis SmartLife pe telefon.
  - Atingeți + din aplicația Nedis SmartLife.
  - Selecționați tipul dispozitivului pe care doriți să îl adăugați din listă.
  - Confirmați că LED-ul indicator de stare **A2** clipește.
  - Introduceți datele de rețea Wi-Fi și atingeți *Confirmare*.
  - Atingeți *Continuare* și va apărea un cod QR.
  - Țineți telefonul la o distanță de 15-20 cm în fața camerei.
  - În cazul în care camera a detectat codul QR, veți auzi un sunet.
  - Atingeți pentru a confirma că ați auzit sunetul.
  - Dați-i camerei un nume și atingeți *Done* (Realizat). LED-ul indicator de stare **A2** va deveni albastru.
- Produsul este acum pregătit pentru a fi folosit.
- Deconectați de la priză cablul electric **A10**.
  - Instalați camera în locul preferat, urmând pașii următori.

## Instrucțiuni importante pentru reducerea alarmelor false

- Nu așezați camera cu fața la soare sau la orice obiecte cu lumini strălucitoare.
- Distanța ideală de vizualizare este de 2 - 10 metri.
- Nu vă apropiați de fantele de ventilare, inclusiv fantele instalației de climatizare și de transfer termic etc.
- Nu așezați camera cu fața la o oglindă sau la un obiect care produce reflexii puternice.
- Păstrați camera la cel puțin 1 metru față de orice dispozitive wireless, inclusiv routere Wi-Fi și telefoane, pentru evitarea interferenței wireless.

## Instalarea/Montarea produsului (imagine C&D)

1. Așezați suportul **A9** în locul dorit. Urmăți pașii 2-4 pentru suprafețe din piatră/ beton. Continuați cu pasul 5 dacă montați pe suprafețe din lemn.
  2. Folosiți suportul **A9** pentru marcarea locurilor orificiilor, cu ajutorul unui creion.
  3. Faceți două găuri în funcție de dimensiunea dopurilor **A12**.
  4. Introduceți dopurile în orificii.
  5. Fixați suportul **A9** cu șuruburile **A11**.
  6. Faceți clic pe camera **A5** în suportul **A9**.
  7. Conectați cablul electric **A10** la priza electrică.
  8. Fixați cablul de alimentare pentru a preveni deplasarea acestuia în vânt.
- i** În timpul găuririi, mențineți produsul într-o zonă fără praf.
- i** Nu strângeți prea mult șuruburile, se va deforma suportul.

## Ecranul de pornire al aplicației Nedis SmartLife

După realizarea cu succes a conexiunii cu camera de supraveghere, aplicația Nedis SmartLife afișează o prezentare generală a produselor conectate. Selectați produsul dorit în prezentarea generală.

## Realizarea înregistrărilor videoclipurilor și capturilor de ecran

Puteți realiza înregistrări video și capturi de ecran cu telefonul, atingând Înregistrare **B4** și Captură de ecran **B1**.

## Redarea videoclipurilor

Înregistrările foto și video sunt stocate în memoria telefonului dumneavoastră.

1. Deschideți Galeria din Android sau Fotografiile din iOS. Veți vedea o prezentare generală a înregistrărilor foto și video.
2. Deschideți o înregistrare foto sau video pentru a o vizualiza sau reda.

## Redarea videoclipurilor cu detectarea mișcării

Videoclipurile de detectare a mișcării sunt salvate automat pe cardul SD. (Dacă este introdus în cameră).

1. Atingeți Redare **B2** pentru a deschide videoclipurile salvate.
2. Atingeți un fișier video pentru a îl reda.

## Reglarea distanței de detectare a mișcării

Atingeți PIR **B3** pentru a activa, dezactiva sau modifica sensibilitatea de detectare a mișcării. Utilizați cursorul pentru a seta sensibilitatea de detectare a mișcării între 0-10 m.

- i** Sensibilitatea de detectare a mișcării este o indicație și poate fi afectată de factori externi, cum ar fi lumina.

## Night Mode (modul de noapte)

Atingeți Night Mode (modul de noapte) **B5** pentru a modifica setările modului de noapte.

## Lampa

Atingeți Light (lumină) **B6** pentru a modifica setările de lumină.

## Eliminare



Produsul a fost creat pentru colectare separată la un punct de colectare adecvat. Nu eliminați produsul odată cu deșeurile menajere.

Pentru mai multe informații, contactați magazinul sau autoritatea locală responsabilă pentru gestionarea deșeurilor.

## **Declarație de conformitate**

Noi, Nedis B.V., declarăm, în calitate de producător, că produsul WIFICOL10CBK de la marca noastră Nedis®, fabricat în China, a fost testat în conformitate cu toate standardele CE și reglementările relevante și că toate testele au fost trecute cu succes. Aceasta include, dar nu se limitează la directiva RED 2014/53/UE.

Declarația de conformitate completă (și fișa tehnică de securitate, dacă este cazul) pot fi găsite și descărcate prin intermediul:  
*[nedis.ro/wificol10cbk#support](http://nedis.ro/wificol10cbk#support)*

**Nedis BV**

De Tweeling 28, 5215 MC 's-Hertogenbosch  
The Netherlands