

Garantiekarte

Dreame Z10 Pro

NEO|BUTION

Ihre Informationen:

Name: _____

Adresse: _____

Telefonnr.: _____

E-Mail: _____

Datum des Kaufs* _____

Legen Sie bitte den Original-Kassenbon bei.

Ort des Kaufs: _____

Beschreibung der Störung:

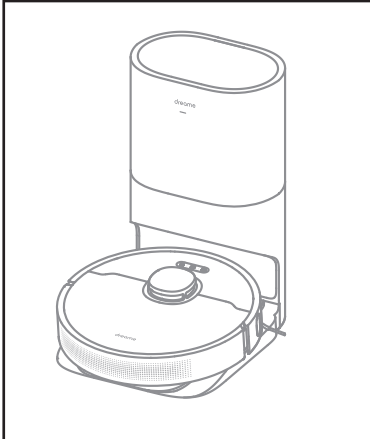

Garantiekarte

Dreame Z10 Pro

NEO|BUTION

Garantiezeit: **2 Jahre** ab Kaufdatum
1 Jahr für Verschleiß- und Verbrauchsteile bei normaler und ordnungsgemäßer Nutzung (z.B. Akkus)

Kosten: Kostenfreie Reparatur bzw. Austausch oder Geldrückgabe
Keine Transportkosten

Die Garantie gilt nicht bei Schäden durch:

- Unfall oder unvorhergesehene Ereignisse (z. B. Blitz, Wasser, Feuer, etc.).
- Unsachgemäße Benutzung oder Transport.
- Nichtbeachtung von Sicherheits- oder Wartungsvorschriften.
- Unsachgemäße Bearbeitung oder Veränderung des Produkts.

Um die Garantie in Anspruch zu nehmen, senden Sie uns:

- Das **defekte Produkt** zusammen mit dem **Original-Kassenbon** und der **vollständig ausgefüllten Garantiekarte**.
- Alle Bestandteile des ursprünglichen Lieferumfangs.

Adresse:

Neobution GmbH
Felicitasstraße 7
44263 Dortmund