



© Copyright

Nachdruck oder Vervielfältigung (auch auszugsweise) nur mit Genehmigung der:
Hanson Im- und Export GmbH
Harckesheyde 91-93
22844 Norderstedt
GERMANY

Diese Druckschrift einschließlich aller ihrer Teile, ist urheberrechtlich geschützt.

Jede Verwertung außerhalb der engen Grenzen des Urheberrechtes ist ohne Zustimmung von Hanson Im- und Export GmbH unzulässig und strafbar.

Das gilt insbesondere für Vervielfältigungen, Übersetzungen, Mikroverfilmungen und die Einspeisung und Verarbeitung in elektronischen Systemen.

Hergestellt von:
Hanson Im- und Export GmbH
Harckesheyde 91-93
22844 Norderstedt
GERMANY



PUPPENHAUS XXL

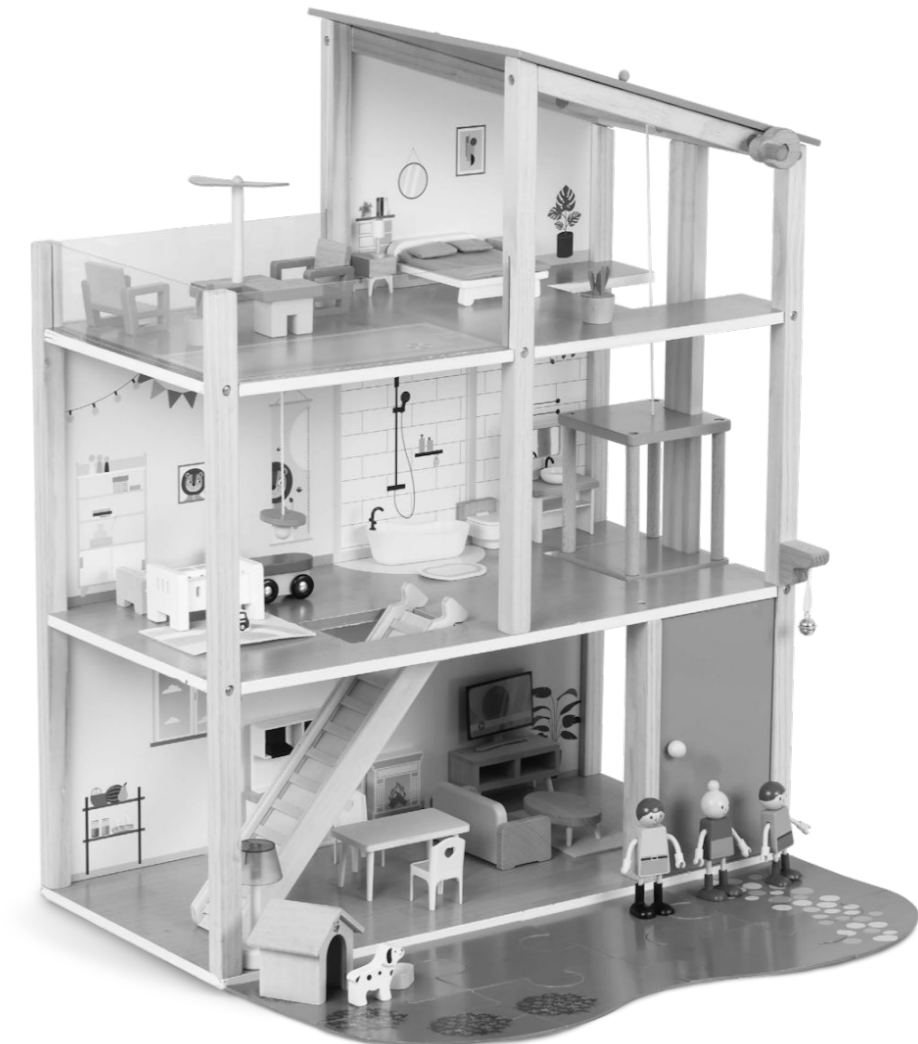

BEDIENUNGSANLEITUNG

GTIN: 4068706185854
44/2024
AN: DE 2009010062426

Übersicht

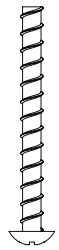

A1

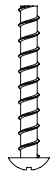

A2

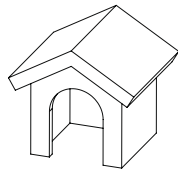

1

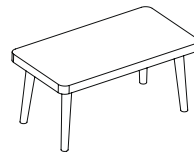

2



3

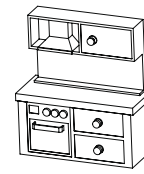

4



5



6

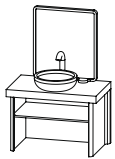

7

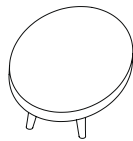

8



9

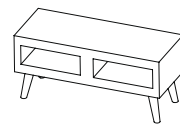

10

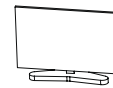

11

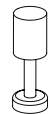

12

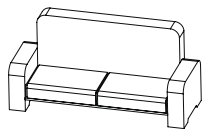

13



14

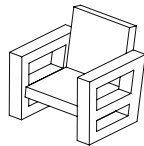

15



16

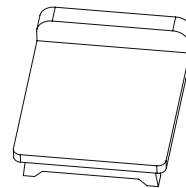

17



18

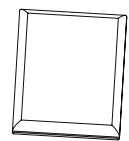

19

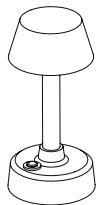

20

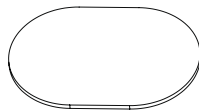

21

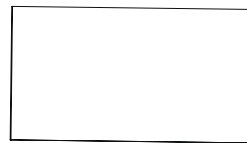

22

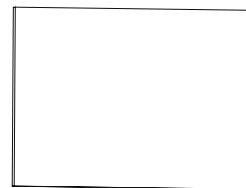

23



24



25

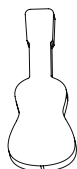

26

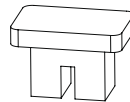

27



28

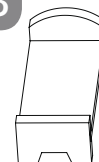

29



31

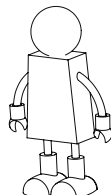

32

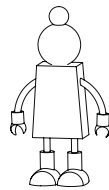

33

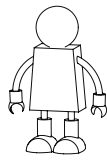

34

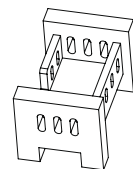

35



36



37

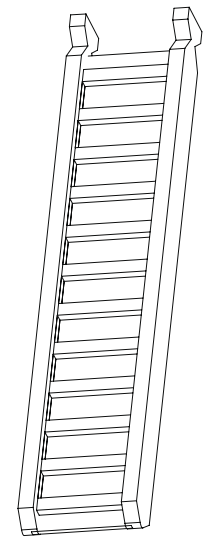

30

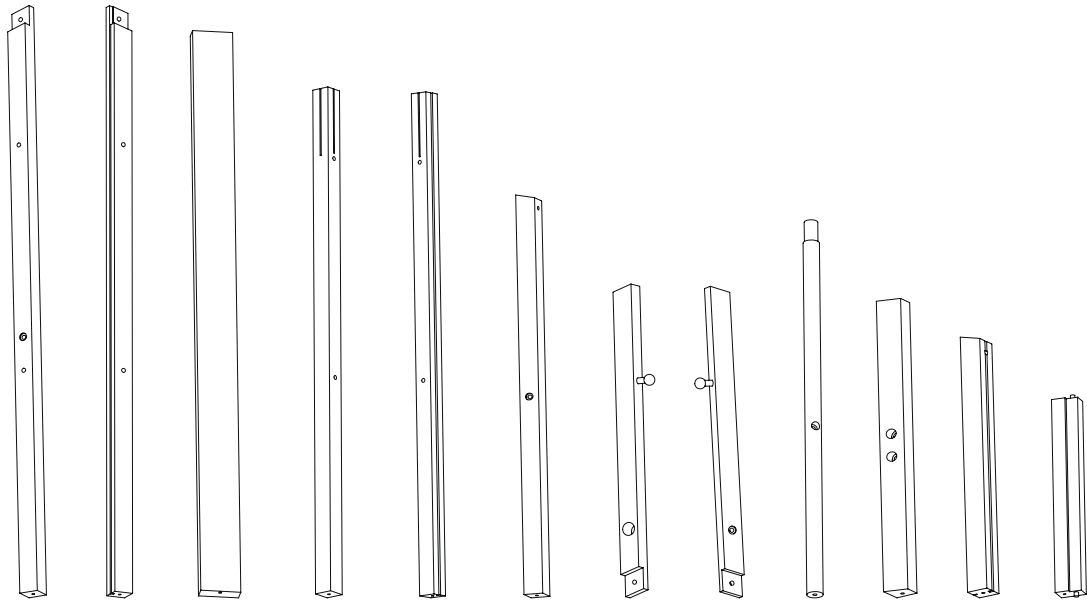

38 39 40 41 42 43 44 45 46 47 48 49

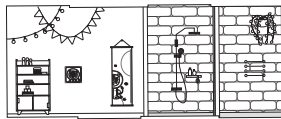

50

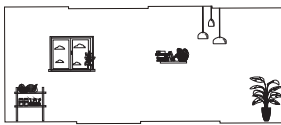

51

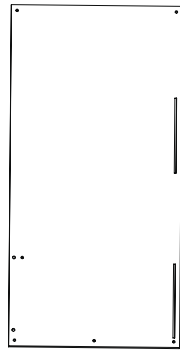

52

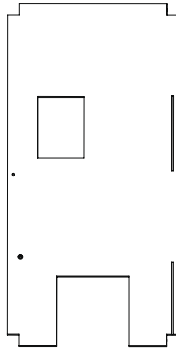

53

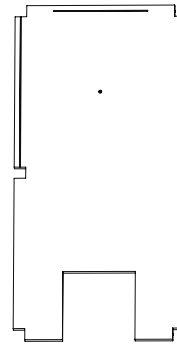

54



55



56

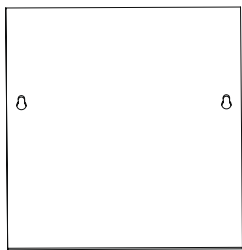

57



58



59



60



61



62

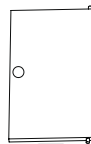

63

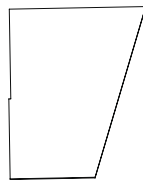

64



65



66



67

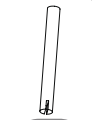

68



69



70



71



72



73

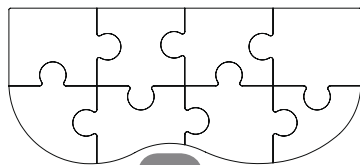

74

Inhaltsverzeichnis

Übersicht	3
Lieferumfang/Teilebeschreibung	6
Allgemeines	7
Montageanleitung lesen und aufbewahren.....	7
Bestimmungsgemäßer Gebrauch	7
Zeichenerklärung	7
Sicherheit	8
Sicherheitshinweise.....	8
Produkt und Lieferumfang prüfen	11
Montage	11
Bedienung	16
Batterietrennstreifen entfernen.....	16
Batterie austauschen.....	16
Reinigung	17
Lagerung	17
Technische Daten	17
Konformitätserklärung	17
Entsorgung	17
Verpackung entsorgen.....	17
Altgerät entsorgen.....	17

Lieferumfang/Teilebeschreibung

- | | | |
|-----------------------|---------------------------------|---------------------------------|
| 1 Hundehütte (x1) | 26 Gitarre (x1) | 51 Hintergrund Erdgeschoss (x1) |
| 2 Esstisch (x1) | 27 Grill (x1) | 52 Bodenplatte (x1) |
| 3 Stuhl (x2) | 28 Spielzeugauto (x1) | 53 Platte für Stock 1 (x1) |
| 4 Küchenzeile (x1) | 29 Kinderbett (x1) | 54 Platte für Stock 2 (x1) |
| 5 Hundnapf (x1) | 30 Treppe (x1) | 55 Terrassenwand links (x1) |
| 6 Knochen (x1) | 31 Bollerwagen (x1) | 56 Terrassenwand (x2) |
| 7 Waschbecken (x1) | 32 Mann (x1) | 57 Dach (x1) |
| 8 Couchtisch (x1) | 33 Frau (x1) | 58 Dach für Aufzug (x1) |
| 9 WC (x1) | 34 Kind (x1) | 59 Boden für Aufzug (x1) |
| 10 Fernsehtisch (x1) | 35 Gitterbett (x1) | 60 Glocke (x1) |
| 11 Fernseher (x1) | 36 Baby (x1) | 61 Säulen für Aufzug (x4) |
| 12 Tischlampe (x1) | 37 Kamin (x1) | 62 Schnur (x1) |
| 13 Couch (x1) | 38 Ecksteher rechts vorne (x1) | 63 Tür (x1) |
| 14 Beistelltisch (x2) | 39 Ecksteher rechts hinten (x1) | 64 Hintergrund Stock 2 (x1) |
| 15 Sessel (x2) | 40 Steher für Aufzug (x1) | 65 Schirmabdeckung (x1) |
| 16 Badewanne (x1) | 41 Steher links vorne (x1) | 66 Gartenbank (x1) |
| 17 Doppelbett (x1) | 42 Steher links hinten (x1) | 67 Sicherung für Aufzug (x2) |
| 18 Polster (x2) | 43 Steher Stock 1 (x1) | 68 Schirmständer (x1) |
| 19 Decke (x1) | 44 Dachbalken vorne (x1) | 69 Sonnenschirm (x1) |
| 20 Stehlampe (x1) | 45 Dachbalken hinten (x1) | 70 Kurbel (x1) |
| 21 Teppich oval (x1) | 46 Achse für Aufzug (x1) | 71 Lampenschirm (x1) |
| 22 Teppich (x1) | 47 Dachbalken für Aufzug (x1) | 72 Ring (x1) |
| 23 Teppich groß (x1) | 48 Steher Stock 2 (x1) | 73 Deckenlampe (x1) |
| 24 Hund (x1) | 49 Türrahmen (x1) | 74 Garten (x1) |
| 25 Topfpflanze (x2) | 50 Hintergrund Stock 1 (x1) | |

Benötigte, nicht mitgelieferte Werkzeuge

- 75 Kreuzschlitzschraubendreher PH1



Mitgeliefertes Montagematerial

A1 Kreuzschlitzschraube M4x42 (x15)

A2 Kreuzschlitzschraube M4x32 (x20)

Allgemeines

Montageanleitung lesen und aufbewahren



Diese Montageanleitung gehört zu diesem Puppenhaus (im Folgenden auch „Produkt“ genannt). Sie enthält wichtige Informationen zu Montage und Gebrauch.

Lesen Sie die Montageanleitung, insbesondere die Sicherheitshinweise, sorgfältig durch, bevor Sie das Produkt einsetzen. Die Nichtbeachtung dieser Montageanleitung kann zu schweren Verletzungen oder Schäden am Produkt führen.

Die Montageanleitung basiert auf den in der Europäischen Union gültigen Normen und Regeln. Beachten Sie im Ausland auch landesspezifische Richtlinien und Gesetze.

Bewahren Sie die Montageanleitung für die weitere Nutzung auf. Wenn Sie das Produkt an Dritte weitergeben, geben Sie unbedingt diese Montageanleitung mit.

Diese Bedienungsanleitung ist über unseren Kundendienst auch im PDF-Format erhältlich.

Bestimmungsgemäßer Gebrauch

Das Produkt ist ein Spielzeug und auch nur als solches zu benutzen.

ACHTUNG! Nur für den Hausgebrauch.

Dieses Produkt ist ausschließlich für den Privatgebrauch bestimmt und nicht für den gewerblichen Bereich geeignet.

Verwenden Sie das Produkt nur, wie in dieser Anleitung beschrieben. Jede andere Verwendung gilt als nicht bestimmungsgemäß und kann zu Sachschäden oder sogar zu Personenschäden führen.

Der Hersteller oder Händler übernimmt keine Haftung für Schäden, die durch nicht bestimmungsgemäßen oder falschen Gebrauch entstanden sind.

Zeichenerklärung

Die folgenden Symbole werden in dieser Montageanleitung, auf dem Produkt oder auf der Verpackung verwendet.



Dieses Symbol gibt Ihnen nützliche Zusatzinformationen zum Zusammenbau oder Betrieb.



Konformitätserklärung (siehe Kapitel „Konformitätserklärung“): Mit diesem Symbol gekennzeichnete Produkte erfüllen alle anzuwendenden Gemeinschaftsvorschriften des Europäischen Wirtschaftsraums.



Nicht für Kinder unter drei Jahren geeignet.



Das Symbol steht für geprüfte Spielzeugsicherheit. Produkte, die mit diesem Zeichen gekennzeichnet sind, erfüllen alle gesetzlichen sowie marktüblichen Anforderungen in Bezug auf Schadstoffe und Produktsicherheit.

Sicherheit

WICHTIG! VOR GEBRAUCH SORGFÄLTIG LESEN. FÜR WEITERE NUTZUNG AUFBEWAHREN.

Die folgenden Signalworte werden in dieser Montageanleitung verwendet.

ACHTUNG!

Dieses Signalsymbol/-wort bezeichnet eine Gefährdung mit einem mittleren Risikograd, die, wenn sie nicht vermieden wird, den Tod oder eine schwere Verletzung zur Folge haben kann.

Sicherheitshinweise

ACHTUNG!

Verletzungsgefahr!

Unsachgemäßer Umgang mit dem Produkt kann zu Verletzungen führen.

- Nicht geeignet für Kinder unter 36 Monaten. Es besteht Erstickungsgefahr, da kleine Teile verschluckt oder in die Nase gesteckt werden können.
- Schnüre / Drähte / Styroporsteile / Folien / Bänder / Klammern / Anhänger, Schlaufen, mit denen das Spielzeug in seiner Verpackung zur Transportsicherung befestigt ist, sind kein Teil des Spielzeugs und müssen vor Übergabe des Spielzeugs an das Kind entfernt werden.
- Kinder dürfen nur unter Aufsicht von Erwachsenen mit dem Produkt spielen.
- Alle Verpackungs-/Befestigungsmaterialien sind nicht Bestandteil des Spielzeugs und müssen aus Sicherheitsgründen entfernt werden, bevor das Produkt Kindern zum Spielen übergeben wird.
- Der Zusammenbau ist durch einen Erwachsenen vorzunehmen. Achten Sie darauf, dass das Produkt und sämtliche Bestandteile bzw. Komponenten nur im aufgebauten Zustand an das Kind übergeben werden.
- Das Produkt ist kein Kletter- oder Spielgerät!
- Reinigung und Benutzerwartung dürfen nicht von Kindern ohne Beaufsichtigung durchgeführt werden.

ACHTUNG!

Brandgefahr!

Entflammbare Materialien des Produkts können entzündet werden.

- Halten Sie offenes Feuer und andere starke Wärmequellen vom Produkt fern.

⚠ ACHTUNG!

Gesundheitsgefahr durch Batterien!

Außerhalb der Reichweite von Kindern aufbewahren.

- Dieses Produkt enthält eine Knopfatterie. Eine Knopfatterie kann beim Verschlucken schwere innere chemische Verbrennungen verursachen.
- Entsorgen Sie verbrauchte Batterien sofort. Halten Sie neue und gebrauchte Batterien von Kindern fern. Wenn Sie glauben, dass Batterien verschluckt oder in einen Körperteil eingedrungen sein könnten, suchen Sie sofort einen Arzt auf.
- Wenn ein Kind oder ein Tier eine Batterie verschluckt hat, suchen Sie sofort einen Arzt auf!

⚠ ACHTUNG!

Auslauf- oder Explosionsgefahr!

Falsch eingelegte Batterien können auslaufen und einen Brand oder eine Explosion verursachen.

- Bewahren Sie Batterien an einem kühlen, trockenen Ort auf. Setzen Sie Batterien keiner übermäßigen Hitze aus (z. B. direktem Sonnenlicht), und werfen Sie sie nicht ins Feuer.
- Verwenden Sie nur Batterien desselben Typs.
- Stellen Sie beim Einlegen der Batterien die korrekte Polarität sicher. Diese wird in den Batteriefächern angegeben. Durch eine falsche Installation kann das Produkt beschädigt werden.
- Verwenden Sie stets Batterien in Premiumqualität. Batterien von schlechter Qualität können auslaufen und Schäden verursachen.
- Stellen Sie vor dem Einsetzen der Batterien sicher, dass die Kontakte im Batteriefach und auf der Batterie selbst sauber und intakt sind. Reinigen Sie sie bei Bedarf.
- Wechseln Sie immer alle Batterien in einem Batteriefach gleichzeitig.
- Entfernen Sie die Batterien aus dem Produkt, wenn sie leer sind. Entfernen Sie die Batterien auch dann, wenn Sie das Produkt über einen längeren Zeitraum nicht benutzen. Andernfalls können die Batterien auslaufen und Schäden verursachen.
- Wenn die Batterien auslaufen, entfernen Sie sie sofort, um Schäden an dem Produkt zu verhindern. Entfernen Sie die Batterien nicht mit bloßen Händen, und lassen Sie die Batterieflüssigkeit nicht mit der Haut, den Augen oder

Schleimhäuten in Kontakt kommen. Tragen Sie dazu normale Haushaltshandschuhe.

- Wenn Ihre Haut mit Batterieflüssigkeit in Kontakt gekommen ist, waschen Sie sich sofort die Hände, und konsultieren Sie bei Bedarf einen Arzt.
- Batterien dürfen nur von Erwachsenen eingesetzt oder gewechselt werden.
- Halten Sie das Produkt von Kindern fern, wenn die Batteriefachabdeckung entfernt wurde.
- Entfernen Sie die Batterien, bevor Sie das Produkt entsorgen.
- Laden Sie keine nicht-wiederaufladbaren Batterien auf.
- Bei Verwendung von wiederaufladbaren Batterien sind diese vor dem Aufladen aus dem Gerät zu entfernen.
- Die Batteriekontakte dürfen nicht kurzgeschlossen werden.
- Werfen Sie Batterien nicht in offenes Feuer.
- Schützen Sie Batterien vor mechanischen Beschädigungen.

⚠ ACHTUNG!

Quetschgefahr!

Unsachgemäßer Umgang mit dem Produkt kann zu Verletzungen und Gesundheitsschäden führen.

- Achten Sie darauf, dass alle Schraubverbindungen fest angezogen sind. Kontrollieren Sie diese regelmäßig. Überdrehen Sie die Schrauben beim Festziehen nicht!
- Überprüfen Sie das Produkt regelmäßig auf Beschädigungen oder lose Schrauben. Bei Beschädigungen darf das Produkt nicht mehr verwendet werden.
- Verwenden Sie das Produkt nur für den vorgesehenen Verwendungszweck und überlasten Sie es nicht.

⚠ ACHTUNG!

Beschädigungsgefahr!

Unsachgemäßer Umgang kann zu Beschädigungen des Produkts führen.

- Tauchen Sie das Produkt nicht in Wasser oder andere Flüssigkeiten.

Produkt und Lieferumfang prüfen

HINWEIS!

Beschädigungsgefahr!

Wenn Sie die Verpackung unvorsichtig mit einem scharfen Messer oder anderen spitzen Gegenständen öffnen, kann die Oberfläche des Produkts beschädigt werden.

- Gehen Sie beim Öffnen vorsichtig vor.
- 1. Nehmen Sie das Produkt aus der Verpackung.
- 2. Prüfen Sie, ob die Lieferung vollständig ist (siehe Kapitel „Lieferumfang/Teilebeschreibung“).
- 3. Prüfen Sie das Produkt und die Einzelteile auf Schäden. Nehmen Sie ein beschädigtes Produkt nicht in Betrieb, und wenden Sie sich an die am Ende dieser Anleitung angeführten Adresse.

Montage

Für den Aufbau des Produkts beachten Sie die Einzelschritte, wie in den Abb. 1 - 20 dargestellt.

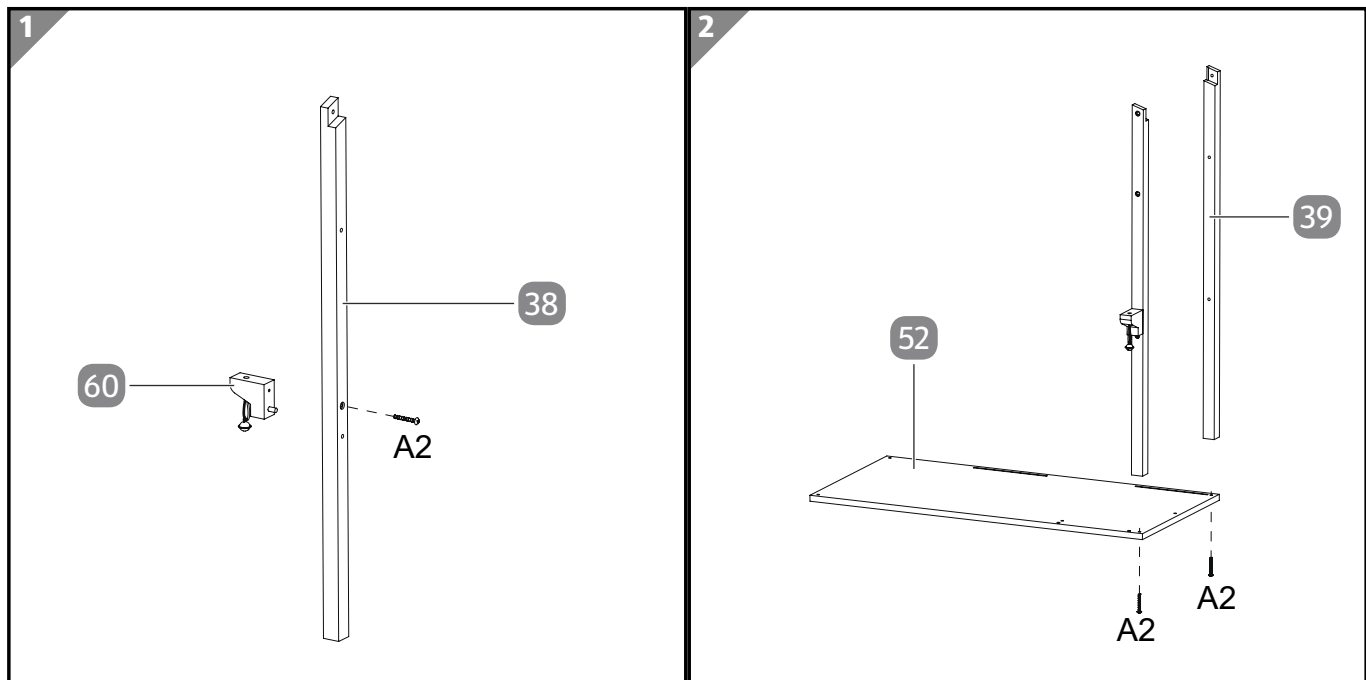

1. Setzen Sie die Glocke **60** in den Ecksteher rechts vorne **38** ein.
2. Schrauben Sie die Glocke mit der Schraube A2 fest.

1. Schrauben Sie den Ecksteher rechts vorne **38** und den Ecksteher rechts hinten **39** in die Bodenplatte **52** mit den Schrauben A2.

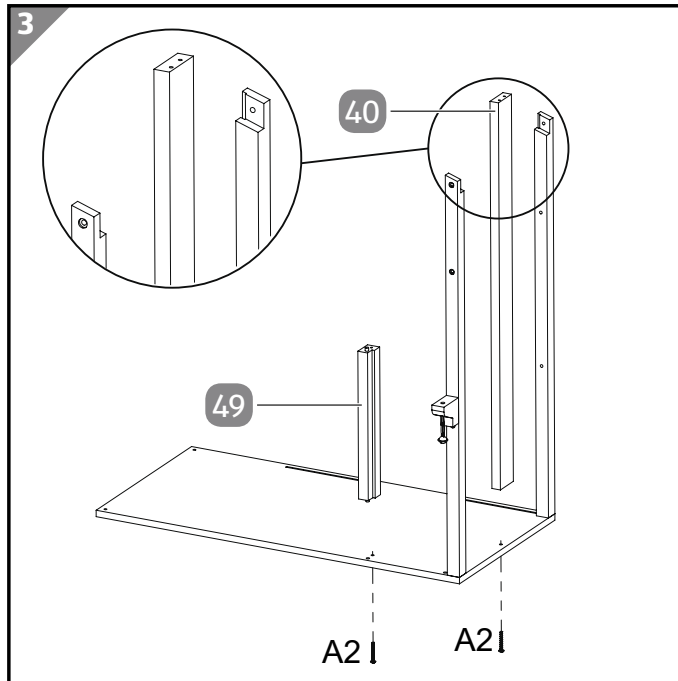

1. Schrauben Sie den Steher für Aufzug **40** und den Türrahmen **49** in die Bodenplatte mit den Schrauben A2.

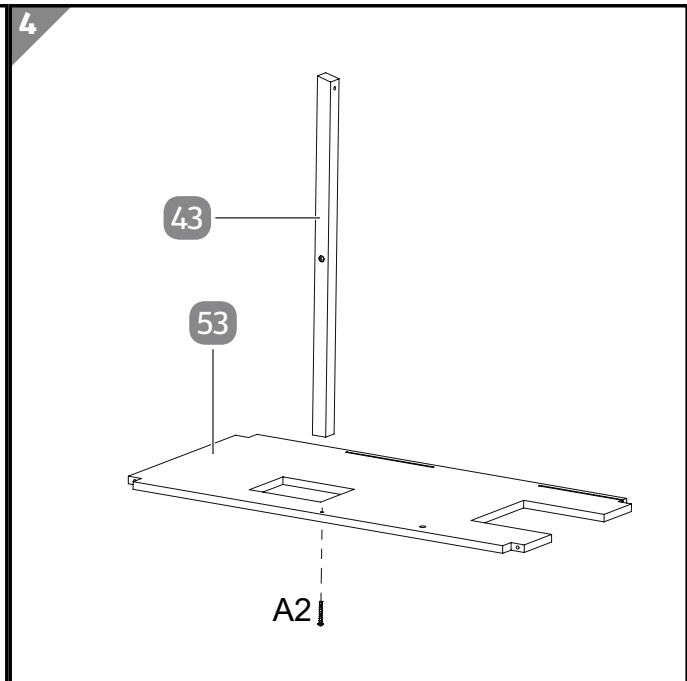

1. Schrauben Sie den Steher Stock 1 **43** in die Platte für Stock 1 **53** mit der Schraube A2.

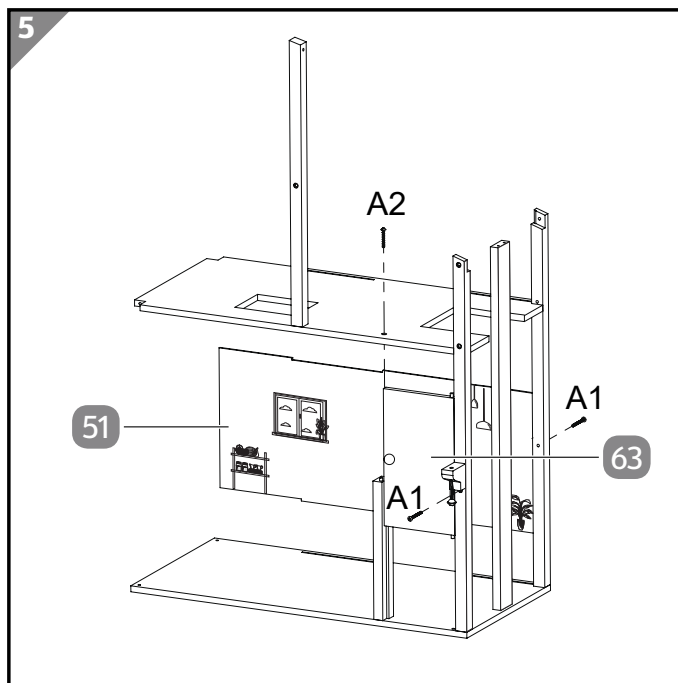

1. Setzen Sie die Tür **63** und den Hintergrund Erdgeschoss **51** in die Bodenplatte ein.
2. Verschrauben Sie die Platte für Stock 1 mit den Schrauben A1 und der Schraube A2.

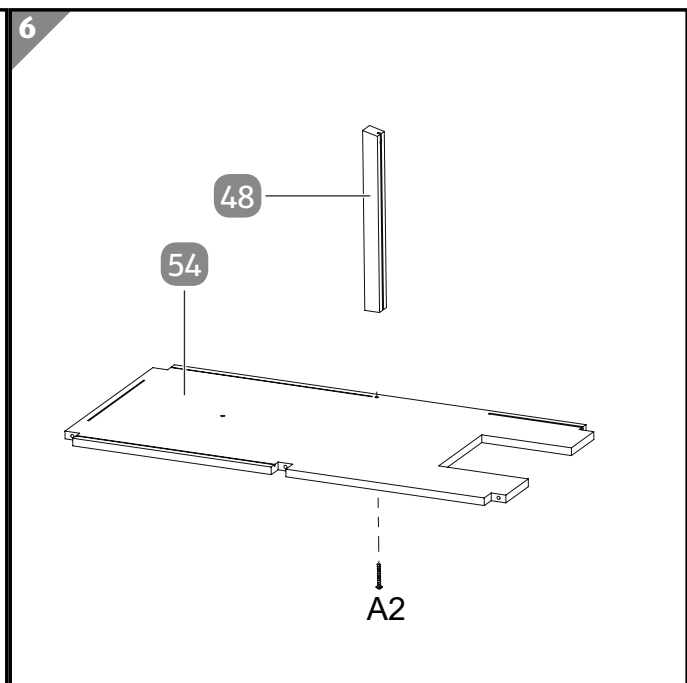

1. Schrauben Sie den Steher Stock 2 **48** in die Platte für Stock 2 **54** mit der Schraube A2.

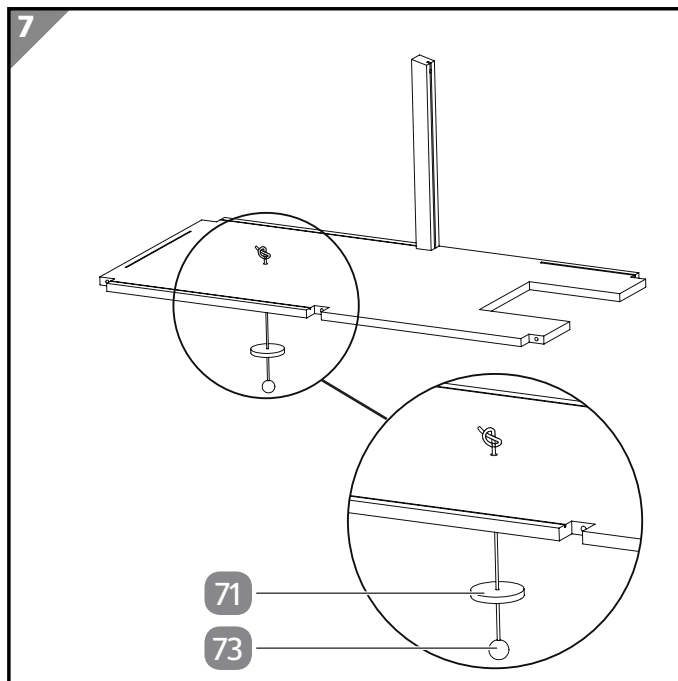

1. Fädeln Sie den Lampenschirm **71** auf die Deckenlampe **73**.
2. Fädeln Sie die Deckenlampe durch die Platte für Stock 2 und fixieren Sie diese mit einem Konten.

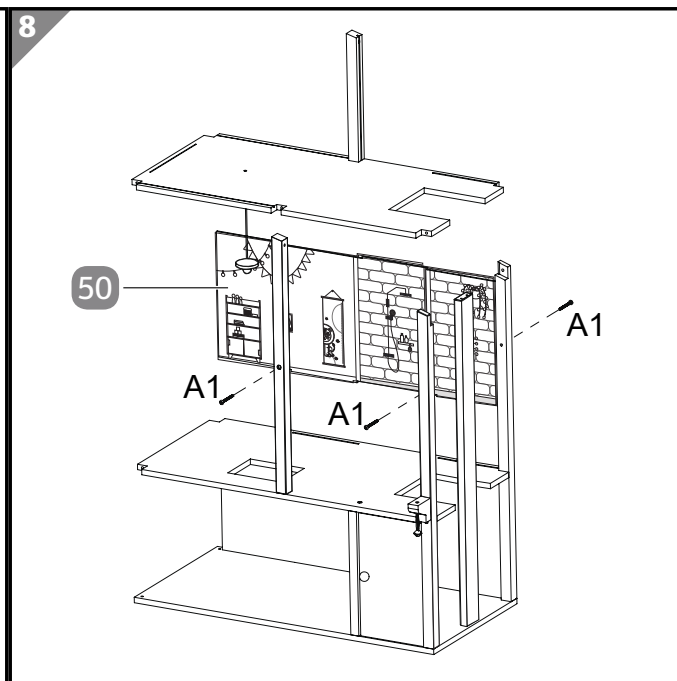

1. Setzen Sie den Hintergrund Stock 1 **50** in die Platte für Stock 1 ein.
2. Verschrauben Sie die Platte für Stock 2 mit den Schrauben A1.

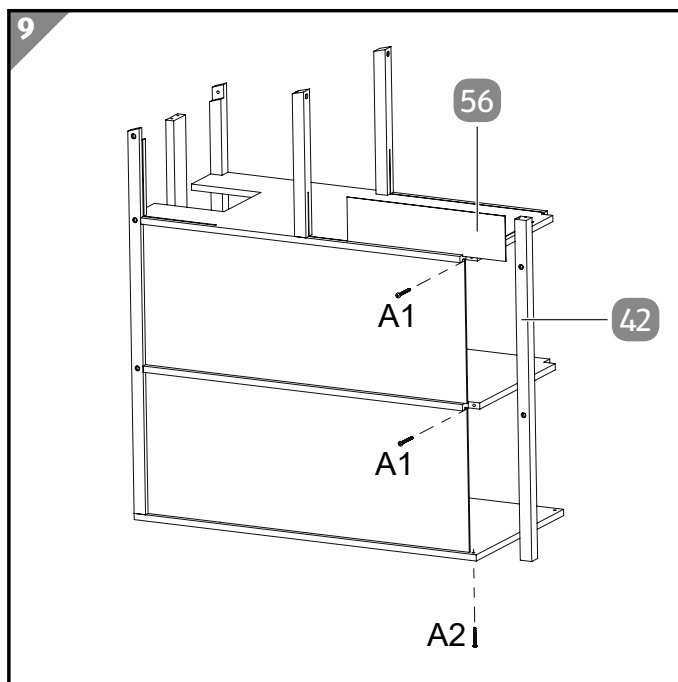

1. Setzen Sie eine Terrassenwand **56** in die Platte für Stock 2 ein.
2. Verschrauben Sie den Steher links hinten **42** mit den Schrauben A1 und der Schraube A2.

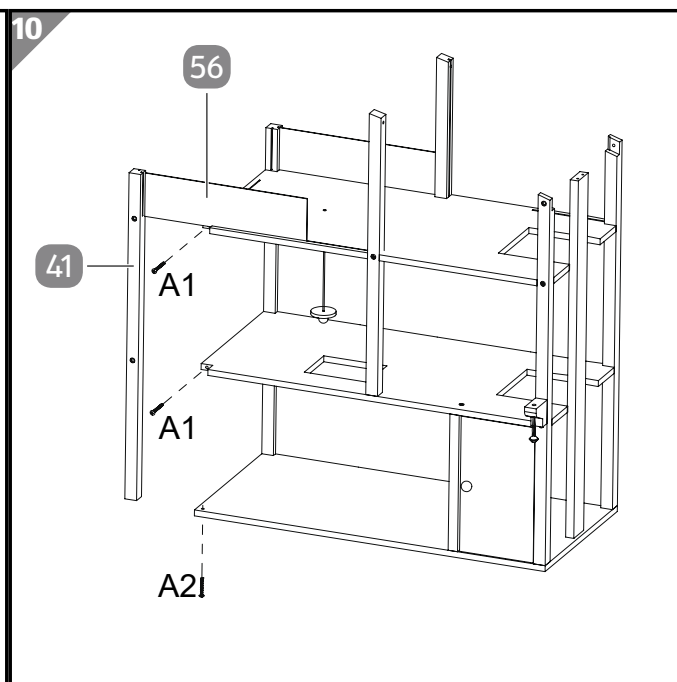

1. Setzen Sie eine Terrassenwand **56** in die Platte für Stock 2 ein.
2. Verschrauben Sie den Steher links vorne **41** mit den Schrauben A1 und der Schraube A2.

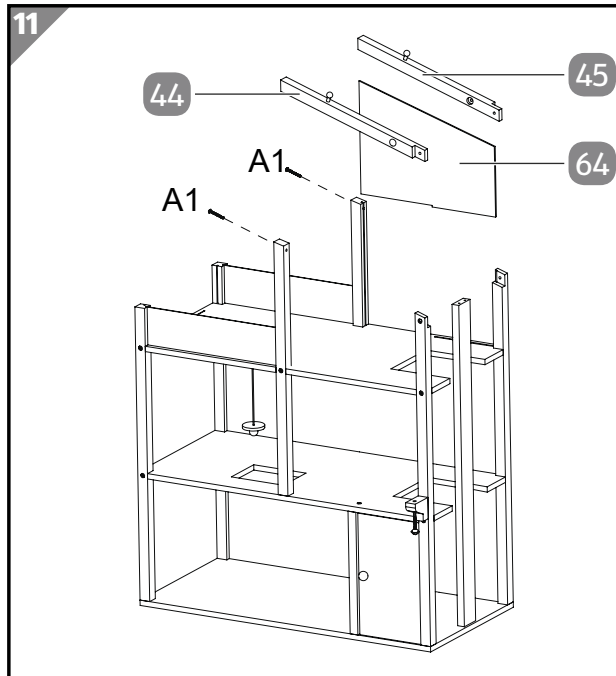

1. Setzen Sie den Hintergrund Stock 2 (64) in die Platte für Stock 2 ein.
2. Verschrauben Sie den Dachbalken vorne (44) und den Dachbalken hinten (45) mit den Schrauben A1.

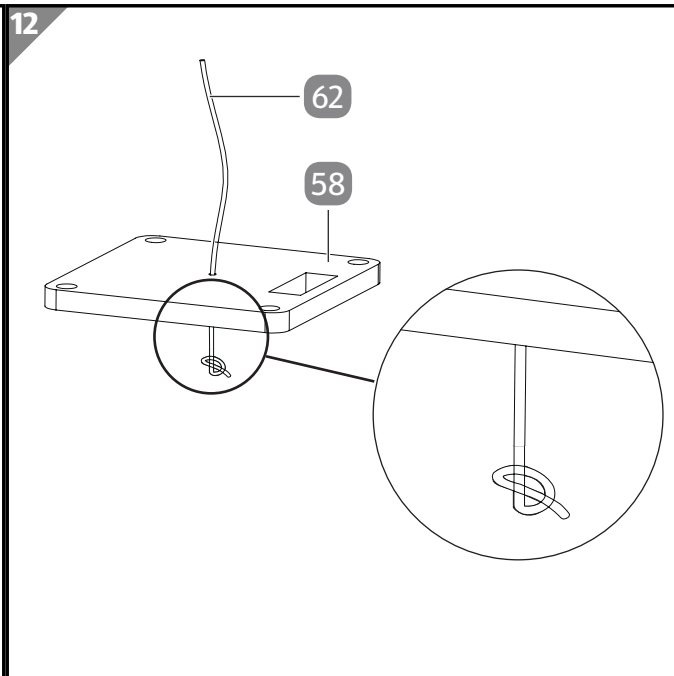

1. Fädeln Sie die Schnur (62) durch das Dach für Aufzug (58).
2. Fixieren Sie die Schnur mit einem Konten.

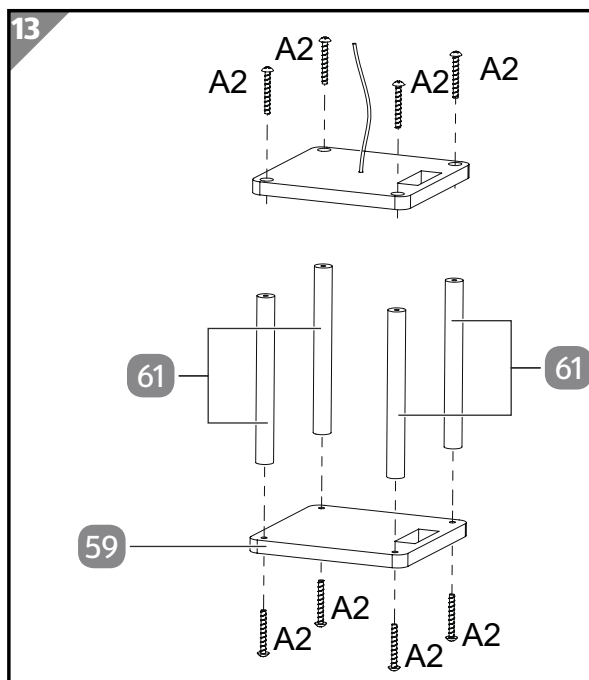

1. Schrauben Sie die Säulen für Aufzug (61) in den Boden für Aufzug (59) und Dach für Aufzug mit den Schrauben A2.

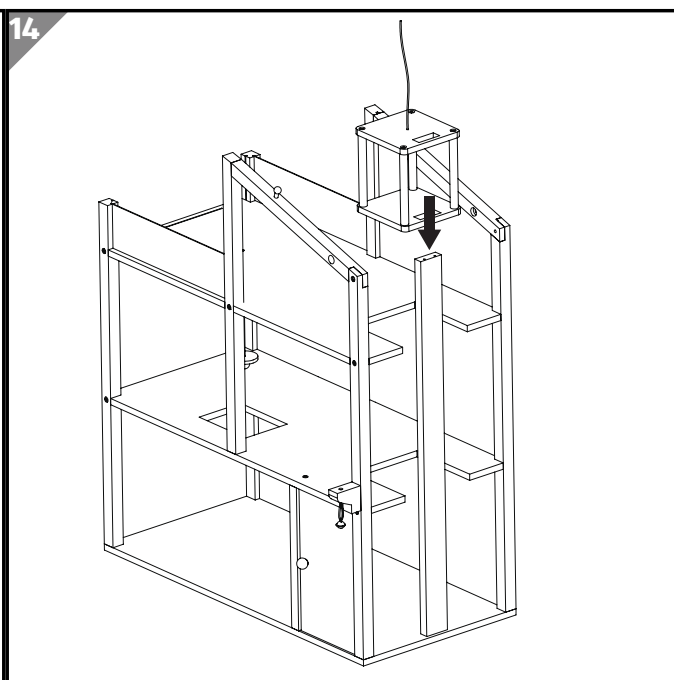

1. Setzen Sie den Aufzug in den Steher für Aufzug ein.

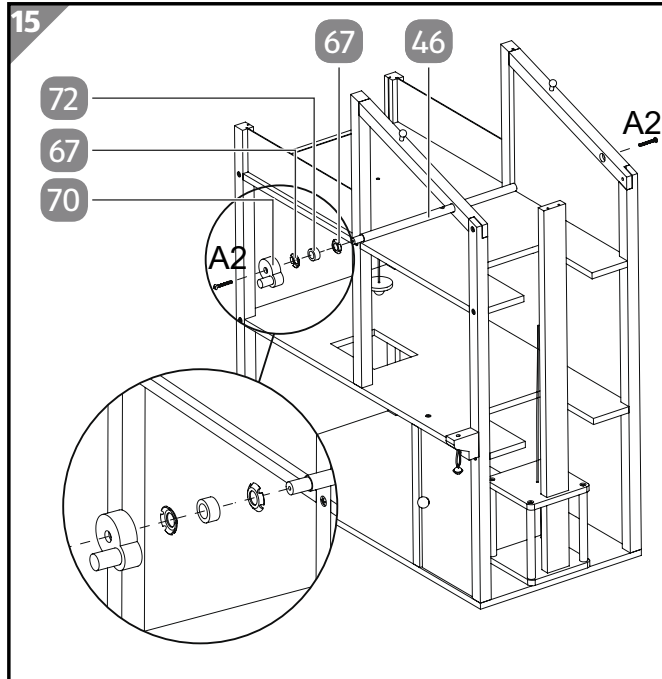

1. Setzen Sie die Achse für Aufzug **46** in den Dachbalken vorne ein und verschrauben Sie diese mit dem Dachbalken hinten.
2. Schrauben Sie beide Sicherungen für Aufzug **67**, Ring **72** und Kurbel **70** auf die Achse für Aufzug mit der Schraube A2.

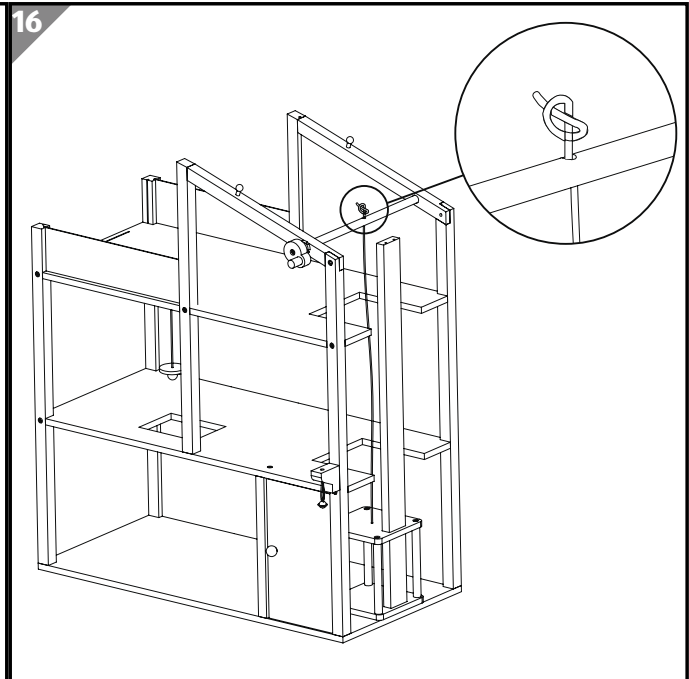

1. Fädeln Sie die Schnur durch die Achse für Aufzug.
2. Fixieren Sie die Schnur mit einem Knoten.

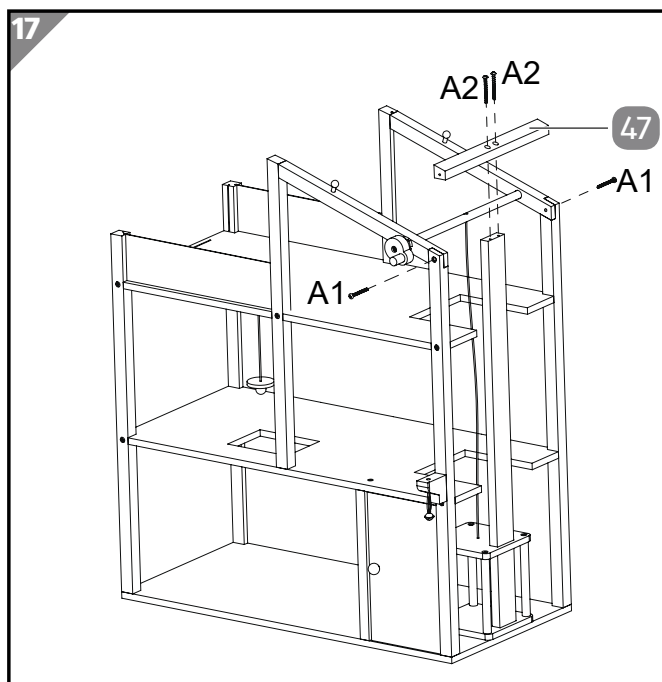

1. Setzen Sie den Dachbalken für Aufzug **47** auf den Steher für Aufzug.
2. Schrauben Sie den Dachbalken mit den Schrauben A1 fest.

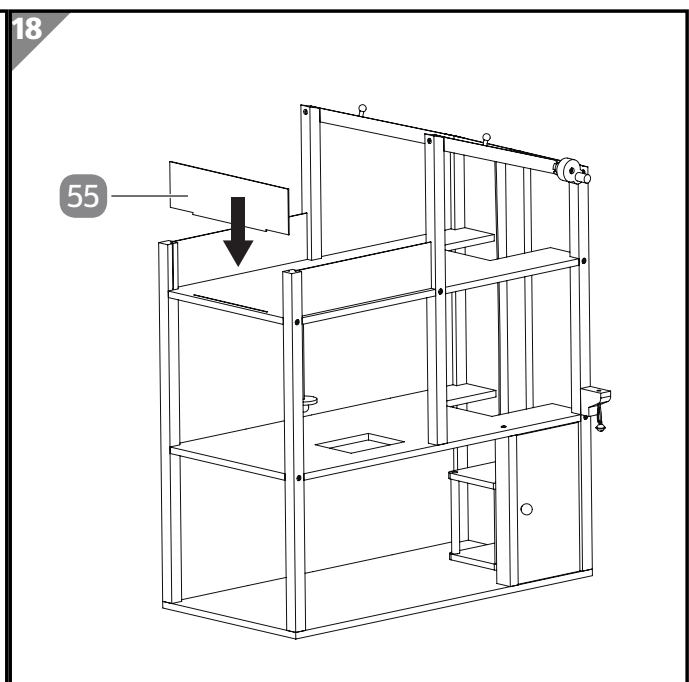

1. Setzen Sie die Terrassenwand links **55** in die Platte für Stock 2 ein.

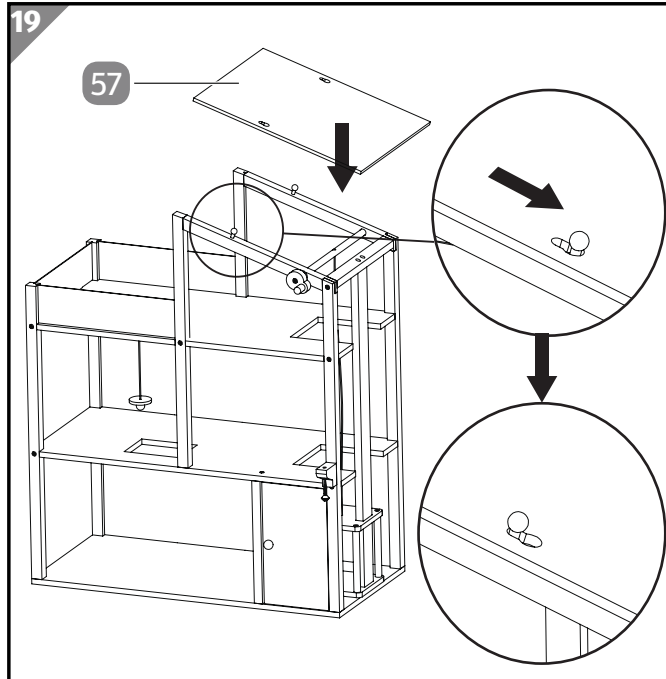

1. Setzen Sie das Dach **57** in die Dachbalken ein.

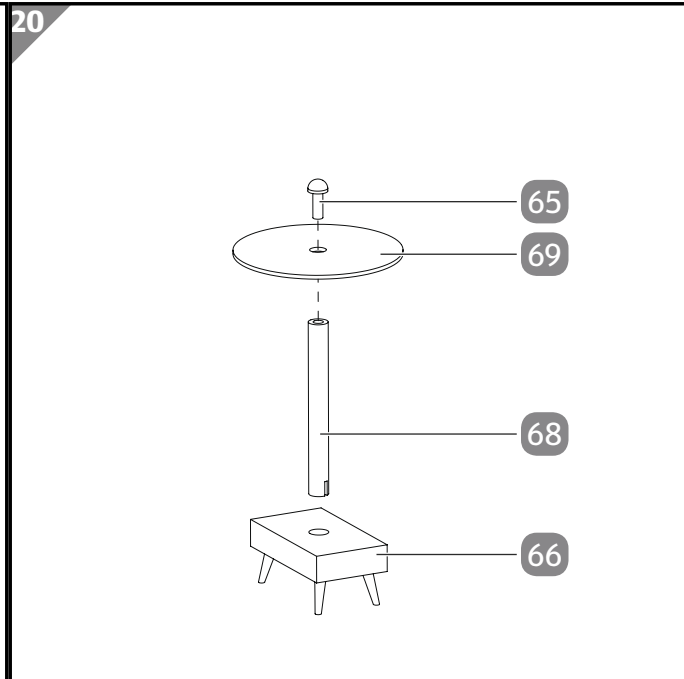

1. Setzen Sie die Einzelteile der Gartenbank mit Sonnenschirm zusammen.
2. Platzieren Sie die mitgelieferten Einrichtungsgegenstände in den dafür vorgesehenen Räumen.

Bedienung

Batterietrennstreifen entfernen

Entfernen Sie vor dem ersten Gebrauch den Batterietrennstreifen aus der Stehlampe **20**.

Batterie austauschen

1. Drehen Sie die Schraube des Batteriefachdeckels der Stehlampe **20** mit Hilfe eines Kreuzschlitzschraubendrehers heraus.
2. Öffnen Sie den Batteriefachdeckel und nehmen Sie ihn ab.
3. Entnehmen Sie die alte Batterie.
4. Legen Sie eine Batterie des gleichen Typs (siehe Kapitel „technische Daten“) in das Batteriefach. Achten Sie auf die richtige Polarität (+/-).
5. Gehen Sie zum Zusammenbau in umgekehrter Reihenfolge vor.

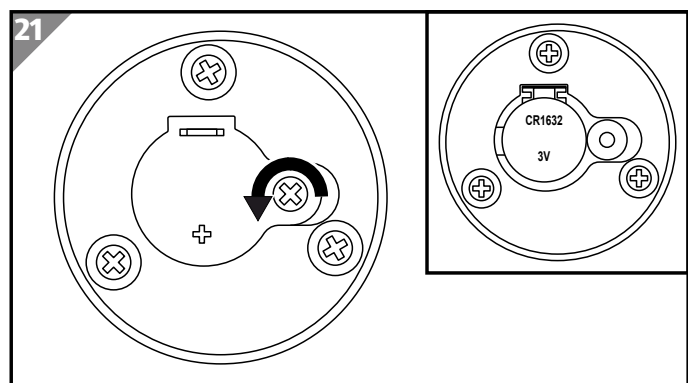

Reinigung

⚠ ACHTUNG! WARNUNG!

Beschädigungsgefahr!

Unsachgemäße Reinigung kann zu Beschädigungen des Produkts führen.

- Verwenden Sie keine aggressiven Reinigungsmittel, Bürsten mit Metall- oder Nylonborsten sowie keine scharfen oder metallischen Reinigungsgegenstände wie Messer, harte Spachtel und dergleichen. Diese können die Oberflächen beschädigen.
- Verwenden Sie keine Hochdruckreiniger.
- Wischen Sie das Produkt mit einem weichen, angefeuchteten Tuch ab. Trocknen Sie das Produkt anschließend gut ab.

Lagerung

Lagern Sie das gereinigte Produkt an einem sauberen, trockenen, gut durchlüfteten und für Kinder unzugänglichen Ort.

Technische Daten

Abmessungen (L × B × H): ca. 61,5 × 56 × 74 cm (mit aufgelegten Garten vor der Tür)

Batterie: CR1632, 3 V, Lithium

Die mitgelieferte Batterie ist nicht aufladbar.

Konformitätserklärung



Die EU-Konformitätserklärung kann bei der am Ende dieser Anleitung angeführten Adresse angefordert werden.

Entsorgung

Verpackung entsorgen



Entsorgen Sie die Verpackung sortenrein. Geben Sie Pappe und Karton zum Altpapier, Folien in die Wertstoffsammlung.

Altgerät entsorgen

Anwendbar in der Europäischen Union und anderen europäischen Staaten mit Systemen zur getrennten Sammlung von Wertstoffen.



Altgeräte dürfen nicht in den Hausmüll!

Das nebenstehende Symbol einer durchgestrichenen Mülltonne auf Rädern zeigt an, dass dieses Gerät der Richtlinie 2012/19/EU unterliegt. Diese Richtlinie besagt, dass Sie dieses Gerät am Ende seiner Nutzungszeit nicht mit dem normalen Haushaltsmüll entsorgen dürfen, sondern in speziell eingerichteten Sammelstellen, Wertstoffhöfen oder

Entsorgungsbetrieben abgeben müssen. Diese Entsorgung ist für Sie kostenfrei. Schonen Sie die Umwelt und entsorgen Sie fachgerecht.

Für den deutschen Markt gilt:

Beim Kauf eines Neugerätes haben Sie das Recht, das entsprechende Altgerät an Ihren Händler zurückzugeben. Händler von Elektro- und Elektronikgeräten mit einer Verkaufsfläche von mindestens 400 m² sowie Lebensmittelhändler mit einer Verkaufsfläche von mindestens 800 m², die regelmäßig Elektro- und Elektronikgeräte verkaufen, sind verpflichtet, Altgeräte unentgeltlich zurückzunehmen. Dies gilt bei Altgeräten, die in keiner Abmessung größer als 25 cm sind, auch wenn im Zuge der Altgeräte-Rückgabe kein Neugerät gekauft wird. Informieren Sie sich bei Ihrem Händler über die Rücknahmemöglichkeiten vor Ort.

Sofern Ihr Altgerät personenbezogene Daten enthält, sind Sie vor der Rückgabe für deren Löschung selbst verantwortlich. Entnehmen Sie vor der Rückgabe Batterien oder Akkus sowie Leuchtmittel, sofern dies ohne Zerstörung des Altgerätes möglich ist, und entsorgen Sie diese separat. Bei fest eingebauten Akkus ist bei der Entsorgung darauf hinzuweisen, dass das Gerät einen Akku enthält. Weitere Möglichkeiten zur Entsorgung des ausgedienten Geräts bzw. Produkts erfahren Sie bei Ihrer Gemeinde- oder Stadtverwaltung.

Kleben Sie bei lithiumhaltigen Batterien und Akkus vor der Entsorgung die Pole ab, um einen äußeren Kurzschluss zu vermeiden. Ein Kurzschluss kann zu einem Brand oder einer Explosion führen.

Batterien mit erhöhtem Schadstoffgehalt sind zudem mit den folgenden Zeichen gekennzeichnet: Cd = Cadmium, Hg = Quecksilber, Pb = Blei, Li = Lithium

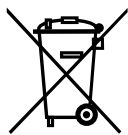

Das nebenstehende Symbol bedeutet, dass Batterien und Akkus nicht zusammen mit dem Hausmüll entsorgt werden dürfen. Verbraucher sind gesetzlich dazu verpflichtet, Batterien und Akkus einer getrennten Sammlung zuzuführen.

Batterien und Akkus können unentgeltlich bei einer Sammelstelle Ihrer Gemeinde/Ihres Stadtteils oder im Handel abgegeben werden, damit sie einer umweltschonenden Entsorgung sowie einer Wiedergewinnung von wertvollen Rohstoffen zugeführt werden können. Bei einer unsachgemäßen Entsorgung können giftige Inhaltsstoffe in die Umwelt gelangen, die gesundheitsschädigende Wirkungen auf Menschen, Tiere und Pflanzen haben.

In Elektrogeräten enthaltene Batterien und Akkus müssen nach Möglichkeit getrennt von ihnen entsorgt werden. Geben Sie Batterien und Akkus nur in entladene Zustand ab.

Verwenden Sie wenn möglich wiederaufladbare Batterien anstelle von Einwegbatterien.