

medion

Kurzanleitung

Guide de démarrage rapide

Beknopte gebruiksaanwijzing

Guía breve

Guida rapida

Short manual



Stielstaubsauger mit Wischfunktion

Aspirateur balai avec fonction serpillère

Steelstofzuiger met dweilfunctie

Aspirador escoba con función de fregado

Aspirapolvere senza filo con funzione di lavaggio

Stick vacuum cleaner with mop function

MEDION LIFE P400W (MD 11610)

Inhaltsverzeichnis

1. Informationen zu dieser Kurzanleitung	5
1.1. Zeichenerklärung.....	5
2. Bestimmungsgemäßer Gebrauch	7
3. Sicherheitshinweise	7
3.1. Umgang mit Akkus.....	9
4. Lieferumfang	10
5. Geräteübersicht	11
5.1. Bedienelemente.....	12
6. Wandhalterung montieren	12
7. Standhalterung montieren	12
8. Akku aufladen	13
9. Vorbereitung	13
9.1. Bodenstaubsauger zusammensetzen	13
10. Reinigung und Pflege	14
11. Ersatzteile	14
12. Entsorgung	14
12.1. Akkupack entfernen	14
13. Technische Daten	16

1. Informationen zu dieser Kurzanleitung



Bei diesem Dokument handelt es sich um eine verkürzte Druckausgabe der vollständigen Bedienungsanleitung.

WARNUNG! Beachten Sie die vollständige Bedienungsanleitung und die Sicherheitshinweise, um Personen- und Sachschäden zu vermeiden. Die Kurzanleitung sowie die vollständige Bedienungsanleitung sind Bestandteile dieses Produkts. Machen Sie sich vor der Benutzung des Produkts mit allen Bedien- und Sicherheitshinweisen vertraut. Bewahren Sie die Anleitungen gut auf und händigen Sie alle Unterlagen bei Weitergabe des Produkts an Dritte mit aus.



Wo finde ich die vollständige Bedienungsanleitung?

Die vollständige Bedienungsanleitung steht Ihnen durch Scannen des nebenstehenden QR-Codes zum Einsehen und Download zur Verfügung.



Wie nehme ich Kontakt zum Service auf?

Die Kontaktdaten finden Sie in der vollständigen Bedienungsanleitung.

1.1. Zeichenerklärung

Ist ein Textabschnitt mit einem der nachfolgenden Warnsymbole gekennzeichnet, muss die im Text beschriebene Gefahr vermieden werden, um den dort beschriebenen, möglichen Konsequenzen vorzubeugen.



GEFAHR!

Warnung vor unmittelbarer Lebensgefahr!



GEFAHR!

Warnung vor Gefahr durch elektrischen Schlag.



WARNUNG!

Warnung vor möglicher Lebensgefahr und/oder schweren irreversiblen Verletzungen!



VORSICHT!

Warnung vor möglichen mittleren und oder leichten Verletzungen!



HINWEIS!

Hinweise beachten, um Sachschäden zu vermeiden.



Weiterführende Informationen für den Gebrauch des Gerätes.



Hinweise in der Bedienungsanleitung beachten.



Symbol der Schutzklasse II



Benutzung in Innenräumen



Polaritätskennzeichnung



Symbol für Gleichstrom



Symbol für Wechselstrom



Schaltnetzteil (elektrisch)



Transformator - kurzschlussfest



Energieeffizienz-Level VI

IP20

Der Steckernetzteil ist geschützt:

- gegen den Zugang zu gefährlichen Teilen mit einem Finger.
- gegen Eindringen von festen Fremdkörper mit einem Durchmesser von 12,5 mm und größer

Der Steckernetzteil ist nicht wasserdicht



Symbol für eine Schmelzsicherung



Nur mitgeliefertes Netzteil verwenden

2. Bestimmungsgemäßer Gebrauch

Der Staubsauger dient zum Aufsaugen von trockenen Verschmutzungen wie Staub, Krümel oder Fussel im Innenbereich bzw. im Auto. Er ist auch für das Aufsaugen von kleinen Flüssigkeitsmengen geeignet. Es kann sowohl als Handstaubsauger als auch als Bodenstaubsauger verwendet werden.

Dieses Gerät ist dazu bestimmt, im Privathaushalt verwendet zu werden. Das Gerät ist nicht für den gewerblichen und industriellen Gebrauch bestimmt.

Bitte beachten Sie, dass im Falle des nicht bestimmungsgemäßen Gebrauchs die Haftung erlischt:

- ▶ Bauen Sie das Gerät nicht ohne unsere Zustimmung um und verwenden Sie keine nicht von uns genehmigten oder gelieferten Zusatzgeräte.
- ▶ Verwenden Sie nur von uns gelieferte oder genehmigte Ersatz- und Zubehörteile.
- ▶ Beachten Sie alle Informationen in dieser Bedienungsanleitung, insbesondere die Sicherheitshinweise. Jede andere Bedienung gilt als nicht bestimmungsgemäß und kann zu Personen- oder Sachschäden führen.

3. Sicherheitshinweise

WICHTIGE SICHERHEITSANWEISUNGEN – SORGFÄLTIG LESEN UND FÜR DEN WEITEREN GEBRAUCH AUFBEWAHREN!

- Dieses Gerät kann von Kindern ab 8 Jahren und darüber und von Personen mit reduzierten physischen, sensorischen oder mentalen Fähigkeiten oder Mangel an Erfahrung und/oder Wissen benutzt werden, wenn sie beaufsichtigt werden oder bezüglich des sicheren Gebrauchs des Gerätes unterwiesen wurden und die daraus resultierenden Gefahren verstanden haben.
- Kinder dürfen nicht mit dem Gerät spielen.
- Reinigung und Benutzer-Wartung dürfen nicht von Kindern ohne Beaufsichtigung durchgeführt werden.
- Bewahren Sie das Gerät und das Zubehör an einem für Kinder unerreichen Platz auf.
- **WARNUNG!** Es besteht Erstickungsgefahr durch Verschlucken oder Einatmen von Kleinteilen oder Folien. Halten Sie die Verpackungsfolie von Kindern fern. Halten Sie Verpackungen von Kindern fern.
- Verwenden Sie nur den mitgelieferten Netzadapter zum Aufladen des Staubsaugers.

- Das Gerät darf während des Gebrauchs nicht mit dem Steckernetzteil verbunden sein.
- Das Gerät stellt die benötigte Eingangstromfrequenz automatisch ein, eine Benutzerinteraktion ist nicht notwendig.
- Schließen Sie das Gerät nur an eine ordnungsgemäß installierte Steckdose an. Die örtliche Netzspannung muss den technischen Daten des Netzadapters entsprechen.
- Für den Fall, dass Sie das Gerät schnell vom Netz nehmen müssen, muss die Steckdose frei zugänglich sein.
- Ziehen Sie niemals am Kabel, um den Netzstecker aus der Steckdose zu ziehen.
- Verwenden Sie kein Verlängerungskabel.
- Der Netzadapter darf nur in trockenen Räumen verwendet werden.
- Verwenden Sie den Staubsauger nur in geschlossenen Räumen und setzen Sie das Gerät niemals Tropf- oder Spritzwasser aus.
- Vor dem ersten Gebrauch und nach jeder Benutzung das Gerät, den Netzadapter und das Verbindungskabel auf Beschädigungen überprüfen.
- Gerät nicht in Betrieb nehmen, wenn das Gerät, der Netzadapter oder das Kabel sichtbare Schäden aufweisen.
- Ein beschädigtes Verbindungskabel kann nicht ersetzt werden. Wenn das Kabel oder der Steckernetzteil beschädigt sind, muss der Steckernetzteil verschrottet und durch einen Steckernetzteil des gleichen Typs ersetzt werden.
- Tauchen Sie niemals den Staubsauger zur Reinigung in Wasser ein.
- Achten Sie darauf, dass das Verbindungskabel keine heißen Geräteteile oder andere Hitzequellen berührt.
- **GEFAHR!** Es besteht Explosionsgefahr beim Aufsaugen von feuergefährlichen Flüssigkeiten oder bestimmten Feststoffen. Benutzen Sie das Gerät nicht in der Nähe von leicht entzünd-

baren Materialien. Saugen Sie keine scharfkantigen oder leicht entzündbaren Gegenstände und Flüssigkeiten wie z. B. Streichhölzer oder heiße Asche auf.

- Saugen Sie keinesfalls Tonerstaub (Laserdrucker, Kopierer) auf.
- Leeren Sie den Staubbehälter im Freien direkt über einem Müllbehälter.
- Leeren Sie den Staubbehälter regelmäßig.
- Reinigen Sie den Staubfilter regelmäßig.
- **WARNUNG!** Das Licht von LED-Leuchten ist sehr grell und kann Augen blenden.
- Schauen Sie nie länger als 100 Sekunden direkt in die eingeschaltete LED-Leuchte.
- Richten Sie die Lichtstrahlen der LED-Leuchte nie direkt auf Personen oder Tiere.
- Die LED-Beleuchtung ist eingebaut und muss durch qualifiziertes Fachpersonal gewechselt werden.
- Die LED-Beleuchtung ist nicht zur Raumbeleuchtung geeignet.

3.1. Umgang mit Akkus

Das Gerät enthält einen Lithium-Ionen-Akku.

- **WARNUNG!** Es besteht Explosionsgefahr wenn Akkus großer Hitze ausgesetzt werden. Werfen Sie den Akku nicht ins Feuer.
- Setzen Sie den Akku niemals übermäßiger Wärme wie durch Sonnenschein, Feuer, starkem Kunstlicht oder dergleichen aus!

4. Lieferumfang



GEFAHR!

Verletzungsgefahr!

Es besteht Erstickungsgefahr durch Verschlucken oder Einatmen von Kleinteilen oder Folien.

- Alle verwendeten Verpackungsmaterialien (Beutel, Polystyrolstücke usw.) nicht in der Reichweite von Kindern lagern.
 - Kinder nicht mit dem Verpackungsmaterial spielen lassen.
-

- ▶ Entnehmen Sie das Produkt aus der Verpackung und entfernen Sie sämtliches Verpackungsmaterial.
- ▶ Bitte überprüfen Sie die Vollständigkeit und Unversehrtheit der Lieferung und benachrichtigen Sie uns bitte innerhalb von 14 Tagen nach dem Kauf, falls die Lieferung nicht komplett oder beschädigt ist.

Mit dem von Ihnen erworbenen Paket haben Sie erhalten:

- Handstaubsauger
- Bodendüse
- Fugendüse
- 2-in-1-Düse
- Standardbürste
- Fluffy-Brush (Hartbodenbürste)
- Tierhaarbürste
- Wischaufsatz mit 2 Wischtüchern
- Steckernetzteil
- Wandhalterung mit Montagematerial
- Standhalterung
- klappbares Saugrohr
- Ersatz HEPA-H13 Filter
- Ersatz Außenfilter
- Bedienungsanleitung

5. Geräteübersicht



Abb. 1 – Geräteübersicht und Zubehör

- | | |
|------------------------|---|
| 1. Akkupack | 11. Fluffy-Brush (Hartbodenbürste) |
| 2. Handstaubsauger | 12. Tierhaarbürste |
| 3. Saugrohr | 13. Außenfilter |
| 4. Bodendüse | 14. Innenfilter |
| 5. klappbares Saugrohr | 15. Wischaufsatz mit Wassertank (Wischtuch nicht dargestellt) |
| 6. Wandhalterung | 16. Zubehörhalter |
| 7. Fugendüse | 17. Standhalterung |
| 8. 2-in-1-Düse | 18. oberes Standrohr (2) |
| 9. Steckernetzteil | 19. unteres Standrohr (1) |
| 10. Standardbürste | |

5.1. Bedienelemente

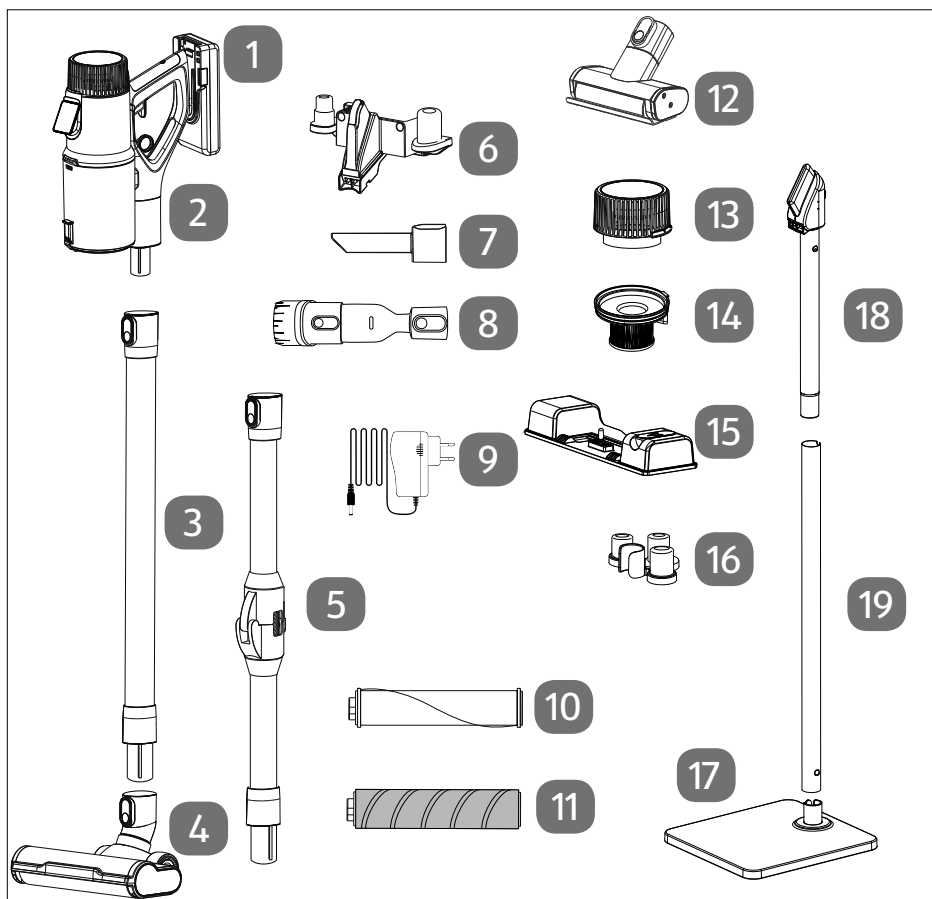

Abb. 2 – Bedienelemente

- | | |
|------------------------|--|
| 20. Motorleistung | 23. Funktionsmodus-Anzeige |
| 21. Staubbehälter voll | 24. Bürste blockiert |
| 22. Akku-Ladezustand | 25. Bedienfeld Funktionsmodus einstellen |

6. Wandhalterung montieren

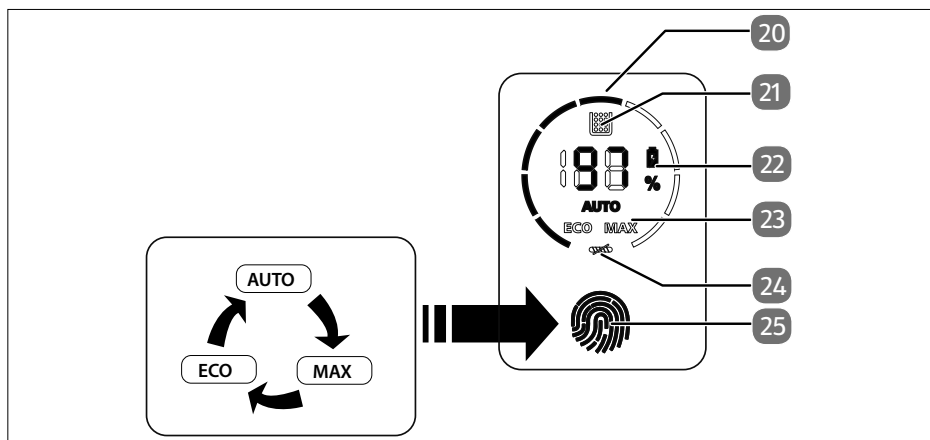

Eine detaillierte Anleitung zur Montage der Wandhalterung finden Sie in der vollständigen Bedienungsanleitung.

GEFAHR!

Risiko eines Stromschlags!

Gefahr des elektrischen Schlags beim Bohren von Löchern in eine Wand!

- Wählen Sie zur Wandmontage der Wandbefestigung einen geeigneten Ort und achten Sie darauf, beim Bohren keine verdeckten Elektro- oder Installationsleitungen zu beschädigen.

7. Standhalterung montieren



Eine detaillierte Anleitung zur Montage der Standhalterung finden Sie in der vollständigen Bedienungsanleitung.

8. Akku aufladen



Eine detaillierte Anweisungen zum Laden des Akkus entnehmen Sie der vollständigen Bedienungsanleitung.

1. Schalten Sie das Gerät aus, bevor Sie das Gerät aufladen.
2. Laden Sie Ihren Staubsauger mit dem mitgelieferten Steckernetzteil (8) auf (**siehe 12**). Die Ladedauer beträgt ca. 4-5 Stunden.
3. Nach dem Aufladen ziehen Sie den Stecker des Netzteils wieder aus der Steckdose.



Abb. 3 – Am Gerät aufladen

9. Vorbereitung

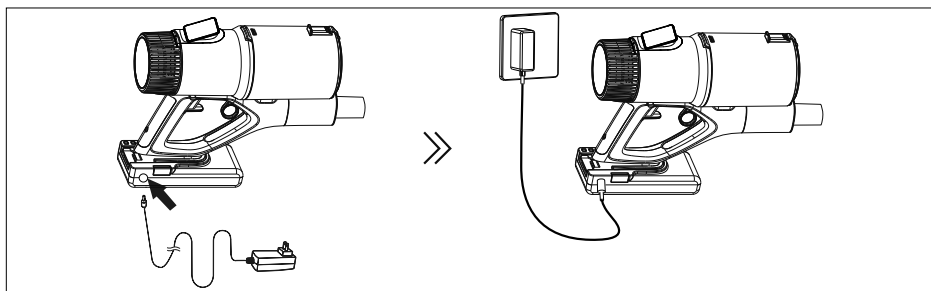

Bauen Sie das Gerät wie in der vollständigen Anleitung beschrieben zusammen und folgen Sie den Anweisungen zur Vorbereitung.

9.1. Bodenstaubsauger zusammensetzen



Abb. 4 – Zusammenbau

1. Setzen Sie den geeigneten Saugaufsatz auf.
2. Schalten Sie den Staubsauger ein, indem Sie den Ein-/Ausschalter (21) drücken und halten. Arretieren Sie den Ein-/Ausschalter durch Drücken der Arretierungstaste (22).
3. Ziehen oder schieben Sie zum Saugen die Saugdüse über die zu reinigende Fläche.
4. Berühren Sie das Bedienfeld (20), um den Funktionsmodus **Auto**, **Max** oder **Eco** einzustellen (**siehe Abb. 2**).

10. Reinigung und Pflege

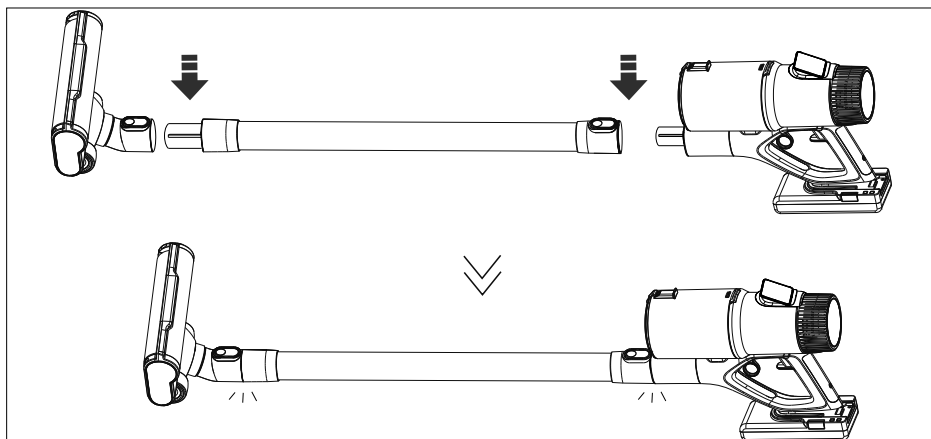

Sie finden detaillierte Anweisungen zur Reinigung und Pflege in der vollständigen Bedienungsanleitung.

11. Ersatzteile

Wenn Sie Ersatzteile nachbestellen möchten, besuchen Sie unseren MEDIONServiceshop unter <https://www.medion.com/medionserviceshop>.

Dort finden Sie alle passenden Informationen zu Ihrem Produkt.

12. Entsorgung

- ▶ Entfernen Sie vor der Entsorgung des Geräts das Akkupack (1).

12.1. Akkupack entfernen



VORSICHT!

Verletzungsgefahr!

Unschlagmäßiger Umgang mit dem Akku kann den Akku beschädigen und somit zu Verletzungen durch auslaufende Batterieflüssigkeit führen.

- Entnommene Akkus von Kindern fernhalten, nicht ins Feuer werfen, kurzschließen oder auseinander nehmen.
- Entnommene Akkus keinen extremen Bedingungen aussetzen, z. B. auf Heizkörpern, Sonnenschein! Erhöhte Auslaufgefahr!
- Kontakt der Batterieflüssigkeit mit Haut, Augen und Schleimhäuten vermeiden. Bei Kontakt die betroffenen Stellen sofort mit reichlich klarem Wasser spülen und umgehend einen Arzt aufsuchen.

- ▶ Lassen Sie den Staubsauger bis zum vollständigen Stillstand laufen, um den Akku vollständig zu entladen.
- ▶ Schalten Sie das Gerät aus, ziehen Sie ggf. den Netzstecker aus der Steckdose und den Gerätestecker aus dem Gerät.
- ▶ Vergewissern Sie sich, dass der Akku beim Abnehmen vollständig entladen ist.
- ▶ Schieben Sie das Akkupack (1) vom Hauptgerät.
- ▶ Entsorgen Sie das Akkupack umweltgerecht (siehe Seite 16).



VERPACKUNG

Ihr Gerät befindet sich zum Schutz vor Transportschäden in einer Verpackung. Verpackungen sind aus Materialien hergestellt, die umweltschonend entsorgt und einem fachgerechten Recycling zugeführt werden können.



Beachten Sie folgende Kennzeichnung von Verpackungsmaterialien bei der Mülltrennung mit den Abkürzungen (a) und Nummern (b):

1–7: Kunststoffe/20–22: Papier und Pappe/80–98: Verbundstoffe



(Nur für Frankreich)

Das „Triman“-Symbol informiert den Verbraucher darüber, dass das Produkt recycelbar ist, einem erweiterten System der Herstellerverantwortung und in Frankreich einer Sortieranweisung unterliegt.



GERÄT (NUR FÜR DEUTSCHLAND)

Alle mit dem nebenstehenden Symbol gekennzeichneten Elektro- bzw. Elektronikgeräte dürfen nicht im normalen Hausmüll entsorgt werden, sondern sind vom Endnutzer am Ende ihrer Lebenserwartung einer vom unsortierten Siedlungsabfall getrennten Erfassung zuzuführen.

Die Endnutzer haben Altbatterien und Altakkumulatoren, die nicht vom Altgerät umschlossen sind, sowie Lampen, die zerstörungsfrei aus dem Altgerät entnommen werden können, vor der Abgabe an einer Erfassungsstelle vom Altgerät zerstörungsfrei zu trennen und einer separaten Sammlung zuzuführen.

Vertreiber mit einer Verkaufsfläche für Elektro- und Elektronikgeräte von mindestens 400 Quadratmetern sowie Vertreiber von Lebensmitteln mit einer Gesamtverkaufsfläche von mindestens 800 Quadratmetern, die mehrmals im Kalenderjahr oder dauerhaft Elektro- und Elektronikgeräte anbieten und auf dem Markt bereitstellen, sind verpflichtet, bei der Abgabe eines neuen Elektro- oder Elektronikgerätes an einen Endnutzer ein Altgerät des Endnutzers der gleichen Geräteart, das im Wesentlichen die gleichen Funktionen wie das neue Gerät erfüllt, am Ort der Abgabe oder in unmittelbarer Nähe hierzu unentgeltlich zurückzunehmen und auf Verlangen des Endnutzers unabhängig vom Kauf eines neuen Elektro- oder Elektronikgerätes bis zu drei Altgeräte pro Geräteart, die in keiner äußeren Abmessung größer als 25 Zentimeter sind, im Einzelhandelsgeschäft oder in unmittelbarer Nähe hierzu unentgeltlich zurückzunehmen.

Bei einem Vertrieb unter Verwendung von Fernkommunikationsmitteln gelten alle Lager- und Versandflächen für Elektro- und Elektronikgeräte des Vertreibers als Verkaufsfläche sowie alle Lager- und Verkaufsflächen des Vertreibers als Gesamtverkaufsfläche. Zudem ist bei einem Vertrieb unter Verwendung von Fernkommunikationsmitteln bei Abgabe des neuen Elektro- bzw. Elektronikgerätes durch Auslieferung bei einem privaten Haushalt die unentgeltliche Abholung des Altgerätes bei diesem Ort der Abgabe auf Geräte der Kategorien 1, 2 und 4 der Anlage 1 zu § 2 Abs. 1 ElektroG beschränkt (Wärmeüberträger, Bildschirme, Monitore und Geräte, die Bildschirme mit einer Oberfläche von mehr als 100 Quadratzentimetern enthalten, Großgeräte).

Zur Abgabe von Altgeräten stehen in Ihrer Nähe kostenfreie Erfassungsstellen sowie ggf. weitere Annahmestellen für die Wiederverwendung der Altgeräte zur Verfügung. Die Adressen können Sie von Ihrer Kommunalverwaltung erhalten.

Verfügt das Altgerät über Datenspeicher, sollten vor der Rückgabe alle Daten extern gesichert und von dem Altgerät dauerhaft und unwiderruflich gelöscht werden. Endnutzer sind ausschließlich selbst dafür verantwortlich, dass alle personenbezogenen Daten auf den zu entsorgenden Altgeräten gelöscht sind.



GERÄT (für alle anderen deutschsprachigen Länder)

Alle mit dem nebenstehenden Symbol gekennzeichneten Altgeräte dürfen nicht im normalen Hausmüll entsorgt werden.

Entsprechend Richtlinie 2012/19/EU ist das Gerät am Ende seiner Lebensdauer einer geordneten Entsorgung zuzuführen.

Dabei werden im Gerät enthaltene Wertstoffe der Wiederverwertung zugeführt und die Belastung der Umwelt und negative Auswirkungen auf die menschliche Gesundheit vermieden.

Geben Sie das Altgerät an einer Sammelstelle für Elektroschrott oder einem Wertstoffhof ab. Nehmen Sie vorher den Akkublock aus dem Gerät, und geben Sie diese getrennt an einer Sammelstelle für Altbatterien ab.

Wenden Sie sich für nähere Auskünfte an Ihr örtliches Entsorgungsunternehmen oder Ihre kommunale Verwaltung.



AKKUS

Verbrauchte Akkus gehören nicht in den Hausmüll. Akkus müssen sachgerecht entsorgt werden. Zu diesem Zweck stehen im batterievertreibenden Handel sowie bei kommunalen Sammelstellen entsprechende Behälter zur Entsorgung bereit. Weitere Auskünfte erteilen Ihr örtlicher Entsorgungsbetrieb oder Ihre kommunale Verwaltung.

Im Zusammenhang mit dem Vertrieb von Akkus oder mit der Lieferung von Geräten, die Batterien enthalten, sind wir verpflichtet, Sie auf folgendes hinzuweisen:

Sie sind zur Rückgabe gebrauchter Akkus als Endnutzer gesetzlich verpflichtet.

Das Symbol der durchgekreuzten Mülltonne bedeutet, dass die Akkus nicht in den Hausmüll gegeben werden dürfen.

13. Technische Daten

Leistung:	400 W
Eingang:	36 V \equiv 0,5 A
Staubbehälterkapazität:	ca. 700 ml
Abmessung:	ca. 27,5 x 114 x 26,5 cm
Integrierter Akku	
Modell	29.6v
Typ:	Li-Ion, 29,6 V \equiv 2500 mAh
Ausgangsleistung	74 Wh
Ladezeit:	5 Stunden

DE
FR
NL
ES
IT
EN

Betriebsdauer:	max. 60 min (im ECO-Modus)
Steckernetzteil	
Hersteller	Importeur: MEDION AG Am Zehnthof 77 45307 Essen Deutschland HR-Nummer: HRB 13274
Modellbezeichnung	MD 11610 Steckernetzteil TYGSDC3600500 Changzhou Taiyu Electric Co., LTD.
Eingangsspannung	100 - 240 V~
Strom	max. 0,5 A
Eingangswechselstromfrequenz	50/60 Hz
Ausgangsspannung	36,0 V ---
Strom	0,5 A ⚡
Ausgangsleistung	18,0 W
Durchschnittliche Effizienz im Betrieb	85,78 %
Effizienz bei geringer Last (10%)	73,71 %
Leistungsaufnahme bei Nulllast	0,067 W
Schutzklasse:	II 
Umgebungstemperatur:	max. 40 °C



Nur für
Steckernetzteil

Sommaire

1. Informations concernant le présent guide de démarrage rapide	21
1.1. Explication des symboles	21
2. Utilisation conforme	23
3. Consignes de sécurité	23
3.1. Manipulation des batteries	25
4. Contenu de l'emballage.....	26
5. Vue d'ensemble de l'appareil	27
5.1. Éléments de commande.....	28
6. Montage du support mural.....	28
7. Monter le support sur pied	28
8. Charge de la batterie.....	29
9. Préparation.....	29
9.1. Assemblage de l'aspirateur traîneau	29
10. Nettoyage et entretien	30
11. Pièces détachées	30
12. Recyclage.....	30
12.1. Retirer le bloc-batterie	30
13. Caractéristiques techniques	32

1. Informations concernant le présent guide de démarrage rapide



Ce document est une version papier raccourcie de la notice d'utilisation complète.

AVERTISSEMENT ! Respectez la notice d'utilisation complète et les consignes de sécurité afin d'éviter tout dommage corporel et matériel. Le guide de démarrage rapide et la notice d'utilisation complète font partie du produit. Avant d'utiliser le produit, lisez toutes les consignes de sécurité et d'utilisation. Conservez les notices d'utilisation en lieu sûr et, en cas de cession du produit à un tiers, transmettez-lui tous les documents.



medion

Où puis-je trouver la notice d'utilisation complète ?

Vous pouvez consulter et télécharger la notice d'utilisation complète en scannant le code QR ci-contre.



Comment puis-je contacter le SAV ?

Vous trouverez les coordonnées dans la notice d'utilisation complète.

1.1. Explication des symboles

Le danger décrit dans les paragraphes signalés par l'un des symboles d'avertissement suivants doit être évité, afin d'empêcher les conséquences potentielles évoquées.



DANGER !

Danger de mort imminente !



DANGER !

Risque d'électrocution !



AVERTISSEMENT !

Éventuel danger de mort et/ou de blessures graves irréversibles !



ATTENTION !

Risque de blessures légères et/ou moyennement graves !



AVIS !

Respectez les consignes afin d'éviter tout dommage matériel.



Informations complémentaires concernant l'utilisation de l'appareil.



Tenez compte des remarques contenues dans la notice d'utilisation.



Symbole de la classe de protection II



Utilisation en intérieur



Marquage de polarité



Symbole de courant continu



Symbole de courant alternatif



Bloc d'alimentation (électrique)



Transformateur protégé contre les courts-circuits



Efficacité énergétique de niveau VI

IP20

Le bloc d'alimentation est protégé :

- contre l'accès aux parties dangereuses avec un doigt,
- contre la pénétration de corps étrangers solides d'un diamètre supérieur ou égal à 12,5 mm.

Le bloc d'alimentation n'est pas étanche



Symbole d'un fusible



Utilisez uniquement le bloc d'alimentation fourni

2. Utilisation conforme

Cet aspirateur sert à aspirer les saletés sèches telles que la poussière, les miettes ou les peluches à l'intérieur ou dans la voiture. Il convient également pour aspirer de petites quantités de liquide. Il peut être utilisé aussi bien comme aspirette que comme aspirateur traîneau. Cet appareil est destiné à un usage domestique. L'appareil n'est pas destiné à un usage commercial ou industriel.

Veuillez noter qu'en cas d'utilisation non conforme, la garantie sera annulée :

- ▶ Ne transformez pas l'appareil sans notre accord et n'utilisez pas d'appareils auxiliaires autres que ceux approuvés ou fournis par nos soins.
- ▶ Utilisez uniquement des pièces de rechange et accessoires livrés ou autorisés par nos soins.
- ▶ Tenez compte de toutes les informations contenues dans cette notice d'utilisation, en particulier des consignes de sécurité. Toute autre utilisation est considérée comme non conforme et peut entraîner des dommages corporels ou matériels.

3. Consignes de sécurité

INSTRUCTIONS DE SÉCURITÉ IMPORTANTES – À LIRE ATTENTIVEMENT ET À CONSERVER POUR UNE UTILISATION ULTÉRIEURE !

- Cet appareil peut être utilisé par des enfants âgés de plus de 8 ans et par des personnes présentant des capacités physiques, sensorielles ou mentales restreintes ou manquant d'expérience et/ou de connaissances s'ils sont surveillés ou ont reçu des instructions pour pouvoir utiliser l'appareil en toute sécurité et ont compris les dangers en résultant.
- Les enfants ne doivent pas jouer avec l'appareil.
- Le nettoyage et l'entretien incombant à l'utilisateur ne doivent pas être réalisés par des enfants sans surveillance.
- Conservez l'appareil et les accessoires dans un endroit situé hors de portée des enfants.
- **AVERTISSEMENT !** L'ingestion ou l'inhalation de petites pièces ou de films présente un risque de suffocation. Conservez le film d'emballage hors de portée des enfants. Conservez les emballages hors de portée des enfants.
- Utilisez uniquement l'adaptateur secteur fourni pour recharger l'aspirateur.
- L'appareil ne doit pas être raccordé au bloc d'alimentation pendant son utilisation.

- L'appareil règle automatiquement la fréquence du courant d'entrée nécessaire, aucune interaction de l'utilisateur n'est nécessaire.
- Branchez l'appareil uniquement sur une prise de courant réglementaire. La tension secteur locale doit correspondre à celle indiquée dans les caractéristiques techniques de l'adaptateur secteur.
- La prise de courant doit rester accessible, s'il devait s'avérer nécessaire de débrancher rapidement l'appareil.
- Ne tirez jamais sur le cordon pour débrancher la fiche d'alimentation de la prise de courant.
- N'utilisez pas de rallonge.
- Utilisez l'adaptateur secteur uniquement dans des pièces sèches.
- N'utilisez l'aspirateur que dans des pièces fermées et ne l'exposez jamais à des gouttes d'eau ou à des éclaboussures.
- Avant la première mise en service et après chaque utilisation, vérifiez l'état de l'appareil, de l'adaptateur secteur et du cordon d'alimentation.
- Ne mettez en aucun cas l'appareil en marche si vous constatez des dommages visibles sur l'appareil, l'adaptateur secteur ou le cordon d'alimentation.
- Un cordon d'alimentation endommagé ne peut pas être remplacé. Si le cordon d'alimentation ou le bloc d'alimentation est endommagé, le bloc d'alimentation doit être mis au rebut et remplacé par un bloc d'alimentation du même type.
- Ne plongez jamais l'aspirateur dans l'eau pour le nettoyer.
- Veillez à ce que le cordon d'alimentation n'entre pas en contact avec des parties chaudes de l'appareil ou d'autres sources de chaleur.
- **DANGER!** Il existe un risque d'explosion lors de l'aspiration de liquides inflammables ou de certaines matières solides. N'utilisez pas l'appareil à proximité de matériaux facilement

inflammables. N'aspirez pas d'objets à arêtes saillantes ou facilement inflammables tels que des allumettes ou des cendres chaudes, ni de liquides facilement inflammables.

- N'aspirez en aucun cas de la poussière de toner (imprimante laser, photocopieuse).
- Videz le bac à poussière à l'extérieur directement au-dessus d'une poubelle.
- Videz régulièrement le bac à poussière.
- Nettoyez régulièrement le filtre à poussière.
- **AVERTISSEMENT !** La lumière des lampes LED est très vive et peut éblouir les yeux.
- Ne regardez jamais directement une lampe LED allumée pendant plus de 100 secondes.
- Ne dirigez jamais le rayon lumineux des lampes LED directement vers une personne ou un animal.
- L'éclairage LED est installé de manière fixe et doit être remplacé par un personnel qualifié uniquement.
- L'éclairage LED n'est pas conçu pour l'éclairage des pièces.

3.1. Manipulation des batteries

L'appareil contient une batterie lithium-ion.

- **AVERTISSEMENT !** Il existe un risque d'explosion si les batteries sont exposées à une forte chaleur. Ne jetez pas la batterie au feu.
- N'exposez jamais la batterie à une chaleur excessive, p. ex. rayonnement solaire, feu, puissante lumière artificielle ou similaire !

4. Contenu de l'emballage



Risque de blessure !

L'ingestion ou l'inhalation de petites pièces ou de films présente un risque de suffocation.

- Conservez tous les emballages utilisés (sachets, morceaux de polystyrène, etc.) hors de portée des enfants.
- Ne laissez pas les enfants jouer avec les emballages.

-
- ▶ Retirez le produit de l'emballage et enlevez tous les autres matériaux d'emballage.
 - ▶ Veuillez vérifier si la livraison est complète et intacte et informez-nous dans un délai de 14 jours à compter de la date d'achat si ce n'est pas le cas.

Le produit que vous avez acheté comprend :

- Aspirette
- Buse de sol
- Buse pour fentes
- Buse 2 en 1
- Brosse standard
- Brosse douce (brosse pour sols durs)
- Brosse pour poils d'animaux
- Tête de nettoyage avec 2 serpillières
- Bloc d'alimentation
- Support mural avec matériel de montage
- Support sur pied
- Tube d'aspiration pliable
- Filtre HEPA-H13 de rechange
- Filtre extérieur de rechange
- Notice d'utilisation

5. Vue d'ensemble de l'appareil

DE

FR

NL

ES

IT

EN

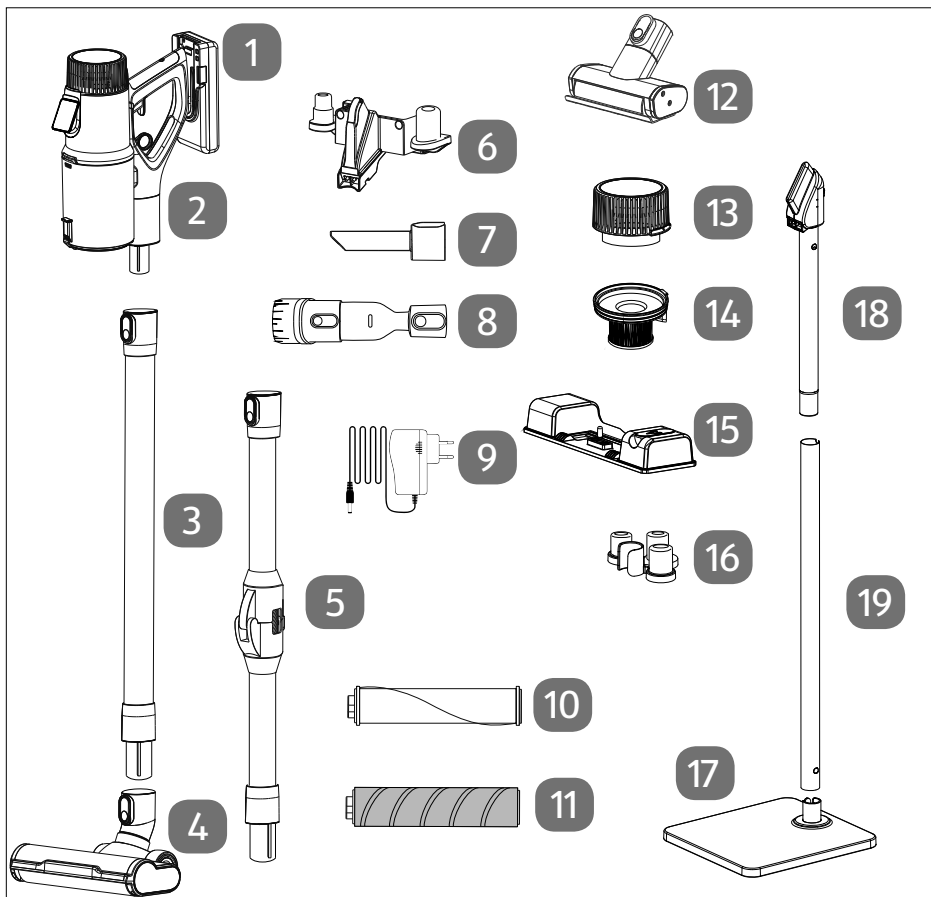

Fig. 1 – Aperçu des appareils et accessoires

- | | |
|------------------------------|---|
| 1. Bloc-batterie | 11. Brosse douce (brosse pour sols durs) |
| 2. Aspirette | 12. Brosse pour poils d'animaux |
| 3. Tube d'aspiration | 13. Filtre extérieur |
| 4. Buse de sol | 14. Filtre intérieur |
| 5. Tube d'aspiration pliable | 15. Tête de lavage avec réservoir d'eau (serpillière non représentée) |
| 6. Support mural | 16. Porte-accessoires |
| 7. Buse pour fentes | 17. Support sur pied |
| 8. Buse 2 en 1 | 18. tube supérieur (2) |
| 9. Bloc d'alimentation | 19. tube inférieur (1) |
| 10. Brosse standard | |

5.1. Éléments de commande

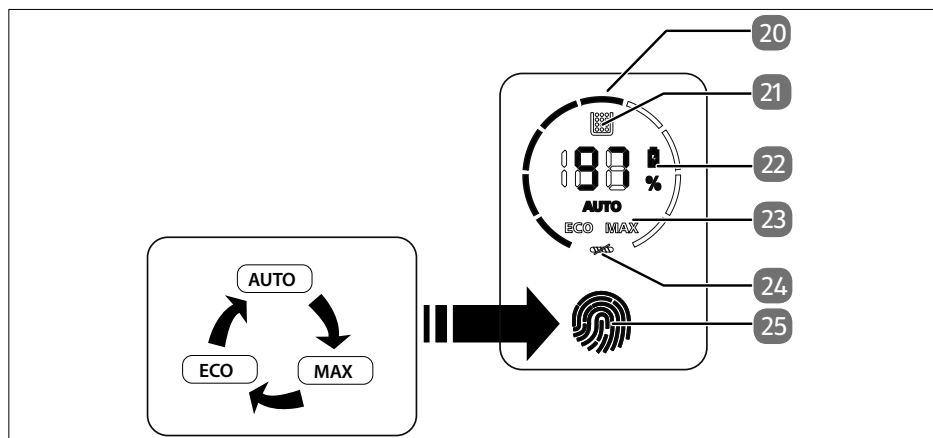

Fig. 2 – Éléments de commande

- | | |
|-----------------------------------|--|
| 20. Puissance du moteur | 23. Indicateur de mode de fonctionnement |
| 21. Bac à poussière plein | 24. Brosse bloquée |
| 22. État de charge de la batterie | 25. Panneau de commande Régler le mode de fonctionnement |

6. Montage du support mural



Vous trouverez des instructions détaillées sur le montage du support mural dans la notice d'utilisation complète.

DANGER !

Risque d'électrocution !

Risque de décharge électrique lors du perçage de trous dans un mur !

- Choisissez un lieu approprié pour le montage mural de la fixation murale et veillez à ne pas endommager de conduites ou de câbles électriques enfouis lors du perçage.

7. Monter le support sur pied



Vous trouverez des instructions détaillées sur le montage du support sur pied dans la notice d'utilisation complète.

8. Charge de la batterie



Pour des instructions détaillées sur le chargement de la batterie, veuillez consulter la notice d'utilisation complète.

1. Éteignez l'appareil avant de le recharger.
2. Rechargez votre aspirateur à l'aide du bloc d'alimentation fourni (8) (**voir 12**). La durée de charge est d'environ 4 à 5 heures.
3. Après la charge, débranchez l'adaptateur secteur de la prise de courant.

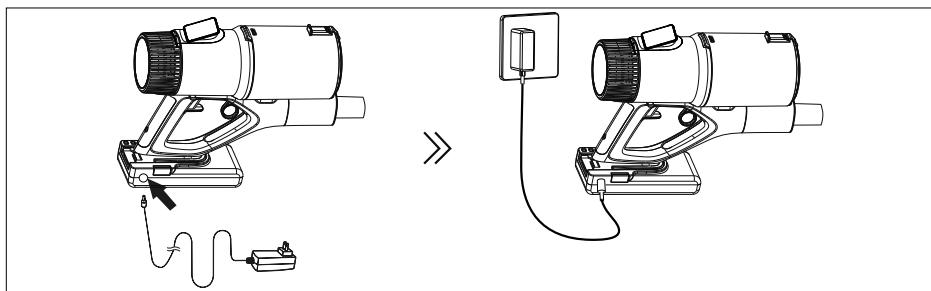

Fig. 3 – Recharger sur l'appareil

9. Préparation



Assemblez l'appareil comme décrit dans la notice d'utilisation complète et suivez les instructions pour la préparation.

9.1. Assemblage de l'aspirateur traîneau

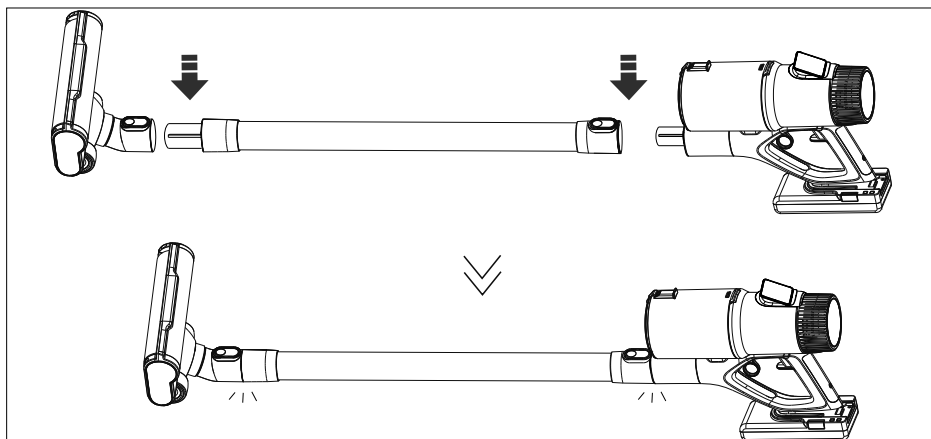

Fig. 4 – Assemblage

1. Mettez l'embout d'aspiration adapté en place :
2. Mettez l'aspirateur en marche en appuyant sur l'interrupteur marche/arrêt (21) et en le maintenant enfoncé. Verrouillez l'interrupteur marche/arrêt en appuyant sur le bouton de verrouillage (22).
3. Effectuez avec la buse d'aspiration des mouvements de va-et-vient sur la surface à nettoyer pour l'aspirer.
4. Touchez le panneau de commande (20) pour régler le mode de fonctionnement **Auto**, **Max** ou **Eco**(voir Fig. 2).

10. Nettoyage et entretien



Vous trouverez des instructions détaillées sur le nettoyage et l'entretien dans la notice d'utilisation complète.

11. Pièces détachées

Pour commander des pièces détachées, rendez-vous dans notre boutique en ligne de pièces détachées MEDION à l'adresse <https://www.medion.com/medionserviceshop>.

Vous y trouverez toutes les informations nécessaires concernant votre produit.

12. Recyclage

- ▶ Avant de mettre l'appareil au rebut, retirez le bloc-batterie (1).

12.1. Retirer le bloc-batterie



ATTENTION !

Risque de blessure !

Toute manipulation incorrecte de la batterie risque de l'endommager et peut entraîner des blessures dues à une fuite du liquide de batterie.

- Conservez les batteries retirées de l'appareil hors de portée des enfants, ne les jetez pas au feu, ne les court-circuitiez pas et ne les démontez pas.
- N'exposez pas les batteries que vous avez retirées de l'appareil à des conditions extrêmes, p. ex. sur des radiateurs ou au soleil ! Risque de fuite accru !
- Évitez tout contact du liquide de la batterie avec la peau, les yeux et les muqueuses. En cas de contact avec l'acide de la batterie, rincez abondamment les zones touchées à l'eau claire et consultez immédiatement un médecin.

- ▶ Laissez fonctionner l'aspirateur jusqu'à son arrêt complet afin de décharger la batterie complètement.
- ▶ Éteignez l'appareil, puis débranchez le cas échéant l'adaptateur secteur de la prise de courant et la fiche d'alimentation de l'appareil.
- ▶ Assurez-vous que la batterie est entièrement déchargée, lorsque vous la retirez de l'appareil.
- ▶ Faites glisser le bloc-batterie (1) de l'appareil principal.
- ▶ Mettez le bloc-batterie au rebut en respectant l'environnement (voir Page 31).



EMBALLAGE

L'appareil est placé dans un emballage afin de le protéger contre tout dommage pendant le transport. Les emballages sont fabriqués à partir de matériaux qui peuvent être éliminés de manière écologique et remis à un service de recyclage approprié.



Tenez compte du marquage suivant des emballages pour le tri des déchets avec les abréviations (a) et numéros (b) :

1-7 : Plastiques/20-22 : Papier et carton/80-98 : Matériaux composites



(Uniquement en France)

Le symbole « Triman » informe le consommateur que le produit est recyclable, qu'il est soumis à un système de responsabilité élargi du fabricant et, en France, à des consignes de tri.



APPAREIL (pour tous les autres pays germanophones)

Il est interdit d'éliminer les appareils usagés portant le symbole ci-contre avec les déchets ménagers.

Conformément à la Directive 2012/19/UE, l'appareil doit être recyclé de manière réglementaire lorsqu'il arrive en fin de cycle de vie.

Les matériaux recyclables contenus dans l'appareil sont ainsi recyclés, ce qui évite la pollution de l'environnement et les effets néfastes sur la santé humaine.

Remettez l'appareil usagé à un point de collecte de déchets électriques et électroniques ou auprès d'une déchetterie. Retirez auparavant la batterie de l'appareil et déposez-la séparément dans un centre de collecte de batteries.

Pour de plus amples renseignements, adressez-vous à l'entreprise de collecte des déchets locale ou à votre municipalité.



BATTERIES

Ne jetez en aucun cas les batteries usagées avec les ordures ménagères. Les batteries doivent être recyclées de manière appropriée. Les magasins vendant des piles et les lieux de collecte municipaux mettent à disposition des containers spéciaux destinés à cet effet. Renseignez-vous auprès de votre entreprise de recyclage locale ou de votre municipalité.

Dans le cadre de la réglementation relative à la vente de batteries ou à la livraison d'appareils contenant des piles, nous sommes tenus de vous informer de ce qui suit :

en tant qu'utilisateur final, il vous incombe légalement de rapporter les batteries usagées.

Le symbole de la poubelle barrée signifie que les batteries ne doivent pas être jetées avec les ordures ménagères.

DE

FR

NL

ES

IT

EN

13. Caractéristiques techniques

Puissance :	400 W
Entrée :	36 V === 0,5 A
Capacité du bac à poussière :	env. 700 ml
Dimensions :	env. 27,5 × 114 × 26,5 cm
Batterie intégrée	
Modèle	29.6v
Type :	Li-Ion, 29,6 V === 2500 mAh
Puissance de sortie	74 Wh
Temps de charge :	5 heures
Autonomie :	60 min max. (en mode ECO)
Bloc d'alimentation	
Fabricant	Importateur : MEDION AG Am Zehnthof 77 45307 Essen Allemagne Numéro HR : HRB 13274
Modèle	MD 11610 Bloc d'alimentation TYGSDC3600500 Changzhou Taiyu Electric Co., LTD.
Tension d'entrée	100 - 240 V~
Courant	max. 0,5 A
Fréquence du courant alternatif d'entrée	50/60 Hz
Tension de sortie	36,0 V ===
Courant	0,5 A ⚡
Puissance de sortie	18,0 W
Efficacité de fonctionnement moyenne	85,78 %
Efficacité à charge faible (10 %)	73,71 %

Consommation électrique à charge nulle	0,067 W
Classe de protection :	II 
Température ambiante :	40 °C max.

DE

FR

NL

ES

IT

EN



Uniquement pour
bloc d'alimentation

1. Inhoudsopgave

1. Informatie over deze beknopte gebruiksaanwijzing	37
1.1. Betekenis van de symbolen	37
2. Gebruiksdoel.....	39
3. Veiligheidsvoorschriften	39
1.2. Omgaan met accu's	41
4. Inhoud van de levering	42
5. Overzicht van het apparaat	43
19.1. Bedieningselementen.....	44
6. Wandhouder monteren.....	44
7. Staander monteren	44
8. Accu opladen.....	45
9. Voorbereiding	45
3.1. Vloerstofzuiger monteren	45
10. Reiniging en onderhoud	46
11. Reserveonderdelen.....	46
12. Afvalverwerking.....	46
4.1. Accupack verwijderen.....	46
13. Technische gegevens	48

2. Informatie over deze beknopte gebruiksaanwijzing



Dit document is een verkorte gedrukte versie van de volledige gebruiksaanwijzing. **WAARSCHUWING!** Neem de volledige gebruiksaanwijzing en de veiligheidsvoorschriften in acht om letsel en materiële schade te vermijden. De beknopte gebruiksaanwijzing en de volledige gebruiksaanwijzing maken deel uit van dit product. Lees alle bedieningsinstructies en veiligheidsvoorschriften aandachtig door voordat u het product in gebruik neemt. Bewaar de gebruiksaanwijzingen zorgvuldig en wanneer u het product doorgeeft aan iemand anders, overhandig dan ook alle documenten.



medion

Waar vind ik de volledige gebruiksaanwijzing?

U kunt de volledige gebruiksaanwijzing bekijken en downloaden door de QR-code hiernaast te scannen.



Hoe neem ik contact op met het Service Center?

De contactgegevens vindt u in de volledige gebruiksaanwijzing.

1.1. Betekenis van de symbolen

Als een tekstgedeelte is gemarkeerd met een van de volgende waarschuwingssymbolen, moet het in de tekst beschreven gevaar worden vermeden om de daar genoemde mogelijke gevolgen te voorkomen.



GEVAAR!

Waarschuwing voor acuut levensgevaar!



GEVAAR!

Waarschuwing voor gevaar door een elektrische schok.



WAARSCHUWING!

Waarschuwing voor mogelijk levensgevaar en/of ernstig blijvend letsel!



VOORZICHTIG!

Waarschuwing voor mogelijk minder ernstig en/of licht letsel!



LET OP!

Neem de aanwijzingen in acht om materiële schade te voorkomen.



Meer informatie over het gebruik van het apparaat.



Neem de aanwijzingen in de gebruiksaanwijzing in acht.



Symbool van veiligheidsklasse II



Gebruik binnenshuis



Polariteitsaanduiding



Symbool voor gelijkstroom



Symbool voor wisselstroom



Schakelende netvoeding (elektrisch)



Transformator - kortsluitvast



Energie-efficiëntieniveau VI

IP20

De netadapter is beveiligd:

- zodat vingers niet in aanraking kunnen komen met gevaarlijke onderdelen;
- tegen het binnendringen van vaste vreemde voorwerpen met een diameter van 12,5 mm of groter.

De netadapter is niet waterdicht



Symbool voor een smeltzekering



Gebruik alleen de meegeleverde netadapter.

3. Gebruiksdoel

De stofzuiger dient voor het opzuigen van droog vuil zoals stof, kruimels of pluisjes en is geschikt voor gebruik binnenshuis of in de auto. Hij is ook geschikt voor het opzuigen van kleine hoeveelheden vloeistoffen. Hij kan zowel als handstofzuiger alsook als vloerstofzuiger worden gebruikt.

Dit apparaat is bedoeld voor gebruik in particuliere huishoudens. Het apparaat is niet bedoeld voor commercieel en industrieel gebruik.

Houd er rekening mee dat bij gebruik van het apparaat voor een ander doel dan waarvoor het is bestemd, de aansprakelijkheid vervalt:

- ▶ Bouw het apparaat zonder onze toestemming niet om en gebruik het niet in combinatie met hulp- of aanbouwapparaten die niet door ons zijn goedgekeurd of geleverd.
- ▶ Gebruik uitsluitend door ons geleverde of goedgekeurde reserveonderdelen en accessoires.
- ▶ Neem alle informatie in deze gebruiksaanwijzing en in het bijzonder de veiligheidsvoorschriften in acht. Elke andere vorm van gebruik geldt als niet in overeenstemming met het gebruiksdoel en kan letsel of materiële schade tot gevolg hebben.

4. Veiligheidsvoorschriften

BELANGRIJKE VEILIGHEIDSVOORSCHRIFTEN – LEES DEZE AANDACHTIG DOOR EN BEWAAR ZE VOOR LATER GEBRUIK!

- Dit apparaat kan worden gebruikt door kinderen vanaf 8 jaar en door personen met een lichamelijke, zintuiglijke of verstandelijke beperking of met gebrek aan kennis en ervaring, mits er iemand toezicht op hen houdt of hun is geleerd hoe ze het apparaat veilig kunnen gebruiken en ze hebben begrepen welke gevaren het gebruik van het apparaat met zich meebrengt.
- Kinderen mogen niet met het apparaat spelen.
- Reiniging en gebruikersonderhoud mogen niet worden uitgevoerd door kinderen, tenzij er iemand toezicht op hen houdt.
- Bewaar het apparaat en de accessoires buiten het bereik van kinderen.
- **WAARSCHUWING!** Er bestaat verstikkingsgevaar door het inslikken of inademen van kleine onderdelen of folie. Houd verpakkingsfolie buiten het bereik van kinderen. Houd verpakkingen buiten het bereik van kinderen.

- Gebruik uitsluitend de meegeleverde netadapter voor het opladen van de stofzuiger.
- Het apparaat mag tijdens gebruik niet op de netadapter zijn aangesloten.
- Het apparaat stelt de vereiste ingangsstroomfrequentie automatisch in, gebruikersinteractie is niet nodig.
- Sluit het apparaat alleen aan op een volgens de voorschriften geïnstalleerd stopcontact. De lokale netspanning moet overeenkomen met de technische gegevens van de netadapter.
- Zorg ervoor dat het stopcontact vrij toegankelijk is, zodat het apparaat zo nodig snel kan worden losgekoppeld van het elektriciteitsnet.
- Trek nooit aan de kabel om de stekker uit het stopcontact te halen.
- Gebruik geen verlengsnoer.
- De netadapter mag alleen in droge ruimten worden gebruikt.
- Gebruik de stofzuiger alleen in gesloten ruimten en stel het apparaat niet bloot aan drui- of spatwater.
- Controleer het apparaat, de netadapter en de aansluitkabel vóór ingebruikname en na elk gebruik op beschadigingen.
- Gebruik het apparaat niet als het apparaat zelf, de netadapter of de kabel zichtbaar beschadigd is.
- Een beschadigde aansluitkabel kan niet worden vervangen. Als de kabel of de netadapter beschadigd is, moet de netadapter als afval worden afgevoerd en vervangen door een nieuwe netadapter van hetzelfde type.
- Dompel de stofzuiger bij het reinigen nooit onder in water.
- Zorg ervoor dat de aansluitkabel niet in contact komt met hete onderdelen of andere warmtebronnen.

- **GEVAAR!** Er bestaat explosiegevaar bij het opzuigen van brandbare vloeistoffen of bepaalde vaste stoffen. Gebruik het apparaat niet in de directe nabijheid van licht ontvlambare materialen. Zuig geen scherpe of licht ontvlambare voorwerpen en vloeistoffen, zoals lucifers of hete as, op.
- Zuig in geen geval tonerstof (van laserprinters en kopieerapparaten) op.
- Leeg het stofreservoir buitenshuis, direct boven een vuilcontainer.
- Leeg het stofreservoir regelmatig.
- Reinig het stoffilter regelmatig.
- **WAARSCHUWING!** Het licht van ledlampen is heel fel en kan ogen verblinden.
- Kijk nooit langer dan 100 seconden direct in de ingeschakelde ledlamp.
- Richt de lichtstralen van de ledlamp nooit rechtstreeks op mens of dier.
- De ledlamp is ingebouwd en mag alleen worden vervangen door gekwalificeerd personeel.
- De ledlamp is niet geschikt voor ruimteverlichting.

1.2. Omgaan met accu's

Het apparaat bevat een lithiumionaccu.

- **WAARSCHUWING!** Er bestaat explosiegevaar als accu's worden blootgesteld aan grote hitte. Gooi de accu niet in het vuur.
- Stel de accu nooit bloot aan overmatige warmte zoals direct zonlicht, vuur, sterk kunstlicht en dergelijke!

5. Inhoud van de levering



GEVAAR!

Gevaar voor letsel!

Er bestaat verstikkingsgevaar door het inslikken of inademen van kleine onderdelen of folie.

- Bewaar al het gebruikte verpakkingsmateriaal (zakken, stukken polystyreen enz.) buiten het bereik van kinderen.
 - Laat kinderen niet met het verpakkingsmateriaal spelen.
-

- ▶ Haal het product uit de verpakking en verwijder al het verpakkingsmateriaal.
- ▶ Controleer of de levering volledig en onbeschadigd is en neem binnen 14 dagen na aankoop contact met ons op als dat niet het geval is.

Het door u gekochte pakket hoort het volgende te bevatten:

- Handstofzuiger
- Vloerzuigmond
- Plintenzuigmond
- 2-in-1 zuigmond
- Standaardborstel
- Fluffy-brush (harde vloerborstel)
- Dierhaarborstel
- Dweilopzetstuk met 2 dweilen
- Netadapter
- Wandhouder met montagemateriaal
- Staander
- Opklapbare zuigbuis
- Reserve HEPA-H13-filter
- Reserve buitenfilter
- Gebruiksaanwijzing

6. Overzicht van het apparaat

DE
FR
NL
ES
IT
EN

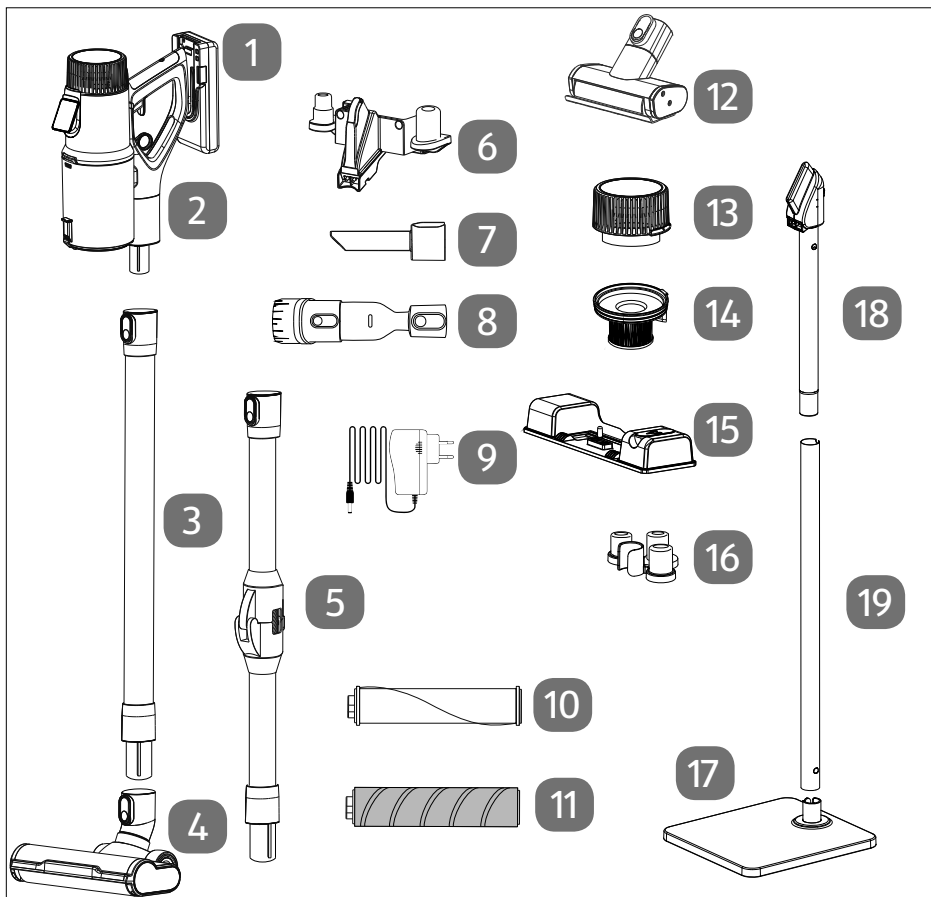

Afb. 1 – Apparaatoverzicht en accessoires

1. Accupack
2. Handstofzuiger
3. Zuigbuis
4. Vloerzuigmond
5. Opklapbare zuigbuis
6. Wandhouder
7. Plintenzuigmond
8. 2-in-1 zuigmond
9. Netadapter
10. Standaardborstel
11. Fluffy-brush (harde vloerborstel)
12. Dierhaarborstel
13. Buitenfilter
14. Binnenfilter
15. Dweilopzetstuk met watertank (dweil niet weergegeven)
16. Toebehorenhouder
17. Staander
18. Bovenste standpijp (2)
19. Onderste standpijp (1)

19.1. Bedieningselementen

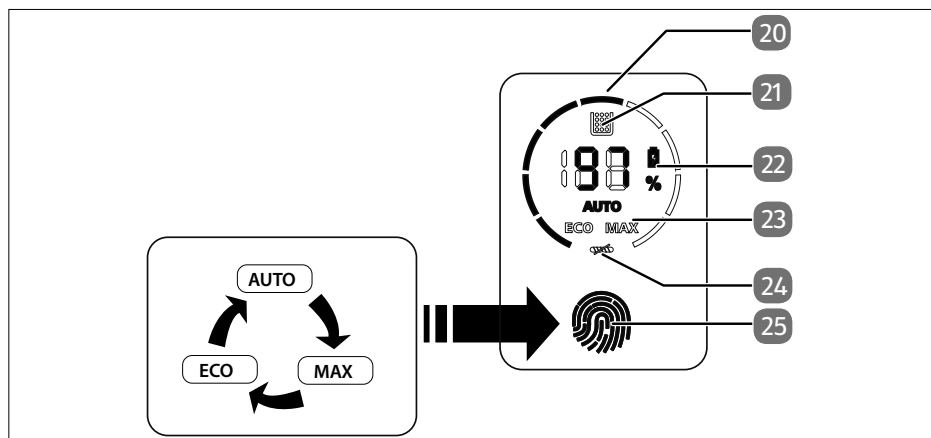

Afb. 2 – Bedieningselementen

- | | |
|-----------------------|---|
| 20. Motorvermogen | 23. Indicatie functiemodus |
| 21. Stofreservoir vol | 24. Borstel geblokkeerd |
| 22. Laadniveau accu | 25. Bedieningsveld functiemodus instellen |

7. Wandhouder monteren



Een gedetailleerde handleiding voor de montage van de wandhouder vindt u in de volledige gebruiksaanwijzing.

GEVAAR!

Gevaar voor een elektrische schok!

Gevaar voor een elektrische schok bij het boren van gaten in een wand!

- Kies een geschikte plek voor de montage van de wandhouder en let op dat u bij het boren geen verborgen elektrische of andere leidingen beschadigt.

8. Staander monteren



Een gedetailleerde handleiding voor de montage van de wandhouder vindt u in de volledige gebruiksaanwijzing.

9. Accu opladen



Een gedetailleerde handleiding voor het opladen van de accu vindt u in de volledige gebruiksaanwijzing.

1. Schakel het apparaat uit voordat u het gaat opladen.
2. Laad de stofzuiger op met de inbegrepen netadapter (8) (**zie 13**). De laadtijd bedraagt ca. 4-5 uur.
3. Na het opladen trekt u de stekker van de netadapter opnieuw uit het stopcontact.

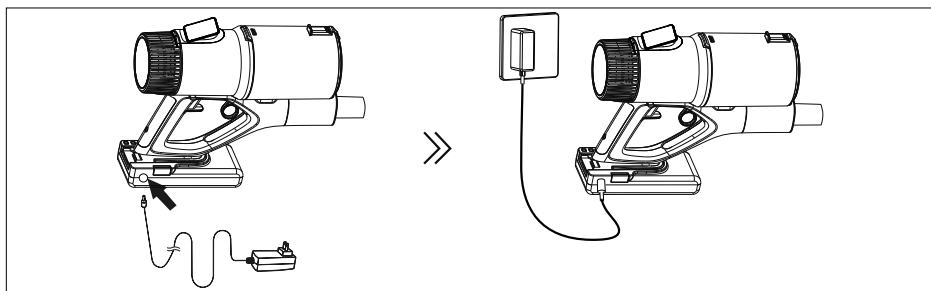

Afb. 3 – Aan het apparaat opladen

10. Voorbereiding



Zet het apparaat in elkaar zoals beschreven in de volledige handleiding en volg de aanwijzingen voor de voorbereiding.

3.1. Vloerstofzuiger monteren

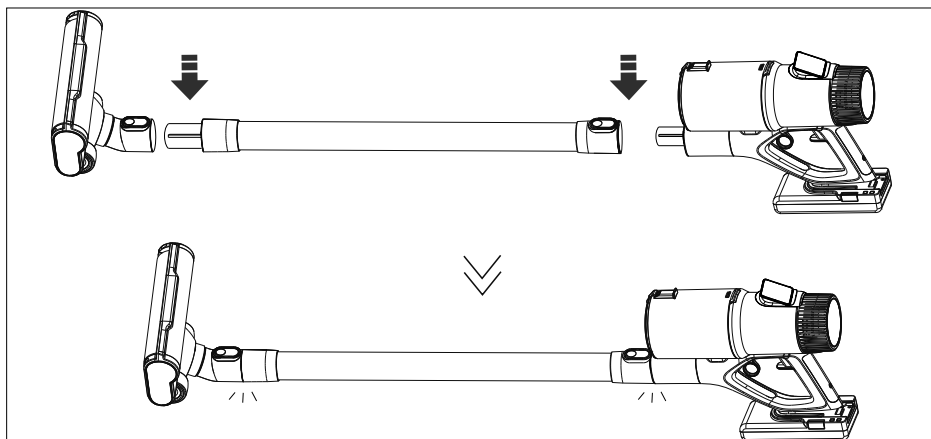

Afb. 4 – Montage

1. Bevestig de gewenste zuigmond.
2. Schakel de stofzuiger in, door de aan-/uitschakelaar (21) in te drukken en vast te houden. Borg de aan-/uitschakelaar door de borgknop (22) in te drukken.
3. Trek of duw de zuigmond over het schoon te maken oppervlak.
4. Raak het bedieningspaneel (20) aan om de werkingsmodus **Auto**, **Max** of **Eco** in te stellen. (zie Afb. 2)

11. Reiniging en onderhoud



U vindt gedetailleerde instructies voor de reiniging en het onderhoud in de volledige gebruiksaanwijzing.

12. Reserveonderdelen

Ga voor het nabestellen van reserveonderdelen naar onze MEDION Serviceshop op <https://www.medion.com/medionserviceshop>.

Daar vindt u alle juiste informatie over uw product.

13. Afvalverwerking

- ▶ Verwijder het accupack (1) voordat u het apparaat afvoert.

4.1. Accupack verwijderen



VOORZICHTIG!

Gevaar voor letsel!

Ondeskundige omgang met de accu kan leiden tot beschadiging van de accu en letsel door lekkende batterijvloeistof.

- Houd de uitgenomen accu's uit de buurt van kinderen, gooi ze niet in het vuur, sluit ze niet kort en haal ze niet uit elkaar.
- Stel uit een apparaat gehaalde accu's niet bloot aan extreme omstandigheden, bijvoorbeeld aan de warmte van radiatoren of direct zonlicht! Verhoogd risico op lekkage!
- Voorkom dat batterijvloeistof in contact komt met de huid, ogen en slijmvliezen. Als de betreffende lichaamsdelen toch met de vloeistof in contact zijn gekomen, spoel ze dan onmiddellijk met overvloedig schoon water af en raadpleeg meteen een arts.

- ▶ Laat de stofzuiger tot volledige stilstand lopen om de accu volledig te ontladen.
- ▶ Schakel het apparaat uit, trek eventueel de netstekker uit het stopcontact en de stekker uit het apparaat.
- ▶ Als u de accu verwijdert, controleer dan of deze volledig is ontladen.
- ▶ Schuif het accupack (1) van het hoofdapparaat af.
- ▶ Voer het accupack milieuvriendelijk af (zie Blz. 47).



VERPAKKING

Het apparaat zit ter bescherming tegen transportschade in een verpakking. Verpakkingen zijn gemaakt van materialen die milieuvriendelijk kunnen worden afgevoerd en vakkundig kunnen worden gerecycled.



Let op de volgende markering van verpakkingsmateriaal bij het scheiden van afval met de afkortingen (a) en (b):

1-7: kunststoffen/20-22: papier en karton/80-98: composietmaterialen



(Alleen voor Frankrijk)

Met het 'Triman'-symbool wordt de gebruiker geïnformeerd dat het product recyclebaar is, onder een uitgebreid systeem voor producentenverantwoordelijkheid valt en dat in Frankrijk een sorteerinstructie van toepassing is.



APPARAAT

Gebruikte apparaten met het hiernaast afgebeelde pictogram mogen niet bij het gewone huishoudelijke afval worden gedeponeerd.



Volgens richtlijn 2012/19/EU moet het apparaat aan het einde van de levensduur volgens de voorschriften worden afgevoerd.

Hierbij worden voor hergebruik geschikte stoffen in het apparaat gerecycled, zodat belasting van het milieu en negatieve gevolgen voor de menselijke gezondheid worden voorkomen.

Lever het apparaat in bij een inzamelpunt voor oude elektrische apparaten of bij een afvalsorteercentrum. Haal van tevoren het accublok uit het apparaat en lever het apart in bij een inzamelpunt voor oude batterijen.

Neem voor meer informatie contact op met het lokale afvalverwerkingsbedrijf of met uw gemeente.



BATTERIJEN

Lege accu's horen niet bij het huisvuil. Accu's moeten volgens de lokale voorschriften worden afgevoerd. Hiervoor zijn er bij winkels die batterijen verkopen en bij lokale inzamelpunten bakken aanwezig waarin batterijen kunnen worden gedeponeerd. Neem voor meer informatie contact op met het lokale afvalverwerkingsbedrijf of uw gemeente.

Bij de verkoop van accu's en bij de levering van apparaten die batterijen bevatten, zijn wij verplicht om u te wijzen op het volgende:

Als consument bent u wettelijk verplicht om gebruikte accu's in te leveren.

Het symbool met de doorgekruiste afvalbak betekent aan dat de accu's niet bij het huisvuil mogen worden gedaan.

DE

FR

NL

ES

IT

EN

14. Technische gegevens

Vermogen:	400 W
Ingang:	36 V === 0,5 A
Capaciteit stofreservoir:	ca. 700 ml
Afmetingen:	ca. 27,5 x 114 x 26,5 cm
Geïntegreerde accu	
Model	29.6v
Type:	Li-ion, 29,6 V === 2500 mAh
Uitgangsvermogen	74 Wh
Laadtijd:	5 uur
Bedrijfstijd:	max. 60 min (in ECO-modus)
Netadapter	
Fabrikant	Importeur: MEDION AG Am Zehnthof 77 45307 Essen Duitsland HR-nummer: HRB 13274
Modeltype	MD 11610 Netadapter TYGSDC3600500 Changzhou Taiyu Electric Co., LTD.
Ingangsspanning	100 - 240 V~
Stroom	max. 0,5 A
Ingangswisselstroomfrequentie	50/60 Hz
Uitgangsspanning	36,0 V ===
Stroom	0,5 A ⚡
Uitgangsvermogen	18,0 W
Gemiddelde efficiëntie tijdens gebruik	85,78%
Efficiëntie bij lage belasting (10%)	73,71%

Opgenomen vermogen bij nullast	0,067 W
Veiligheidsklasse:	II 
Omgevingstemperatuur:	max. 40 °C



www.tuv.com
ID 141927488

Alleen voor
netadapter

Índice

DE

FR

NL

ES

IT

EN

1. Información acerca de esta guía breve	53
1.1. Explicación de los símbolos	53
2. Uso conforme a lo previsto.....	55
3. Indicaciones de seguridad.....	55
3.1. Manipulación de las baterías.....	57
4. Volumen de suministro.....	58
5. Vista general del aparato	59
5.1. Elementos de control	60
6. Montaje del soporte de pared	60
7. Montaje del soporte de pie.....	60
8. Carga de la batería.....	61
9. Preparación	61
9.1. Montaje de la aspiradora para suelos.....	61
10. Limpieza y mantenimiento.....	62
11. Piezas de repuesto.....	62
12. Eliminación	62
12.1. Extracción del bloque de batería	62
13. Datos técnicos.....	64

1. Información acerca de esta guía breve



Este documento es una edición impresa resumida del manual de instrucciones completo.

¡ADVERTENCIA! Observe el manual de instrucciones completo y las indicaciones de seguridad para evitar daños personales y materiales. La guía breve y el manual de instrucciones completo forman parte de este producto. Antes de utilizar el producto, familiarícese con todas las indicaciones de manejo y seguridad. Guarde bien los manuales y, en caso de cesión del producto a terceros, entregue todos los documentos.



¿Dónde puedo encontrar el manual de instrucciones completo?

El manual de instrucciones completo está a su disposición escaneando el código QR adjunto para verlo y descargarlo.



¿Cómo me pongo en contacto con el servicio?

Encontrará los datos de contacto en el manual de instrucciones completo.

1.1. Explicación de los símbolos

Si una parte de texto está marcada con uno de los siguientes símbolos de advertencia, deberá evitarse el peligro descrito en el mismo para prevenir las posibles consecuencias indicadas en él.



¡PELIGRO!

Advertencia de peligro de muerte inminente.



¡PELIGRO!

Advertencia de peligro por descarga eléctrica.



¡ADVERTENCIA!

Advertencia de posible peligro de muerte o lesiones graves irreversibles.



¡ATENCIÓN!

Advertencia de posibles lesiones de grado medio o leve.



¡AVISO!

Respete las indicaciones para evitar daños materiales.



Información más detallada para el uso del aparato.



Respete las indicaciones del manual de instrucciones.



Símbolo de la clase de protección II



Uso en interiores



Identificación de la polaridad



Símbolo de corriente continua



Símbolo de corriente alterna



Fuente de alimentación de conmutación (eléctrica)



Transformador resistente a cortocircuitos



Eficiencia energética nivel VI

IP20

La fuente de alimentación del conector está protegida:

- contra el acceso a piezas peligrosas con un dedo;
- contra la penetración de partículas sólidas con un diámetro de 12,5 mm y superior.

La fuente de alimentación del conector no es impermeable.



Símbolo de un fusible



Utilizar únicamente la fuente de alimentación suministrada

2. Uso conforme a lo previsto

La aspiradora sirve para aspirar residuos secos, como polvo, migas o pelusas, tanto en interiores como en el coche. También es apta para la aspiración de pequeñas cantidades de líquido. Se puede utilizar como aspirador de mano o como aspiradora para suelos.

Este aparato está diseñado para uso doméstico. Este aparato no ha sido diseñado para uso industrial ni comercial.

Tenga en cuenta que cualquier uso indebido del aparato conlleva la pérdida de la garantía:

- ▶ No realice ninguna modificación en el aparato sin nuestra autorización, ni utilice ningún equipo suplementario que no haya sido suministrado o autorizado por nosotros.
- ▶ Utilice exclusivamente accesorios y recambios suministrados u homologados por nosotros.
- ▶ Tenga en cuenta toda la información contenida en este manual de instrucciones, especialmente las indicaciones de seguridad. Cualquier otro uso se considerará contrario al uso previsto y puede provocar daños materiales o personales.

3. Indicaciones de seguridad

¡INDICACIONES DE SEGURIDAD IMPORTANTES: LÉALAS DETENIDAMENTE Y GUÁRDELAS PARA SU FUTURO USO!

- Este aparato puede ser utilizado por niños a partir de los 8 años y por personas con discapacidades físicas, sensoriales o mentales y por aquellas que no tengan la suficiente experiencia o conocimientos, siempre que sean supervisadas o hayan recibido las correspondientes instrucciones sobre el manejo seguro y hayan comprendido los peligros resultantes.
- Los niños no deben jugar con el aparato.
- La limpieza y el mantenimiento que debe realizar el usuario no deben ser ejecutados por niños sin supervisión.
- Guarde el aparato y los accesorios fuera del alcance de los niños.
- **¡ADVERTENCIA!** Existe peligro de asfixia por la ingestión o inhalación de piezas pequeñas o láminas de plástico. Mantenga la lámina de plástico del embalaje alejada de los niños. Mantenga los embalajes fuera del alcance de los niños.
- Utilice exclusivamente el adaptador de alimentación incluido en el suministro para cargar la aspiradora.
- El aparato no debe estar conectado a la fuente de alimentación del conector durante el uso.

- El aparato ajusta automáticamente la frecuencia de la corriente de entrada requerida, por lo que no es necesaria la interacción del usuario.
- Conecte el aparato solamente a una toma de corriente debidamente instalada. La tensión de alimentación local debe corresponderse con los datos técnicos del adaptador de alimentación.
- Es necesario poder acceder libremente a la toma de corriente por si se necesita desenchufar con rapidez el aparato en un momento dado.
- Nunca tire del cable para desconectar la clavija de enchufe de la toma de corriente.
- No utilice ningún cable de prolongación.
- El adaptador de alimentación solo puede usarse en espacios secos.
- Utilice la aspiradora solamente en espacios cerrados y no la esponga nunca a agua o salpicaduras de agua.
- Antes de utilizarlo por primera vez y después de cada uso, compruebe si hay daños en el aparato, en el adaptador de alimentación o en el cable de conexión.
- No ponga en marcha el aparato si este, el adaptador de alimentación o el cable presentan daños visibles.
- Un cable de conexión dañado no puede sustituirse. Si el cable o la fuente de alimentación del conector están dañados, la fuente de alimentación del conector debe desecharse y sustituirse por otra del mismo tipo.
- Nunca sumerja la aspiradora en agua para su limpieza.
- Procure que el cable de conexión no entre en contacto con otras piezas calientes del aparato o con alguna fuente de calor.
- **¡PELIGRO!** Existe riesgo de explosión al aspirar líquidos inflamables o ciertos sólidos. No utilice el aparato cerca de materiales fácilmente inflamables. No aspire objetos de cantos vi-

vos ni objetos o líquidos fácilmente inflamables, como cerillas o cenizas calientes.

- Nunca aspire polvo de tóner (impresora láser o fotocopiadora).
- Vacíe el depósito para el polvo al aire libre, directamente en un contenedor de basura.
- Vacíe el depósito para el polvo periódicamente.
- Limpie el filtro para el polvo periódicamente.
- ¡**ADVERTENCIA!** La luz de los ledes es muy brillante y puede deslumbrar.
- No mire durante más de 100 segundos directamente la lámpara LED encendida.
- Nunca dirija los rayos de la lámpara de led directamente a personas o animales.
- La iluminación de led está integrada y debe cambiarla personal técnico cualificado.
- La iluminación de led no es adecuada para iluminar espacios.

3.1. Manipulación de las baterías

El aparato incluye una batería de iones de litio.

- ¡**ADVERTENCIA!** Existe riesgo de explosión si las pilas se exponen a altas temperaturas. No tire nunca la batería al fuego.
- ¡Nunca exponga la batería a un calor excesivo, como radiación solar, fuego, luz artificial intensa o similares!

DE

FR

NL

ES

IT

EN

4. Volumen de suministro

¡PELIGRO!

¡Peligro de lesiones!

Existe peligro de asfixia por la ingestión o inhalación de piezas pequeñas o láminas de plástico.

- Guarde todos los materiales de embalaje usados (bolsas, piezas de poliestireno, etc.) fuera del alcance de los niños.
- No permita que los niños jueguen con el material de embalaje.

-
- ▶ Extraiga el producto del embalaje y retire todo el material de embalaje.
 - ▶ Compruebe la integridad del suministro y avísenos en un plazo de 14 días después de su compra en caso de que presentara algún daño o estuviera incompleto.

Con el paquete que ha adquirido recibirá lo siguiente:

- Aspirador de mano
- Boquilla de suelo
- boquilla para ranuras
- Boquilla 2 en 1
- Cepillo estándar
- Cepillo mullido (para suelos duros)
- Cepillo para pelo de mascotas
- Accesorio de fregado con 2 bayetas
- Fuente de alimentación del conector
- Soporte de pared con material de montaje
- Soporte de pie
- Tubo de aspiración plegable
- Filtro HEPA-H13 de repuesto
- Filtro exterior de repuesto
- Manual de instrucciones

5. Vista general del aparato

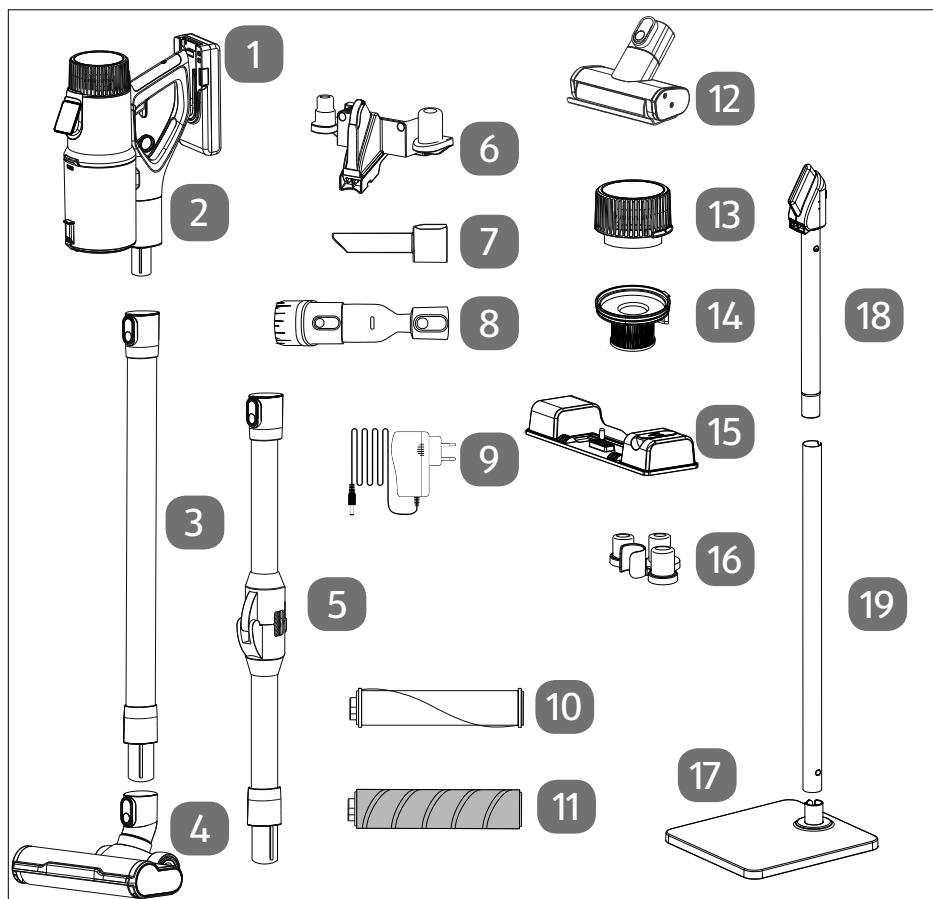

Fig. 1 – Vista general del aparato y accesorios

- | | |
|--|---|
| 1. Bloque de batería | 11. Cepillo mullido (para suelos duros) |
| 2. Aspirador de mano | 12. Cepillo para pelo de mascotas |
| 3. Tubo de aspiración | 13. Filtro exterior |
| 4. Boquilla de suelo | 14. Filtro interior |
| 5. Tubo de aspiración plegable | 15. Accesorio de fregado con depósito de agua (la bayeta no aparece en la imagen) |
| 6. Soporte mural | 16. Soporte de accesorios |
| 7. Boquilla para ranuras | 17. Soporte de pie |
| 8. Boquilla 2 en 1 | 18. Tubo vertical superior (2) |
| 9. fuente de alimentación del conector | 19. Tubo vertical inferior (1) |
| 10. Cepillo estándar | |

5.1. Elementos de control

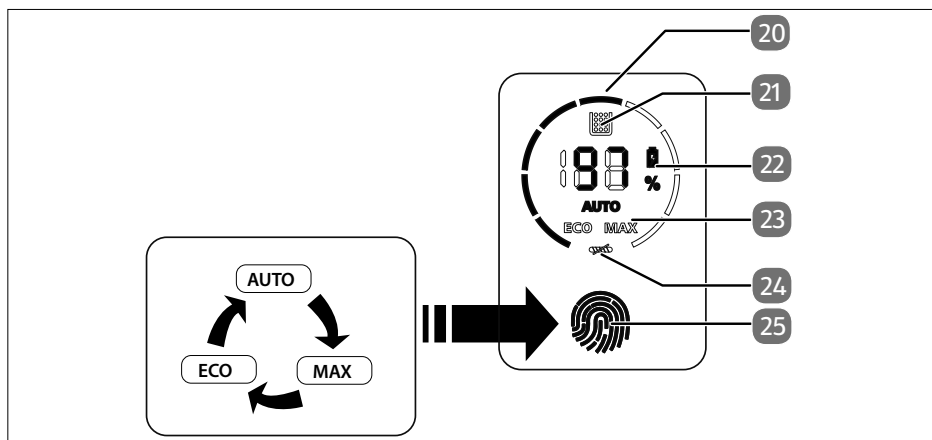

Fig. 2 – Elementos de control

- | | |
|----------------------------------|---|
| 20. Potencia del motor | 23. Indicación del modo de funcionamiento |
| 21. depósito de polvo lleno | 24. Cepillo bloqueado |
| 22. Nivel de carga de la batería | 25. Panel de mando para ajustar el modo de funcionamiento |

6. Montaje del soporte de pared



Encontrará instrucciones detalladas para instalar el soporte de pared en el manual de instrucciones completo.

¡PELIGRO!

¡Riesgo de descarga eléctrica!

¡Riesgo de descarga eléctrica al taladrar agujeros en una pared!

- Para el montaje mural de la fijación de pared, seleccione un lugar adecuado y preste atención a que al taladrar no dañe líneas eléctricas o de instalación cubiertas.

7. Montaje del soporte de pie



Encontrará instrucciones detalladas para instalar el soporte de pie en el manual de instrucciones completo.

8. Carga de la batería



Encontrará instrucciones detalladas para cargar la batería en el manual de instrucciones completo.

1. Apague el aparato antes de cargarlo.
2. Cargue su aspiradora con la fuente de alimentación del conector (8) suministrada (véase 12). La carga dura aprox. 4-5 horas.
3. Después de la carga, vuelva a extraer la clavija de enchufe de la fuente de alimentación de la toma de corriente.

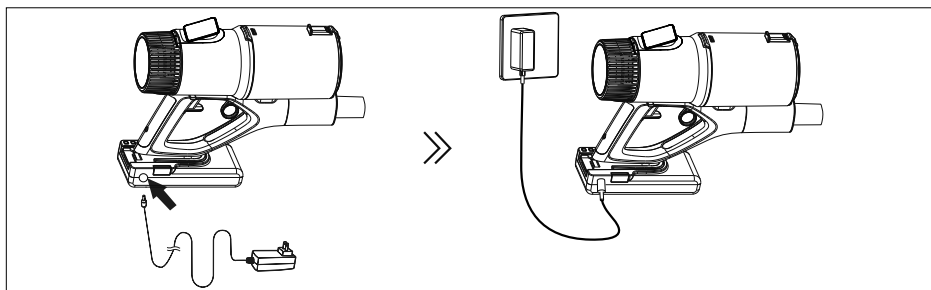

Fig. 3 – Carga en el aparato

9. Preparación



Monte el aparato como se describe en el manual completo y siga las instrucciones de preparación.

9.1. Montaje de la aspiradora para suelos

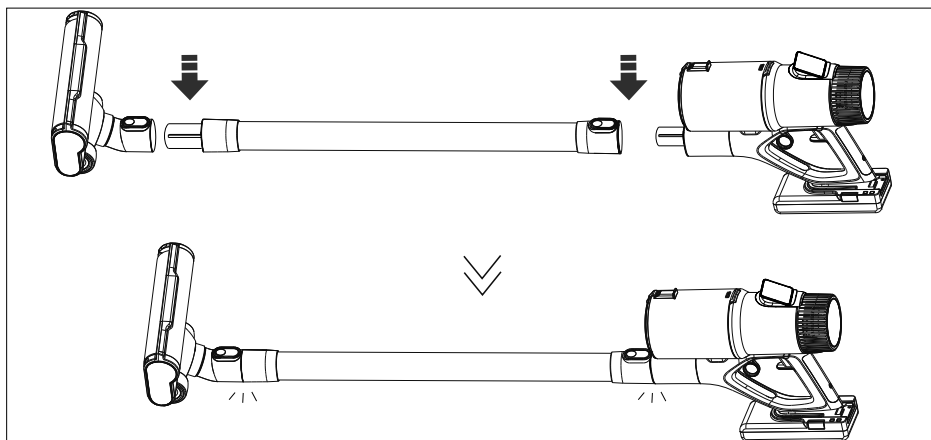

Fig. 4 – Montaje

1. Coloque el accesorio de aspiración adecuado.
2. Encienda la aspiradora manteniendo pulsado el interruptor de encendido/apagado (21). Bloquee el interruptor de encendido/apagado pulsando la tecla de bloqueo (22).
3. Desplace la boquilla de aspiración por la superficie que desee limpiar.
4. Toque el panel de mando (20) para ajustar el modo de funcionamiento **Auto**, **Max** o **Eco**(véase Fig. 2).

10. Limpieza y mantenimiento



Encontrará instrucciones detalladas sobre la limpieza y el cuidado en el manual de instrucciones completo.

11. Piezas de repuesto

Si desea pedir posteriormente piezas de repuesto, visite nuestra MEDIONServiceshop en <https://www.medion.com/medionserviceshop>.

Allí encontrará toda la información necesaria sobre su producto.

12. Eliminación

- ▶ Antes de desechar el aparato, extraiga el bloque de batería (1).

12.1. Extracción del bloque de batería

¡ATENCIÓN!

¡Peligro de lesiones!

Una manipulación incorrecta de la batería puede dañarla y con ello provocar lesiones debido al líquido de la batería derramado.

- Mantenga las baterías extraídas lejos de los niños, no las arroje al fuego, ni las cortocircuite o las abra.
- No exponga las baterías extraídas a condiciones extremas, p. ej., poniéndolas sobre radiadores o exponiéndolas a la luz solar directa. ¡Alto peligro de derrame!
- Evite el contacto del líquido de las pilas con la piel, los ojos y las mucosas. En caso de contacto, lave con abundante agua limpia la zona afectada y acuda inmediatamente a un médico.

- ▶ Deje que la aspiradora siga funcionando hasta su completa parada para descargar completamente la batería.
- ▶ Apague el aparato y, dado el caso, desenchufe el conector de red de la toma de corriente y la clavija del aparato.
- ▶ Asegúrese de que la batería esté completamente descargada al extraerla.
- ▶ Extraiga el bloque de batería (1) del aparato principal.
- ▶ Deseche el bloque de batería de forma respetuosa con el medioambiente (véase Página 63).



EMBALAJE

El aparato se envía embalado para protegerlo de posibles daños durante el transporte. Los embalajes están hechos con materiales que pueden desecharse de forma respetuosa con el medioambiente y llevarse a un punto de reciclaje.



Observe la siguiente indicación de los materiales de embalaje al separar los residuos con las abreviaturas (a) y los números (b):

1-7: plásticos/20-22: papel y cartón/80-98: materiales compuestos.



(Solo para Francia)

El símbolo «Triman» informa al consumidor de que el producto es reciclable, que está sujeto a un sistema ampliado de responsabilidad del fabricante y que en Francia se somete a una instrucción para la separación.



APARATO

Los residuos eléctricos o electrónicos marcados con este símbolo no deben eliminarse con la basura doméstica normal.

De acuerdo con la Directiva 2012/19/UE, al final de su vida útil el aparato debe llevarse a un punto de recogida de residuos adecuado.

De este modo, es posible reutilizar o reciclar los materiales y componentes reutilizables del aparato y proteger el medioambiente, así como los efectos negativos en la salud de las personas.

Lleve el aparato usado a un punto de reciclaje o de recogida de aparatos eléctricos y electrónicos. Extraiga previamente el bloque de batería del aparato y entréguelo a un punto de reciclaje de pilas usadas.

Para más información, diríjase a la empresa municipal de recogida de residuos o a las autoridades locales pertinentes.



BATERÍAS

Las baterías usadas no pueden tirarse a la basura doméstica normal. Las baterías deben eliminarse de forma apropiada. Con este fin, en los comercios de distribución de pilas, así como en los puntos de recogida locales, se dispone de contenedores adecuados para su eliminación. Para más información consulte a la planta responsable de la eliminación local o a su administración local.

En relación con la distribución de baterías o el suministro de aparatos que incluyen pilas, estamos obligados a informarle de lo siguiente:

Como usuario final, está obligado legalmente a la devolución de las baterías usadas.

El símbolo de un cubo de basura tachado significa que la batería no puede tirarse a la basura doméstica normal.

13. Datos técnicos

Potencia:	400 W
Entrada:	36 V === 0,5 A
Capacidad del depósito de polvo:	aprox. 700 ml
Dimensiones:	27,5 × 114 × 26,5 cm aprox.
Batería integrada	
Modelo	29.6v
Tipo:	iones de litio, 29,6 V === 2500 mAh
Potencia de salida	74 Wh
Tiempo de carga:	5 horas
Autonomía:	60 min máx. (en modo ECO)
Fuente de alimentación del conector	
Fabricante	Importador: MEDION AG Am Zehnthof 77 45307 Essen Alemania N.º de registro mercantil: HRB 13274
Nombre del modelo	MD 11610 Fuente de alimentación del conector TYGS-DC3600500 Changzhou Taiyu Electric Co., LTD.
Tensión de entrada	100 - 240 V~
Corriente	máx. 0,5 A
Frecuencia de la corriente alterna de entrada	50/60 Hz
Tensión de salida	36,0 V ===
Corriente	0,5 A ⚡
Potencia de salida	18,0 W
Eficiencia media durante el funcionamiento	85,78 %

Eficiencia con carga baja (10 %)	73,71 %
Consumo de potencia en vacío	0,067 W
Clase de protección:	II 
Temperatura ambiente:	máx. 40 °C



www.tuv.com
ID 141807466

Solo para la
fuente de alimenta-
ción del conector

Indice

DE

FR

NL

ES

IT

EN

1. Informazioni relative alla presente guida rapida.....	69
1.1. Spiegazione dei simboli	69
2. Utilizzo conforme	71
3. Indicazioni di sicurezza	71
3.1. Utilizzo delle batterie ricaricabili.....	73
4. Contenuto della confezione.....	74
5. Panoramica dell'apparecchio.....	75
5.1. Elementi di comando	76
6. Montaggio del supporto a parete	76
7. Montaggio del supporto a pavimento	76
8. Caricamento della batteria.....	77
9. Operazioni preliminari.....	77
9.1. Assemblare l'aspirapolvere	77
10. Pulizia e manutenzione	78
11. Ricambi.....	78
12. Smaltimento	78
12.1. Rimozione del pacco batterie	78
13. Dati tecnici.....	80

1. Informazioni relative alla presente guida rapida



Il presente documento è una versione cartacea breve delle istruzioni per l'uso complete.

AVVERTENZA! Osservare le istruzioni per l'uso complete e le indicazioni di sicurezza per evitare danni a persone e cose. La guida rapida e le istruzioni per l'uso complete sono parte integrante del prodotto. Prima di utilizzare il prodotto, familiarizzare con tutte le indicazioni relative all'uso e alla sicurezza. Conservare le istruzioni e, in caso di cessione del prodotto a terzi, consegnare tutta la relativa documentazione.



Dove posso trovare le istruzioni per l'uso complete?

Le istruzioni per l'uso complete possono essere consultate e scaricate scansionando il codice QR a fianco.



Come posso contattare il servizio di assistenza?

I dati di contatto sono riportati nelle istruzioni per l'uso complete.

1.1. Spiegazione dei simboli

Quando un paragrafo è contrassegnato da uno dei seguenti simboli di avvertenza è necessario evitare il pericolo indicato per prevenire le possibili conseguenze descritte.



PERICOLO!

Pericolo letale immediato!



PERICOLO!

Pericolo di scosse elettriche.



AVVERTENZA!

Possibile pericolo letale e/o pericolo di lesioni gravi irreversibili!



ATTENZIONE!

Avvertenza: possibili lesioni di media o lieve entità!



AVVISO!

Seguire le indicazioni al fine di evitare danni materiali.



Ulteriori informazioni sull'utilizzo dell'apparecchio.



Osservare le indicazioni contenute nelle istruzioni per l'uso.



Simbolo per la classe di protezione II



Utilizzo in ambienti chiusi



Indicazione della polarità



Simbolo della corrente continua



Simbolo della corrente alternata



Alimentatore a commutazione (elettrico)



Trasformatore – protetto contro i cortocircuiti



Efficienza energetica livello VI

IP20

L'alimentatore a spina è protetto:

- contro l'accesso a parti pericolose con un dito
- contro la penetrazione di corpi estranei solidi di diametro pari o superiore a 12,5 mm.

L'alimentatore a spina non è impermeabile



Simbolo di un fusibile



Utilizzare esclusivamente l'alimentatore in dotazione

2. Utilizzo conforme

L'aspirapolvere è destinato all'aspirazione di sporco secco come polvere, briciole o pelucchi in ambienti interni o in auto. È inoltre idoneo all'aspirazione di piccole quantità di liquidi. È possibile utilizzarlo sia come unità portatile sia come aspirapolvere da pavimento.

L'apparecchio è destinato all'utilizzo domestico. L'apparecchio non è destinato all'uso professionale o industriale.

L'utilizzo non conforme comporta il decadimento della garanzia:

- ▶ Non modificare l'apparecchio senza la nostra approvazione e non utilizzare alcun altro dispositivo ausiliario non approvato o non fornito da noi.
- ▶ Utilizzare esclusivamente pezzi di ricambio e accessori forniti o approvati da noi.
- ▶ Attenersi a tutte le indicazioni fornite nelle presenti istruzioni per l'uso, in particolare alle indicazioni di sicurezza. Qualsiasi altro utilizzo è considerato non conforme e può provocare danni a persone o cose.

3. Indicazioni di sicurezza

IMPORTANTI ISTRUZIONI DI SICUREZZA: LEGGERLE ATTENTAMENTE E CONSERVARLE PER OGNI FUTURA CONSULTAZIONE!

- Il presente apparecchio può essere utilizzato a partire da un'età di 8 anni e anche da persone con capacità fisiche, sensoriali o intellettive ridotte o con carenza di esperienza e/o di conoscenze, a condizione che siano sorvegliate o istruite circa l'utilizzo sicuro dell'apparecchio e che abbiano compreso i pericoli che ne derivano.
- I bambini non devono giocare con l'apparecchio.
- I bambini non possono eseguire la pulizia e la manutenzione a cura dell'utilizzatore senza essere sorvegliati.
- Tenere l'apparecchio e gli accessori fuori dalla portata dei bambini.
- **AVVERTENZA!** Pericolo di soffocamento in caso di ingestione o inalazione di componenti piccoli o pellicole dell'imballaggio. Tenere la pellicola dell'imballaggio fuori dalla portata dei bambini. Tenere gli imballaggi fuori dalla portata dei bambini.
- Per caricare l'aspirapolvere utilizzare solo l'alimentatore fornito in dotazione.
- Durante l'utilizzo l'apparecchio non deve essere collegato all'alimentatore a spina.

- L'apparecchio imposta automaticamente la frequenza della corrente di ingresso richiesta, senza che sia necessario un intervento da parte dell'utente.
- Collegare l'apparecchio solo a una presa elettrica installata a regola d'arte. La tensione di rete locale deve corrispondere a quella indicata nei dati tecnici dell'alimentatore.
- La presa deve essere liberamente accessibile per consentire di scollegare rapidamente l'apparecchio dalla rete elettrica in caso di emergenza.
- Non scollegare la spina dalla presa elettrica tirando il cavo.
- Non utilizzare cavi prolunga.
- L'alimentatore deve essere usato soltanto in ambienti asciutti.
- Utilizzare l'aspirapolvere solo in ambienti chiusi e non esporlo a gocce o spruzzi d'acqua.
- Prima e dopo ogni utilizzo verificare che l'apparecchio, l'alimentatore e il cavo di collegamento non siano danneggiati.
- Non mettere in funzione l'apparecchio se l'alimentatore, il cavo o l'apparecchio stesso presentano danni visibili.
- Se il cavo di collegamento è danneggiato, non può essere sostituito. Se il cavo o l'alimentatore a spina sono danneggiati, smaltire l'alimentatore a spina e sostituirlo con uno dello stesso tipo.
- Non immergere mai l'aspirapolvere in acqua per lavarlo.
- Assicurarsi che il cavo di collegamento non venga a contatto con parti calde dell'apparecchio o con altre fonti di calore.
- **PERICOLO!** Sussiste il pericolo di esplosione durante l'aspirazione di liquidi infiammabili o di determinati materiali solidi. Non utilizzare l'apparecchio in prossimità di materiali facilmente infiammabili. Non aspirare oggetti con bordi taglienti oppure oggetti o liquidi facilmente infiammabili, come fiammiferi o cenere calda.
- Non aspirare in nessun caso polvere di toner (di stampanti laser, fotocopiatrici).

- Svuotare il contenitore della polvere all'aperto sopra un bidone dei rifiuti.
- Svuotare regolarmente il contenitore della polvere.
- Pulire regolarmente il filtro.
- **AVVERTENZA!** La luce a LED è molto intensa e sussiste il pericolo di abbagliamento.
- Non fissare mai direttamente per più di 100 secondi una luce a LED accesa.
- Non puntare mai i fasci di luce a LED direttamente su persone o animali.
- L'illuminazione a LED è integrata e deve essere sostituita solo da personale qualificato.
- L'illuminazione a LED non è concepita per illuminare gli ambienti.

DE

FR

NL

ES

IT

EN

3.1. Utilizzo delle batterie ricaricabili

L'apparecchio contiene una batteria ricaricabile agli ioni di litio.

- **AVVERTENZA!** Sussiste il pericolo di esplosione se le batterie vengono esposte a calore elevato. Non gettare la batteria ricaricabile nel fuoco.
- Non esporre la batteria ricaricabile a calore eccessivo come quello prodotto, ad esempio, da luce del sole, luce artificiale intensa, fuoco o simili!

4. Contenuto della confezione

PERICOLO!

Pericolo di lesioni!

Pericolo di soffocamento in caso di ingestione o inalazione di componenti piccoli o pellicole dell'imballaggio.

- Tenere tutti i materiali di imballaggio utilizzati (sacchetti, pezzi di polistirolo ecc.) fuori dalla portata dei bambini.
 - Non permettere ai bambini di giocare con il materiale d'imballaggio.
-

- ▶ Estrarre il prodotto dalla confezione e rimuovere tutto il materiale d'imballaggio.
- ▶ Verificare la completezza e l'integrità della fornitura e comunicarne l'eventuale incompletezza o il danneggiamento entro 14 giorni dall'acquisto.

La confezione acquistata include:

- Unità portatile
- Bocchetta per pavimenti
- Bocchetta per fughe
- Bocchetta 2 in 1
- Spazzola standard
- Spazzola Fluffy (spazzola per pavimenti duri)
- Spazzola per peli di animali
- Accessorio lavapavimenti con 2 panni lavapavimenti
- Alimentatore a spina
- Supporto a parete con materiale di montaggio
- Supporto a pavimento
- Tubo di aspirazione pieghevole
- Filtro HEPA H13 di ricambio
- Filtro esterno di ricambio
- Istruzioni per l'uso

5. Panoramica dell'apparecchio

DE
FR
NL
ES
IT
EN

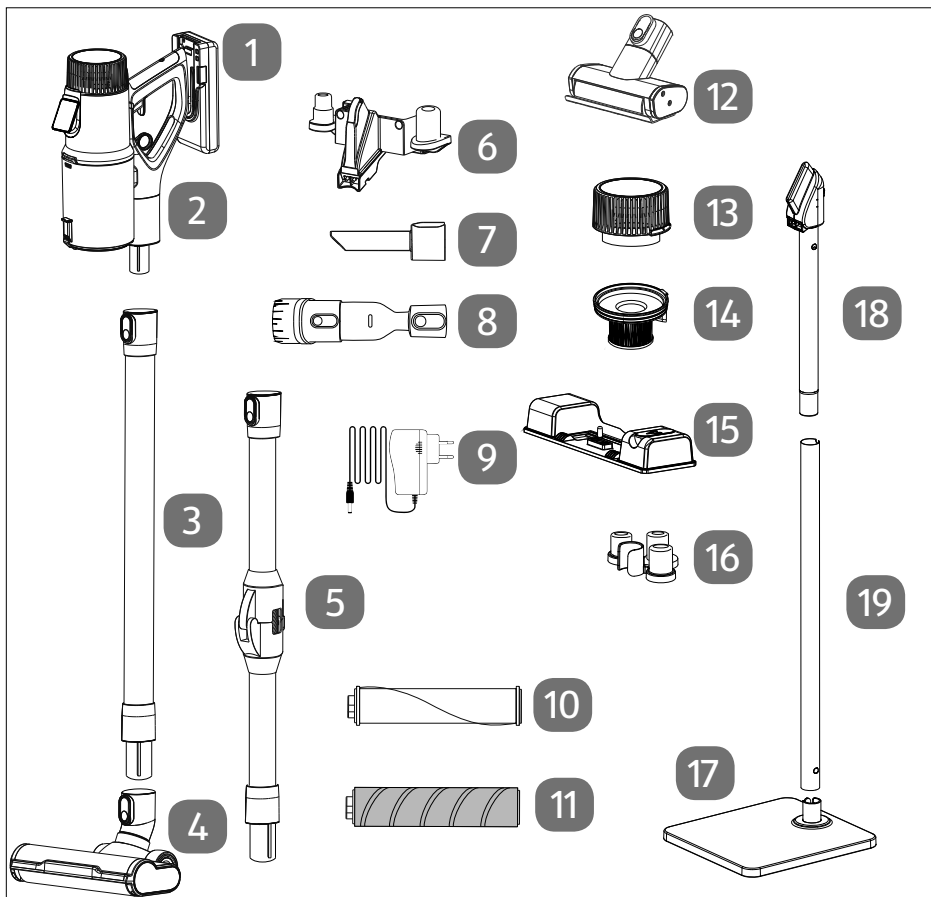

Fig. 1 – Panoramica dell'apparecchio e accessori

- | | |
|---|---|
| 1. Pacco batterie | 12. Spazzola per peli di animali |
| 2. Unità portatile | 13. Filtro esterno |
| 3. Tubo di aspirazione | 14. Filtro interno |
| 4. Bocchetta per pavimenti | 15. Accessorio lavapavimenti con serbatoio dell'acqua (panno lavapavimenti non raffigurato) |
| 5. Tubo di aspirazione pieghevole | 16. Porta-accessori |
| 6. Supporto a parete | 17. Supporto a pavimento |
| 7. Bocchetta per fughe | 18. Parte superiore dell'asta di supporto (2) |
| 8. Bocchetta 2 in 1 | 19. Parte inferiore dell'asta di supporto (1) |
| 9. Alimentatore a spina | |
| 10. Spazzola standard | |
| 11. Spazzola Fluffy (spazzola per pavimenti duri) | |

5.1. Elementi di comando

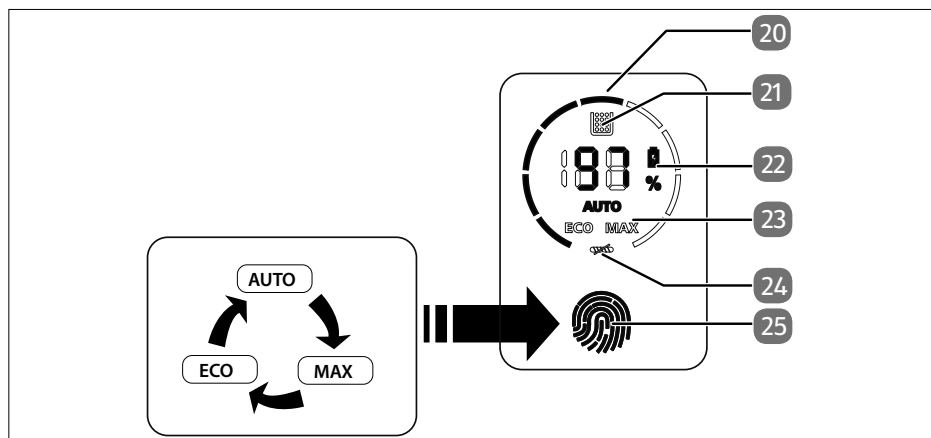

Fig. 2 – Comandi

- | | |
|-------------------------------------|--|
| 20. Potenza motore | 23. Indicatore della modalità di funzionamento |
| 21. Contenitore della polvere pieno | 24. Spazzola bloccata |
| 22. Stato di carica della batteria | 25. Campo per impostare la modalità di funzionamento |

6. Montaggio del supporto a parete



Nelle istruzioni per l'uso complete sono riportate informazioni dettagliate per il montaggio del supporto a parete.

PERICOLO!

Rischio di scossa elettrica!

Quando si praticano fori in una parete, sussiste il pericolo di scossa elettrica!

- Per montare il sistema di fissaggio a parete scegliere un punto adatto, prestando attenzione a non danneggiare con il trapano cavi elettrici o tubi nascosti.

7. Montaggio del supporto a pavimento



Nelle istruzioni per l'uso complete sono riportate informazioni dettagliate per il montaggio del supporto a pavimento.

8. Caricamento della batteria

DE

FR

NL

ES

IT

EN



Per indicazioni dettagliate sulla ricarica della batteria, consultare le istruzioni per l'uso complete.

1. Spegnerne l'apparecchio prima di caricarlo.
2. Caricare l'aspirapolvere con l'alimentatore a spina in dotazione (8) (**vedere 12**). La durata della ricarica è di ca. 4-5 ore.
3. Al termine della ricarica, scollegare la spina dell'alimentatore dalla presa elettrica.

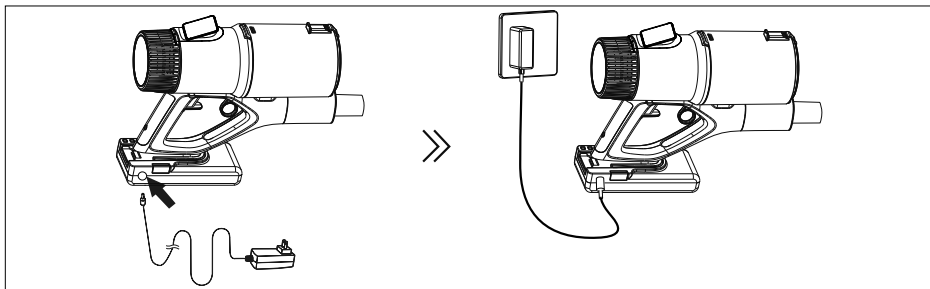

Fig. 3 – Ricarica dall'apparecchio

9. Operazioni preliminari



Assemblare l'apparecchio come descritto nelle istruzioni complete e seguire le indicazioni relative alle operazioni preliminari.

9.1. Assemblare l'aspirapolvere

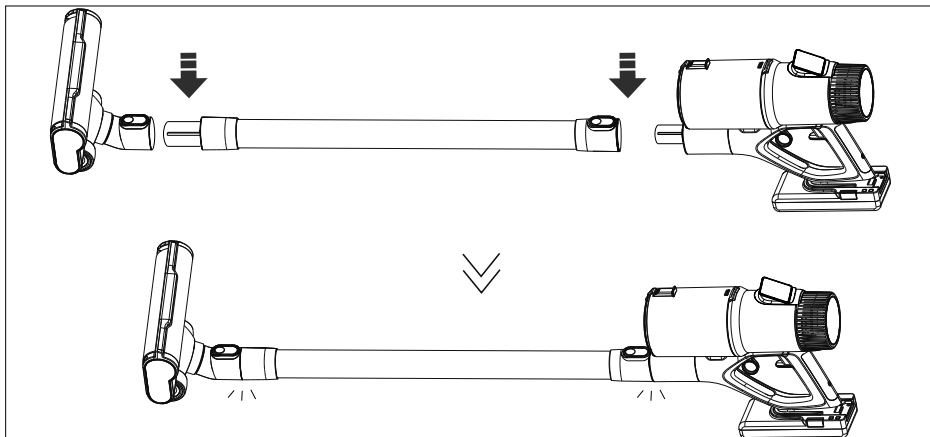

Fig. 4 – Assemblaggio

1. Montare l'accessorio di aspirazione appropriato.
2. Per accendere l'aspirapolvere, premere e tenere premuto l'interruttore On/Off (21). Bloccare l'interruttore On/Off premendo il pulsante di blocco (22).
3. Passare la bocchetta di aspirazione sopra la superficie da pulire.
4. Toccare il campo (20) per impostare la modalità di funzionamento **Auto**, **Max** o **Eco** (vedere Fig. 2).

10. Pulizia e manutenzione



Nelle istruzioni per l'uso complete sono riportate indicazioni dettagliate per la pulizia e la manutenzione.

11. Ricambi

Per ordinare i ricambi, visitare il MEDION Serviceshop all'indirizzo <https://www.medion.com/medionserviceshop>.

Qui si possono trovare tutte le informazioni rilevanti sul prodotto acquistato.

12. Smaltimento

- ▶ Prima di smaltire l'apparecchio rimuovere il pacco batterie (1).

12.1. Rimozione del pacco batterie



ATTENZIONE!

Pericolo di lesioni!

L'uso improprio della batteria ricaricabile può danneggiare la batteria stessa e causare lesioni in caso di fuoriuscita del liquido.

- Una volta estratte le batterie, tenerle fuori dalla portata dei bambini, non gettarle nel fuoco, non cortocircuitarle o aprirle.
- Non esporre le batterie a condizioni estreme, ad es. posizionandole su termosifoni o tenendole alla luce del sole! Il rischio di fuoriuscita del liquido è elevato!
- Evitare il contatto del liquido delle batterie con la pelle, gli occhi e le mucose. In caso di contatto sciacquare subito le parti interessate con abbondante acqua pulita e rivolgersi immediatamente a un medico.

- ▶ Lasciare che l'aspirapolvere giri fino all'arresto completo per scaricare completamente la batteria.
- ▶ Spegnerne l'apparecchio e staccare, se necessario, la spina dalla presa elettrica e il connettore dell'apparecchio dall'apparecchio stesso.
- ▶ Quando si rimuove la batteria, assicurarsi che sia completamente scarica.
- ▶ Sfilare il pacco batterie (1) dall'apparecchio principale.
- ▶ Smaltire il pacco batterie nel rispetto dell'ambiente (vedere Pagina 79).



IMBALLAGGIO

L'imballaggio protegge l'apparecchio da eventuali danni durante il trasporto. Gli imballaggi sono prodotti con materiali che possono essere smaltiti nel rispetto dell'ambiente e destinati a un corretto riciclaggio.



Attenersi alla seguente etichettatura dei materiali di imballaggio per la separazione dei rifiuti con abbreviazioni (a) e codici numerici (b):

1-7: plastiche/20-22: carta e cartone/80-98: materiali compositi



(Solo per la Francia)

Il simbolo "Triman" informa il consumatore che il prodotto è riciclabile e soggetto a un sistema esteso di responsabilità del produttore e a disposizioni di smistamento applicabili in Francia.



APPARECCHIATURE ELETTRICHE ED ELETTRONICHE

Tutti i prodotti usati contrassegnati con il simbolo a lato non devono essere smaltiti insieme ai rifiuti domestici.



Come previsto dalla direttiva 2012/19/UE, al termine del ciclo di vita dell'apparecchio occorre smaltirlo correttamente.

In questo modo i materiali contenuti nell'apparecchio verranno riciclati, riducendo l'impatto ambientale e gli effetti negativi sulla salute umana.

Consegnare l'apparecchio dismesso a un centro di raccolta per rifiuti elettronici o a un centro di riciclaggio. Prima dello smaltimento, togliere le batterie dall'apparecchio e consegnarle a un centro di raccolta di batterie esauste.

Per ulteriori informazioni, rivolgersi all'azienda locale di smaltimento o all'amministrazione comunale.



BATTERIE RICARICABILI

Le batterie usate non possono essere smaltite nei rifiuti domestici. Le batterie devono essere smaltite conformemente alle disposizioni in materia. A tale scopo, presso gli esercizi commerciali che vendono batterie e presso i punti di raccolta sono disponibili contenitori appositi per lo smaltimento. Per ulteriori informazioni, rivolgersi all'azienda locale di smaltimento o all'amministrazione comunale.

In relazione alla distribuzione di batterie o alla fornitura di apparecchi contenenti batterie, siamo obbligati a informare l'utilizzatore di quanto segue:

L'utilizzatore finale ha l'obbligo di legge di restituire le batterie usate.

Il simbolo del bidone della spazzatura con ruote barrato da una croce indica che le batterie non possono essere smaltite nei rifiuti domestici.

DE

FR

NL

ES

IT

EN

13. Dati tecnici

Potenza:	400 W
Ingresso:	36 V --- 0,5 A
Capacità del contenitore della polvere:	ca. 700 ml
Dimensioni:	ca. 27,5 x 114 x 26,5 cm
Batteria ricaricabile integrata	
Modello	29.6v
Tipo:	Batteria agli ioni di litio da 29,6 V --- 2500 mAh
Potenza in uscita	74 Wh
Tempo di ricarica:	5 ore
Autonomia:	max. 60 min (in modalità ECO)
Alimentatore a spina	
Produttore	Importatore: MEDION AG Am Zehnthof 77 45307 Essen Germania Numero di registro delle imprese: HRB 13274
Nome del modello	MD 11610 Alimentatore a spina TYGSDC3600500 Changzhou Taiyu Electric Co., LTD.
Tensione in entrata	100 - 240 V~
Corrente	max. 0,5 A
Frequenza di corrente alternata in ingresso	50/60 Hz
Tensione in uscita	36,0 V ---
Corrente	0,5 A ⚡
Potenza in uscita	18,0 W
Efficienza media durante il funzionamento	85,78%

Efficienza con carico ridotto (10%)	73,71 %
Potenza assorbita a vuoto	0,067 W
Classe di protezione:	II 
Temperatura ambiente:	max. 40 °C



www.tuv.com
ID 141807488

Solo per
l'alimentatore a spina

Contents

1. Information about this short manual	85
1.1. Explanation of symbols	85
2. Proper use	87
3. Safety instructions	87
3.1. Handling the rechargeable batteries	89
4. Package contents	90
5. Appliance overview	91
5.1. Controls	92
6. Mounting the wall bracket.....	92
7. Mounting the stand.....	92
8. Charging the battery	93
9. Getting started	93
9.1. Assembling the floor vacuum cleaner	93
10. Cleaning and care.....	94
11. Spare parts	94
12. Disposal	94
12.1. Removing the battery pack	94
13. Technical specifications	96

1. Information about this short manual



This document is an abridged printed version of the full user manual.

WARNING! Follow the full user manual and safety instructions to avoid personal injury and damage to property. The short manual and full user manual are integral parts of this product. Before using the product, please familiarise yourself with all operating and safety instructions. Keep the user manuals in a safe place. If you give this product to someone else, ensure that you also hand over all the documents.



Where can I find the full user manual?

The full user manual is available for viewing and downloading by scanning the QR code shown.



How do I contact the Service Centre?

The contact details can be found in the full user manual.

1.1. Explanation of symbols

If a block of text is marked with one of the warning symbols listed below, the hazard described in that text must be avoided to prevent the potential consequences described there from occurring.



DANGER!

Warning: risk of fatal injury!



DANGER!

Warning: risk of electric shock.



WARNING!

Warning: risk of possible fatal injury and/or serious irreversible injuries!



CAUTION!

Warning: risk of minor and/or moderate injuries!



NOTICE!

Follow these instructions to prevent damage to the appliance.



More detailed information about using the appliance.



Follow the instructions in the user manual.



Symbol for protection class II



Indoor use



Polarity marking



Symbol for direct current (DC)



Symbol for alternating current (AC)



Switched-mode electrical power supply



Transformer – short circuit-proof



Energy efficiency level VI

IP20

The mains power adapter is protected:

- against access to hazardous parts by fingers.
- against intrusion of solid foreign objects with a diameter of 12.5 mm or larger.

The mains power adapter is not waterproof.



Symbol for a fuse



Only use the mains adapter provided.

2. Proper use

The vacuum cleaner is intended for vacuuming dry dirt such as dust, crumbs or fluff indoors or in cars. It is also suitable for vacuuming small amounts of liquid. It can be used as both a hand-held vacuum cleaner and a floor vacuum cleaner.

This appliance is designed for use in private households. The appliance is not intended for commercial or industrial use.

Please note that we shall not be liable in cases of improper use:

- ▶ Do not modify the appliance without our consent and do not use any auxiliary equipment that we have not approved or supplied.
- ▶ Only use replacement parts or accessories that we have supplied or approved.
- ▶ Comply with all the information in this user manual, especially the safety instructions. Any other use is considered improper and can cause personal injury or property damage.

3. Safety instructions

IMPORTANT SAFETY INSTRUCTIONS – READ CAREFULLY AND KEEP FOR FUTURE REFERENCE!

- This appliance may be used by children over the age of 8 and by persons with reduced physical, sensory or mental abilities or by those with limited experience and/or knowledge, provided that they are supervised or have been instructed in the safe use of the appliance and have understood the associated risks.
- Children must not be allowed to play with the appliance.
- Cleaning and user maintenance must not be carried out by children unless they are supervised.
- Keep the appliance and its accessories out of the reach of children.
- **WARNING!** There is a risk of choking and suffocation due to swallowing or inhaling small parts or plastic wrap. Keep the plastic packaging out of the reach of children. Keep packaging away from children.
- Use only the mains adapter supplied to charge the vacuum cleaner.
- The appliance must not be connected to the mains power adapter during use.

- The appliance sets the required input current frequency automatically, user interaction is not necessary.
- Only connect the appliance to a properly installed power socket. The local mains voltage must correspond to the technical specifications for the mains adapter.
- The socket must be easily accessible so that you can unplug the appliance from the mains quickly if necessary.
- Never pull on the cable in order to pull the plug out of the mains socket.
- Do not use an extension cable.
- The mains adapter may only be used in dry rooms.
- Only use the vacuum cleaner in enclosed spaces and never expose the appliance to water droplets or spray.
- Before using for the first time and after each use, check the appliance, mains adapter and connecting cable for damage.
- Do not use if the appliance, the mains adapter or the cable is visibly damaged.
- A damaged connecting cable cannot be replaced. If the cable or mains power adapter is damaged, the mains power adapter must be scrapped and replaced by a mains power adapter of the same type.
- Never immerse the vacuum cleaner in water to clean it.
- Ensure that the connecting cable does not come into contact with hot appliance parts or other heat sources.
- **DANGER!** There is a risk of explosion when vacuuming up flammable liquids or certain solid materials. Never use the appliance near highly flammable materials. Do not vacuum up sharp-edged or highly flammable objects such as matches or hot ashes and do not vacuum up liquids.
- Do not vacuum up toner dust (carbon black from laser printers, photocopiers) under any circumstances.
- Empty the dust container outdoors, directly over a dustbin.

- Empty the dust container regularly.
- Clean the dust filter regularly.
- **WARNING!** The light from LED lights is very bright and can dazzle the eyes.
- Do not look directly at the LED lamp for more than 100 seconds when it is switched on.
- Never point light beams from LED lamps directly at people or animals.
- The LED lighting is built in and must be replaced by qualified personnel.
- The LED lighting is not suitable as room lighting.

3.1. Handling the rechargeable batteries

The appliance contains a lithium-ion battery.

- **WARNING!** There is a risk of explosion if batteries are exposed to extreme heat. Never throw the battery into a fire.
- Never expose the battery to excessive heat such as direct sunlight, fire, strong artificial light or similar!

4. Package contents

DANGER!

Risk of injury!

There is a risk of choking and suffocation due to swallowing or inhaling small parts or plastic wrap.

- Keep all packaging materials used (bag, pieces of polystyrene etc.) out of the reach of children.
 - Do not let children play with the packaging material.
-

- ▶ Remove the product from the packaging and remove all packaging material.
- ▶ Please check your purchase to ensure that all items are included and in perfect condition. If anything is missing or damaged, please contact us within 14 days of purchase.

The following items are supplied with your product:

- Hand-held vacuum cleaner
- Floor nozzle
- Crevice nozzle
- 2-in-1 nozzle
- Standard brush
- Fluffy brush (hard floor brush)
- Animal hair brush
- Mop attachment with 2 wiping cloths
- Mains power adapter
- Wall bracket with mounting material
- Stand
- Folding suction pipe
- Replacement HEPA-H13 filter
- Replacement outer filter
- User manual

5. Appliance overview

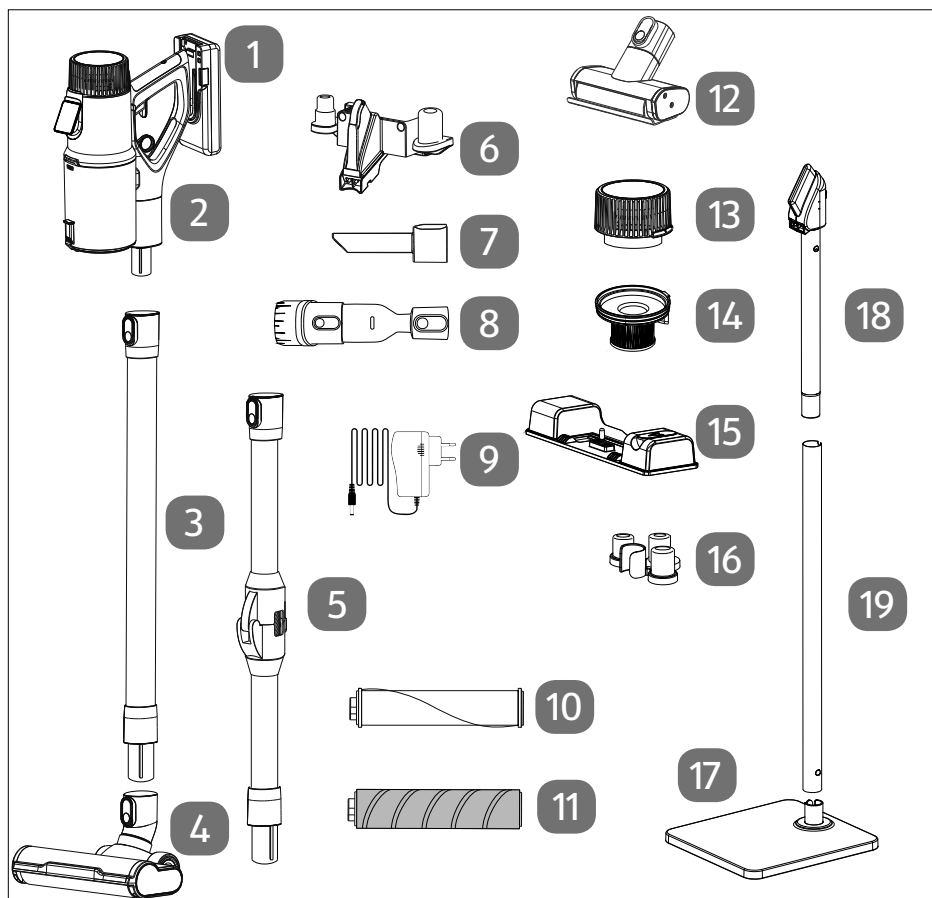

Fig. 1 – Appliance overview and accessories

- | | |
|-----------------------------|---|
| 1. Battery pack | 11. Fluffy brush (hard floor brush) |
| 2. Hand-held vacuum cleaner | 12. Animal hair brush |
| 3. Suction pipe | 13. Outer filter |
| 4. Floor nozzle | 14. Inner filter |
| 5. Folding suction pipe | 15. Mop attachment with water tank (wiping cloth not shown) |
| 6. Wall bracket | 16. Accessory holder |
| 7. Crevice nozzle | 17. Stand |
| 8. 2-in-1 nozzle | 18. Upper standpipe (2) |
| 9. Mains power adapter | 19. Lower standpipe (1) |
| 10. Standard brush | |

5.1. Controls

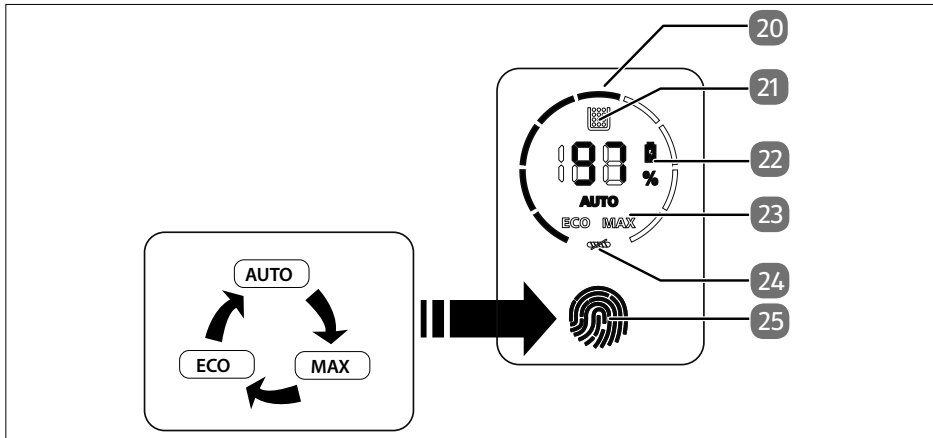

Fig. 2 – Controls

- | | |
|--------------------------|--------------------------------------|
| 20. Motor output | 23. Function mode display |
| 21. Dust container full | 24. Brush blocked |
| 22. Battery charge level | 25. Control field: set function mode |

6. Mounting the wall bracket



Detailed instructions for installing the wall bracket can be found in the full user manual.

DANGER!

Risk of electric shock!

Risk of electric shock when drilling holes into a wall!

- When mounting the wall bracket on the wall, install it in a suitable location and take care not to hit any hidden electrical cables or pipework when drilling.

7. Mounting the stand



Detailed instructions for installing the stand can be found in the full user manual.

8. Charging the battery



Detailed instructions on charging the battery can be found in the full user manual.

1. Switch off the appliance before charging.
2. Charge your vacuum cleaner using the supplied mains power adapter (8) (see 12). The charging time is approx 4–5 hours.
3. After charging, remove the power adapter plug from the socket again.

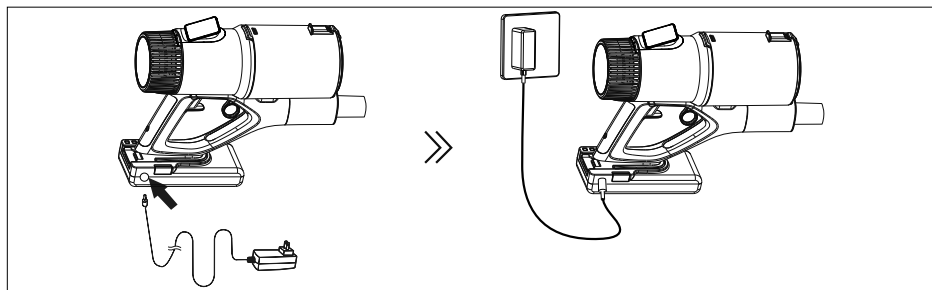

Fig. 3 – Charging on the appliance

9. Getting started



Assemble the appliance as described in the full user manual and follow the instructions for preparation.

9.1. Assembling the floor vacuum cleaner

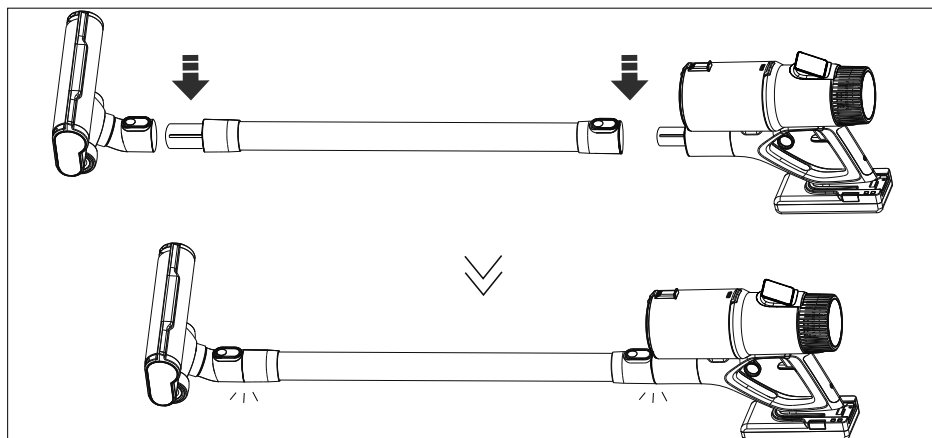

Fig. 4 – Assembly

1. Put on the appropriate vacuum attachment.
2. Switch on the vacuum cleaner by pressing and holding the on/off switch (21). Lock the on/off switch by pressing the lock button (22).
3. To vacuum, pull or push the suction nozzle over the area to be vacuumed.
4. Touch the control field (20) to set the **Auto**, **Max** or **Eco** function mode (see Fig. 2).

10. Cleaning and care



You will find detailed instructions on cleaning and care in the full user manual.

11. Spare parts

Please visit our MEDION Service Shop at <https://www.medion.com/medionserviceshop> to order any spare parts you need.

You will be able to find out all the details about your specific product while you're there.

12. Disposal

- ▶ Remove the battery pack (1) before disposing of the appliance.

12.1. Removing the battery pack

CAUTION!

Risk of injury!

Improper handling of the battery can damage the battery and lead to injuries from leaking battery fluid.

- Keep removed batteries away from children. Do not throw batteries into fire, short-circuit or dismantle them.
- Do not expose removed batteries to extreme conditions such as radiators, direct sunlight! Increased risk of leakage!
- Do not allow battery acid to come into contact with the skin, eyes or mucous membranes. In the event of contact, rinse the affected areas immediately with plenty of clean water and consult a doctor immediately.

- ▶ Allow the vacuum cleaner to run until it comes to a stop to fully discharge the battery.
- ▶ Switch off the appliance and, if necessary, disconnect the mains plug from the socket and the appliance plug from the appliance.
- ▶ Make sure that the battery is completely discharged before removing.
- ▶ Slide the battery pack (1) off the main appliance.
- ▶ Dispose of the battery pack in an environmentally friendly manner (see Page 95).



PACKAGING

Your appliance has been packaged to protect it from damage in transit. The packaging is made of materials that can be recycled in an environmentally friendly manner.



Observe the following labels on the packaging materials regarding waste separation with the abbreviations (a) and numbers (b):
1–7: plastics/20–22: paper and cardboard/80–98: composite materials



(France only)
The “Triman” symbol tells the consumer that the product can be recycled, is covered by an extended system of manufacturer’s responsibility and must be sorted by material type in France.



APPLIANCE

All old appliances marked with the symbol shown must not be disposed of in normal household waste.



In accordance with Directive 2012/19/EU, the appliance must be properly disposed of at the end of its service life.

This involves separating the materials in the appliance for the purpose of recycling as well as minimising the environmental impact and negative effects on human health.

Take old appliances to an electrical scrap collection point or a recycling centre. Before doing so, remove the battery block from the appliance and take it to a separate collection point for used batteries.

Contact your local waste disposal company or your local authority for more information on this subject.



RECHARGEABLE BATTERIES

Do not dispose of used rechargeable batteries with household rubbish. Rechargeable batteries must be disposed of correctly. For this purpose, retailers that sell batteries and local collection points provide containers in which you can dispose of them. Contact your local waste disposal company or your local authority for more information.

In connection with the sale of rechargeable batteries or the supply of equipment containing batteries, we are obliged to draw your attention to the following:

As the end user, you are legally required to return used rechargeable batteries.

The crossed-out wheellie bin symbol means that the rechargeable batteries must not be disposed of with household rubbish.

13. Technical specifications

Output:	400 W
Input:	36 V === 0.5 A
Dust container capacity:	Approx. 700 ml
Dimensions:	Approx. 27.5 x 114 x 26.5 cm
Integrated battery	
Model	29.6v
Type:	Li-Ion, 29.6 V === 2500 mAh
Output power	74 Wh
Charging time:	5 hours
Operating duration:	Max. 60 min (in ECO mode)
Mains power adapter	
Manufacturer	Importer: MEDION AG Am Zehnthof 77 45307 Essen Germany HR number: HRB 13274
Model name	MD 11610 Mains power adapter TYGSDC3600500 Changzhou Taiyu Electric Co., LTD.
Input voltage	100–240 V~
Current	Max. 0.5 A
Input AC frequency	50/60 Hz
Output voltage	36.0 V ===
Current	0.5 A ⇄
Output power	18.0 W
Average efficiency during operation	85.78%
Efficiency with low load (10%)	73.71%

Power consumption with zero load	0.067 W
Protection class:	II 
Ambient temperature:	Max. 40°C

DE

FR

NL

ES

IT

EN



www.tuv.com
ID 141927488

Only for
mains power adapter

Prodotto in Cina

