



INSTRUCTION MANUAL



MULTIFUNCTIONAL MOP

ITEM: 871125247593

A.I.&E. Adriaan Mulderweg 9-11
5657 EM Eindhoven, The Netherlands



FR
Cet appareil,
ses accessoires,
piles et cordons
se recyclent

À DÉPOSER
EN MAGASIN



À DÉPOSER
EN DÉCHÈTERIE



Points de collecte sur www.quefairedemesdechets.fr

DD7003

2-IN-1
1400-
1600W
220-240V~50HZ



IMPORTANT SAFETY INSTRUCTIONS

SAVE THESE INSTRUCTIONS FOR FUTURE USE

This model is for household use only. Commercial use of this unit voids the manufacturer's warranty.

READ ALL INSTRUCTIONS BEFORE USING YOUR STEAM MOP

When using an electrical appliance, basic precautions should be observed, including the following:

- Unplug from outlet when not in use and before conducting maintenance.

WARNINGS

- **TO REDUCE THE RISK OF FIRE, ELECTRIC SHOCK OR INJURY:** Always switch off and unplug the appliances from the socket after use and before cleaning the appliance or any maintenance task.



- **WARNING: Danger of scalding.**
- This appliance can be used by persons with reduced physical, sensory or mental capabilities or lack of experience and knowledge if they have been given supervision or instruction concerning use of the appliance in a safe way and understand the hazards involved.
- Children shall not play with the appliance.
- Cleaning and user maintenance shall not be made by children without supervision.
- Keep the appliance out of the reach of children when it is energized or cooling down.
- Don't touch any hot areas/accessories on your steam mop. It's normal for the steam mop and accessories to heat up during use, always allow them to cool down before handling.
- The appliance shall not be left unattended while it is connected to socket.
- The appliance shall not be used if it has been dropped, if there are visible signs or damage or if it is leaking.
- Liquid or steam must not be directed towards equipment containing

electrical components, such as the interior of ovens.

- If the power cord is damaged stop using the appliance immediately.
- To avoid a safety hazard, an authorized agency service engineer must replace the power cord.
- Keep hands, feet, loose clothing and hair away from rotating brushes.
- Use only the power plug supplied with the appliance.
- Static electricity: some carpets can cause a small buildup of static electricity. Any static discharge is not hazardous to health.
- Do not use your appliance outdoors or on any wet surface or for wet pick up.
- Do not pick up hard or sharp objects, matches, hot ashes, cigarette ends or other similar items.
- Do not spray with or pick up flammable liquids, cleaning fluids, aerosols or their vapors.
- Do not run over the power cord when using your appliance or remove the plug by pulling on the power cord.
- Do not use the power cord as a handle, pull the power cord around corners, sharp edges or close a door over the power cord.
- Don't attempt to remove blockages with sharp objects as this may cause damage to the steam mop, remove blockages only as instructed in this guide.
- Store the steam mop in a cool, dry area away from children.
- Before storing the steam mop please ensure all water/detergents tanks and hard water filter are thoroughly clean and dry.
- Always make sure the concentration nozzle and accessories are securely connected to the handheld before use.
- Always fill the clean water tank with water only, never add perfume, stain remover or production container alcohol. Filling the water tank with hot or boiling water will damage the machine and invalidate your guarantee.
- Always make sure tanks are fitted correctly before using the steam mop.
- Always vacuum your carpets thoroughly and ensure hard floor areas are free from grit and debris before using the steam mop.
- Always carry the steam mop by the handle.
- Take extra care when cleaning on stairs.
- Do not continue to use your appliance or charger if it appears faulty.
- **Agency service:** To ensure the continued safe and efficient operation of this appliance we recommend that any servicing or repairs are only carried out by an authorized Agency service engineer.
- Do not use the appliance to clean animals or people.

- Do not use appliance in an enclosed space filled with vapor given off by oil-base paint, paint thinner, some moth proofing sub-stances, flammable dust, or other explosive or toxic vapors.
- Do not use on leather, wax polished furniture or floors, synthetic fabrics, valet or other delicate, steam-sensitive materials.
- **CAUTION: HOT SURFACE**



- IPX4: Item is protected from splashing water, not matter the direction.

PRODUCT DESCRIPTION

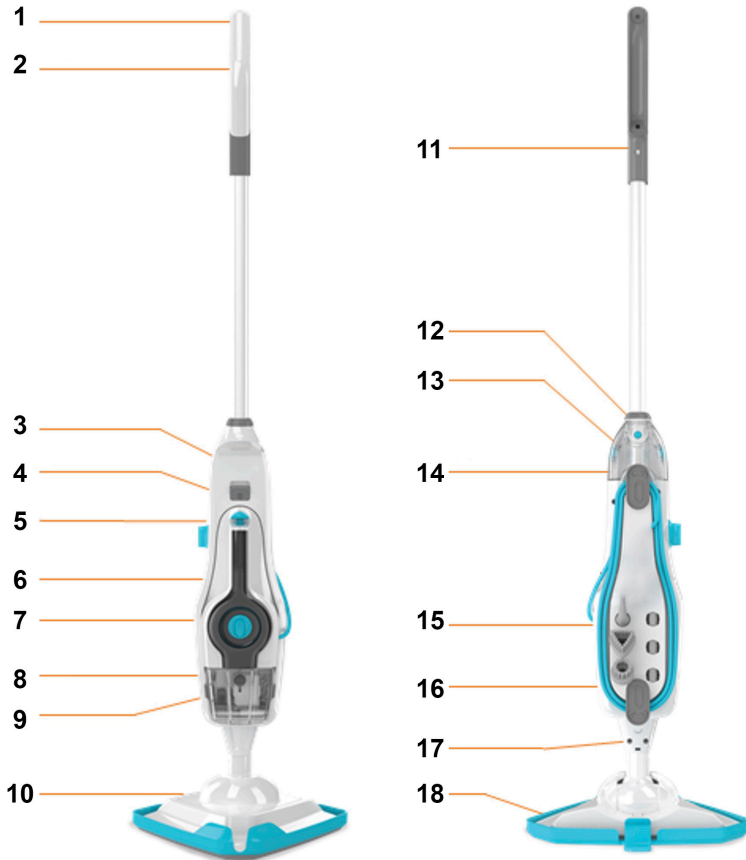

Features

1. Handle
2. Detergent trigger (hidden)
3. Handheld release button
4. Handheld steam trigger
5. Detergent control dial
6. Steam ready indicator
7. On/Off switch
8. Water tank
9. Hard water filter (hidden)
10. Floorhead
11. Concentration
12. Handle release button
13. Detergent tank
14. Quick cord release hook
15. Tool storage
16. Quick cord
17. Floorhead release button
18. Carpet glider

HOW TO INSTALL / OPERATE THE MACHINE

Before you start

CAUTION:

- The steamer and accessories get very hot during use, always allow them to cool down before handling.
- Always unplug and switch of the steamer when assembling.
- Always switch off the steamer before emptying the water tank or changing the cloths/accessories.

IMPORTANT:

- Please refer to the manual instruction recommendations before use and test the steamer on a hidden are of flooring to begin with.
- Test for color fastness in a small hidden are of upholstery/ fabric to check for color removal before use.
- When using the steamer, basic safety precautions should always be observed.
- The steamer is quipped with a thermostat and a thermal cut-out. If for any reason the steamer overheats it will switch off. If this happens turn off and unplug the steamer, allow to cool for at least 2 to 4 hours an re-try.

Assembling your machine

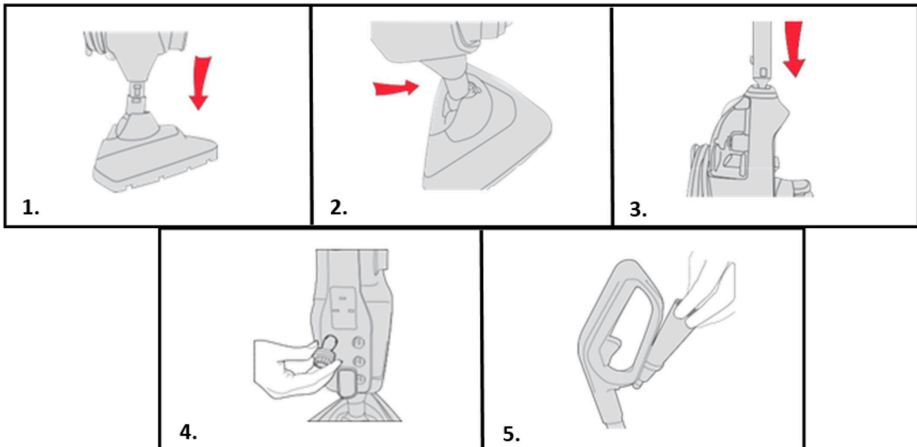

1. Push the main body down into the floorhead until it clicks into place.
2. Stand the steamer upright by pushing the main body forward to lock into position.

3. Push the handle into main body until it clicks into place.
4. Insert tools into the back of the steamer.
5. Insert concentration nozzle into the storage hook on the back of handle.

IMPORTANT:

- **If you don't want to use detergent on your flooring, turn detergent dial to OFF position.**
- **Always test on an inconspicuous area or flooring first before using detergent.**
- **Don't over fill the clean water/detergent tanks or exceed the maximum amount required.**
- **Don't use the steamer without water in the water tank.**

FILLING WATER TANK

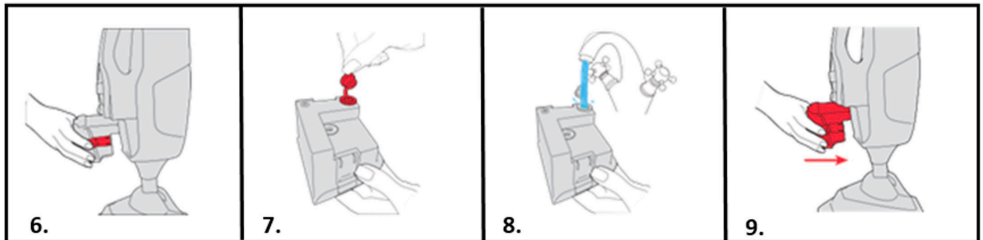

6. Press the water tank release buttons and pull the water tank to remove.
7. Pull the tab on the water tank cap to open.
8. Fill the water tank with 260ml of water, replace the cap and push firmly to close.
9. Slide the water tank back into the machine until it clicks into place.

FILLING DETERGENT TANK

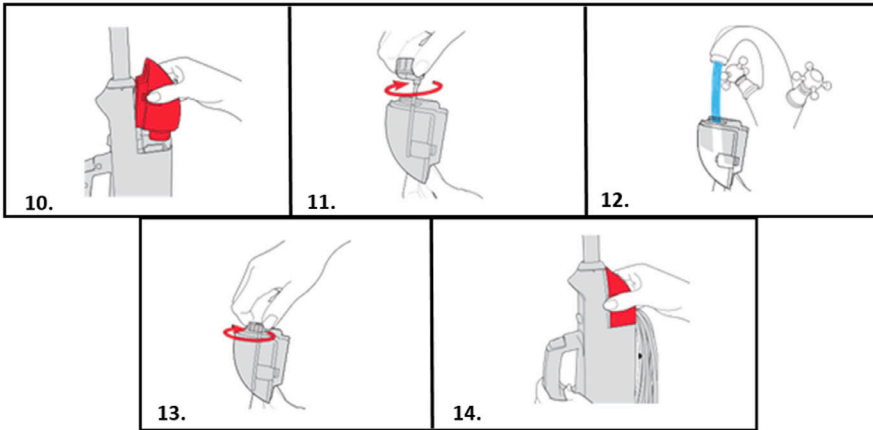

10. Press the release buttons and pull the detergent tank to remove.
11. Twist the detergent tank cap anti-clockwise and lift to remove.
12. Fill the detergent tank with 150ml water.
13. Replace the detergent tank cap and twist clockwise to close.
14. Replace the detergent tank back into the steamer and push until it clicks into place.

USING THE STEAMER

IMPORTANT: Never use the steamer without a cleaning pad attached to the floorhead. Never leave the steamer on one spot for an extended period of time or with a damp or wet microfiber pad attached as this may damage the floor surface.

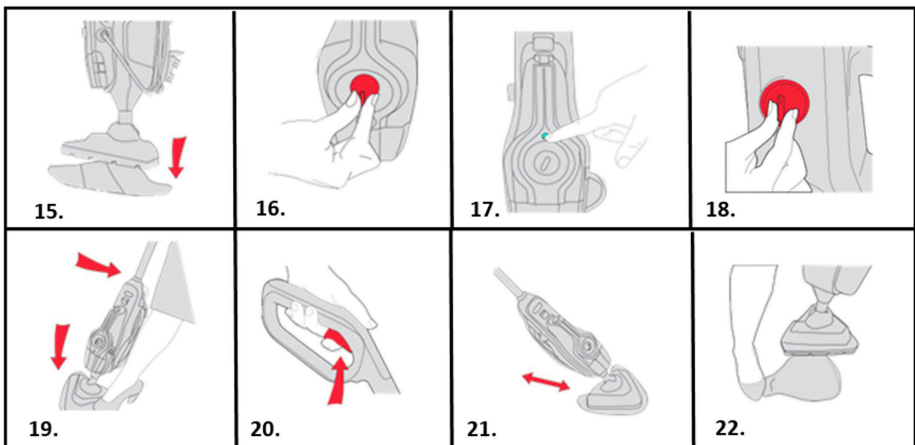

15. Place the microfiber pad on the floor, white side facing up. Place steamer onto pad making sure the entire pad covers the floorhead.

16. Plug into mains and twist On/Off control dial to On.
17. The blue light will illuminate to indicate power on. The green light will illuminate to indicate the steamer is ready to use.
18. To steam your floors with detergent burn the dial to ON and without detergent turn the dial to Off.
19. Place your foot onto the floorhead and pull handle backwards to recline.
20. To produce steam squeeze the trigger in short bursts. Don't hold the trigger continuously to prevent over wetting floors.
21. Move the steamer slowly backwards and forwards across the floor paying particular attention to high traffic areas. Squeeze/release trigger as required.
22. Hold corner of pad down with your foot and lift steamer to peel away.

CAUTION: Always switch OFF the steamer when fitting the microfiber cleaning pads.

REFRESHING CARPETS

IMPORTANT: When using on carpets, always make sure the microfiber cleaning pad is used and covers the floorhead entirely before using the carpet glider. Only use the carpet glider when refreshing carpets and turn the detergent dial to Off.

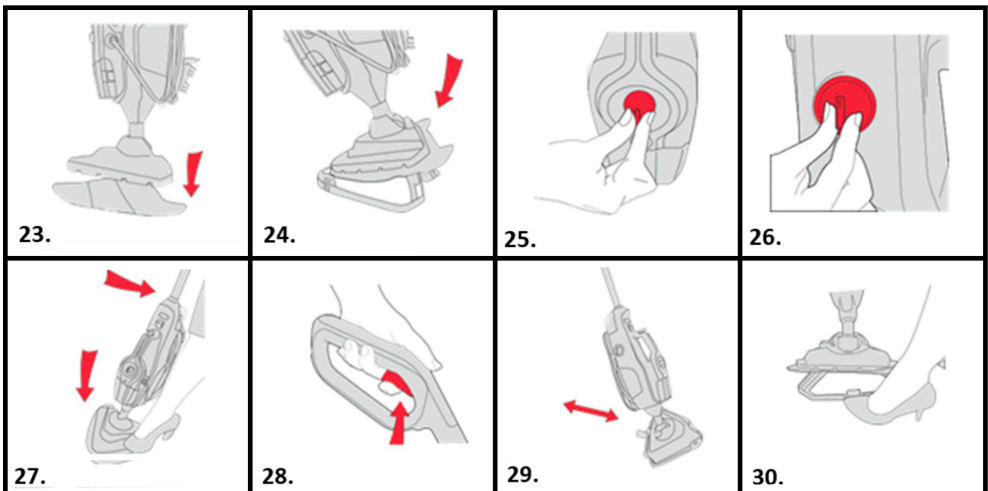

23. Place the microfiber pad on the floor white side facing up. Place steamer onto pad making sure the entire pad covers the floorhead.
24. With microfiber pad attached, push steamer into front of the carpet glider, then place back of the floorhead into the clip. The carpet glider should only be used when refreshing carpets.
25. Plug into mains and twist On/Off control dial to on.
26. Turn the detergent dial to OFF when refreshing carpets.
27. Place your foot on floorhead and pull handle backwards to recline.
28. To produce steam squeeze the trigger in short bursts. Don't hold the trigger continuously to prevent over wetting carpet.
29. Move the steamer slowly backwards and forwards across the carpet paying particular attention to high traffic areas. Squeeze/release trigger as required.
30. To release the carpet glider, place your foot on the clip and push down. Lift steamer to remove.

USING THE HANDHELD STEAMER

CAUTION: Always switch off the steamer before attaching the concentration tool and accessories.

IMPORTANT: The handheld is to be used with water only, putting detergent into the water tank can cause damage. Always check the tools are clean and free from debris, don't use if damaged, broken or worn.

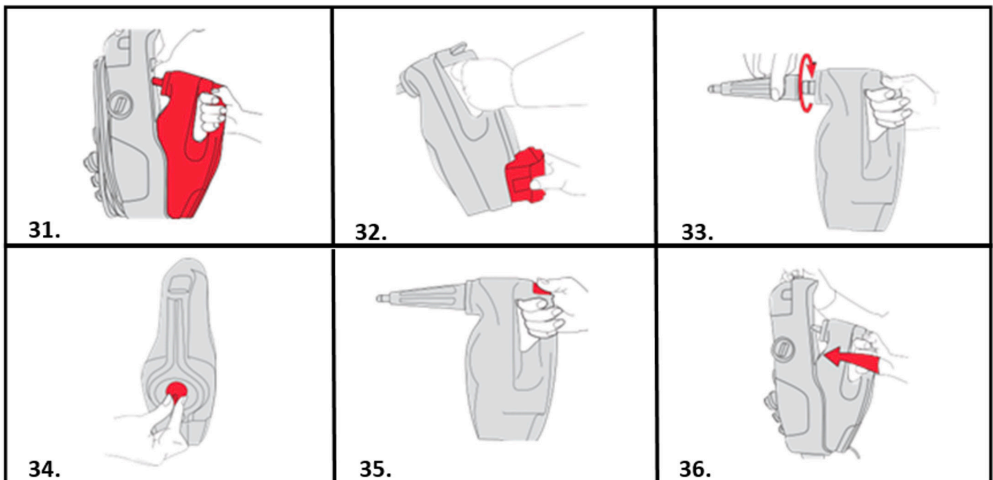

31. Lift the handheld release button and gently pull the handheld to release from the steamer.

32. Remove water tank and fill before use.
33. When using the handheld, always attach the concentration tool. Push the concentration tool onto the handheld nozzle and twist clockwise to lock into position.
34. Plug into mains and twist On/Off control dial to On.
35. To produce steam squeeze the trigger in short bursts. Don't hold the trigger continuously to prevent over-wetting.
36. To re-attach the handheld steamer, align the handheld with the steamer, lift the handheld release button and slide the handheld back into the steamer until it clicks into place, taking care not to trap the power cord.

Attaching small tools

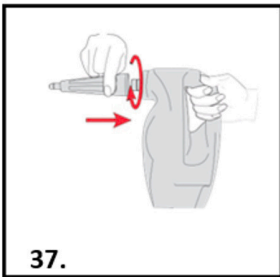

37. Small tools can be attached via the concentration tool. Twist clockwise until locked into position and secure. Turn anti-clockwise to remove.

Note: After attaching your chosen tool gently pull to make sure it's locked into place.

EMPTYING THE WATER/DETERGENT TANKS

IMPORTANT: Allow the steam to fully cool down before performing any maintenance or troubleshooting checks. Don't leave water or detergent in the tanks between use, as this can effect the steamers performance, the water/detergent tanks need to be emptied and rinsed after each use.

IMPORTANT: Don't use bleach or fabric softener when washing the microfiber cleaning pad. Always allow the steamer to fully cool down before removing the microfiber cleaning pad.

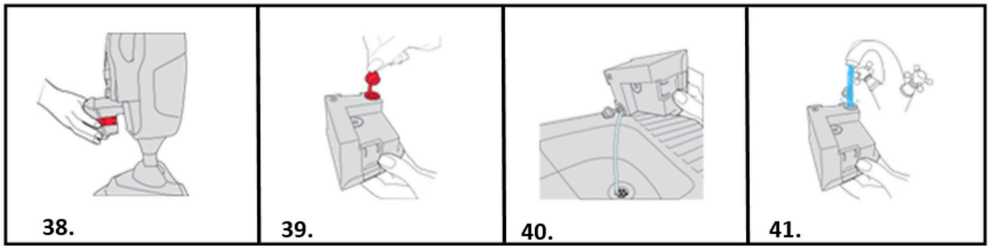

38. To remove the water tank press both water tank release buttons, and pull to remove.
39. Pull the tab on the water tank to open.
40. Empty any excess water over the sink.
41. Rinse water tank with water and replace water tank tab, push firmly to close before replacing back onto the steamer.

EMPTYING THE DETERGENT TANK

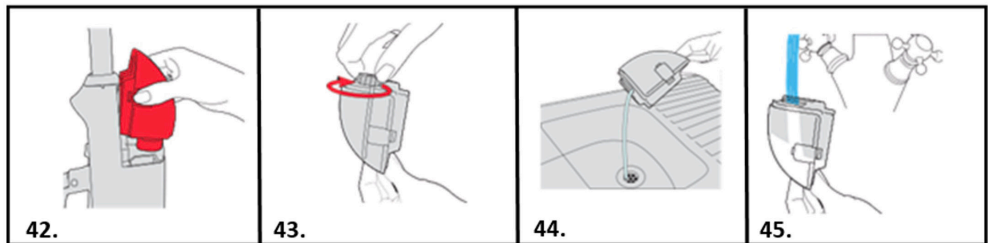

42. Press the release buttons and pull the detergent tank to remove.
43. Twist detergent tank cap anti-clockwise and lift to remove.
44. Empty any excess detergent over the sink.
45. Rinse detergent tank with water, replace, detergent tank cap and turn clockwise to tighten. Replace the detergent tank back onto the steamer.

REMOVING CLEANING PADS

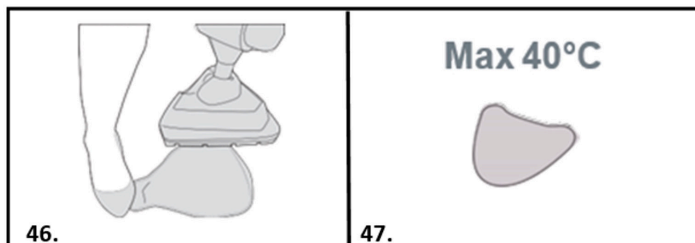

46. Using your foot, hold the corner of the microfiber cleaning pad down, lift steamer to peel away.

47. The microfiber pad is machine washable (Max 40°C) allow to fully dry before use.

STORING YOUR STEAMER

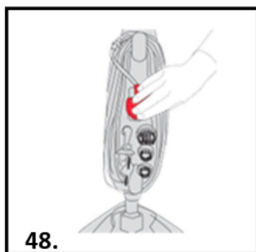

48. Wrap the power cord around the quick cord release hooks.

REPLACING THE HARD WATER FILTER

IMPORTANT: Don't operate the steamer without hard water filter in place. The condition of the filter affects the performance of your steamer, check and change filter periodically. If you live in hard water area the filter will discolor or darken overtime. Depending on water hardness and frequency of use, the filter should be changed every 3 to 6 months (or if the filter has discolored).

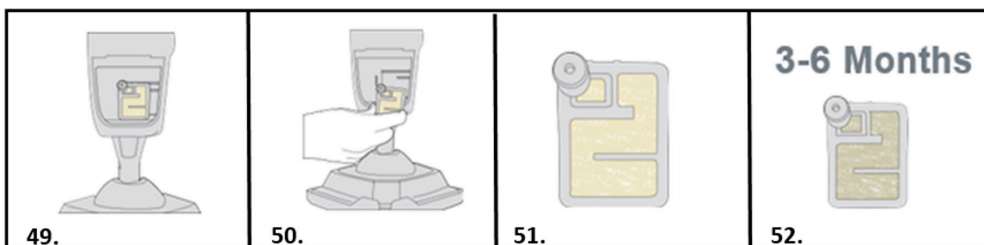

49. Remove the water tank to access the hard water filter.

50. Pull to remove the hard water filter.

51. New filter (beige/cream color)

52. Hard water filter should be replaced every 3 to 6 months or if discolored.

REMOVING BLOCKAGES

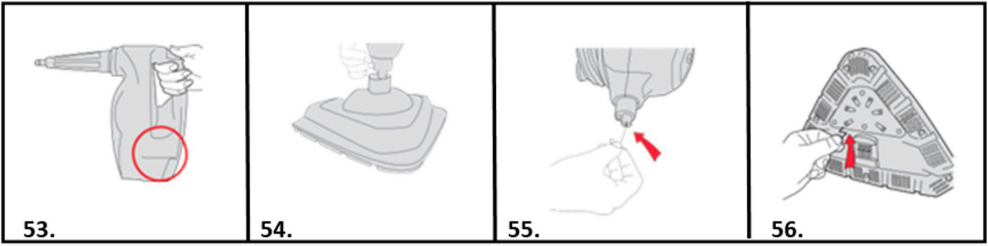

53. If there is an obstruction to the steam flow through the machine, steam may be released through the bleed valve located on the side of the handheld.
54. To remove the floorhead from main body push the floorhead release button and lift.
55. After floorhead is removed, using a thin object such as a paper-clip (in the area shown), insert to remove the blockage.
56. With the pad removed from the floorhead, insert a small thin object such as a paper-clip in to the steam holes to remove a blockage.

USING YOUR ACCESSORIES



Concentration tool

A concentrated flow of steam to lift grime. Use on any sealed surface in the home or car to tackle stubborn stains. The nozzle allows a powerful jet of steam to remove dirt even it is hard to reach places.



Detail nozzle

For those hard to reach places all around the home. This super-concentrated steam nozzle fits in small crevices at 45° degree angle for easy access. Use to clean taps, under rails and radiators quickly and thoroughly.



Plastic brush

A hard-wearing brush for use on sealed surfaces. Always test a hidden area before use.

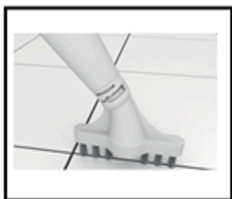

Grout brush

A wide straight brush to tackle grout on tiled floors and surfaces. This lifts them bedded dirt from in between tiles and grouting.

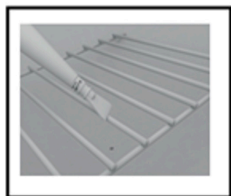

Scraper tool

Perfect for shifting dried on or stubborn residue from ovens, work surfaces, bathroom surfaces and even pots and pans.



Upholstery Tool

Attach the cloth to the Window Tool for use on upholstery and clothes.



Carpet slider

A detachable carpet slider accessory which adapts the floorhead and enables you to make a seamless transition between cleaning hard floors and carpets. This can be used on all carpeted areas.

TROUBLE SHOOTING

Should you have any problem with you cleaner, follow this simple check list before calling the agency customer service center.

WARNING: Always unplug the steam mop before performing maintenance/troubleshooting checks.

A: Some accessories are missing

1. *Check the packaging content that is mentioned below the product specifications to be sure the parts included with the steamer.*

B: Appliances have no power

1. *The plug is not connected (well) into the electrical socket.*
2. *Check if the plug need to be replaced.*
3. *Check the On/Off control dial.*
4. *Check if the fuse in the plug needs replacing.*

C: Why is the steamer not producing steam / detergent?

1. *There may be no water in the water tank, check the water tank has water.*
2. *Check the water tank is securely fitted and the hard water filter is in place.*
3. *Hard water filter may be blocked or discolored and need to be replaced.*
4. *Make sure the handheld is fitter securely in the steamer.*
5. *The water may not yet be at temperature, the green indicator light will be illuminated when it is ready.*
6. *Steam path may be blocked. Go to removing blockages.*
7. *Detergent must not be used in the handheld. Putting detergent into the water tank can cause damage to the steamer.*
8. *Check correct setting has been selected on detergent dial, turn dial to ON.*
9. *Check the detergent has been diluted to correct strength.*

D: Why won't the microfiber pad pick up dirt?

1. *The microfiber pad may already be saturated or dirty. Wash the microfiber cleaning pad. Go to removing cleaning pad.*

E: Why is the steam coming from the side of steamer?

1. *Steam coming from the side of the steamer indicates a blockage. Go to removing blockages.*

PRODUCT SPECIFICATIONS

Power : 1400-1600W

Input voltage : 220 - 240 V AC 50 Hz

Power plug : Type F (CEE 7/7)

Capacity water tank : 280ml

Detergent tank : 150ml

Use time full tank : 20min

Heating time : 20sec

Cable length : 5m

Range : 5,5m

Detachable handheld unit : Yes

Removable tank : Yes

Hard water filter : Yes

Handle steam control : Yes

Shape foot : Triangle

PACKAGING CONTENT

1x steam mop

1x carpet slider

1x microfiber pad

1x large plastic brush

1x window tool

1x scraper

1x concentration tool

1x grout brush

1x detail nozzle



The Environment

The symbol on this appliance indicates that this appliance may not be treated as household waste. Instead it must be handed over to the applicable collection point for the recycling of electrical and electronic equipment. Disposal must be carried out in accordance with local environmental regulations for waste disposal. For more detailed information about treatment, recovery and recycling of this appliance, please contact your local city office, your household and waste disposal service or the shop where you purchased the appliance.

DE **BEDIENUNGSANLEITUNG**
DAMPF-MOPP
ARTIKELNR.: 871125247593
MODELL: VS526

Scannen Sie den QR-Code für
erweitertes Handbuch



WICHTIGE SICHERHEITSHINWEISE

BEWAHREN SIE DIESE ANLEITUNG FÜR DEN ZUKÜNFTIGEN GEBRAUCH AUF

Dieses Modell ist nur für den Heimgebrauch bestimmt. Bei gewerblicher Nutzung dieses Geräts wird die Herstellergarantie ungültig.

LESEN SIE ALLE ANWEISUNGEN, BEVOR SIE DEN DAMPF-MOPP VERWENDEN

Bei der Verwendung eines Elektrogeräts sollten grundlegende Vorsichtsmaßnahmen beachtet werden, einschließlich der folgenden:

- Ziehen Sie den Stecker aus der Steckdose, wenn das Gerät nicht verwendet wird und bevor Sie Wartungsarbeiten durchführen.

WARNUNGEN

- **ZUR REDUZIERUNG DER BRAND-, ELEKTROSCHOCK- UND VERLETZUNGSGEFAHR:** Schalten Sie das Gerät nach Verwendung immer aus und trennen Sie es von der Steckdose, bevor Sie es reinigen oder warten.



- **WARNUNG:** Verbrennungsgefahr
- Dieses Gerät kann von Personen mit eingeschränkten körperlichen, sensorischen oder geistigen Fähigkeiten oder mangelnder Erfahrung und Kenntnis benutzt werden, wenn sie beaufsichtigt oder in die sichere Benutzung des Geräts eingewiesen wurden und die damit verbundenen Gefahren verstehen.
- Kinder dürfen nicht mit dem Gerät spielen.
- Reinigung und Wartung dürfen nicht von unbeaufsichtigten Kindern durchgeführt werden.
- Bewahren Sie das Gerät außerhalb der Reichweite von Kindern auf, wenn es eingeschaltet ist oder abkühlt.
- Berühren Sie keine heißen Bereiche oder Zubehörteile des Dampf-Mopps. Es ist normal, dass der Dampf-Mopp und seine Zubehörteile im Betrieb heiß werden, lassen Sie sie stets abkühlen, bevor Sie sie

anfassen.

- Das Gerät darf nicht unbeaufsichtigt gelassen werden, während es angeschlossen ist.
- Das Gerät darf nicht verwendet werden, wenn es heruntergefallen ist, sichtbare Schäden aufweist oder undicht ist.
- Flüssigkeiten oder Dampf dürfen nicht auf Geräte gerichtet werden, die elektrische Komponenten enthalten, wie z. B. das Innere von Öfen.
- Wenn das Netzkabel beschädigt ist, verwenden Sie das Gerät nicht mehr.
- Um ein Sicherheitsrisiko zu vermeiden, muss ein autorisierter Kundendiensttechniker den Austausch des Netzkabels durchführen.
- Halten Sie Hände, Füße, lose Kleidung und Haare von den rotierenden Bürsten fern.
- Verwenden Sie nur den mit dem Gerät gelieferten Netzstecker.
- Statische Elektrizität: Manche Teppiche können eine geringe statische Aufladung verursachen. Statische Entladungen sind nicht gesundheitsgefährdend.
- Verwenden Sie Ihr Gerät nicht im Freien, auf nassen Oberflächen oder zum Aufsaugen von Flüssigkeiten.
- Nehmen Sie damit keine harten oder scharfen Gegenstände, Streichhölzer, heiße Asche, Zigarettenstummel oder ähnliches auf.
- Nicht mit brennbaren Flüssigkeiten, Reinigungsflüssigkeiten, Aerosolen oder deren Dämpfen besprühen oder diese aufsaugen.
- Fahren Sie nicht über das Netzkabel, wenn Sie Ihr Gerät verwenden, und entfernen Sie den Stecker nicht, indem Sie am Netzkabel ziehen.
- Verwenden Sie das Netzkabel nicht als Griff, ziehen Sie es nicht um Ecken oder scharfe Kanten und schließen Sie keine Tür über dem Netzkabel.
- Versuchen Sie nicht, Blockierungen mit scharfen Gegenständen zu entfernen, da der Dampf-Mopp dadurch beschädigt werden können; gehen Sie dazu ausschließlich wie in dieser Anleitung beschrieben vor.
- Lagern Sie den Dampf-Mopp an einem kühlen und trockenen Ort außerhalb der Reichweite von Kindern.
- Achten Sie vor der Lagerung des Dampf-Mopps darauf, dass alle Wasser-/Reinigungsmitteltanks sowie der Filter für hartes Wasser vollständig sauber und trocken sind.
- Achten Sie stets darauf, dass die Konzentrationsdüse und die Zubehörteile sicher an das Gerät angeschlossen sind, bevor Sie es verwenden.

- Füllen Sie den Wassertank stets ausschließlich mit Wasser und fügen Sie keinerlei Duftstoffe, Fleckenentferner oder Produkte mit Alkohol ein. Das Befüllen des Wassertanks mit heißem oder kochendem Wasser beschädigt das Gerät und führt zum Erlöschen der Garantie.
- Achten Sie vor der Verwendung des Dampf-Mopps stets darauf, dass die Tanks korrekt angebracht sind.
- Saugen Sie vor der Verwendung des Dampf-Mopps die Teppiche gründlich ab und achten Sie darauf, dass Hartbodenbereiche frei von grobem Schmutz sind.
- Tragen Sie den Dampf-Mopp immer an seinem Griff.
- Gehen Sie beim Reinigen von Treppen besonders vorsichtig vor.
- Verwenden Sie Ihr Gerät oder Ladegerät nicht weiter, wenn es defekt erscheint.
- **Kundendienst:** Um einen dauerhaft sicheren und effizienten Betrieb dieses Geräts zu gewährleisten, empfehlen wir, alle Wartungs- oder Reparaturarbeiten nur von einem autorisierten Kundendiensttechniker durchführen zu lassen.
- Verwenden Sie das Gerät nicht zum Reinigen von Tieren oder Menschen.
- Verwenden Sie das Gerät nicht in einem geschlossenen Raum, der mit Dämpfen gefüllt ist, die von Farben auf Ölbasis, Farbverdünnern, einigen Mottenschutzmitteln, brennbarem Staub oder anderen explosiven oder giftigen Dämpfen abgegeben werden.
- Nicht auf Leder, mit Wachs polierten Möbeln oder Fußböden, synthetischen Stoffen, Samt oder anderen sensiblen, dampfempfindlichen Materialien verwenden.
- **ACHTUNG: HEISSE OBERFLÄCHE**



- IPX4: Der Artikel ist vor Spritzwasser geschützt, egal aus welcher Richtung.

PRODUKTBESCHREIBUNG

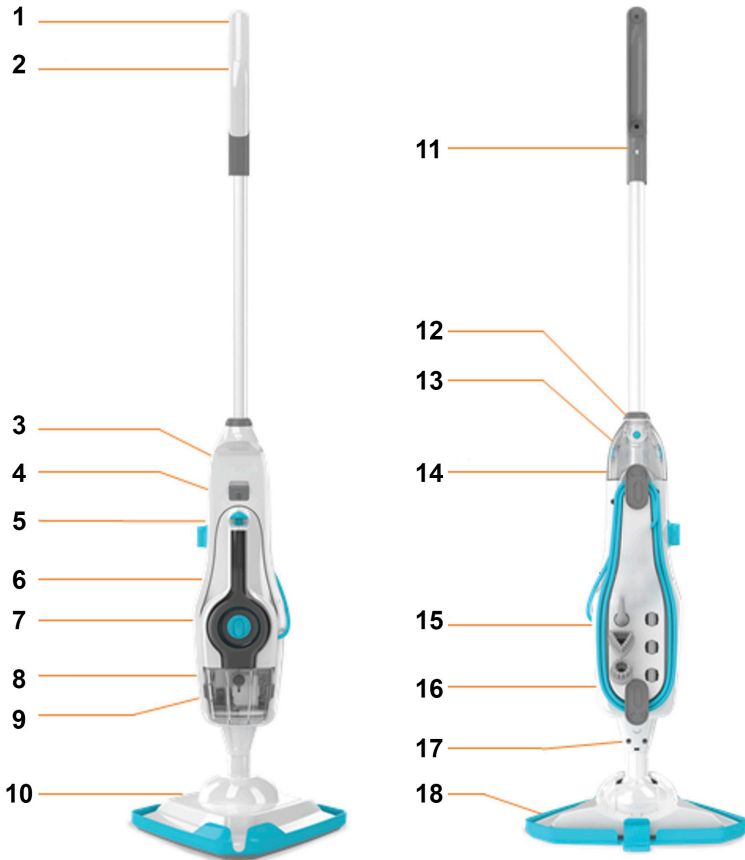

Merkmale

- | | |
|---|-------------------------------------|
| 1. Griff | 10. Bodenkopf |
| 2. Reinigungsmittelauslöser (verborgen) | 11. Konzentration |
| 3. Taste zum Lösen des Handgeräts | 12. Taste zum Lösen des Handgriffs |
| 4. Handgerät-Dampfauslöser | 13. Reinigungsmitteltank |
| 5. Reinigungsmittelregler | 14. Schnur-Schnelllösehaken |
| 6. „Dampf bereit“-Anzeige | 15. Werkzeugfach |
| 7. Ein-/Aus-Schalter | 16. Schnellschnur |
| 8. Wassertank | 17. Taste zum Lösen des Bodenkopfes |
| 9. Filter für hartes Wasser (verborgen) | 18. Teppichgleiter |

INSTALLATION UND VERWENDUNG DES GERÄTS

Vor dem Start

ACHTUNG:

- **Der Dampfreiniger und seine Zubehöerteile werden im Betrieb heiß, lassen Sie sie stets abkühlen, bevor Sie sie berühren.**
- **Trennen Sie den Dampfreiniger bei der Montage stets von der Stromversorgung.**
- **Schalten Sie den Dampfreiniger immer aus, bevor Sie den Wassertank leeren oder die Tücher oder Zubehöerteile austauschen.**

WICHTIG:

- **Konsultieren Sie die Empfehlungen der Bedienungsanleitung, bevor Sie das Gerät verwenden, und testen Sie den Dampfreiniger zu Beginn in einem weniger wichtigen Bodenbereich.**
- **Testen Sie die Farbfestigkeit vor der Verwendung in einem nicht einzusehenden Bereich der Polsterung, um festzustellen, ob die Farbe stabil bleibt.**
- **Beachten Sie bei der Verwendung des Dampfreinigers stets alle Sicherheitshinweise.**
- **Der Dampfreiniger verfügt über einen Thermostat und eine thermische Abschaltung. Wenn der Dampfreiniger aus irgendeinem Grund überhitzt, wird er ausgeschaltet. Wenn dies der Fall ist, schalten Sie den Dampfreiniger aus und trennen Sie ihn von der Stromversorgung; lassen Sie ihn dann vor einer erneuten Inbetriebnahme mindestens zwei bis vier Stunden lang abkühlen.**

Montage des Geräts

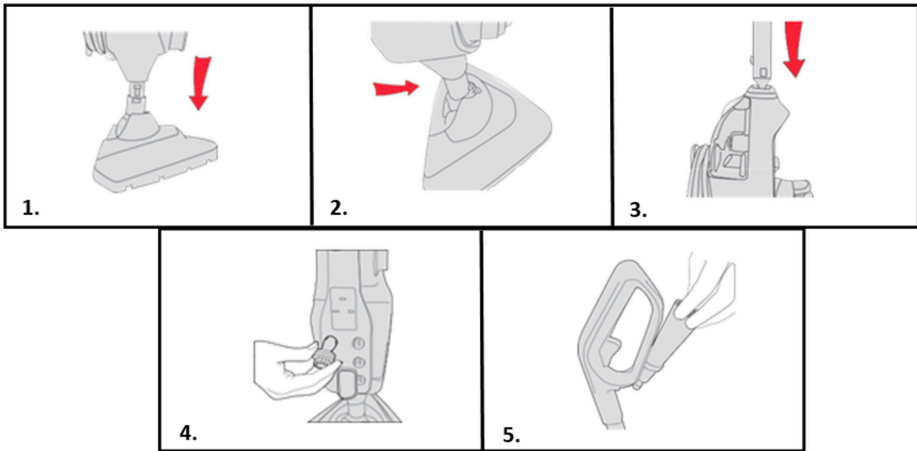

1. Drücken Sie das Gehäuse in den Bodenkopf, bis es hörbar einrastet.
2. Stellen Sie den Dampfreiniger aufrecht, indem Sie das Gehäuse nach vorn drücken, bis es einrastet.
3. Drücken Sie den Griff in das Gehäuse, bis er hörbar einrastet.
4. Setzen Sie die Werkzeuge hinten in den Dampfreiniger ein.
5. Setzen Sie die Konzentrationsdüse in den Lagerhaken an der Rückseite des Griffs.

WICHTIG:

- **Wenn Sie für Ihren Boden kein Reinigungsmittel verwenden möchten, setzen Sie den Reinigungsmittelregler auf AUS.**
- **Testen Sie das Gerät vor der Verwendung eines Reinigungsmittels immer zuerst in einem weniger wichtigen Bereich des Bodens.**
- **Überfüllen Sie die Wasser-/Reinigungsmittel tanks nicht bzw. überschreiten Sie nicht die dafür maximal erforderliche Menge.**
- **Verwenden Sie den Dampfreiniger niemals ohne Wasser im Wassertank.**

BEFÜLLEN DES WASSERTANKS

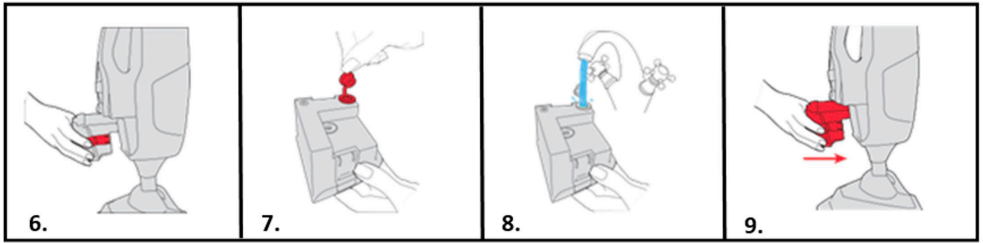

6. Betätigen Sie die Taste zum Lösen des Wassertanks und ziehen Sie den Wassertank aus dem Gerät.
7. Ziehen Sie an der Lasche an der Abdeckung des Wassertanks, um diese zu öffnen.
8. Befüllen Sie den Wassertank mit 260 ml Wasser, setzen Sie die Abdeckung wieder auf und drücken Sie sie fest zu.
9. Schieben Sie den Wassertank wieder in das Gerät, bis er hörbar einrastet.

BEFÜLLEN DES REINIGUNGSMITTELTANKS

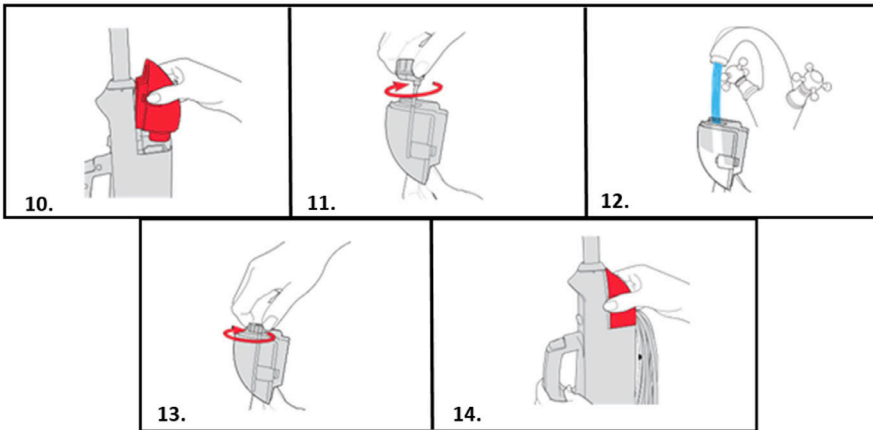

10. Betätigen Sie die Taste zum Lösen des Reinigungsmittel tanks und ziehen Sie den Reinigungsmittel tank aus dem Gerät.
11. Drehen Sie die Abdeckung des Reinigungsmittel tanks gegen den Uhrzeigersinn, und heben Sie sie ab.
12. Befüllen Sie den Reinigungsmittel tank mit 150 ml Wasser.
13. Setzen Sie die Abdeckung des Reinigungsmittel tanks wieder auf und drehen Sie sie im Uhrzeigersinn, um sie zu schließen.
14. Setzen Sie den Reinigungsmittel tank wieder in den Dampfreiniger und drücken Sie ihn, bis er hörbar einrastet.

VERWENDEN DES DAMPFREINIGERS

WICHTIG: Verwenden Sie den Dampfreiniger niemals ohne Reinigungstuch am Bodenkopf. Lassen Sie den Dampfreiniger niemals mit einem feuchten oder nassen Mikrofaser Tuch für längere Zeit an einer Stelle, da dies die Bodenoberfläche beschädigen kann.

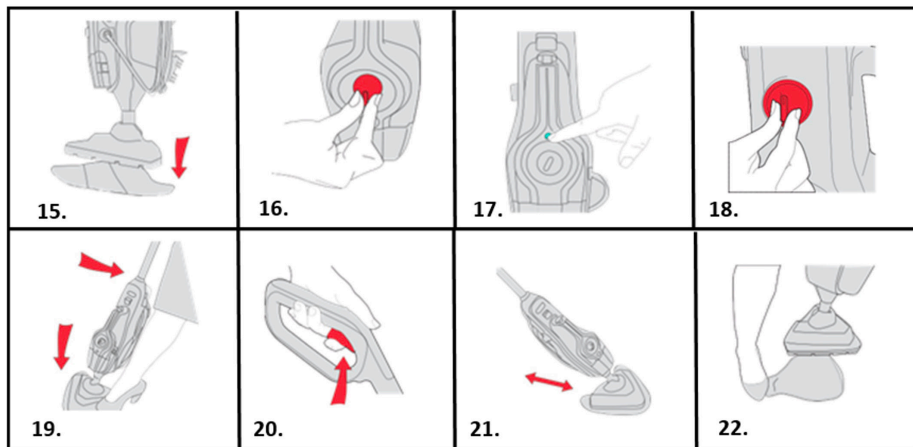

15. Legen Sie das Mikrofaser Tuch mit der weißen Seite nach oben auf den Boden. Stellen Sie den Dampfreiniger auf das Tuch, und achten Sie dabei darauf, dass das gesamte Tuch den Bodenkopf bedeckt.
16. Stecken Sie das Gerät in die Steckdose und setzen Sie den Ein-/Aus-Schalter auf Ein.
17. Die blaue Leuchte zeigt an, dass das Gerät eingeschaltet ist. Die grüne Leuchte zeigt an, dass der Dampfreiniger zur Verwendung bereit ist.
18. Verwenden Sie zum Dampfreinigen Ihrer Böden mit Reinigungsmitteln die Einstellung EIN und ohne Reinigungsmittel die Einstellung AUS.
19. Setzen Sie Ihren Fuß auf den Bodenkopf und ziehen Sie den Griff nach hinten.
20. Um Dampf abzugeben, betätigen Sie den Auslöser in kurzen Stößen. Halten Sie den Auslöser nicht ständig gedrückt, damit die Böden nicht zu nass werden.
21. Bewegen Sie den Dampfreiniger langsam nach hinten und vorn über den Boden, und achten Sie dabei besonders auf stark begangene Bereiche. Betätigen Sie den Auslöser nach Bedarf.
22. Halten Sie eine Ecke des Tuchs mit Ihrem Fuß fest und heben Sie den Dampfreiniger an, um das Tuch abziehen.

ACHTUNG: Schalten Sie den Dampfreiniger immer **AUS**, wenn Sie die Mikrofaser-Reinigungstücher anbringen.

AUFFRISCHEN VON TEPPICHEN

WICHTIG: Achten Sie bei der Verwendung des Geräts auf Teppichen stets darauf, dass das Mikrofaser Tuch verwendet wird und den Bodenkopf vollständig bedeckt, bevor Sie den Teppichgleiter verwenden. Verwenden Sie den Teppichgleiter nur zum Auffrischen von Teppichen und setzen Sie dazu den Reinigungsmittelschalter auf **AUS**.

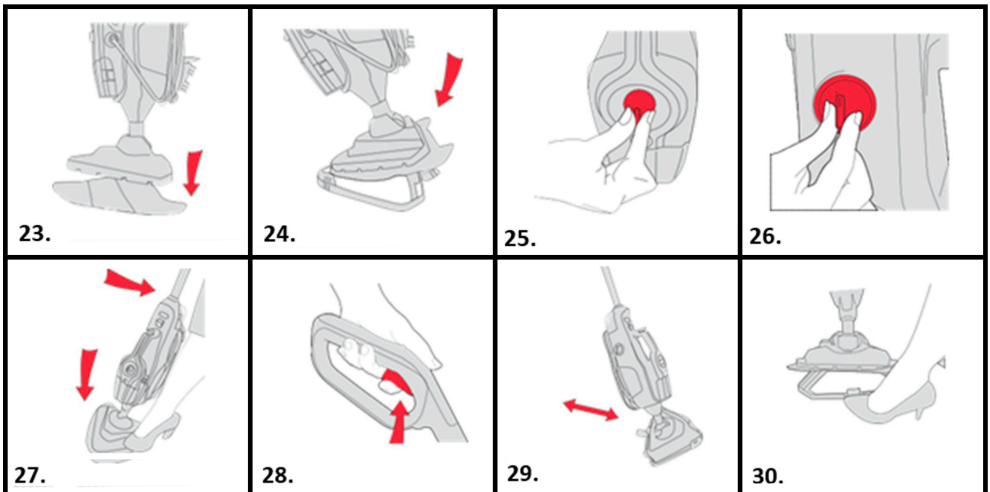

23. Legen Sie das Mikrofaser Tuch mit der weißen Seite nach oben auf den Boden. Stellen Sie den Dampfreiniger auf das Tuch, und achten Sie dabei darauf, dass das gesamte Tuch den Bodenkopf bedeckt.
24. Drücken Sie den Dampfreiniger bei angebrachtem Mikrofaser Tuch in die Vorderseite des Teppichgleiters und setzen Sie dann die Rückseite des Bodenkopfes in den Clip. Der Teppichgleiter sollte nur zum Auffrischen von Teppichen verwendet werden.
25. Stecken Sie das Gerät in die Steckdose und setzen Sie den Ein-/Aus-Schalter auf Ein.
26. Setzen Sie den Reinigungsmittelschalter beim Auffrischen von Teppichen auf **AUS**.

27. Setzen Sie Ihren Fuß auf den Bodenkopf und ziehen Sie den Griff nach hinten.
28. Um Dampf abzugeben, betätigen Sie den Auslöser in kurzen Stößen. Halten Sie den Auslöser nicht ständig gedrückt, damit die Teppiche nicht zu nass werden.
29. Bewegen Sie den Dampfreiniger langsam nach hinten und vorn über den Teppich, und achten Sie dabei besonders auf stark begangene Bereiche. Betätigen Sie den Auslöser nach Bedarf.
30. Setzen Sie Ihren Fuß auf den Clip und drücken Sie ihn nach unten, um den Teppichgleiter zu lösen. Heben Sie zum Entfernen den Dampfreiniger an.

VERWENDEN DES HAND-DAMPFREINIGERS

ACHTUNG: Schalten Sie den Dampfreiniger immer aus, bevor Sie das Konzentrationswerkzeug und Zubehörteile anbringen.

WICHTIG: Das Handgerät darf nur mit Wasser verwendet werden, das Einfüllen von Reinigungsmitteln in den Tank kann das Gerät beschädigen. Prüfen Sie immer, ob die Werkzeuge sauber und frei von Schmutz sind, und verwenden Sie sie nicht, wenn sie beschädigt, zerbrochen oder verschlissen sind.

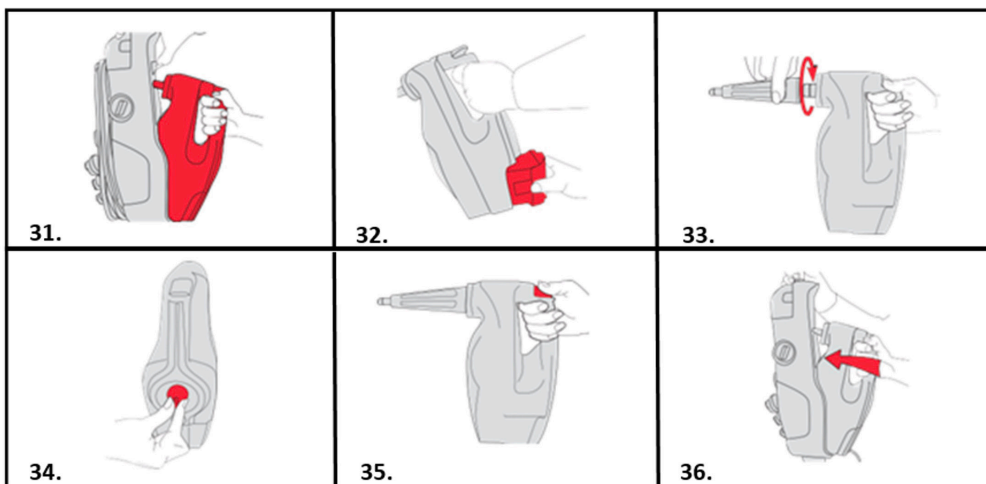

31. Heben Sie die Taste zum Lösen des Handgeräts und ziehen Sie das Handgerät vorsichtig, um es vom Dampfreiniger zu lösen.
32. Entfernen Sie den Wassertank und befüllen Sie ihn vor der Verwendung.
33. Bringen Sie bei der Verwendung des Handgeräts immer

das Konzentrationswerkzeug an. Drücken Sie das Konzentrationswerkzeug auf die Handgerätdüse und drehen Sie es im Uhrzeigersinn, um es zu verriegeln.

34. Stecken Sie das Gerät in die Steckdose und setzen Sie den Ein-/Aus-Schalter auf Ein.
35. Um Dampf abzugeben, betätigen Sie den Auslöser in kurzen Stößen. Halten Sie den Auslöser nicht ständig gedrückt, damit die Oberflächen nicht zu nass werden.
36. Um den Hand-Dampfreiniger wieder anzubringen, richten Sie das Handgerät am Dampfreiniger aus, heben Sie die Taste zum Lösen des Handgeräts an und schieben Sie das Handgerät wieder in den Dampfreiniger, bis er hörbar einrastet; achten Sie dabei darauf, nicht das Stromkabel einzuklemmen.

Anbringen kleiner Werkzeuge

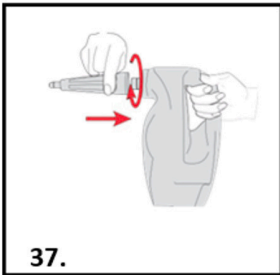

37. Kleine Werkzeuge können über das Konzentrationswerkzeug angebracht werden. Drehen Sie sie im Uhrzeigersinn, bis sie fest sitzen. Drehen Sie sie zum Abnehmen gegen den Uhrzeigersinn. **Hinweis: Nachdem Sie das gewählte Werkzeug angebracht haben, ziehen Sie vorsichtig daran, um sicherzugehen, dass es fest sitzt.**

LEEREN DER WASSER-/REINIGUNGSMITTELTANKS

WICHTIG: Lassen Sie den Dampfreiniger vollständig abkühlen, bevor Sie Wartungsarbeiten oder Fehlersuchen durchführen. Lassen Sie zwischen Verwendungen kein Wasser oder Reinigungsmittel in den Tanks, da sich dies negativ auf die Leistung des Dampfreinigers auswirken kann; die Wasser-/Reinigungsmitteltanks müssen nach jeder Verwendung geleert und gespült werden.

WICHTIG: Verwenden Sie kein Bleichmittel oder Weichspüler zum Waschen des Mikrofaser-Reinigungstuchs. Lassen Sie den Dampfreiniger immer vollständig abkühlen, bevor Sie das Mikrofaser-Reinigungstuch entfernen.

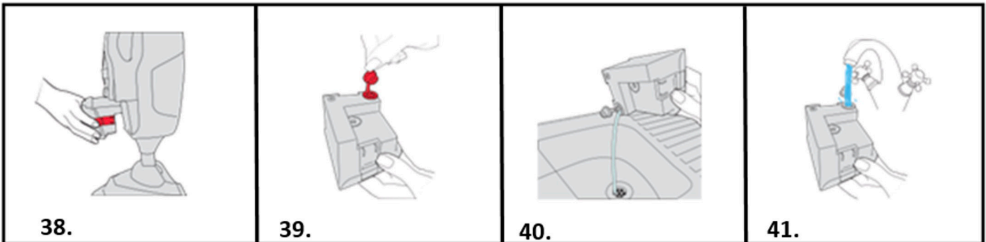

38. Betätigen Sie beide Taste zum Lösen des Wassertanks und ziehen Sie den Wassertank aus dem Gerät.
39. Ziehen Sie an der Lasche an der Abdeckung des Wassertanks, um diese zu öffnen.
40. Leeren Sie das Wasser in ein Spülbecken aus.
41. Spülen Sie den Wassertank mit Wasser aus und setzen Sie die Wassertanklasche zurück und drücken Sie fest, um den Wassertank zu schließen, bevor Sie ihn wieder in den Dampfreiniger setzen.

LEEREN DES REINIGUNGSMITTELTANKS

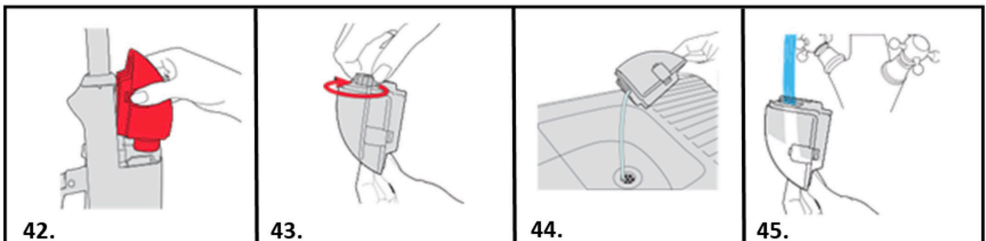

42. Betätigen Sie die Taste zum Lösen des Reinigungsmitteltanks und

ziehen Sie den Reinigungsmitteltank aus dem Gerät.

43. Drehen Sie die Abdeckung des Reinigungsmittel tanks gegen den Uhrzeigersinn, und heben Sie sie ab.
44. Leeren Sie das Reinigungsmittel in ein Spülbecken aus.
45. Spülen Sie den Reinigungsmittel tank mit Wasser aus, setzen Sie die Abdeckung wieder auf, und drehen Sie sie im Uhrzeigersinn fest. Setzen Sie den Reinigungsmittel tank wieder in den Dampfreiniger.

ENTFERNEN DER REINIGUNGSTÜCHER

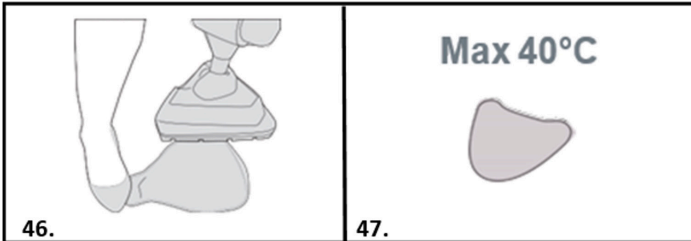

46. Halten Sie mit dem Fuß eine Ecke des Mikrofaser-Reinigungstuchs fest, und heben Sie den Dampfreiniger hoch, um das Tuch abzuziehen.
47. Das Mikrofaser Tuch ist für die Waschmaschine geeignet (max. 40 °C); lassen Sie es vor der Verwendung vollständig trocknen.

LAGERUNG DES DAMPFREINIGERS

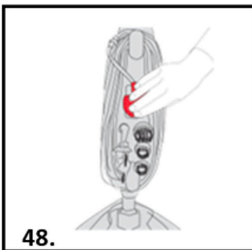

48. Wickeln Sie das Stromkabel um die dafür vorgesehenen Haken.

AUSTAUSCH DES FILTERS FÜR HARTES WASSER

WICHTIG: Verwenden Sie den Dampfreiniger nicht ohne den Filter für hartes Wasser. Der Zustand des Filters wirkt sich auf die Leistung des Dampfreinigers aus, prüfen Sie den Filter regelmäßig und tauschen Sie ihn bei Bedarf aus. Wenn das

Wasser an Ihrem Wohnort sehr hart ist, entfärbt sich der Filter mit der Zeit oder wird dunkel. Je nach Härtegrad des Wassers und Häufigkeit der Verwendung sollte der Filter alle 3 bis 6 Monate (oder wenn er entfärbt ist) ausgetauscht werden.

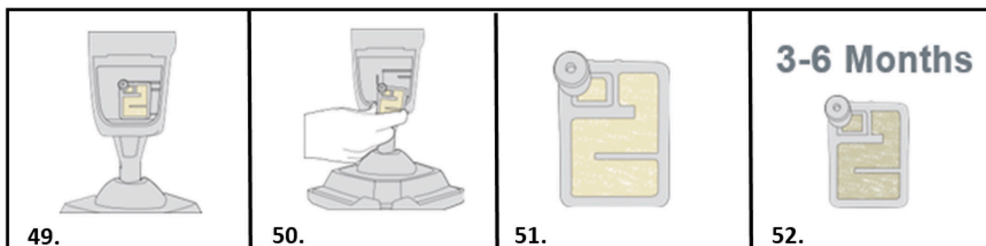

49. Entfernen Sie den Wassertank, um auf den Filter für hartes Wasser zugreifen zu können.
50. Ziehen Sie den Filter für hartes Wasser heraus.
51. Neuer Filter (beige-/crèmefarben)
52. Der Filter für hartes Wasser sollte alle 3 bis 6 Monate, bzw. wenn er sich entfärbt hat, ausgetauscht werden.

ENTFERNEN VON BLOCKIERUNGEN

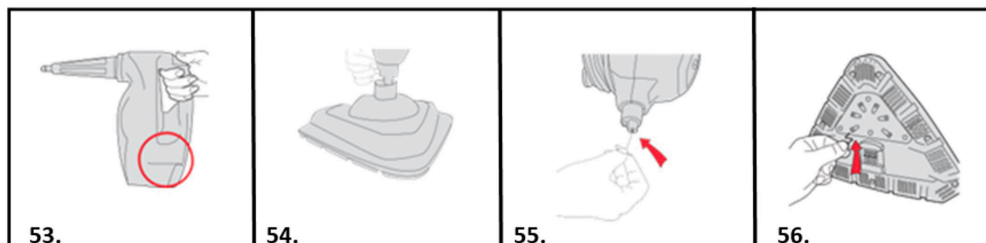

53. Wenn der Dampfstrom durch das Gerät behindert wird, kann es sein, dass Dampf durch das Ablassventil an der Seite des Handgeräts austritt.
54. Um den Bodenkopf vom Gehäuse zu entfernen, drücken Sie auf die Taste zum Lösen und heben Sie den Bodenkopf an.
55. Nachdem Sie den Bodenkopf entfernt haben, verwenden Sie einen dünnen Gegenstand, etwa eine Büroklammer (im gezeigten Bereich), um die Blockierung zu beseitigen.
56. Entfernen Sie das Tuch von dem Bodenkopf und führen Sie einen dünnen Gegenstand, etwa eine Büroklammer, in die Dampföffnungen ein, um Blockierungen zu beseitigen.

VERWENDUNG DES ZUBEHÖRS



Konzentrationswerkzeug

Konzentrierter Dampfstrom zur Beseitigung von Schmutz. Verwenden Sie dies auf versiegelten Oberflächen in Wohnung oder Auto, um hartnäckige Verschmutzungen zu beseitigen. Die Düse ermöglicht, dass ein starker Dampfstrahl Schmutz selbst an schwer zugänglichen Stellen zu entfernen.



Detaildüse

Für schwer zugängliche Stellen überall im Haus. Diese superkonzentrierte Dampfdüse passt in kleine Fugen im Winkel von 45° und erreicht so schwer zugängliche Stellen. Reinigen Sie damit schnell und gründlich Hähne oder Stellen unter Schienen oder Radiatoren.



Kunststoffbürste

Eine harte Bürste zur Verwendung auf versiegelten Oberflächen. Testen Sie diese vor der Verwendung zunächst in einem weniger sichtbaren Bereich.



Gratbürste

Eine breite und gerade Bürste für Grate auf Fliesenböden und -oberflächen. Diese Bürde hebt festsetzenden Schmutz aus Fugen zwischen Fliesen und Graten heraus.

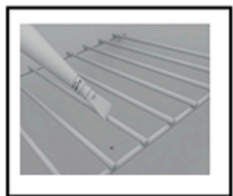

Kratzwerkzeug

Perfekt zum Entfernen eingetrockneter oder hartnäckiger Schmutzreste von Öfen, Arbeitsflächen, Badezimmeroberflächen oder sogar Töpfen und Pfannen.



Polsterwerkzeug

Bringen Sie das Tuch am Fensterwerkzeug an, um dies für Polster und Kleidungsstücke zu verwenden.

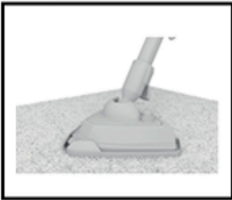

Teppichgleiter

Ein abnehmbarer Teppichgleiter, der den Bodenkopf anpasst und nahtlose Übergänge zwischen harten Böden und Teppichen erlaubt. Dieser kann in allen Teppichbereichen verwendet werden.

FEHLERBEHEBUNG

Wenn Sie Probleme mit Ihrem Gerät haben, verwenden Sie diese einfache Checkliste, bevor Sie sich an das Kundendienstzentrum wenden.

**WARNUNG: Trennen Sie den Dampf-Mopp vor allen
Wartungsarbeiten oder Fehlersuchen von der Stromversorgung.**

A: Ein Zubehörteil fehlt

1. *Prüfen Sie den unter den Produktspezifikationen aufgeführten Packungsinhalt, um sicherzustellen, dass alle Teile des Dampfreinigers geliefert wurden.*

B: Zubehörteile werden nicht mit Strom versorgt

1. *Der Stecker ist nicht (korrekt) mit der Netzsteckdose verbunden.*
2. *Prüfen Sie, ob der Stecker eventuell ausgetauscht werden muss.*
3. *Prüfen Sie den Ein-/Aus-Schalter.*
4. *Prüfen Sie, ob die Sicherung in dem Stecker ausgetauscht werden muss.*

C: Warum tritt aus dem Dampfreiniger kein Dampf/ Reinigungsmittel aus?

1. *Möglicherweise ist kein Wasser im Tank, prüfen Sie den Wassertank.*
2. *Prüfen Sie, ob der Wassertank fest angebracht und der Filter für hartes Wasser vorhanden ist.*
3. *Möglicherweise ist der Filter für hartes Wasser blockiert oder entfärbt und muss ausgetauscht werden.*
4. *Stellen Sie sicher, dass das Handgerät sicher am Dampfreiniger angebracht ist.*
5. *Möglicherweise hat das Wasser noch nicht seine Betriebstemperatur; wenn dies der Fall ist leuchtet die grüne Anzeigelampe.*
6. *Möglicherweise ist der Dampfweg blockiert. Entfernen Sie eventuelle Blockierungen.*
7. *Im Handgerät darf kein Reinigungsmittel verwendet werden. Reinigungsmittel im Wassertank kann den Dampfreiniger beschädigen.*
8. *Prüfen Sie, ob die korrekte Einstellung am Reinigungsmittelregler gewählt wurde, setzen Sie den Regler auf EIN.*
9. *Prüfen Sie, ob das Reinigungsmittel den korrekten Verdünnungsgrad aufweist.*

D: Warum nimmt das Mikrofasertuch keinen Schmutz auf?

1. *Möglicherweise ist das Mikrofasertuch bereits gesättigt oder verschmutzt. Waschen Sie das Mikrofaser-Reinigungstuch, vgl. „Entfernen des Mikrofasertuchs“.*

E: Warum tritt an der Seite des Dampfreinigers Dampf aus?

1. *Aus der Seite des Dampfreinigers austretender Dampf weist auf eine Blockierung hin. Entfernen Sie eventuelle Blockierungen.*

PRODUKTSPEZIFIKATIONEN

Leistung: 1400 - 1600 W

Eingangsspannung: 220–240 V AC 50 Hz

Netzstecker: Typ F (CEE 7/7)

Kapazität des Wassertanks: 280 ml

Reinigungsmitteltank: 150 ml

Nutzzeit voller Tank: 20 Min.

Heizzeit: 20 Sek.

Kabellänge: 5 m

Reichweite: 5,5 m

Abnehmbares Handgerät: Ja

Abnehmbarer Tank: Ja

Filter für hartes Wasser: Ja

Dampfsteuerung im Griff: Ja

Basisform: Dreieck

PACKUNGSIHALT

1x Dampf-Mopp

1x Teppichgleiter

1x Mikrofasertuch

1x große Kunststoffbürste

1x Fensterwerkzeug

1x Kratzer

1x Konzentrationswerkzeug

1x Gratabürste

1x Detailbürste



Die Umwelt

Das Symbol auf diesem Gerät weist darauf hin, dass dieses Gerät nicht als Hausmüll behandelt werden darf. Stattdessen muss es an der entsprechenden Sammelstelle zum Recycling für elektrische und elektronische Geräte abgegeben werden. Die Entsorgung muss gemäß den örtlichen Umweltvorschriften für die Abfallentsorgung erfolgen. Bitte wenden Sie sich an Ihre örtliche Stadtverwaltung, Ihren Hausmüll-Entsorgungsdienst oder das Geschäft, in dem Sie dieses Gerät gekauft haben, wenn Sie nähere Informationen zu Behandlung, Rückgewinnung und Recycling des Geräts wünschen.

[FR] MANUEL D'INSTRUCTIONS
BALAI VAPEUR
N° D'ARTICLE : 871125247593
MODÈLE : VS526

Numériser le code QR pour
manuel étendu



CONSIGNES DE SÉCURITÉ IMPORTANTES

CONSERVEZ CES INSTRUCTIONS POUR UNE UTILISATION ULTÉRIEURE

Ce modèle est destiné à un usage domestique uniquement.
L'utilisation commerciale de cet appareil annule la garantie du fabricant.

LISEZ TOUTES LES INSTRUCTIONS AVANT D'UTILISER VOTRE BALAI VAPEUR

Lors de l'utilisation d'appareils électriques, des précautions de sécurité de base doivent être prises, notamment les suivantes :

- Débranchez-le de la prise lorsqu'il n'est pas utilisé et avant toute opération d'entretien.

AVERTISSEMENTS

- **POUR RÉDUIRE LE RISQUE D'INCENDIE, DE DÉCHARGE ÉLECTRIQUE OU DE BLESSURE** : Éteignez et débranchez toujours les appareils de la prise après utilisation et avant de nettoyer l'appareil ou d'effectuer une tâche d'entretien.



- **AVERTISSEMENT** : Risque de brûlure
- Cet appareil peut être utilisé par les personnes aux capacités physiques, sensorielles ou mentales réduites, ou sans expérience ni connaissances, si elles sont surveillées ou si des instructions concernant l'utilisation de l'appareil en toute sécurité leur ont été fournies et si elles comprennent les risques encourus.
- Les enfants ne doivent pas jouer avec l'appareil.
- Le nettoyage et l'entretien ne doivent pas être réalisés par des enfants non surveillés.
- Maintenez l'appareil hors de portée des enfants lorsqu'il est sous tension ou en cours de refroidissement.
- Ne touchez pas les parties/accessoires chauds de votre balai vapeur. Il est normal que le balai vapeur et les accessoires chauffent pendant l'utilisation, laissez-les toujours refroidir avant de

les manipuler.

- L'appareil ne doit pas être laissé sans surveillance lorsqu'il est branché à une prise de courant.
- L'appareil ne doit pas être utilisé s'il est tombé, s'il présente des signes visibles de dommages ou s'il fuit.
- Le liquide ou la vapeur ne doivent pas être dirigés vers des équipements contenant des composants électriques, comme l'intérieur des fours.
- Cessez immédiatement d'utiliser l'appareil si le cordon d'alimentation est endommagé.
- Pour éviter tout risque pour la sécurité, un technicien d'entretien agréé de l'agence doit remplacer le cordon d'alimentation.
- Gardez les mains, les pieds, les vêtements amples et les cheveux éloignés des brosses rotatives.
- Utilisez uniquement la fiche d'alimentation fournie avec l'appareil.
- Électricité statique : certains tapis et certaines moquettes peuvent provoquer une petite accumulation d'électricité statique. Les décharges d'électricité statique ne sont pas dangereuses pour la santé.
- N'utilisez pas votre appareil à l'extérieur, sur une surface humide ou pour ramasser des substances humides.
- Ne ramassez pas d'objets durs ou pointus, d'allumettes, de cendres chaudes, de mégots de cigarettes ou d'autres objets similaires.
- Ne pulvérisez pas et ne collectez pas des liquides inflammables, des liquides de nettoyage, des aérosols ou leurs vapeurs.
- Ne passez pas sur le cordon d'alimentation lorsque vous utilisez votre appareil et ne retirez pas la fiche en tirant sur le cordon d'alimentation.
- N'utilisez pas le cordon d'alimentation comme un manche, ne tirez pas le cordon d'alimentation autour des angles, des bords tranchants et ne fermez pas une porte sur le cordon d'alimentation.
- N'essayez pas de retirer les obstructions avec des objets pointus car cela peut endommager le balai vapeur, retirez les obstructions uniquement comme indiqué dans ce guide.
- Rangez le balai vapeur dans un endroit frais et sec, loin des enfants.
- Avant de ranger le balai vapeur, veuillez vous assurer que tous les réservoirs d'eau/de détergent et le filtre à eau dure sont complètement propres et secs.
- Assurez-vous toujours que l'embout de concentration et les accessoires sont bien connectés à l'unité portable avant utilisation.
- Remplissez toujours le réservoir d'eau propre uniquement avec de l'eau, n'ajoutez jamais de parfum, de détachant ou de produits

contenant de l'alcool. Remplir le réservoir d'eau avec de l'eau chaude ou bouillante endommagera l'appareil et annulera votre garantie.

- Assurez-vous toujours que les réservoirs sont correctement installés avant d'utiliser le balai vapeur.
- Aspirez toujours soigneusement vos tapis et assurez-vous que les revêtements de sol durs sont exempts de poussière et de débris avant d'utiliser le balai vapeur.
- Portez toujours le balai vapeur par le manche.
- Faites particulièrement attention en nettoyant les escaliers.
- Ne continuez pas à utiliser votre appareil ou votre chargeur s'il semble défectueux.
- **Entretien en agence** : pour garantir le fonctionnement sûr et efficace de cet appareil, nous recommandons d'en confier les entretiens ou réparations à un technicien agréé de l'agence.
- N'utilisez pas l'appareil pour nettoyer des animaux ou des personnes.
- N'utilisez pas l'appareil dans un espace fermé rempli de vapeurs de peinture à base d'huile, de diluant pour peinture, de certaines substances antimites, de poussières inflammables ou d'autres vapeurs explosives ou toxiques.
- N'utilisez pas l'appareil sur le cuir, les meubles ou les sols polis à la cire, les tissus synthétiques, les valets ou autres matériaux délicats et sensibles à la vapeur.

- **ATTENTION : SURFACE CHAUDE**



- IPX4 : l'article est protégé contre les projections d'eau, quelle que soit leur direction.

DESCRIPTION DU PRODUIT

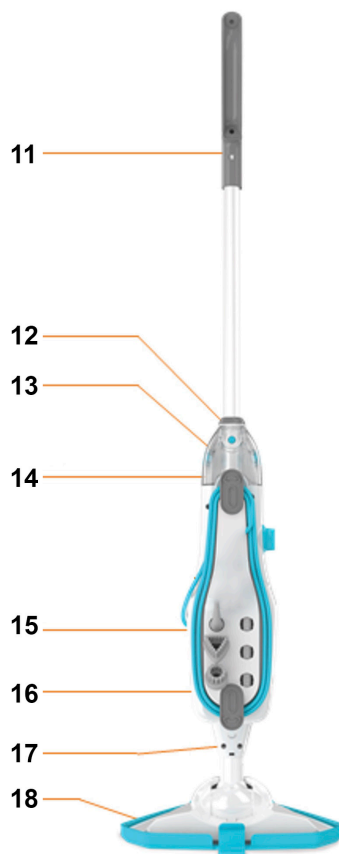
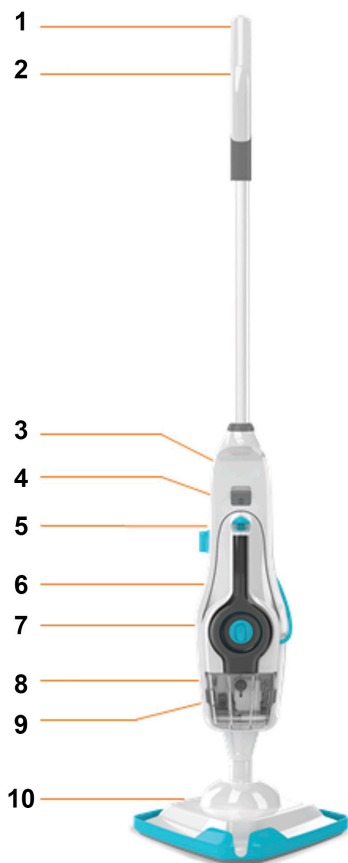

Caractéristiques

1. Manche
2. Gâchette de détergent (cachée)
3. Bouton de déverrouillage de l'unité portative
4. Gâchette de vapeur de l'unité portative
5. Bouton de réglage de détergent
6. Voyant vapeur prête
7. Interrupteur marche/arrêt
8. Réservoir d'eau
9. Filtre à eau dure (caché)
10. Brosse de sol
11. Concentration
12. Bouton de déverrouillage du manche
13. Réservoir de détergent
14. Crochet de déverrouillage rapide du cordon
15. Rangement des outils
16. Cordon rapide
17. Bouton de déverrouillage de la brosse de sol
18. Outil pour tapis

COMMENT INSTALLER/UTILISER L'APPAREIL

Avant de commencer

ATTENTION :

- Le balai vapeur et les accessoires deviennent très chauds pendant l'utilisation, laissez-les toujours refroidir avant de les manipuler.
- Débranchez et éteignez toujours le balai vapeur lors du montage.
- Éteignez toujours le balai vapeur avant de vider le réservoir d'eau ou de changer les chiffons/accessoires.

IMPORTANT :

- Veuillez consulter les recommandations du manuel d'instructions avant d'utiliser et de tester le balai vapeur sur une surface cachée du revêtement de sol sur lequel commencer.
- Testez la résistance des couleurs sur une petite surface cachée de tissu/d'ameublement pour contrôler la décoloration avant utilisation.
- Lors de l'utilisation du balai vapeur, des précautions de sécurité de base doivent toujours être respectées.
- Le balai vapeur est équipé d'un thermostat et d'un coupe-circuit thermique. Si, pour quelque raison que ce soit, le balai vapeur surchauffe, il s'éteint. Si tel est le cas, éteignez et débranchez le balai vapeur, laissez-le refroidir pendant au moins 2 à 4 heures et réessayez.

Montage de votre appareil

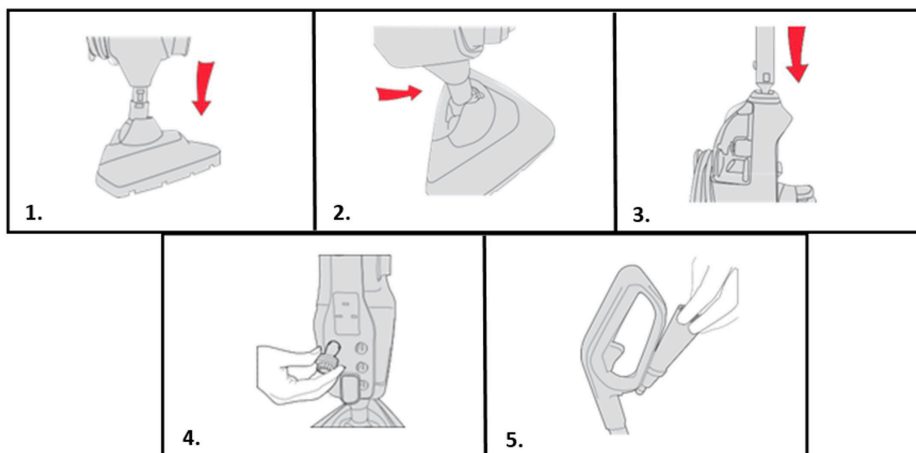

1. Enfoncez l'élément principal dans la brosse de sol jusqu'à ce qu'elle s'enclenche.
2. Tenez le balai vapeur à la verticale en poussant l'élément principal vers l'avant pour le verrouiller en position.
3. Enfoncez le manche dans l'élément principal jusqu'à ce qu'il s'enclenche.
4. Insérez les outils à l'arrière du balai vapeur.
5. Insérez l'embout de concentration dans le crochet de rangement à l'arrière du manche.

IMPORTANT :

- **Si vous ne voulez pas utiliser de détergent sur votre revêtement de sol, mettez le bouton du détergent sur la position Arrêt.**
- **Testez toujours d'abord sur une zone peu apparente du revêtement de sol avant d'utiliser du détergent.**
- **Ne remplissez pas trop les réservoirs d'eau propre/de détergent et ne dépassez pas la quantité maximale requise.**
- **N'utilisez pas le balai vapeur sans eau dans le réservoir d'eau.**

REPLISSAGE DU RÉSERVOIR D'EAU

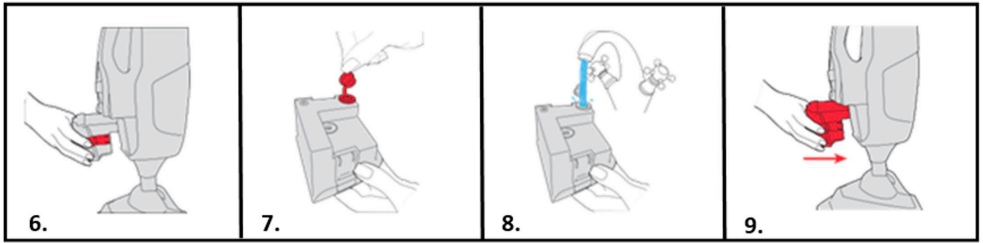

6. Appuyez sur les boutons de déverrouillage du réservoir d'eau et tirez le réservoir d'eau pour le retirer.
7. Tirez sur la languette du capuchon du réservoir d'eau pour l'ouvrir.
8. Remplissez le réservoir d'eau avec 260 ml d'eau, remettez le capuchon et appuyez fermement pour fermer.
9. Refaites coulisser le réservoir d'eau dans l'appareil jusqu'à ce qu'il s'enclenche.

REPLISSAGE DU RÉSERVOIR DE DÉTERGENT

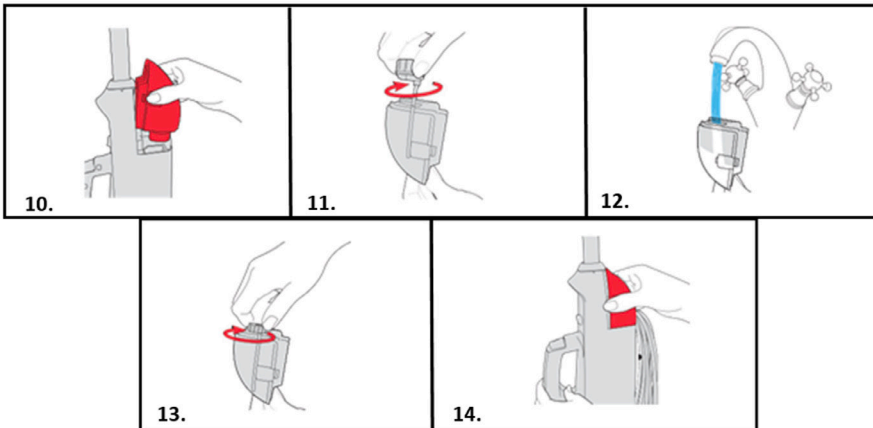

10. Appuyez sur les boutons de déverrouillage et tirez le réservoir de détergent pour le retirer.
11. Tournez le capuchon du réservoir de détergent dans le sens inverse des aiguilles d'une montre et soulevez-le pour le retirer.
12. Remplissez le réservoir de détergent avec 150 ml d'eau.
13. Remettez le capuchon du réservoir de détergent et tournez dans le sens des aiguilles d'une montre pour le fermer.
14. Remettez le réservoir de détergent dans le nettoyeur vapeur et poussez jusqu'à ce qu'il s'enclenche.

UTILISATION DU NETTOYEUR VAPEUR

IMPORTANT : N'utilisez jamais le nettoyeur vapeur sans un tampon de nettoyage fixé à la brosse de sol. Ne laissez jamais le nettoyeur vapeur à un endroit pendant une durée prolongée ou avec un tampon microfibre humide ou mouillé fixé car cela pourrait endommager la surface du sol.

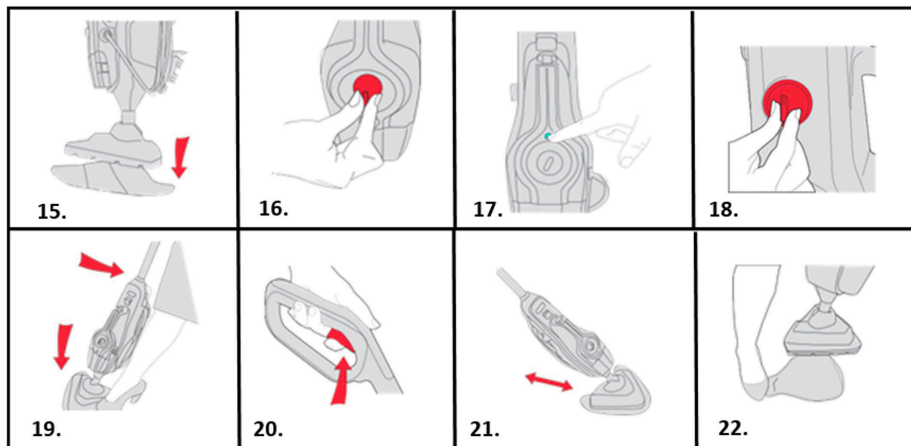

15. Placez le tampon microfibre sur le sol, face blanche orientée vers le haut. Placez le nettoyeur vapeur sur le tampon en vous assurant que tout le tampon couvre la brosse de sol.
16. Branchez l'appareil au secteur et tournez le bouton de commande Marche/Arrêt sur la position Marche.
17. Le voyant bleu s'allume pour indiquer que l'appareil est sous tension. Le voyant vert s'allume pour indiquer que le nettoyeur vapeur est prêt à être utilisé.
18. Pour nettoyer à la vapeur vos sols avec du détergent, tournez le bouton sur Marche et sans détergent, tournez le bouton sur Arrêt.
19. Placez votre pied sur la brosse de sol et tirez le manche vers l'arrière pour l'incliner.
20. Pour générer de la vapeur, pressez la gâchette par courtes impulsions. Ne tenez pas la gâchette en permanence pour éviter de trop mouiller les sols.
21. Déplacez lentement le nettoyeur vapeur en arrière et en avant sur le sol, en faisant particulièrement attention aux endroits très passants. Pressez/relâchez la gâchette en fonction des besoins.
22. Tenez le coin du tampon avec votre pied et soulevez le balai vapeur pour décoller.

ATTENTION : Éteignez toujours le nettoyeur vapeur lors de l'installation des tampons de nettoyage en microfibre.

RAFRAÎCHISSEMENT DES TAPIS

IMPORTANT : En cas d'utilisation sur des tapis, assurez-vous toujours que le tampon de nettoyage en microfibre est utilisé et couvre entièrement la brosse de sol avant d'utiliser l'outil pour tapis. Utilisez uniquement l'outil pour tapis lors du rafraîchissement des tapis et mettez le bouton du détergent sur la position Arrêt.

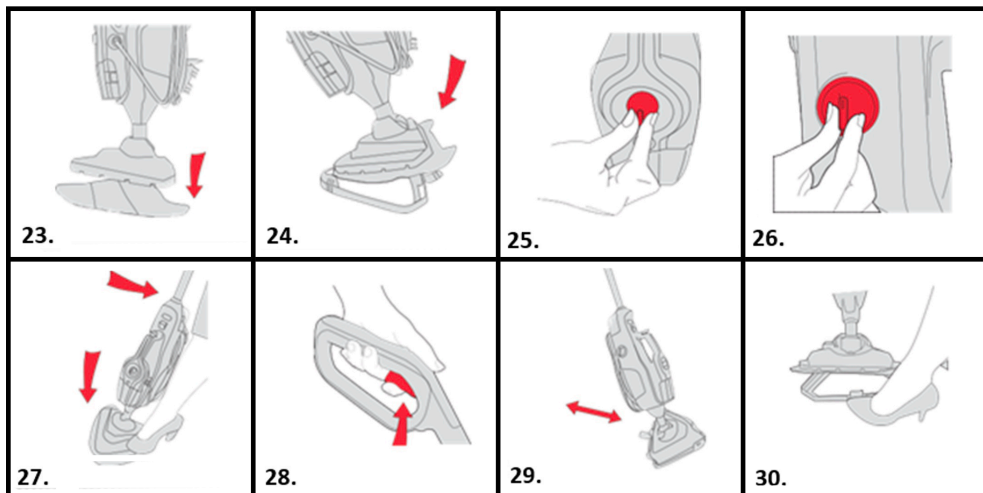

Placez le tampon microfibre sur le sol face blanche orientée vers le haut. Placez le nettoyeur vapeur sur le tampon en vous assurant que tout le tampon couvre la brosse de sol.

23. Avec le tampon microfibre fixé, poussez le nettoyeur vapeur devant l'outil pour tapis, puis placez l'arrière de la brosse de sol dans le clip. L'outil pour tapis doit uniquement être utilisé lors du rafraîchissement des tapis.
24. Branchez l'appareil au secteur et tournez le bouton de commande Marche/Arrêt sur la position Marche.
25. Mettez le bouton du détergent sur la position Arrêt lors du rafraîchissement des tapis.
26. Placez votre pied sur la brosse de sol et tirez le manche vers l'arrière pour l'incliner.
27. Pour générer de la vapeur, pressez la gâchette par courtes impulsions. Ne tenez pas la gâchette en permanence pour éviter de trop mouiller le tapis.
28. Déplacez lentement le nettoyeur vapeur en arrière et en avant sur le tapis, en faisant particulièrement attention aux endroits très

passants. Pressez/relâchez la gâchette en fonction des besoins.
29. Pour déverrouiller l'outil pour tapis, placez votre pied sur le clip et appuyez dessus. Soulevez le nettoyeur vapeur pour le retirer.

UTILISATION DU NETTOYEUR VAPEUR PORTATIF

ATTENTION : Éteignez toujours le nettoyeur vapeur avant de fixer l'outil de concentration et les accessoires.

IMPORTANT : L'unité portable doit être utilisée uniquement avec de l'eau, mettre du détergent dans le réservoir d'eau peut causer des dommages. Vérifiez toujours que les outils sont propres et exempts de débris, ne les utilisez pas s'ils sont endommagés, cassés ou usés.

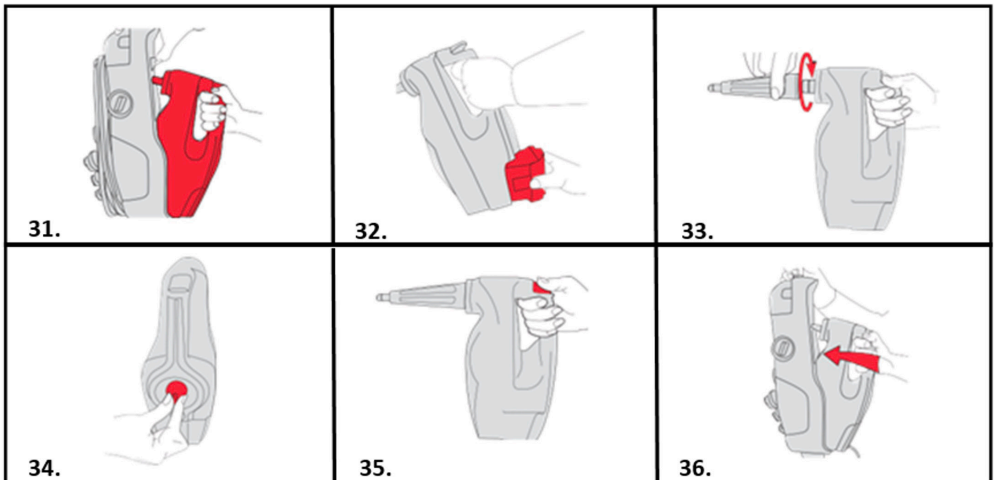

30. Soulevez le bouton de déverrouillage de l'unité portable et tirez délicatement l'unité portable pour la libérer du nettoyeur vapeur.
31. Retirez le réservoir d'eau et remplissez-le avant utilisation.
32. Lors de l'utilisation de l'unité portable, fixez toujours l'outil de concentration. Poussez l'outil de concentration sur l'embout portatif et tournez dans le sens des aiguilles d'une montre pour le verrouiller en position.
33. Branchez l'appareil au secteur et tournez le bouton de commande Marche/Arrêt sur la position Marche.
34. Pour générer de la vapeur, pressez la gâchette par courtes impulsions. Ne tenez pas la gâchette en permanence pour éviter de trop mouiller.
35. Pour refixer le nettoyeur vapeur portatif, alignez l'unité portable

avec le nettoyeur vapeur, soulevez le bouton de déverrouillage de l'unité portative et refaites coulisser l'unité portative dans le nettoyeur vapeur jusqu'à ce qu'elle s'enclenche, en veillant à ne pas coincer le cordon d'alimentation.

Fixation de petits outils

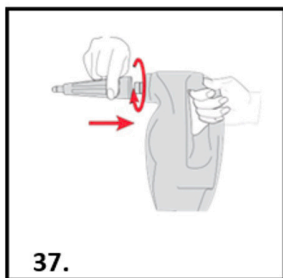

36. De petits outils peuvent être fixés via l'outil de concentration. Tournez-le dans le sens des aiguilles d'une montre jusqu'à ce qu'il soit verrouillé en place et bien fixé. Tournez-le dans le sens inverse des aiguilles d'une montre pour le retirer.

Remarque : Après avoir fixé l'outil de votre choix, tirez délicatement pour vous assurer qu'il est verrouillé en place.

VIDAGE DES RÉSERVOIRS D'EAU/DE DÉTERGENT

IMPORTANT : Laissez le nettoyeur vapeur refroidir complètement avant d'effectuer des opérations d'entretien ou des vérifications de dépannage. Ne laissez pas l'eau ou le détergent dans les réservoirs entre les utilisations, car cela peut affecter les performances du nettoyeur vapeur, les réservoirs d'eau/de détergent doivent être vidés et rincés après chaque utilisation.

IMPORTANT : N'utilisez pas d'eau de Javel ou d'adoucissant en lavant le tampon de nettoyage en microfibre. Laissez toujours le nettoyeur vapeur refroidir complètement avant de retirer le tampon de nettoyage en microfibre.

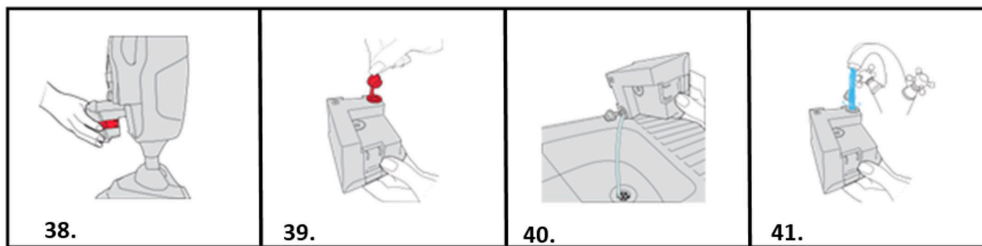

37. Pour retirer le réservoir d'eau, appuyez sur les deux boutons de déverrouillage du réservoir d'eau et tirez pour le retirer.
38. Tirez sur la languette du réservoir d'eau pour l'ouvrir.
39. Videz tout excès d'eau au-dessus de l'évier.
40. Rincez le réservoir d'eau avec de l'eau et remettez la languette du réservoir d'eau, appuyez fermement pour le fermer avant de le remettre sur le nettoyeur vapeur.

VIDAGE DU RÉSERVOIR DE DÉTERGENT

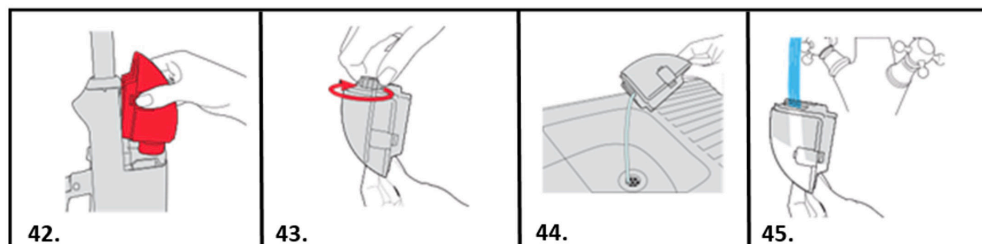

41. Appuyez sur les boutons de déverrouillage et tirez le réservoir de détergent pour le retirer.
42. Tournez le capuchon du réservoir de détergent dans le sens inverse des aiguilles d'une montre et soulevez-le pour le retirer.
43. Videz tout excès de détergent au-dessus de l'évier.
44. Rincez le réservoir de détergent avec de l'eau, remettez le capuchon du réservoir de détergent et tournez dans le sens des aiguilles d'une montre pour le visser. Remettez le réservoir de détergent sur le nettoyeur vapeur.

RETRAIT DES TAMPONS DE NETTOYAGE

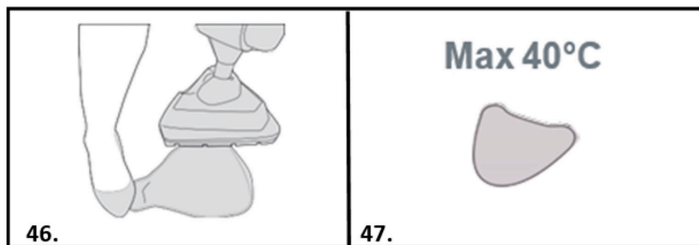

45. Avec votre pied, tenez le coin du tampon de nettoyage en microfibre, soulevez le nettoyeur vapeur pour décoller.

46. Le tampon microfibre est lavable en machine (max 40 °C), laissez-le complètement sécher avant utilisation.

RANGEMENT DE VOTRE NETTOYEUR VAPEUR

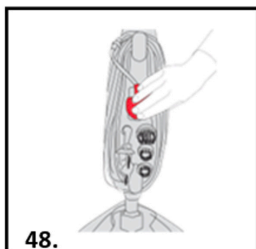

47. Enroulez le cordon d'alimentation autour des crochets de déverrouillage rapide du cordon.

REPLACEMENT DU FILTRE À EAU DURE

IMPORTANT : N'utilisez pas le nettoyeur vapeur sans le filtre à eau dure en place. L'état du filtre influence les performances de votre nettoyeur vapeur, vérifiez et remplacez régulièrement le filtre. Si vous vivez dans une région où l'eau est dure, le filtre se décolore ou s'assombrit avec le temps. En fonction de la dureté de l'eau et de la fréquence d'utilisation, le filtre doit être changé tous les 3 à 6 mois (ou si le filtre est décoloré).

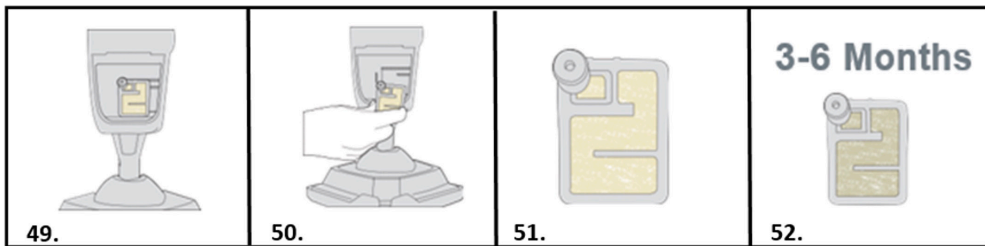

48. Retirez le réservoir d'eau pour accéder au filtre à eau dure.

49. Tirez pour enlever le filtre à eau dure.

50. Filtre neuf (couleur beige/crème)

51. Le filtre à eau dure doit être remplacé tous les 3 à 6 mois ou s'il est décoloré.

RETRAIT DES OBSTRUCTIONS

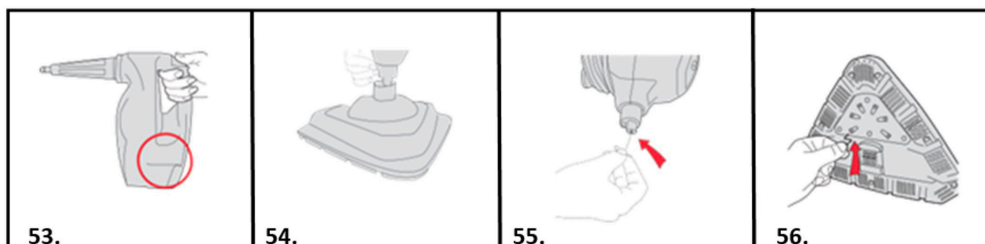

52. En présence d'une obstruction dans le flux de vapeur à l'intérieur de l'appareil, la vapeur peut être libérée via la vanne de purge située sur le côté de l'unité portable.

53. Pour retirer la brosse de sol du boîtier principal, poussez le bouton de déverrouillage de la brosse de sol et soulevez.

54. Une fois la brosse de sol retirée, utilisez un objet fin tel qu'une trombone (dans la zone indiquée), insérez-le pour retirer l'obstruction.

55. Avec le tampon retiré de la brosse de sol, insérez un petit objet fin tel qu'une trombone dans les trous de vapeur pour retirer une obstruction.

UTILISATION DE VOS ACCESSOIRES

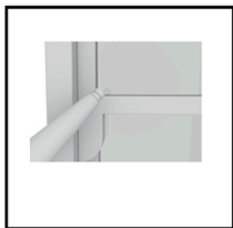

Outil de concentration

Flux concentré de vapeur pour soulever la saleté. Utilisez-le sur des surfaces étanches dans votre domicile ou votre voiture pour éliminer les taches tenaces. L'embout permet à un puissant jet de vapeur de retirer la saleté même dans des endroits difficiles à atteindre.



Embout de détail

Pour les endroits difficiles à atteindre dans tout le logement. Cet embout vapeur super-concentré passe dans les petits interstices à un angle de 45° pour un accès facile. Utilisez-le pour nettoyer rapidement et complètement les prises, sous les rails et les radiateurs.



Brosse en plastique

Brosse résistante à utiliser sur les surfaces étanches. Testez toujours une surface cachée avant utilisation.

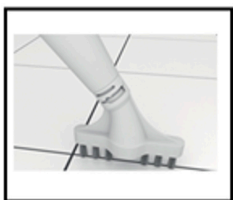

Brosse à joints

Brosse droite et large pour nettoyer les joints des surfaces et des sols carrelés. Elle soulève la saleté incrustée entre les carrelages et les joints.

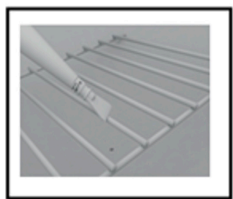

Outil grattoir

Idéal pour éliminer les résidus séchés ou tenaces provenant des fours, des surfaces de travail, des surfaces des salles de bain et même des casseroles et des poêles.



Brosse à tissus d'ameublement

Fixez le chiffon sur l'outil pour fenêtres afin de l'utiliser sur les tissus d'ameublement et les vêtements.

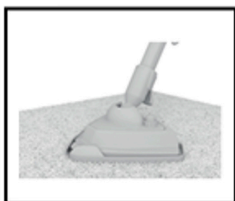

Outil pour tapis

Accessoire amovible pour moquettes et tapis qui s'adapte à la brosse de sol et permet une transition fluide entre le nettoyage des sols durs et des tapis. Il peut être utilisé sur toutes les surfaces moquettées.

DÉPANNAGE

Si vous rencontrez un problème avec votre nettoyeur, suivez cette liste de vérification simple avant de contacter le centre de service client de l'agence.

AVERTISSEMENT : Débranchez toujours le balai vapeur avant d'effectuer des opérations d'entretien/des vérifications de dépannage.

A : Des accessoires sont manquants

- 1. Vérifiez le contenu de l'emballage indiqué sous les spécifications du produit pour vous assurer des pièces incluses avec le nettoyeur vapeur.*

B : L'appareil n'est pas alimenté

- 1. La fiche n'est pas (bien) branchée à la prise électrique.*
- 2. Vérifiez si la fiche doit être remplacée.*
- 3. Vérifiez le bouton de commande Marche/Arrêt.*
- 4. Vérifiez si le fusible de la fiche doit être remplacé.*

C : Pourquoi le nettoyeur vapeur ne génère-t-il pas de vapeur/détergent ?

- 1. Il n'y a peut-être pas d'eau dans le réservoir d'eau, vérifiez si le réservoir d'eau contient de l'eau.*
- 2. Vérifiez si le réservoir d'eau est bien installé et si le filtre à eau dure est en place.*
- 3. Le filtre à eau dure peut être obstrué ou décoloré et doit être remplacé.*
- 4. Assurez-vous que l'unité portable est bien installée dans le nettoyeur vapeur.*
- 5. L'eau n'est peut-être pas encore à température, le voyant vert est allumé lorsqu'elle est prête.*
- 6. Le passage de la vapeur peut être obstrué. Accédez à Retrait des obstructions.*
- 7. Le détergent ne doit pas être utilisé dans l'unité portable. Mettre du détergent dans le réservoir d'eau peut endommager le nettoyeur vapeur.*
- 8. Vérifiez si le réglage correct a été sélectionné sur le bouton du détergent, mettez le bouton sur la position Marche.*
- 9. Vérifiez si le détergent a été dilué avec l'intensité correcte.*

D : Pourquoi le tampon microfibre ne récupère-t-il pas la saleté ?

1. *Le tampon microfibre est peut-être déjà saturé ou sale. Lavez le tampon de nettoyage en microfibre. Accédez à Retrait du tampon de nettoyage.*

E : Pourquoi la vapeur arrive-t-elle du côté du nettoyeur vapeur ?

1. *La vapeur arrivant sur le côté du nettoyeur vapeur indique une obstruction. Accédez à Retrait des obstructions.*

SPÉCIFICATIONS DU PRODUIT

Puissance : 1400-1600 W

Tension d'entrée : 220 - 240 V CA 50 Hz

Fiche électrique : Type F (CEE 7/7)

Capacité du réservoir d'eau : 280 ml

Réservoir de détergent : 150 ml

Temps d'utilisation avec le réservoir plein : 20 min

Temps de chauffe : 20 sec

Longueur du câble : 5 m

Portée : 5,5 m

Unité portative détachable : Oui

Réservoir amovible : Oui

Filtre à eau dure : Oui

Contrôle de la vapeur sur le manche : Oui

Forme du pied : Triangulaire

CONTENU DE L'EMBALLAGE

1 balai vapeur

1 outil pour tapis

1 tampon microfibre

1 grande brosse en plastique

1 outil pour fenêtres

1 grattoir

1 outil de concentration

1 brosse à joints

1 embout de détail



Environnement

Le symbole sur cet appareil indique qu'il ne doit pas être traité comme un déchet ménager. Au lieu de cela, il doit être remis au point de collecte applicable pour le recyclage des équipements électriques et électroniques. L'élimination doit être effectuée conformément aux réglementations environnementales locales en matière d'élimination des déchets. Pour obtenir des informations plus détaillées sur le traitement, la récupération et le recyclage de cet appareil, veuillez contacter votre mairie, votre service d'élimination des déchets ménagers ou le magasin où vous avez acheté l'appareil.

(NL) GEBRUIKSAANWIJZING
STOOMMOP
ARTIKELNR.: 871125247593
MODEL: VS526

Scan QR-Code voor
uitgebreide handleiding



BELANGRIJKE VEILIGHEIDSINSTRUCTIES

BEWAAR DEZE INSTRUCTIES VOOR TOEKOMSTIG GEBRUIK

Dit model is alleen voor huishoudelijk gebruik. Bij commercieel gebruik van dit apparaat vervalt de fabrieksgarantie.

LEES ALLE INSTRUCTIES VOORDAT U UW STOOMMOP GEBRUIKT

Bij het gebruik van een elektrisch apparaat moeten de basisveiligheidsmaatregelen altijd in acht worden genomen, waaronder het volgende:

- Trek de stekker uit het stopcontact als het product niet wordt gebruikt en voordat onderhoud wordt uitgevoerd.

WAARSCHUWINGEN

- **TER VERMINDERING VAN HET RISICO VAN BRAND, ELEKTRISCHE SCHOKKEN OF LETSEL:** Schakel apparaten altijd uit en trek de stekker uit het stopcontact na gebruik en voordat u het apparaat schoonmaakt of enig onderhoud uitvoert.



- **WAARSCHUWING:** Gevaar voor verbranding
- Dit apparaat mag worden gebruikt door personen met verminderde lichamelijke, sensorische of geestelijke vermogens of met gebrek aan ervaring en kennis, indien zij onder toezicht staan of instructies hebben gekregen over het veilig gebruik van het apparaat en de gevaren ervan begrijpen.
- Kinderen mogen niet met het apparaat spelen.
- Reiniging en gebruikersonderhoud mogen niet door kinderen zonder toezicht worden uitgevoerd.
- Houd het apparaat buiten het bereik van kinderen wanneer het onder spanning staat of aan het afkoelen is.
- Raak geen hete oppervlakken/accessoires op uw stoomreiniger aan. Het is normaal dat de stoomreiniger en de accessoires warm worden tijdens het gebruik, laat ze altijd afkoelen alvorens ze te hanteren.

- Het apparaat mag niet onbeheerd worden achtergelaten zolang het op het stopcontact is aangesloten.
- Het apparaat mag niet worden gebruikt als het is gevallen, als er zichtbare tekenen van beschadiging zijn of als het lekt.
- Vloeistof of stoom mag niet worden gericht op apparatuur die elektrische onderdelen bevat, zoals de binnenkant van ovens.
- Stop onmiddellijk met het gebruik van het apparaat als het snoer beschadigd is.
- Ter voorkoming van veiligheidsrisico's moet het snoer door een bevoegde servicemonteur van de dealer worden vervangen.
- Houd handen, voeten, losse kleding en haar uit de buurt van draaiende borstels.
- Gebruik alleen de bij het apparaat geleverde stekker.
- Statische elektriciteit: sommige tapijten kunnen een kleine lading statische elektriciteit accumuleren. Eventuele statische ontlading is niet gevaarlijk voor de gezondheid.
- Gebruik uw apparaat niet buitenshuis of op een oppervlak of voor het opzuigen van vocht.
- Zuig geen harde of scherpe voorwerpen, lucifers, hete as, sigarettenpeuken of andere soortgelijke voorwerpen op.
- Niet spuiten met ontvlambare vloeistoffen, reinigingsvloeistoffen, spuitbussen of de dampen daarvan en zuig deze niet op.
- Loop niet over het snoer wanneer u het apparaat gebruikt en verwijder de stekker niet door aan het snoer te trekken.
- Gebruik het snoer niet als handvat, trek het niet rond hoeken of scherpe randen en sluit geen deur over het snoer.
- Probeer geen verstoppingen te verwijderen met scherpe voorwerpen, aangezien dit schade aan de stoomreiniger kan veroorzaken. Verwijder verstoppingen alleen overeenkomstig in deze handleiding.
- Berg de stoomreiniger op, op een koele, droge plaats, uit de buurt van kinderen.
- Alvorens de stoomreiniger op te bergen, moet u ervoor zorgen dat alle water/reinigingsmiddelreservoirs en de hardwaterfilter grondig schoon en droog zijn.
- Zorg er altijd voor dat het concentratiemondstuk en de accessoires stevig op het handapparaat zijn aangesloten voordat u het gebruikt.
- Vul het schoonwaterreservoir altijd alleen met water, voeg nooit parfum, vlekkenverwijderaar of alcohol uit een productcontainer toe. Het vullen van het waterreservoir met heet of kokend water beschadigt het apparaat en maakt de garantie ongeldig.
- Zorg er altijd voor dat de reservoirs correct zijn gemonteerd voordat

u de stoomreiniger gebruikt.

- Stofzuig uw tapijten altijd grondig en zorg ervoor dat harde vloeroppervlakken vrij zijn van gruis en vuil voordat u de stoomreiniger gebruikt.
- Draag de stoomreiniger altijd aan de steel.
- Wees extra voorzichtig bij het schoonmaken op trappen.
- Stop bij een defect aan het apparaat of de oplader met het gebruik ervan.
- **Service door de dealer:** Om ervoor te zorgen dat dit apparaat veilig en efficiënt blijft werken, raden wij aan dat alle onderhoud of reparaties uitsluitend worden uitgevoerd door een erkende onderhoudsmonteur van de dealer.
- Gebruik het apparaat niet om dieren of mensen schoon te maken.
- Gebruik het apparaat niet in een afgesloten ruimte met van olieverf, verfverdunner, sommige mottenwerende onderlagen afkomstige dampen of brandbaar stof of andere explosieve of giftige dampen.
- Niet gebruiken op leder, met was gepolijste meubelen of vloeren, synthetische stoffen, valet of andere delicate, stoomgevoelige materialen.

- **WAARSCHUWING: HEET OPPERVLAK**



- IPX4: Voorwerp is beschermd tegen opspattend water, ongeacht de richting.

PRODUCTOMSCHRIJVING

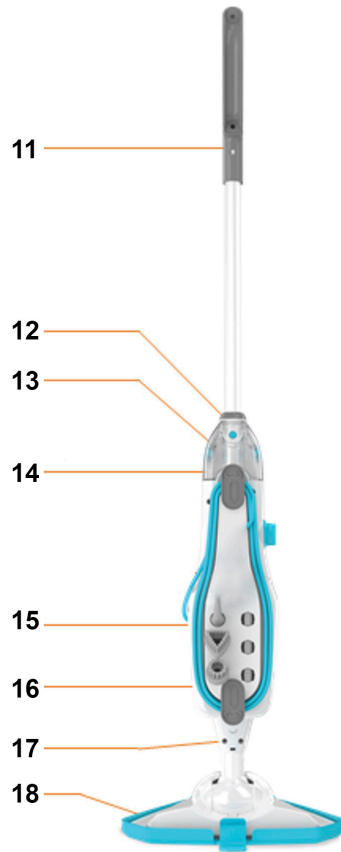
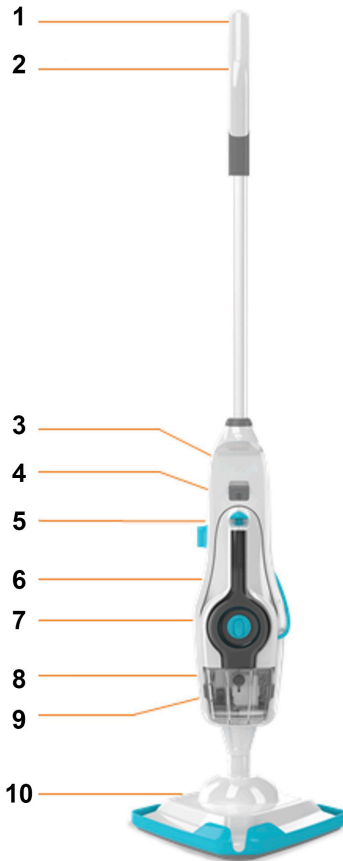

Kenmerken

1. Handvat
2. Trekker voor reinigingsmiddel (hier niet zichtbaar)
3. Ontgrendelingsknop voor handheld
4. Trekker voor handheld
5. Knop voor controle reinigingsmiddel
6. Indicator stoom gereed
7. Aan/uit-schakelaar
8. Waterreservoir
9. Hardwaterfilter (hier niet zichtbaar)
10. Vloerkop
11. Concentratie
12. Hendel-ontgrendelingsknop
13. Reinigingsmiddelreservoir
14. Haak voor snelle snoervrijgave
15. Opslag opzetstukken
16. Snelsnoer
17. Ontgrendelknop vloerkop
18. Tapijtloper

INSTALLATIE EN BEDIENING VAN HET APPARAAT

Voordat u begint

WAARSCHUWING:

- De stoomreiniger en toebehoren worden zeer heet tijdens het gebruik, laat ze altijd afkoelen alvorens ze te hanteren.
- Trek altijd de stekker uit het stopcontact en schakel de stoomreiniger uit tijdens het in elkaar zetten.
- Schakel de stoomreiniger altijd uit voordat u het waterreservoir leegt of de doeken/accessoires verwisselt.

BELANGRIJK:

- Raadpleeg voor gebruik de gebruiksaanwijzing en test de stoomreiniger eerst op gewoonlijk niet zichtbaar vloergedeelte.
- Test de kleurechtheid in een klein gewoonlijk niet zichtbaar gedeelte van de bekleding/stof om te controleren op kleurverwijdering vóór gebruik.
- Bij het gebruik van de stoomreiniger moeten altijd de basisveiligheidsmaatregelen in acht worden genomen.
- De stoomreiniger is uitgerust met een thermostaat en een thermische beveiliging. Als de stoomreiniger om welke reden dan ook oververhit raakt, schakelt hij uit. Zet dat geval de stoomreiniger uit en haal de stekker uit het stopcontact, laat minstens 2 tot 4 uur afkoelen en probeer het opnieuw.

Het apparaat in elkaar zetten

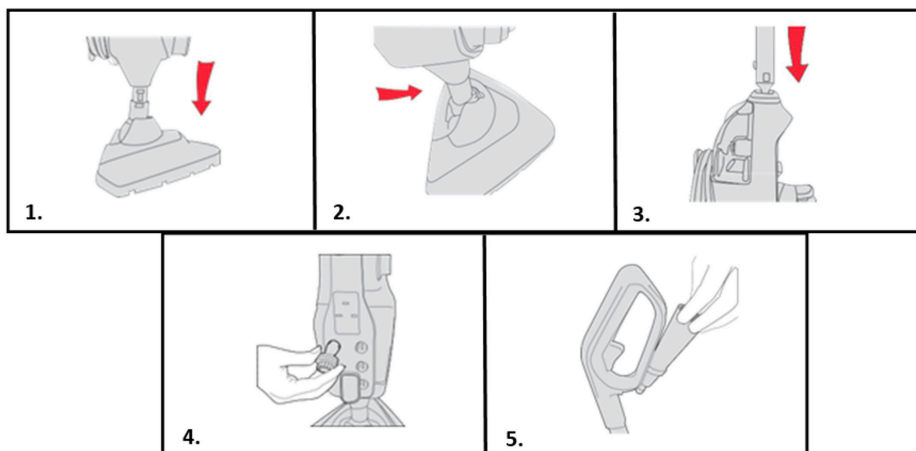

1. Duw de hoofdbehuizing omlaag in de vloerkop totdat deze vastklikt.
2. Zet de stoomreiniger rechtop door de behuizing naar voren te duwen en klik hem in positie vast.
3. Duw de handgreep in de behuizing totdat hij vastklikt.
4. Steek de opzetstukken in de achterkant van de stoomreiniger.
5. Steek het concentratiemondstuk in de opberghaak aan de achterkant van het handvat.

BELANGRIJK:

- **Als u geen reinigingsmiddel op uw vloerbedekking wilt gebruiken, zet u de reinigingsmiddelknop in de stand OFF.**
- **Test altijd eerst op een onopvallende plaats of vloer voordat u het reinigingsmiddel gebruikt.**
- **Maak de reservoirs voor schoon water en reinigingsmiddel niet te vol of overschrijdt de maximaal vereiste hoeveelheid niet.**
- **Gebruik de stoomreiniger niet als er geen water in het waterreservoir is.**

VULLEN VAN HET WATERRESERVOIR

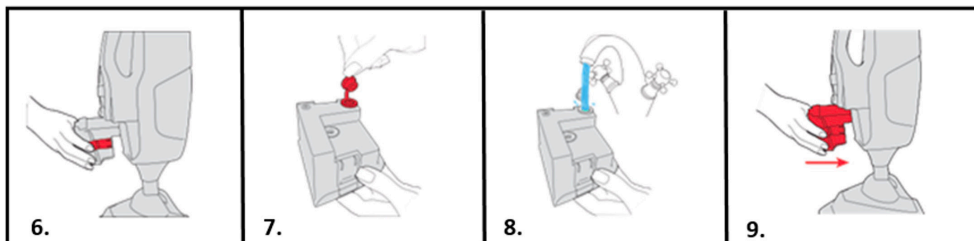

6. Druk op de ontgrendelknoppen van het waterreservoir en trek aan het waterreservoir om het te verwijderen.
7. Trek aan het lipje op de dop van het waterreservoir om te openen.
8. Vul het waterreservoir met 260 ml water, plaats de dop erop en druk hem stevig dicht.
9. Schuif het waterreservoir terug in de machine totdat het vastklikt.

REINIGINGSMIDDELRESERVOIR VULLEN

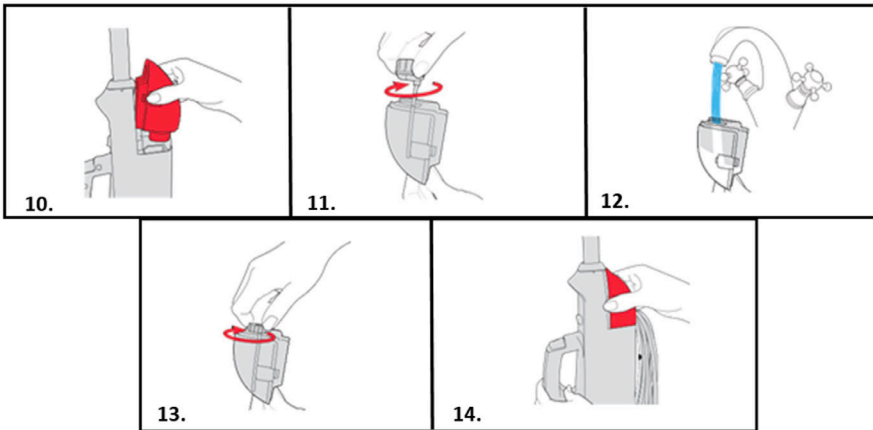

10. Druk op de ontgrendelknoppen en trek aan het reinigingsmiddelreservoir om het te verwijderen.
11. Draai de dop van het reinigingsmiddelreservoir naar links en til hem op om hem te verwijderen.
12. Vul het reinigingsmiddelreservoir met 150 ml water.
13. Plaats de dop van het reinigingsmiddelreservoir terug en draai naar rechts om het reservoir te sluiten.
14. Plaats het reinigingsmiddelreservoir terug in de stoomreiniger en druk het aan tot het vastklikt.

DE STOOMREINIGER GEBRUIKEN

BELANGRIJK: Gebruik de stoomreiniger nooit zonder een reinigingspad dat aan de vloerkop is bevestigd. Laat de stoomreiniger nooit gedurende lange tijd op een plaats staan of met een vochtige of natte microvezelpad erop. Dit kan het vloeroppervlak beschadigen.

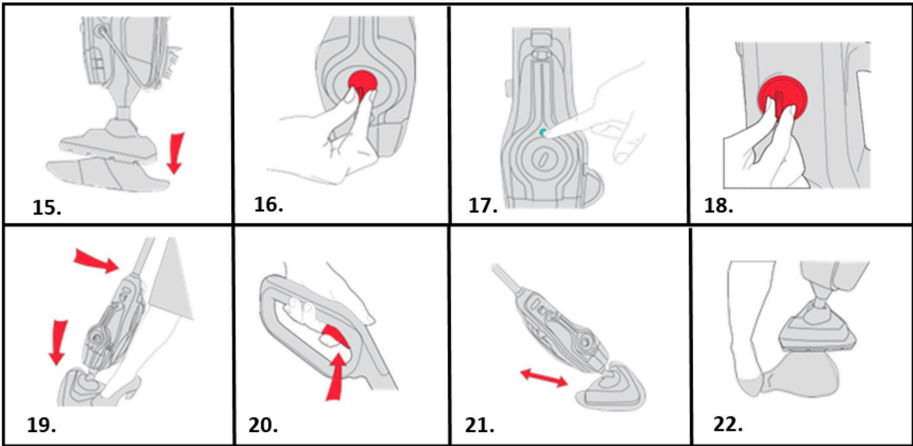

15. Leg de microvezelpad op de vloer, met de witte kant naar boven. Plaats de stoomreiniger op de pad en zorg ervoor dat de hele pad de vloerkop bedekt.
16. Steek de stekker in het stopcontact en draai de ON/OFF-knop naar ON.
17. Het blauwe lampje gaat branden om aan te geven dat de stroom is ingeschakeld. Het groene lampje gaat branden om aan te geven dat de stoomreiniger klaar is voor gebruik.
18. Om uw vloeren te stomen met reinigingsmiddel zet u de draaiknop op ON en zonder reinigingsmiddel zet u de draaiknop op Off.
19. Plaats uw voet op de vloersteun en trek de hendel naar achteren om hem daar in positie te brengen.
20. Druk om stoom te produceren, de trekker met korte stoten in. Houd de trekker niet voortdurend ingedrukt om te voorkomen dat de vloer te nat wordt.
21. Beweeg de stoomreiniger langzaam heen en weer over de vloer en let daarbij vooral op druk belopen gedeelten. Knijp de trekker in en laat hem los als dat nodig is.
22. Houd de hoek van het de pad met uw voet naar beneden en til de stoomreiniger op om weg te trekken.

WAARSCHUWING: Schakel de stoomreiniger altijd OFF wanneer u de microvezel-Reinigingspad aanbrengt.

TAPIJTEN OPFRISSEN

BELANGRIJK: Bij gebruik op tapijt moet u er altijd voor zorgen dat de microvezel-reinigingspad wordt gebruikt en de vloerkop volledig bedekt voordat u de tapijtloper gebruikt. Gebruik de tapijtloper alleen voor het opfrissen van tapijten en zet de reinigingsmiddelknop op Off.

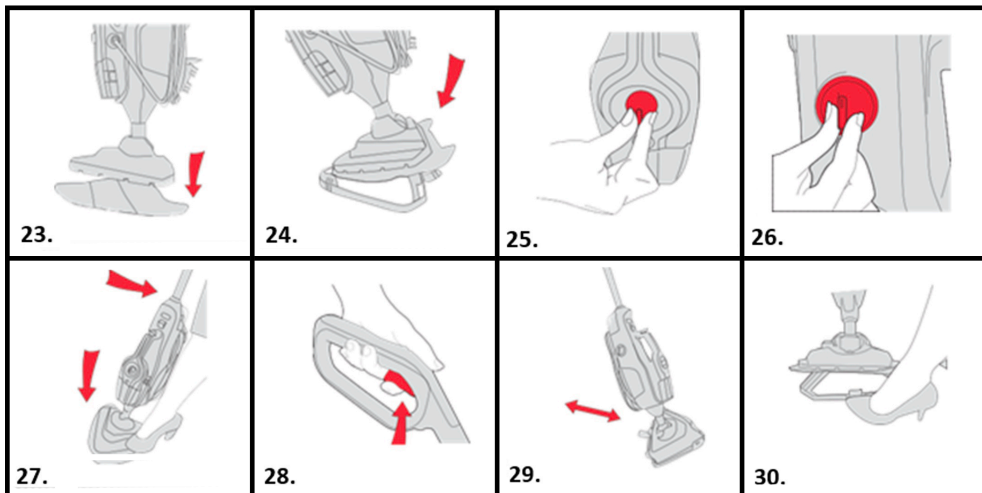

Leg de microvezelpad op de vloer met de witte kant naar boven. Plaats de stoomreiniger op de pad en zorg ervoor dat de hele pad de vloerkop bedekt.

23. Met de microvezelpad bevestigd, schuift u de stoomreiniger in de voorkant van de tapijtloper en plaatst u vervolgens de achterkant van de vloerkop in de clip. De tapijtloper moet uitsluitend worden gebruikt voor het opfrissen van tapijten.
24. Steek de stekker in het stopcontact en draai de ON/OFF-knop naar ON.
25. Zet de reinigingsmiddelknop op OFF als u tapijten wilt opfrissen.
26. Plaats uw voet op de vloerkop en trek de hendel naar achteren om hem daar in positie te brengen.
27. Druk om stoom te produceren, de trekker met korte stoten in. Houd de trekker niet voortdurend ingedrukt om te voorkomen dat het tapijt te nat wordt.
28. Beweeg de stoomreiniger langzaam heen en weer over het tapijt en let daarbij vooral op druk belopen gedeelten. Knijp de trekker in en laat hem los als dat nodig is.
29. Om de tapijtloper los te maken, plaatst u uw voet op de clip en drukt u deze omlaag. Om te verwijderen tilt u de stoomreiniger op.

GEBRUIK ALS HANDHELD-STOOMREINIGER

WAARSCHUWING: Schakel de stoomreiniger altijd uit voordat u het concentratiemondstuk en accessoires bevestigt.

BELANGRIJK: Bij handheld-toepassing mag alleen met water worden gebruikt. Als er reinigingsmiddel in het waterreservoir wordt gedaan, kan dit schade veroorzaken. Controleer altijd of opzetstukken schoon en vrij van vuil zijn. Gebruik ze niet als ze beschadigd, gebroken of versleten zijn.

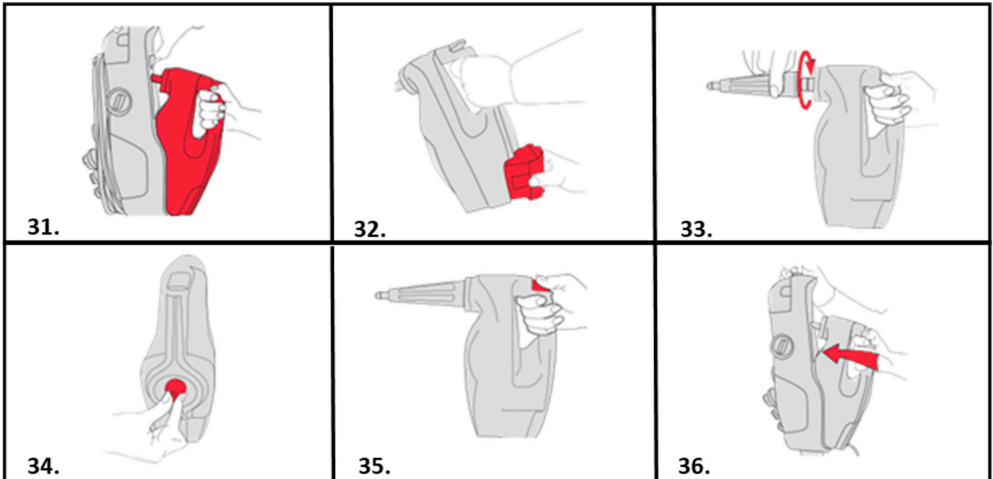

30. Til de ontgrendelknop van het handheld-apparaat op en trek er voorzichtig aan om de handheld los te maken van de stoomreiniger.
31. Verwijder het waterreservoir en vul het voor gebruik.
32. Wanneer u het apparaat als handheld gebruikt, moet u altijd het concentratiemondstuk bevestigen. Duw het concentratiemondstuk op het handmondstuk en draai naar rechts om het vast te zetten.
33. Steek de stekker in het stopcontact en draai de ON/OFF-knop naar ON.
34. Druk om stoom te produceren, de trekker met korte stoten in. Houd de trekker niet voortdurend ingedrukt. Zo wordt overbevochtiging voorkomen.
35. Om de handheld-stoomreiniger weer aan te brengen, lijnt u deze uit met de stoomreiniger. Daarna trekt u de ontgrendelknop van de handheld-stoomreiniger naar boven en schuift u deze terug in de stoomreiniger tot hij vastklikt. Let er op dat het snoer er niet tussenkomt.

Aanbrengen van kleine opzetstukken

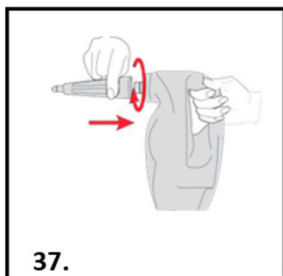

36. Kleine opzetstukken worden via het concentratie-opzetstuk bevestigd. Draai naar rechts tot hij in positie komt en vergrendeld is. Draai naar links om te verwijderen.

Opmerking: Trek even aan het bevestigde opzetstuk om te controleren of het goed op zijn plaats zit.

DE RESERVOIRS MET WATER/REINIGINGSMIDDELEN LEEGMAKEN

BELANGRIJK: Laat de stoom volledig afkoelen alvorens onderhoud uit te voeren of problemen op te lossen. Laat geen water of reinigingsmiddel in de reservoirs tussen gebruik achter. Dit kan de prestaties van de stoomreiniger beïnvloeden. De reservoirs met water/reinigingsmiddel moeten geleegd en omgespoeld worden.

BELANGRIJK: Gebruik geen bleekmiddel of wasverzachter bij het wassen van de microvezelreinigingspad. Laat de stoomreiniger altijd volledig afkoelen voordat u de microvezel-reinigingspad verwijdert.

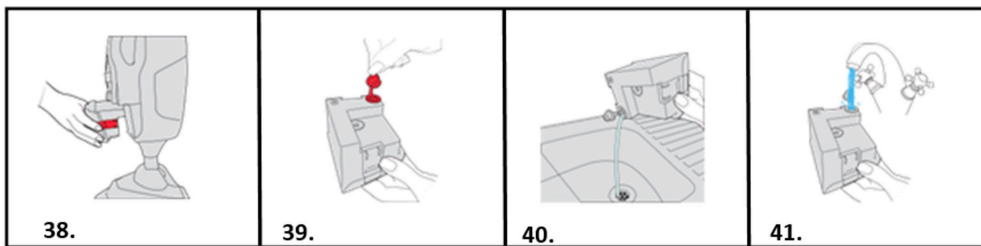

37. Om het waterreservoir te verwijderen, drukt u op beide ontgrendelingsknoppen van het waterreservoir. Dan verwijdert u het.
38. Trek aan het lipje op het waterreservoir om te openen.
39. Laat het water in de gootsteen weglopen.
40. Spoel het waterreservoir met water en plaats het lipje van het waterreservoir terug. Druk het stevig aan voordat u het op de stoomreiniger terugplaatst.

HET REINIGINGSMIDDELRESERVOIR LEGEN

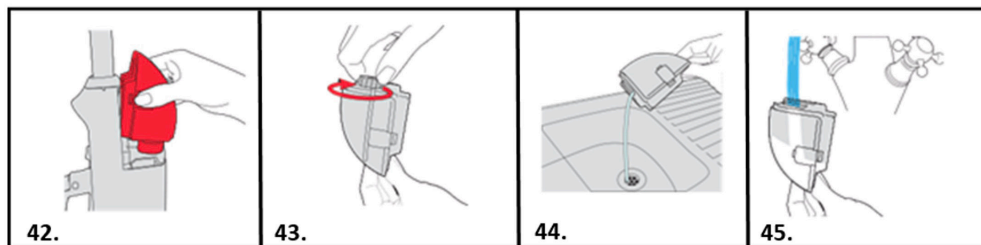

41. Druk op de ontgrendelknoppen en trek aan het reinigingsmiddelreservoir om het te verwijderen.
42. Draai de dop van het reinigingsmiddelreservoir naar links, trek hem naar boven om te verwijderen.
43. Laat het overtollig reinigingsmiddel in de gootsteen weglopen.
44. Spoel het reinigingsmiddelreservoir uit met water, plaats de dop van het reinigingsmiddelreservoir terug en draai de dop rechtsom vast. Plaats het reinigingsmiddelreservoir terug op de stoomreiniger.

REINIGINGSPADS VERWIJDEREN

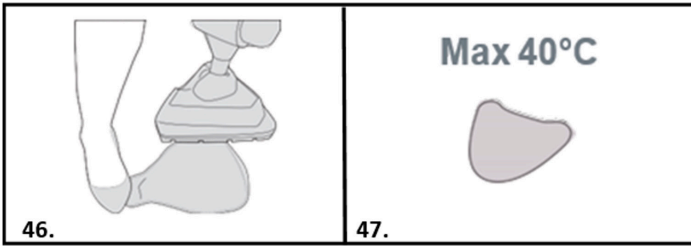

45. Houd met uw voet de hoek van het microvezel-reinigingspad naar beneden en til de stoomreiniger op deze te verwijderen.

46. De microvezel-pad kan in de wasmachine (max 40°C) worden gewassen. Voor gebruik volledig laten drogen.

UW STOOMREINIGER OPBERGEN

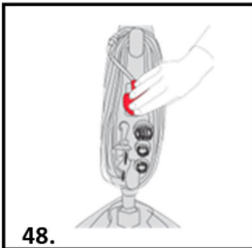

47. Wikkel het snoer rond de snelsnoerontgrendelingshaken.

VERVANGEN VAN HET HARDWATERFILTER

BELANGRIJK: Gebruik de stoomreiniger niet zonder het hardwaterfilter. De toestand van het filter beïnvloedt de prestaties van uw stoomreiniger. Controleer en vervang het regelmatig. Als u in een gebied met hard water woont, verkleurt het filter na verloop van tijd of wordt donker. Afhankelijk van de hardheid van het water en de gebruiksfrequentie moet het filter om de 3 tot 6 maanden worden vervangen (of als het filter verkleurd is).

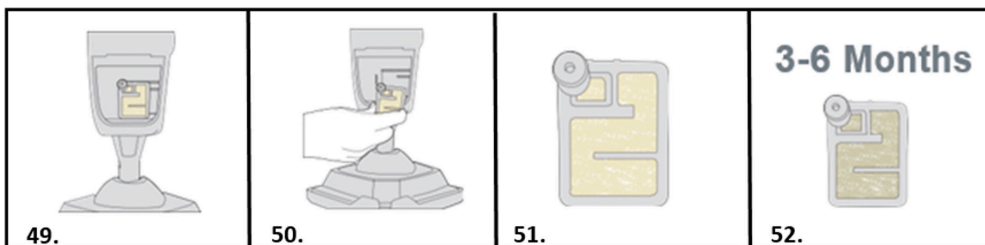

48. Verwijder het waterreservoir om bij het hardwaterfilter te komen.
49. Trek eraan om het hardwaterfilter te verwijderen.
50. Nieuw filter (kleur: beige/crème)
51. Het hardwaterfilter moet om de 3 tot 6 maanden vervangen worden of als het verkleurd is.

VERWIJDEREN VAN VERSTOPPINGEN

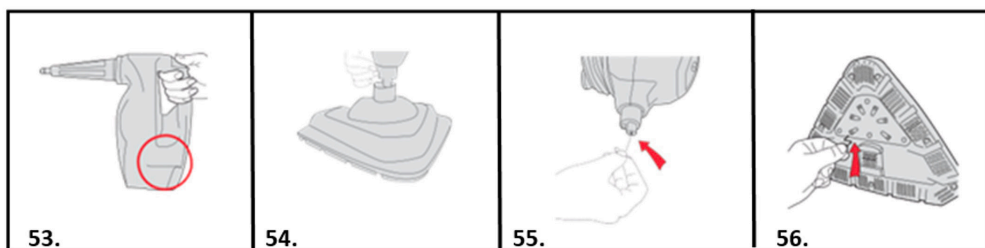

52. Als de stroomstroom door het apparaat wordt belemmerd, kan stoom via de aflatklep aan de zijkant van de handheld vrijkomen.
53. Druk op de ontgrendelknop van de vloerkop en til hem op, om de vloerkop van de behuizing te verwijderen.
54. Nadat de vloerkop is verwijderd, steekt u met een dun voorwerp zoals een paperclip (in het afgebeelde gedeelte) om de verstopping te verwijderen.
55. Steek, terwijl de pad van de vloerkop is verwijderd, een klein dun voorwerp, zoals een paperclip, in de stoomgaten om een verstopping te verwijderen.

UW ACCESSOIRES GEBRUIKEN



Concentratie-opzetstuk

Een geconcentreerde stroomstroom om vuil te verwijderen. Gebruik op alle gelakte oppervlakken in huis of auto om hardnekkige vlekken aan te pakken. Het mondstuk zorgt voor een krachtige stroomstraal waarmee ook op moeilijk bereikbare plaatsen vuil kan worden verwijderd.



Detail-mondstuk

Voor de moeilijk bereikbare plaatsen in huis. Dit supergeconcentreerde mondstuk past in kleine spleten in een hoek van 45° voor gemakkelijke toegang. Voor het snel en grondig reinigen van kranen, onder rails en radiatoren.

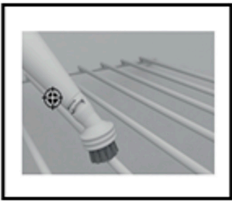

Plastic borstel

Een slijtvaste borstel voor gebruik op gelakte oppervlakken. Test voor gebruik altijd op een gewoonlijk niet zichtbaar gedeelte.

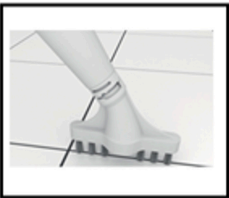

Voegenborstel

Een brede rechte borstel om voegspecie op betegelde vloeren en oppervlakken schoon te maken. Dit haalt het vuil tussen de tegels en de voegen weg.

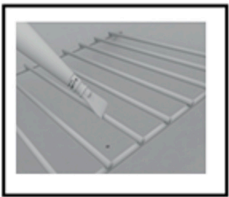

Krabber

Perfect voor het verwijderen van opgedroogde of hardnekkige resten van ovens, werkbladen, badkameroppervlakken en zelfs potten en pannen.



Bekledingsgereedschap

Bevestig de doek aan het raam-opzetstuk voor gebruik op bekleding en stoffen.

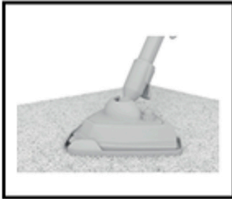

Tapijtloper

Een afneembaar tapijtglij-opzetstuk dat de vloerkop aanpast en u in staat stelt een naadloze overgang te maken tussen het reinigen van harde vloeren en tapijten. Dit mag worden gebruikt op alle plaatsen met tapijt.

PROBLEEMOPLOSSING

Mocht u een probleem hebben met uw schoonmaker, volg dan deze eenvoudige checklist voordat u de klantenservice van uw dealer belt.

WAARSCHUWING: Trek altijd eerst de stekker uit het stopcontact voordat u onderhoud uitvoert of problemen oplost.

A: Sommige accessoires ontbreken

- 1. Controleer de VERPAKKINGSINHOUD die onder de productspecificaties is opgenomen om er zeker van te zijn dat de hulpstukken die bij de stoomreiniger worden geleverd, er ook bij zitten.*

B: Apparaat krijgt geen stroom

- 1. De stekker is niet (goed) in het stopcontact gestoken.*
- 2. Controleer of de stekker vervangen moet worden.*
- 3. Controleer de ON/Off-knop.*
- 4. Controleer of de zekering in de stekker vervangen moet worden.*

C: Waarom produceert de stoomreiniger geen stoom / reinigingsmiddel?

- 1. Mogelijk is er geen water in het waterreservoir, controleer of het waterreservoirwater bevat.*
- 2. Controleer of het waterreservoir goed is bevestigd en of het hardwaterfilter op zijn plaats zit.*
- 3. hardwaterfilter kan verstopt of verkleurd zijn en moet vervangen worden.*
- 4. Zorg ervoor dat de handheld goed op de stoomreiniger is aangesloten.*
- 5. Mogelijk is het water is nog niet op temperatuur, het groene controlelampje gaat branden wanneer het gereed is.*
- 6. De stoomleiding kan geblokkeerd zijn. Zie het verwijderen van verstoppingen.*
- 7. Reinigingsmiddel mag in de handheld niet worden gebruikt. Als u reinigingsmiddel in het waterreservoir doet, kan dit de stoomreiniger beschadigen.*
- 8. Controleer of de juiste instelling is gekozen op de reinigingsmiddelknop en draai de knop op ON.*
- 9. Controleer of het reinigingsmiddel op de juiste sterkte is verdund.*

D: Waarom neemt de microvezelpad het vuil niet op?

- 1. De microvezelpad kan al verzadigd of vuil zijn. Was de*

microvezelpad. Zie reinigingspad verwijderen.

(E): Waarom komt de stoom van de zijkant van de stoomreiniger?

1. Stoom die uit de zijkant van de stoomreiniger komt duidt op een verstopping. Zie het verwijderen van verstoppingen.

PRODUCT SPECIFICATIES

Vermogen: 1400-1600 W

Ingangsspanning: 220 - 240 V AC 50 Hz

Stekker: Type F (CEE 7/7)

Capaciteit waterreservoir: 280 ml

Reinigingsmiddelreservoir: 150 ml

Gebruikstijd vol reservoir: 20 min

Opwarmtijd: 20 sec

Kabellengte: 5m

Bereik: 5,5 m

Afneembare handheld-eenheid: Ja

Afneembaar reservoir: Ja

Hardwaterfilter: Ja

Stoomregeling op handvat: Ja

Vorm voet: Driehoek

VERPAKKINGSINHOUD

1x stoomreiniger

1x tapijtschuif

1x microvezelpad

1x grote plastic borstel

1x vensteropzetstuk

1x schraper

1x concentratiemondstuk

1x voegborstel

1x detail mondstuk



Milieu

Het symbool op dit apparaat geeft aan dat dit apparaat niet als huishoudelijk afval behandeld mag worden. In plaats daarvan moet het worden ingeleverd bij het correcte inzamelpunt voor de recycling van elektrische en elektronische apparatuur. Verwijdering moet gebeuren in overeenstemming met de plaatselijke milieuvoorschriften voor afvalverwijdering. Voor nadere informatie over de behandeling, terugwinning en recycling van dit apparaat kunt u contact opnemen met het gemeentekantoor, uw huisvuil- en afvalverwerkingsdienst of de winkel waar u het apparaat hebt gekocht.

**(IT) MANUALE DI ISTRUZIONI
LAVAPAVIMENTI A VAPORE
ARTICOLO N.: 871125247593
MODELLO: VS526**

Eseguire la scansione del
codice QR per accedere al
manuale più dettagliato



IMPORTANTI ISTRUZIONI DI SICUREZZA

CONSERVA QUESTE ISTRUZIONI PER USO FUTURO

Questo modello è destinato esclusivamente all'uso domestico. L'uso commerciale dell'apparecchio annulla la garanzia del produttore.

LEGGERE TUTTE LE ISTRUZIONI PRIMA DI UTILIZZARE LA LAVAPAVIMENTI A VAPORE

Quando si utilizza un elettrodomestico, adottare sempre le misure di sicurezza di base, comprese le seguenti:

- Scollegare l'apparecchio dalla presa di corrente quando non è in uso e prima di eseguire la manutenzione.

AVVERTENZE

- **PER RIDURRE IL RISCHIO DI INCENDI, SCOSSE ELETTRICHE O LESIONI:** spegnere sempre gli apparecchi e staccarli dalla presa di corrente dopo l'uso e prima di effettuare la pulizia o qualsiasi operazione di manutenzione.



- **AVVERTENZA:** pericolo di ustioni
- Questo apparecchio può essere utilizzato da persone con capacità fisiche, sensoriali o mentali ridotte o che non dispongono dell'esperienza o della conoscenza necessaria purché siano supervisionate o abbiano ricevuto le istruzioni per un uso sicuro dell'apparecchio e comprendano i rischi associati.
- I bambini non devono giocare con l'apparecchio.
- La pulizia e la manutenzione non devono essere eseguite da bambini senza supervisione.
- Tenere l'apparecchio fuori dalla portata dei bambini quando è collegato all'alimentazione o durante il suo raffreddamento.
- Non toccare aree/accessori caldi della lavapavimenti. È normale che la lavapavimenti a vapore e gli accessori si surriscaldino durante l'uso, lasciarli sempre raffreddare prima di maneggiarli.
- L'apparecchio non deve essere lasciato incustodito quando è collegato alla presa di corrente.

- L'apparecchio non deve essere utilizzato se è caduto o se presenta segni di danni visibili o perdite.
- Né liquido né vapore devono essere diretti verso apparecchiature contenenti componenti elettriche come, ad esempio, l'interno dei forni.
- Se il cavo di alimentazione è danneggiato, interrompere immediatamente l'uso dell'apparecchio.
- Per evitare rischi per la sicurezza, il cavo di alimentazione deve essere sostituito da un tecnico dell'assistenza Agency autorizzato.
- Tenere mani, piedi, indumenti ampi e capelli lontani dalle spazzole rotanti.
- Utilizzare solo le spine fornite con l'apparecchio.
- Elettricità statica: alcuni tipi di tappeti e moquette possono provocare un piccolo accumulo di elettricità statica. Le scariche statiche non rappresentano un pericolo per la salute.
- Non utilizzare l'apparecchio all'esterno o su superfici bagnate o per raccogliere sostanze liquide.
- Non raccogliere oggetti duri o affilati, fiammiferi, cenere calda, mozziconi di sigaretta o altri oggetti simili.
- Non raccogliere liquidi infiammabili, fluidi detergenti, sostanze spray o relativi vapori o spruzzarli sull'apparecchio.
- Non calpestare il cavo di alimentazione durante l'utilizzo dell'apparecchio, né tirarlo per staccare la spina.
- Non utilizzare il cavo di alimentazione per trasportare l'apparecchio, non tirarlo attorno ad angoli e spigoli vivi né chiudervi sopra le porte.
- Non tentare di rimuovere le ostruzioni con oggetti appuntiti poiché ciò potrebbe causare danni alla lavapavimenti a vapore; rimuovere le ostruzioni solo come indicato in questa guida.
- Conservare la lavapavimenti a vapore in un luogo asciutto e fresco e lontano da bambini.
- Prima di riporre la lavapavimenti a vapore, assicurarsi che tutti i serbatoi dell'acqua/del detergente e il filtro decalcificante siano completamente puliti e asciutti.
- Assicurarsi sempre che il beccuccio concentratore e gli accessori siano collegati saldamente all'unità portatile prima dell'uso.
- Riempire sempre il serbatoio dell'acqua solo con acqua, non aggiungere mai profumo, smacchiatore o sostanza alcoliche. Riempire il serbatoio dell'acqua con acqua calda o bollente danneggerà l'apparecchio e invaliderà la garanzia.
- Assicurarsi sempre che i serbatoi siano inseriti correttamente prima di utilizzare la lavapavimenti a vapore.
- Prima di utilizzare la lavapavimenti a vapore, pulire sempre

accuratamente i tappeti con l'aspirapolvere e assicurarsi che i pavimenti siano privi di sabbia e detriti.

- Trasportare sempre la lavapavimenti a vapore per l'impugnatura.
- Prestare particolare attenzione durante la pulizia delle scale.
- Smettere di utilizzare l'apparecchio o il caricatore se sembrano guasti.
- **Assistenza Agency:** per garantire il continuo funzionamento sicuro ed efficiente dell'apparecchio, si raccomanda di far eseguire qualsiasi operazione di assistenza o riparazione esclusivamente da un tecnico dell'assistenza Agency autorizzato.
- Non utilizzare l'apparecchio su animali o persone.
- Non utilizzare l'apparecchio in ambienti saturi di vapori rilasciati da vernici a base oleosa, diluenti per vernici, sostanze antitarre, polveri infiammabili o altri vapori esplosivi o tossici.
- Non utilizzare su pelle, mobili o pavimenti lucidati a cera, tessuti sintetici, velluto o altri materiali delicati e sensibili al vapore.
- **ATTENZIONE: SUPERFICIE CALDA**



- IPX4: il prodotto è protetto dagli spruzzi d'acqua provenienti da qualsiasi direzione.

DESCRIZIONE DEL PRODOTTO

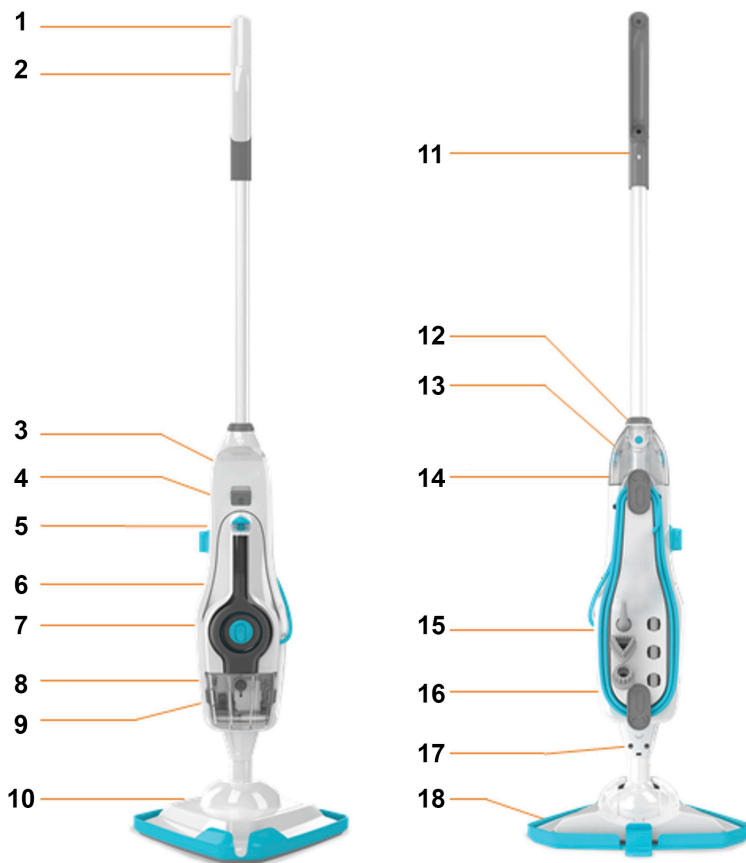

Caratteristiche

1. Impugnatura
2. Grilletto detergente (nascosto)
3. Pulsante di rilascio dell'unità portatile
4. Grilletto del vapore dell'unità portatile
5. Manopola di controllo del detergente
6. Spia vapore pronto
7. Interruttore On/Off
8. Serbatoio dell'acqua
9. Filtro decalcificante (nascosto)
10. Spazzola lavapavimenti
11. Beccuccio concentratore
12. Pulsante di rilascio dell'impugnatura
13. Serbatoio del detergente
14. Gancio di rilascio rapido del cavo
15. Porta accessori
16. Cavo rapido
17. Pulsante di rilascio della spazzola lavapavimenti
18. Accessorio per la pulizia di tappeti

COME INSTALLARE/USARE L'APPARECCHIO

Prima di iniziare

ATTENZIONE:

- **La lavapavimenti a vapore e gli accessori si surriscaldano durante l'uso, lasciarli sempre raffreddare prima di maneggiarli.**
- **Scollegare e spegnere sempre il pulitore a vapore durante l'assemblaggio..**
- **Spegnere sempre il pulitore a vapore prima di svuotare il serbatoio dell'acqua o di cambiare il panno/gli accessori.**

IMPORTANTE:

- **Attenersi ai consigli riportati nel manuale prima dell'uso e testare il pulitore a vapore su un'area nascosta del pavimento per cominciare.**
- **Prima dell'uso, testare la tenuta del colore in una piccola parte nascosta di imbottiti/tessuti per scongiurare eventuali discromie.**
- **Adottare sempre misure di sicurezza di base quando si utilizza il pulitore a vapore.**
- **Il pulitore a vapore è dotato di un termostato e di un interruttore termico. Il pulitore a vapore si spegne se per qualsiasi motivo si surriscalda. Se ciò accade, spegnere e scollegare il pulitore a vapore, lasciarlo raffreddare almeno dalle 2 alle 4 ore e riprovare.**

Assemblaggio dell'apparecchio

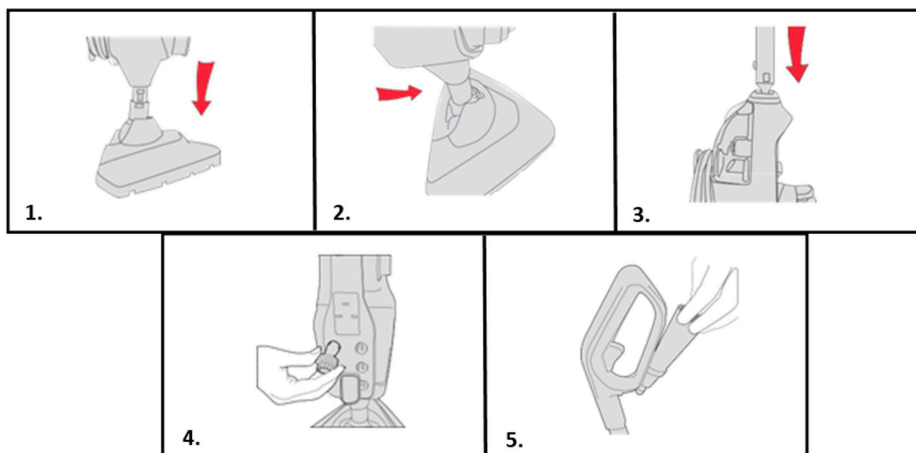

1. Spingere il corpo principale nella spazzola lavapavimenti finché non scatta in posizione.
2. Mettere il pulitore a vapore in posizione verticale spingendo il corpo principale in avanti per bloccarlo in posizione.
3. Spingere l'impugnatura nel corpo principale finché non scatta in posizione.
4. Inserire gli accessori nel retro del pulitore a vapore.
5. Inserire il beccuccio concentratore nell'apposito gancio sul retro dell'impugnatura.

IMPORTANTE:

- **Se non si desidera utilizzare il detergente durante la pulizia del pavimento, ruotare la manopola del detergente su OFF.**
- **Testare sempre su un'area di piccole dimensioni prima di utilizzare il detergente.**
- **Non riempire eccessivamente i serbatoi dell'acqua pulita/del detersivo o superare la quantità massima richiesta.**
- **Non utilizzare il pulitore a vapore senza acqua nel serbatoio dell'acqua.**

RIEMPIMENTO DEL SERBATOIO DELL'ACQUA

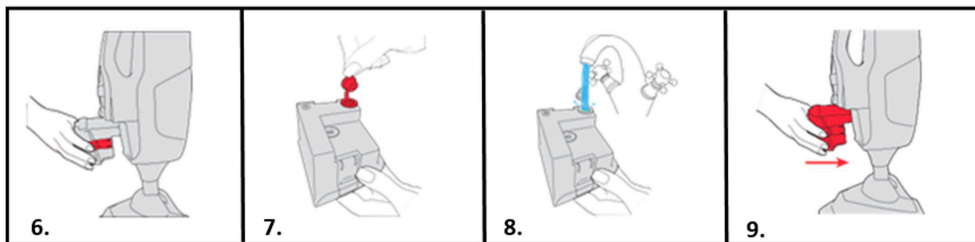

6. Premere i pulsanti di sgancio del serbatoio dell'acqua e tirare per rimuoverlo.
7. Tirare la linguetta sul tappo del serbatoio dell'acqua per aprirlo.
8. Riempire il serbatoio dell'acqua con 260 ml di acqua, rimettere il tappo e spingerlo con decisione per chiuderlo.
9. Reinscrivere il serbatoio dell'acqua nell'apparecchio finché non scatta in posizione.

RIEMPIMENTO DEL SERBATOIO DEL DETERGENTE

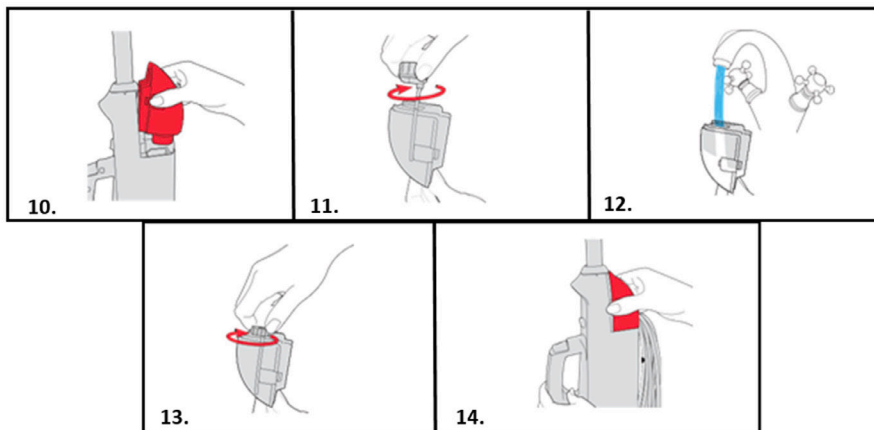

10. Premere i pulsanti di sgancio e tirare il serbatoio del detergente per rimuoverlo.
11. Ruotare il tappo del serbatoio del detergente in senso antiorario e sollevarlo per rimuoverlo.
12. Riempire il serbatoio del detergente con 150 ml di acqua.
13. Rimettere il tappo del serbatoio del detergente e girare in senso orario per chiuderlo.
14. Reinscrivere il serbatoio del detergente nel pulitore a vapore e spingere finché non scatta in posizione.

UTILIZZO DEL PULITORE A VAPORE

IMPORTANTE: non utilizzare mai il pulitore a vapore senza un panno attaccato alla spazzola lavapavimenti. Non lasciare mai agire il pulitore a vapore su un punto per un lungo periodo di tempo o con un panno in microfibra umido o bagnato attaccato, in quanto ciò potrebbe danneggiare la superficie del pavimento.

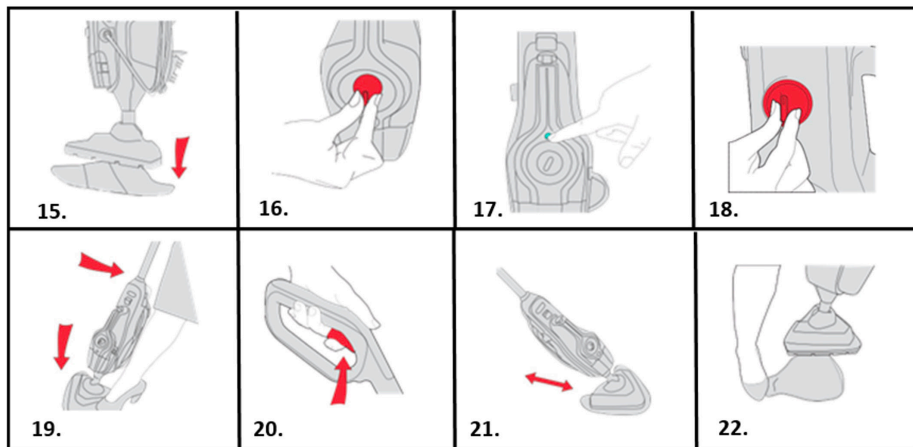

15. Posizionare il panno in microfibra sul pavimento con il lato bianco rivolto verso l'alto. Collocare il pulitore a vapore sul panno assicurandosi che copra interamente la spazzola lavapavimenti.
16. Collegare l'apparecchio alla rete elettrica e girare la manopola di controllo On/Off su On.
17. La spia blu si accende per indicare che l'apparecchio è collegato alla corrente. La spia verde si accende per indicare che il pulitore a vapore è pronto per l'uso.
18. Per pulire i pavimenti con il detergente, girare la manopola su ON, per pulire senza detergente girare su Off.
19. Appoggiare il piede sulla spazzola lavapavimenti e tirare l'impugnatura all'indietro per reclinare.
20. Per produrre vapore, premere il grilletto a brevi scatti. Non tenere premuto il grilletto continuamente per evitare di bagnare eccessivamente i pavimenti.
21. Muovere lentamente il pulitore a vapore avanti e indietro sul pavimento prestando particolare attenzione alle aree più calpestate. Spingere/rilasciare il grilletto in base a necessità.
22. Tenere abbassato l'angolo del panno con il piede e sollevare il pulitore a vapore per rimuoverlo.

ATTENZIONE: spegnere sempre il pulitore a vapore quando si inserisce il panno in microfibra.

RINFRESCARE I TAPPETI

IMPORTANTE: Quando si rinfrescano i tappeti, assicurarsi sempre che sia installato il panno in microfibra e che questo copra tutta la spazzola lavapavimenti prima di utilizzare l'accessorio per tappeti. Utilizzare l'accessorio per tappeti solo per rinfrescare i tappeti e ruotare la manopola del detergente su Off.

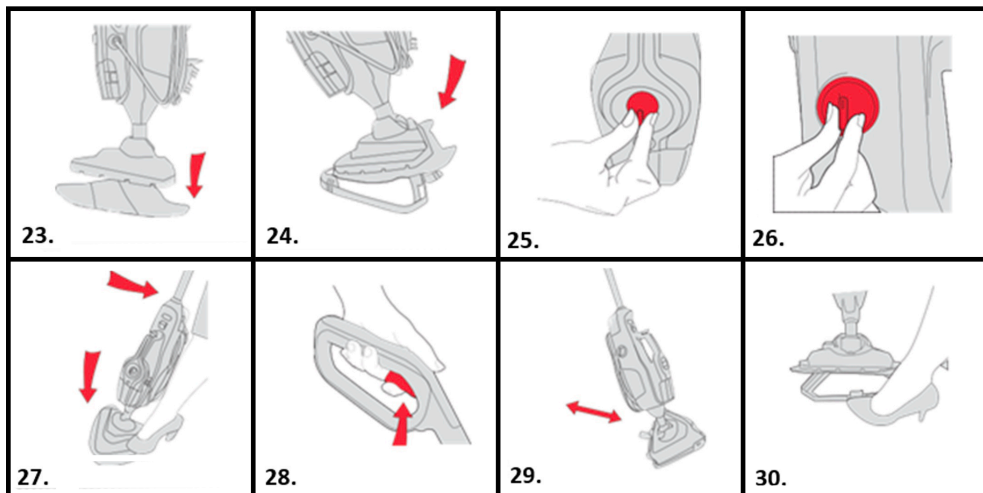

23. Posizionare il panno in microfibra sul pavimento con il lato bianco rivolto verso l'alto. Collocare il pulitore a vapore sul panno assicurandosi che copra interamente la spazzola lavapavimenti.
24. Con il panno in microfibra attaccato, spingere il pulitore a vapore nella parte anteriore dell'accessorio per tappeti, quindi posizionare la parte posteriore della spazzola lavapavimenti nella clip. L'accessorio per tappeti deve essere utilizzato solo quando si rinfrescano i tappeti.
25. Collegare l'apparecchio alla rete elettrica e girare la manopola di controllo On/Off su On.
26. Ruotare la manopola del detergente su OFF quando si rinfrescano i tappeti.
27. Appoggiare il piede sulla spazzola lavapavimenti e tirare l'impugnatura all'indietro per reclinare.
28. Per produrre vapore, premere il grilletto a brevi scatti. Non tenere premuto il grilletto continuamente per evitare di bagnare eccessivamente i tappeti.
29. Muovere lentamente il pulitore a vapore avanti e indietro sul

tappeto prestando particolare attenzione alle aree più calpestate. Spingere/rilasciare il grilletto in base a necessità.

30. Per sganciare l'accessorio per tappeti, posizionare il piede sulla clip e spingere verso il basso. Sollevare il pulitore a vapore per rimuoverlo.

UTILIZZO DEL PULITORE A VAPORE PORTATILE

AVVERTENZA: spegnere sempre il pulitore a vapore prima di attaccare il beccuccio concentratore e gli accessori.

IMPORTANTE: l'unità portatile deve essere utilizzata solo con acqua; l'inserimento di detergente nel serbatoio dell'acqua può causare danni. Controllare sempre che gli accessori siano puliti e privi di detriti; non utilizzare se danneggiati, rotti o usurati.

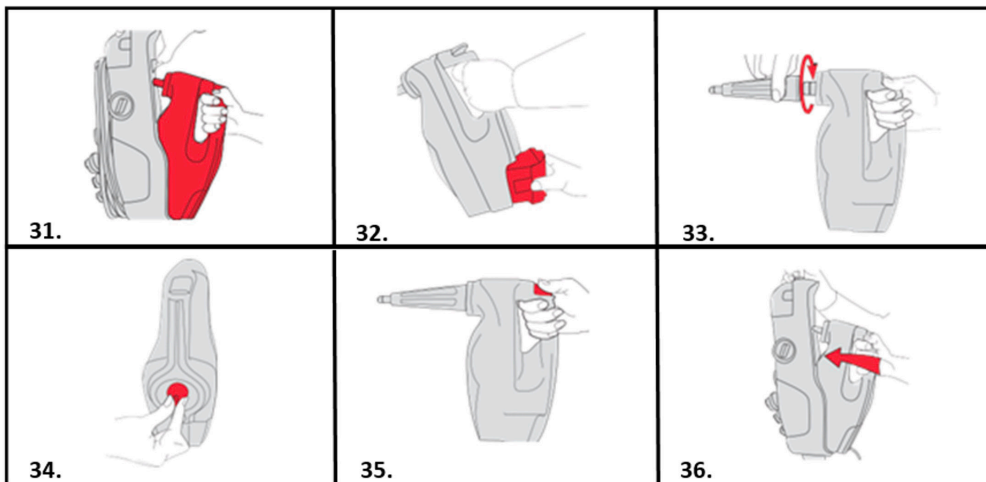

31. Sollevare il pulsante di rilascio dell'unità portatile e tirare delicatamente quest'ultima per sganciare dal pulitore a vapore.
32. Rimuovere il serbatoio dell'acqua e riempirlo prima dell'uso.
33. Quando si usa l'unità portatile, attaccare sempre il beccuccio concentratore. Spingere il beccuccio concentratore nella bocchetta dell'unità portatile e girarlo in senso orario per bloccarlo in posizione.
34. Collegare l'apparecchio alla rete elettrica e girare la manopola di controllo On/Off su On.
35. Per produrre vapore, premere il grilletto a brevi scatti. Non tenere premuto il grilletto continuamente per evitare di bagnare eccessivamente.

36. Per ricollegare l'unità portatile, allinearla al pulitore a vapore, sollevare il pulsante di rilascio dell'unità portatile e farla scorrere nuovamente nel corpo principale finché non scatta in posizione, facendo attenzione a non incastrare il cavo di alimentazione.

Collegamento delle bocchette piccole

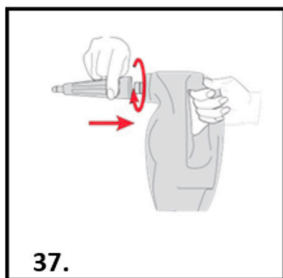

37. Le bocchette piccole possono essere attaccate tramite il beccuccio concentratore. Girare in senso orario fino a quando non scattano in posizione e risultano saldamente attaccate. Girare in senso antiorario per rimuoverle.

Nota: dopo aver attaccato la bocchetta desiderata, tirarla delicatamente per verificare che sia correttamente in posizione.

SVUOTAMENTO DEI SERBATOI DELL'ACQUA/DEL DETERGENTE

IMPORTANTE: far raffreddare completamente il vapore prima di eseguire la manutenzione o i controlli per la risoluzione dei problemi. Non lasciare acqua o detergente nei serbatoi tra un utilizzo e l'altro, poiché ciò può influire sulle prestazioni del pulitore a vapore; i serbatoi dell'acqua/del detergente devono essere svuotati e risciacquati dopo ogni utilizzo.

IMPORTANTE: non lavare il panno in microfibra con candeggina o ammorbidente. Lasciare sempre raffreddare completamente il pulitore a vapore prima di rimuovere il panno in microfibra.

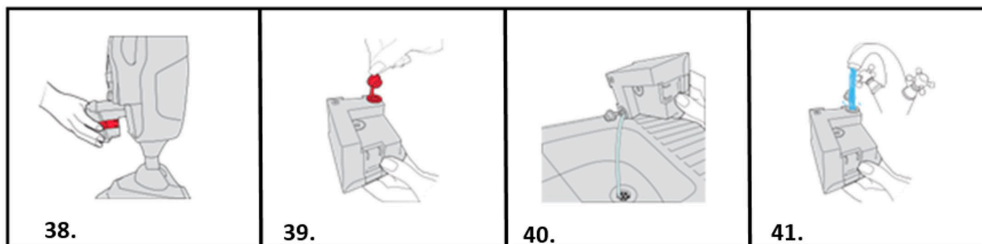

38. Per rimuovere il serbatoio dell'acqua, premere entrambi i pulsanti di sgancio del serbatoio dell'acqua e tirare.
39. Tirare la linguetta sul tappo del serbatoio dell'acqua per aprirlo.
40. Riversare eventuale acqua in eccesso in un lavandino.
41. Sciacquare il serbatoio dell'acqua con acqua, rimettere la linguetta del serbatoio dell'acqua, spingere con decisione per chiudere prima di riagganciarlo al pulitore a vapore.

SVUOTAMENTO DEL SERBATOIO DEL DETERGENTE

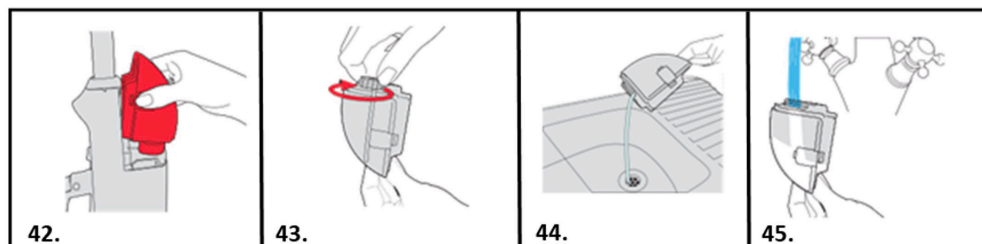

42. Premere i pulsanti di sgancio e tirare il serbatoio del detergente per rimuoverlo.
43. Ruotare il tappo del serbatoio del detergente in senso antiorario e sollevarlo per rimuoverlo.
44. Riversare eventuale detergente in eccesso in un lavandino.
45. Sciacquare il serbatoio del detergente con acqua, rimettere il tappo del serbatoio del detergente e girare in senso orario per serrare. Reinserire il serbatoio del detergente nel pulitore a vapore.

RIMOZIONE DEI PANNI IN MICROFIBRA

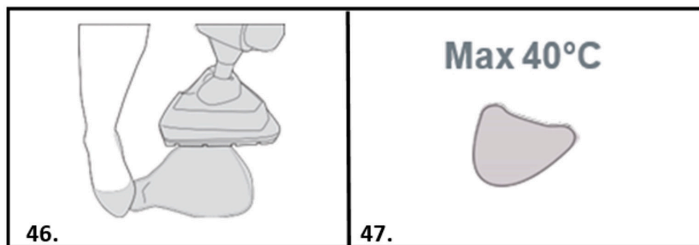

46. Con il piede, tenere abbassato l'angolo del panno in microfibra e sollevare il pulitore a vapore per rimuoverlo.

47. Il panno in microfibra è lavabile in lavatrice (temperatura massima di 40 °C). Far asciugare completamente prima dell'uso.

CONSERVAZIONE DEL PULITORE A VAPORE

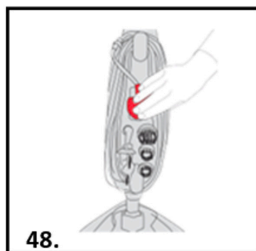

48. Avvolgere il cavo di alimentazione attorno ai ganci di rilascio rapido del cavo.

SOSTITUZIONE DEL FILTRO DECALCIFICANTE

IMPORTANTE: non utilizzare il pulitore a vapore senza il filtro decalcificante in posizione. Le condizioni del filtro influiscono sulle prestazioni del pulitore a vapore. Controllare e cambiare il filtro periodicamente. Se si vive in un'area caratterizzata da acqua dura, il filtro si scolorisce o scurisce nel tempo. A seconda della durezza dell'acqua e della frequenza d'uso, il filtro deve essere cambiato ogni 3-6 mesi (o se è scolorito).

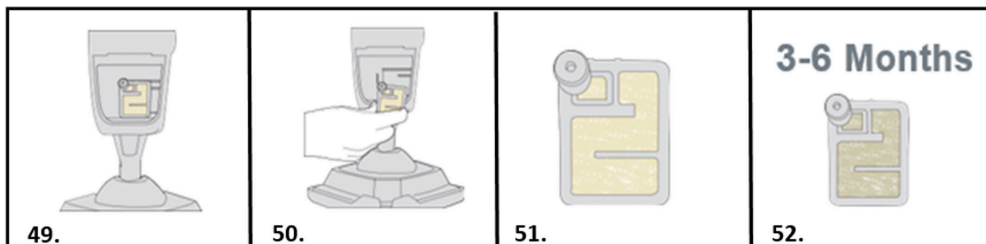

49. Rimuovere il serbatoio dell'acqua per accedere al filtro decalcificante.

50. Tirare per rimuovere il filtro decalcificante.

51. Filtro nuovo (color beige/crema)

52. Il filtro decalcificante deve essere sostituito ogni 3-6 mesi o se scolorisce.

RIMOZIONE DELLE OSTRUZIONI

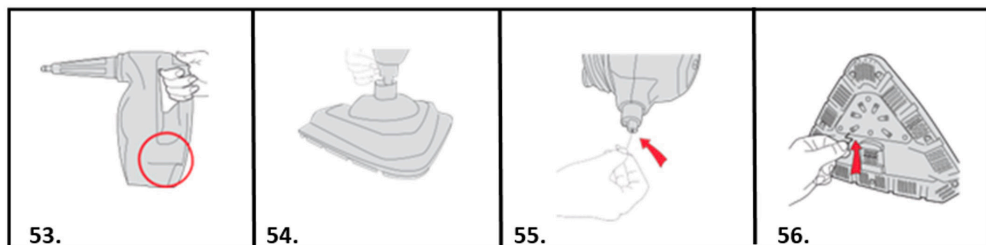

53. Se il flusso del vapore è ostruito, è possibile che il vapore venga rilasciato attraverso la valvola di sfiato situata sul lato dell'unità portatile.

54. Per rimuovere la spazzola lavapavimenti dal corpo centrale, spingere il pulsante di rilascio della testina e sollevare.

55. Dopo aver rimosso la spazzola lavapavimenti, inserire un oggetto sottile come una graffetta (nell'area mostrata) per rimuovere l'ostruzione.

56. Dopo aver rimosso il panno dalla spazzola lavapavimenti, inserire un piccolo oggetto sottile come una graffetta nei fori per rimuovere l'ostruzione.

UTILIZZO DEGLI ACCESSORI

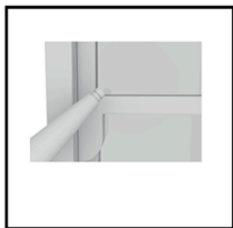

Beccuccio concentratore

Un flusso di vapore concentrato solleva lo sporco. Utilizzare su qualsiasi superficie sigillata della casa o dell'auto per rimuovere le macchie ostinate. L'accessorio rilascia un getto potente di vapore che rimuove lo sporco anche nelle aree difficili da raggiungere.



Bocchetta per fessure

Per quelle aree della casa difficili da raggiungere. Questo ugello emette vapore ad altissima concentrazione che raggiunge le fessure più piccole grazie al suo angolo a 45° gradi. Utilizzare per pulire rubinetti e termosifoni in modo rapido e accurato.



Spazzola in plastica

Una spazzola resistente adatta per le superfici sigillate. Testare sempre un'area nascosta prima dell'uso.

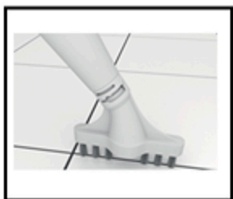

Spazzola per la fuga delle piastrelle

Una spazzola ampia e piatta per pulire le fughe dei pavimenti e delle superfici piastrellati. Questa solleva lo sporco incastrato tra le piastrelle e la malta.

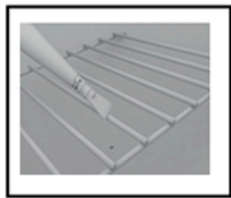

Raschietto

Perfetta per rimuovere residui ostinati da forni, superfici di lavoro e del bagno, e persino da pentole e padelle.



Accessorio per la pulizia delle superfici in tessuto

Attaccare il panno all'accessorio per le finestre e utilizzarlo sulle superfici in tessuto e sui vestiti.



Accessorio per tappeti

Un accessorio per tappeti rimovibile che consente di adattare facilmente la spazzola lavapavimenti alla pulizia dei tappeti. Questo accessorio può essere utilizzato su tutte le aree dotate di moquette.

RISOLUZIONE DEI PROBLEMI

In caso di problemi con il pulitore a vapore, seguire questa semplice lista di controllo prima di chiamare il Centro assistenza clienti Agency.

AVVERTENZA: scollegare sempre il pulitore a vapore dalla corrente prima di eseguire la manutenzione/i controlli di risoluzione dei problemi.

A: Alcuni accessori non sono inclusi

1. *Controllare il contenuto della confezione menzionato sotto le specifiche del prodotto per assicurarsi che le parti siano incluse con il pulitore a vapore.*

B: L'aspirapolvere non si accende

1. *La spina non è inserita (bene) nella presa elettrica.*
2. *Verificare se è necessario sostituire la spina.*
3. *Controllare la manopola di controllo On/Off.*
4. *Controllare se il fusibile della spina deve essere sostituito.*

C: Perché il pulitore a vapore non rilascia vapore/detergente?

1. *Potrebbe non esserci acqua nel serbatoio, controllare il serbatoio dell'acqua.*
2. *Controllare che il serbatoio dell'acqua sia inserito correttamente e che il filtro decalcificante sia in posizione.*
3. *È possibile che il filtro decalcificante sia ostruito o scolorito e che debba essere sostituito.*
4. *Assicurarsi che l'unità portatile sia inserita correttamente nel pulitore a vapore.*
5. *È possibile che l'acqua non sia ancora in temperatura. La spia verde si accende quando è pronta.*
6. *Il percorso del vapore potrebbe essere ostruito. Procedere alla rimozione delle ostruzioni.*
7. *Nell'unità portatile non deve essere usato detergente. L'uso di detergente nel serbatoio dell'acqua può causare danni al pulitore a vapore.*
8. *Controllare di aver selezionato l'impostazione corretta della manopola del detergente. Girare su ON.*
9. *Controllare che il detergente sia stato diluito nella giusta concentrazione.*

D. Perché il panno in microfibra non raccoglie lo sporco?

1. *Il panno in microfibra potrebbe essere troppo bagnato o sporco.*

Lavare il panno in microfibra. Procedere con la rimozione del panno.

E: Perché dal lato del pulitore a vapore fuoriesce vapore?

- 1. Vapore che fuoriesce dal lato del pulitore a vapore indica un'ostruzione. Procedere alla rimozione delle ostruzioni.*

SPECIFICHE DEL PRODOTTO

Alimentazione: 1400-1600 W

Tensione in ingresso: 220-240 V CA 50 Hz

Spina elettrica: Tipo F (CEE 7/7)

Capacità del serbatoio dell'acqua: 280 ml

Serbatoio del detergente: 150 ml

Durata di utilizzo del serbatoio pieno: 20 min

Tempo di riscaldamento: 20 sec

Lunghezza del cavo: 5 m

Portata: 5,5 m

Unità portatile rimovibile: sì

Serbatoio rimovibile: sì

Filtro decalcificante: sì

Controllo del vapore sull'impugnatura: sì

Forma della base: triangolo

CONTENUTO DELLA CONFEZIONE

1x lavapavimenti a vapore

1x accessorio per tappeti

1x panno in microfibra

1x spazzola grande in plastica

1x accessorio per finestre

1x raschietto

1x beccuccio concentratore

1 spazzola per le fughe delle piastrelle

1x bocchetta per fessure



Ambiente

Il simbolo presente su questo apparecchio indica che non può essere trattato come rifiuto domestico. Al contrario, deve essere portato negli appositi punti di raccolta dedicati al riciclaggio di apparecchiature elettriche ed elettroniche. Lo smaltimento deve avvenire nel rispetto delle normative ambientali locali in materia di smaltimento dei rifiuti. Per informazioni maggiormente dettagliate sul trattamento, il recupero e il riciclaggio dell'apparecchio, contattare il proprio ufficio comunale locale, il servizio di nettezza urbana e smaltimento dei rifiuti o il negozio nel quale è stato acquistato l'apparecchio.

(ES) MANUAL DE INSTRUCCIONES
MOPA A VAPOR
ARTÍCULO N.º: 871125247593
MODELO: VS526

Escanee el código QR
para obtener el
manual ampliado



INSTRUCCIONES DE SEGURIDAD IMPORTANTES

GUARDE ESTAS INSTRUCCIONES PARA SU USO FUTURO

Este modelo es solo para uso doméstico. El uso comercial de esta unidad anula la garantía del fabricante.

LEA TODAS LAS INSTRUCCIONES ANTES DE UTILIZAR SU MOPA A VAPOR

Al utilizar un aparato eléctrico, se deben tomar las precauciones básicas, incluidas las siguientes:

- Desenchúfelo de la toma de corriente cuando no se esté utilizando y antes de realizar las tareas de mantenimiento.

ADVERTENCIAS

- **PARA REDUCIR EL RIESGO DE INCENDIO, DESCARGA ELÉCTRICA O LESIÓN:** Desenchufe siempre los aparatos de la toma de corriente después del uso y antes de limpiar el aparato o de realizar cualquier tarea de mantenimiento.



- **ADVERTENCIA:** Peligro de quemaduras
- Aquellas personas con capacidades físicas, sensoriales o mentales reducidas, o bien con falta de experiencia y conocimientos, pueden usar este aparato si cuentan con supervisión o han recibido instrucciones sobre el uso seguro del aparato y comprenden los peligros que conlleva su uso.
- No permita que los niños jueguen con el aparato.
- Los niños no deben realizar la limpieza ni el mantenimiento del producto sin supervisión.
- Mantenga el aparato fuera del alcance de los niños cuando esté encendido o enfriándose.
- No toque las partes/accesorios calientes de la mopa a vapor. Es normal que la mopa a vapor y los accesorios se calienten durante el uso, deje siempre que se enfríen antes de manipularlos.
- El aparato no debe dejarse sin vigilancia mientras está conectado a la toma de corriente.

- El aparato no debe usarse si se ha caído, si muestra signos de estar dañado ni si tiene fugas.
- No se debe dirigir líquido ni vapor hacia equipos que contengan componentes eléctricos, tales como el interior de hornos.
- Si el cable de alimentación está dañado, deje de usar el aparato de inmediato.
- Para evitar riesgos de seguridad, el cable de alimentación debe reemplazarlo un técnico de servicio.
- Mantenga las manos, los pies, la ropa suelta y el pelo alejados de los cepillos giratorios.
- Utilice únicamente el enchufe suministrado con el aparato.
- Electricidad estática: algunas alfombras pueden causar una pequeña acumulación de electricidad estática. Las descargas estáticas no son peligrosas para la salud.
- No use el aparato al aire libre, sobre superficies mojadas ni para recoger agua.
- No recoja objetos duros ni afilados, cerillas, cenizas calientes, colillas de cigarrillos ni otros artículos similares.
- No pulverice ni recoja líquidos inflamables, líquidos de limpieza, aerosoles ni sus vapores.
- No pase por encima del cable de alimentación cuando utilice el aparato ni retire el enchufe tirando del cable.
- No utilice el cable de alimentación como asa, no tire del cable de alimentación alrededor de esquinas o bordes afilados ni cierre una puerta sobre el cable de alimentación.
- No intente eliminar las obstrucciones con objetos punzantes, ya que podría dañar la mopa a vapor; elimine las obstrucciones solo como se indica en esta guía.
- Guarde la mopa a vapor en una zona fresca y seca fuera del alcance de los niños.
- Antes de guardar la mopa a vapor, asegúrese de que todos los depósitos de agua/detergente y el filtro de agua dura estén bien limpios y secos.
- Asegúrese siempre de que la boquilla de concentración y los accesorios estén bien conectados al dispositivo portátil antes de utilizarlo.
- Rellene siempre el depósito de agua limpia solo con agua, no añada nunca perfume, quitamanchas ni alcohol. Llenar el depósito de agua con agua caliente o hirviendo dañará la máquina e invalidará la garantía.
- Asegúrese siempre de que los depósitos están correctamente colocados antes de utilizar la mopa a vapor.

- aspire siempre a fondo las alfombras y asegúrese de que las zonas de suelo duro estén libres de arena y residuos antes de utilizar la mopa a vapor.
- Coja siempre la mopa a vapor por el mango.
- Tenga especial precaución al limpiar escaleras.
- No continúe usando el aparato ni el cargador si parecen defectuosos.
- **Servicio de Agencia:** Para garantizar el funcionamiento continuo, seguro y eficiente de este aparato, recomendamos que únicamente técnicos de servicio de una agencia autorizada lleven a cabo el mantenimiento y la reparación.
- No utilice el aparato para limpiar animales ni personas.
- No utilice el aparato en espacios cerrados en los que haya vapores emitidos por pintura a base de aceite, diluyente de pintura, algunas sustancias antipolillas, polvo inflamable ni otros vapores explosivos o tóxicos.
- No lo utilice sobre cuero, muebles o suelos pulidos con cera, telas sintéticas ni otros materiales delicados sensibles al vapor.
- **PRECAUCIÓN: SUPERFICIE CALIENTE**



- IPX4: el producto está protegido contra las salpicaduras de agua, independientemente de su dirección.

DESCRIPCIÓN DEL PRODUCTO

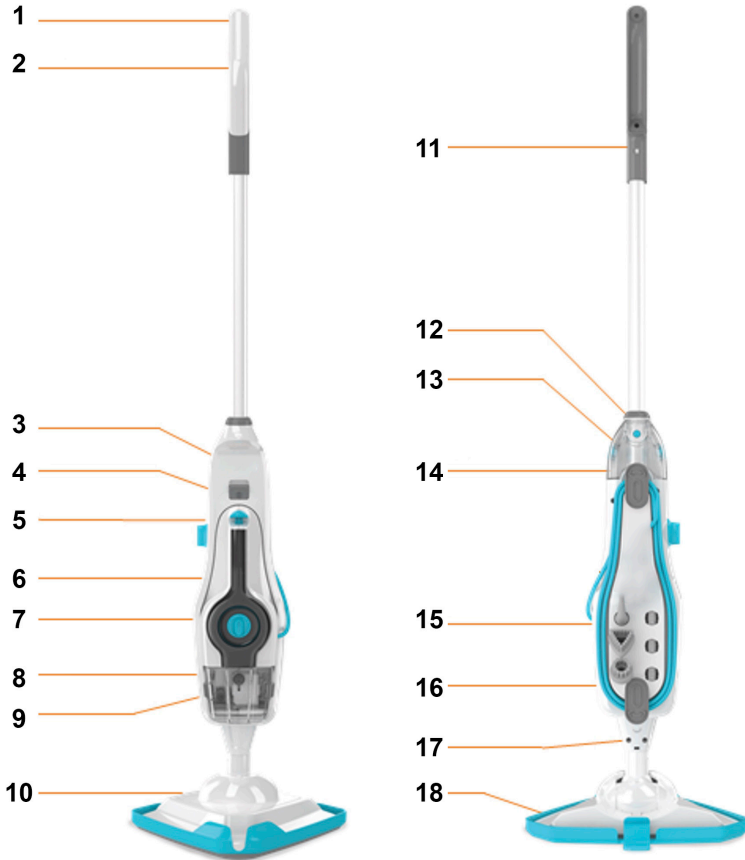

Características

- | | |
|--|--|
| 1. Mango | 10. Cabezal del suelo |
| 2. Gatillo de detergente (oculto) | 11. Concentración |
| 3. Botón de liberación de dispositivo manual | 12. Botón de liberación del mango |
| 4. Gatillo de vapor del accesorio manual | 13. Depósito de detergente |
| 5. Selector de control de detergente | 14. Gancho de liberación rápida de cable |
| 6. Indicador de vapor listo | 15. Almacenamiento de herramientas |
| 7. Botón de encendido y apagado | 16. Cable rápido |
| 8. Depósito de agua | 17. Botón de liberación de cabezal del suelo |
| 9. Filtro de agua dura (oculto) | 18. Accesorio para alfombras |

INSTALACIÓN / FUNCIONAMIENTO DE LA MÁQUINA

Antes de empezar

PRECAUCIÓN:

- **La mopa a vapor y los accesorios se calientan mucho durante el uso, deje siempre que se enfríen antes de manipularlos.**
- **Desenchufe y apague el vaporizador cuando la monte.**
- **Apague y desenchufe siempre el vaporizador antes de vaciar el depósito de agua o cambiar los paños/accesorios.**

IMPORTANTE:

- **Consulte las recomendaciones de las instrucciones del manual antes de utilizarlo y pruebe el vaporizador en una zona oculta del suelo para empezar.**
- **Pruebe la solidez del color en una zona pequeña de la tapicería/tela fuera de la vista para comprobar si destiñe antes de usar el aparato.**
- **Cuando use el vaporizador, siga siempre las precauciones básicas de seguridad.**
- **El vaporizador está equipado con un termostato y un interruptor térmico. Si se calienta en exceso por algún motivo, se apagará. Si esto ocurre, apague y desenchufe la mopa a vapor, deje que se enfríe durante al menos 2 a 4 horas y vuelva a intentarlo.**

Montaje de la máquina

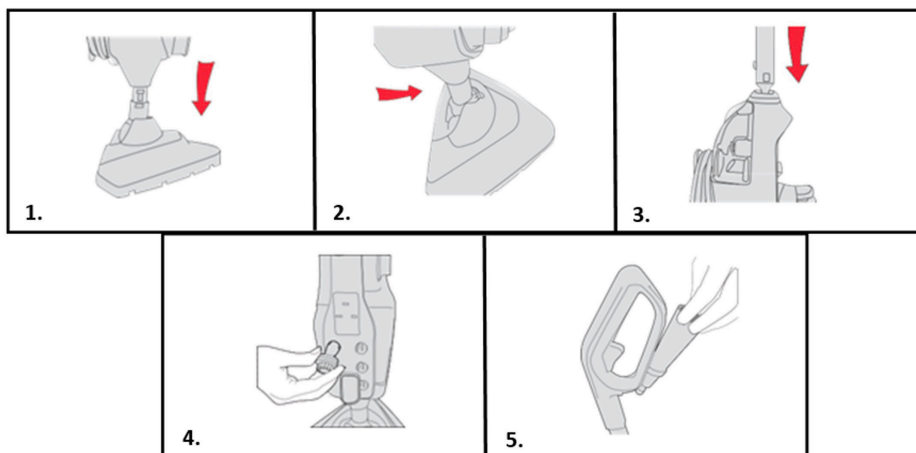

1. Inserte el cuerpo principal en el cabezal del suelo hasta que encaje en su posición.
2. Coloque la mopa a vapor en posición vertical empujando el cuerpo principal hacia delante para que encaje en su posición.
3. Inserte el mango en el cuerpo principal hasta que encaje en su posición.
4. Inserte las herramientas en la parte posterior del vaporizador.
5. Inserte la boquilla de concentración en el gancho para guardarla situado en la parte posterior del mango.

IMPORTANTE:

- Si no quiere usar detergente en su suelo, gire el selector de detergente a la posición OFF (sin detergente).
- Antes de utilizar el detergente, pruebe siempre en una zona o suelo poco visible.
- No llene en exceso los depósitos de agua limpia/detergente ni supere la cantidad máxima requerida.
- No utilice la mopa a vapor sin agua en el depósito de agua.

LLENADO DEL DEPÓSITO DE AGUA

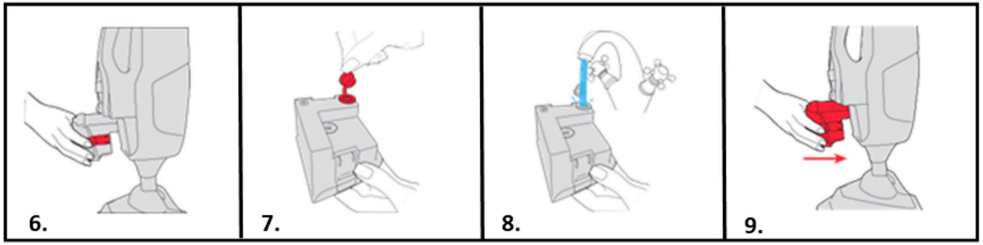

6. Pulse los botones de liberación del depósito de agua y tire de él para extraerlo.
7. Tire de la lengüeta del tapón del depósito de agua para abrirlo.
8. Rellene el depósito con 260 ml de agua, vuelva a colocar el tapón y empuje con fuerza para cerrarlo.
9. Vuelva a colocar el depósito de agua en la máquina hasta que encaje en su posición.

LLENADO DEL DEPÓSITO DE DETERGENTE

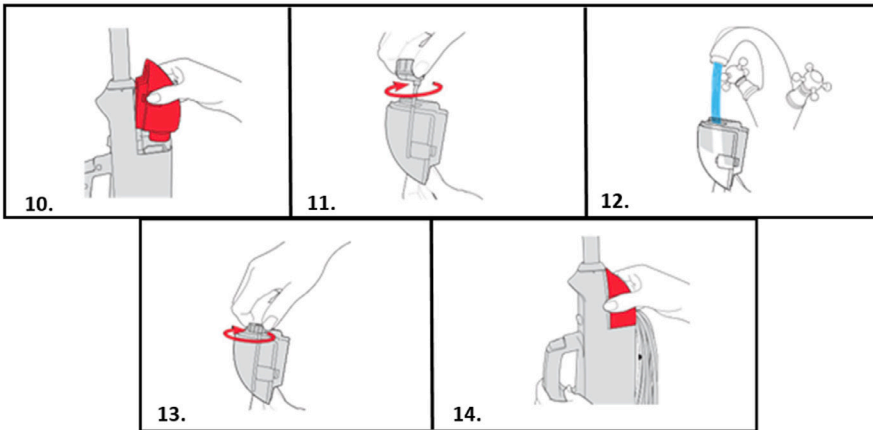

10. Pulse los botones de liberación y tire del depósito de detergente para extraerlo.
11. Gire el tapón del depósito de detergente en sentido contrario a las agujas del reloj y levántelo para retirarlo.
12. Llene el depósito de detergente con 150 ml de agua.
13. Vuelva a colocar el tapón del depósito de detergente y gire en sentido horario para cerrarla.
14. Vuelva a colocar el depósito de detergente en el vaporizador y empuje hasta que encaje en su posición.

USO DE LA MOPA A VAPOR

IMPORTANTE: No utilice nunca la mopa a vapor sin una gamuza de limpieza en el cabezal del suelo. No deje nunca la mopa a vapor en un mismo lugar durante un periodo de tiempo prolongado o con una gamuza de microfibra húmeda o mojada, ya que podría dañar la superficie del suelo.

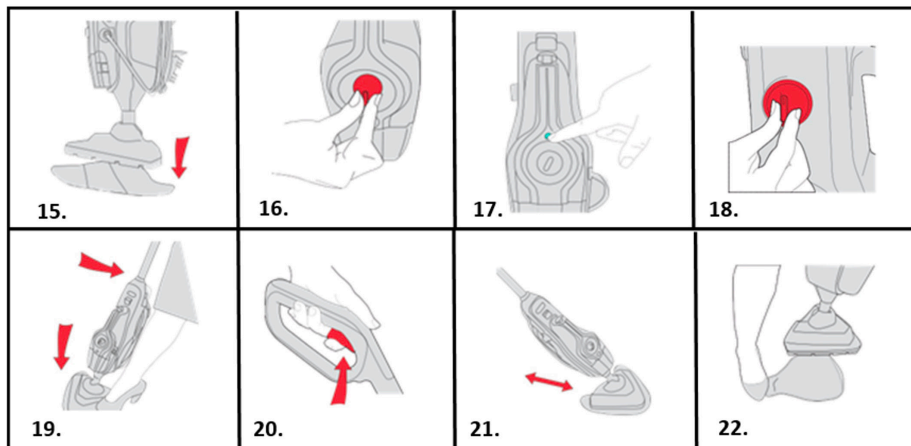

15. Coloque la gamuza de microfibra en el suelo, con el lado blanco hacia arriba. Coloque la mopa a vapor sobre la gamuza asegurándose de que esta cubra por completo el cabezal del suelo.
16. Enchufe a la red eléctrica y gire el selector de control de encendido/apagado a la posición On (encendido).
17. Se encenderá la luz azul para indicar que está encendido. La luz verde se iluminará para indicar que la mopa a vapor está lista para su uso.
18. Para pasar la mopa a vapor por el suelo con detergente ponga el selector en la posición ON (con detergente) y sin detergente gírelo a la posición OFF (sin detergente).
19. Coloque el pie en el cabezal del suelo y tire del asa hacia atrás para reclinar.
20. Para producir vapor apriete el gatillo en ráfagas cortas. No mantenga el gatillo pulsado continuamente para evitar que el suelo se moje en exceso.
21. Mueva la mopa a vapor lentamente hacia delante y hacia atrás por el suelo, prestando especial atención a las zonas de mayor tránsito. Pulse/suelte el gatillo según sea necesario.
22. Sujete una esquina de la gamuza con el pie y levante la mopa a vapor para despejarla.

PRECAUCIÓN: Desconecte siempre la mopa a vapor al colocar las gamuzas de microfibra.

LIMPIEZA DE ALFOMBRAS

IMPORTANTE: Cuando se utilice en alfombras, asegúrese siempre de utilizar la gamuza de microfibra y que cubra completamente el cabezal del suelo antes de utilizar el accesorio para alfombras. Utilice el accesorio para alfombras solo para limpiar alfombras y ponga el selector de detergente en la posición Off (sin detergente).

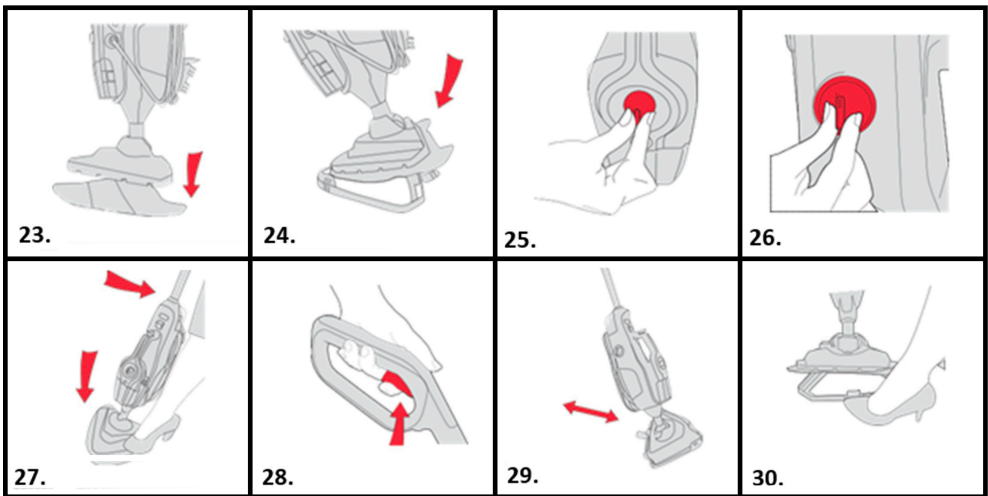

23. Coloque la gamuza de microfibra en el suelo, con el lado blanco hacia arriba. Coloque la mopa a vapor sobre la gamuza asegurándose de que esta cubra por completo el cabezal del suelo.
24. Con la gamuza de microfibra colocada, empuje la mopa de vapor en el accesorio para alfombras, a continuación vuelva a colocar el cabezal del suelo en el soporte. El accesorio para alfombras solo se debe usar para limpiar alfombras.
25. Enchufe a la red eléctrica y gire el selector de control de encendido/apagado a la posición On (encendido).
26. Gire el selector de detergente a la posición OFF (sin detergente) cuando limpie alfombras.
27. Coloque el pie en el cabezal del suelo y tire del asa hacia atrás para reclinar.

28. Para producir vapor apriete el gatillo en ráfagas cortas. No mantenga el gatillo pulsado continuamente para evitar que la alfombra se moje en exceso.
29. Mueva la mopa a vapor lentamente hacia delante y hacia atrás por la alfombra, prestando especial atención a las zonas de mayor tránsito. Pulse/suelte el gatillo según sea necesario.
30. Para soltar el accesorio para alfombras, coloque el pie en el soporte y empuje hacia abajo. Levante la mopa para retirarlo.

USO DE LA MOPA A VAPOR MANUAL

PRECAUCIÓN: Apague y desenchufe siempre la mopa a vapor antes de montar la herramienta de concentración y los accesorios.

IMPORTANTE: El aparato de mano debe utilizarse solo con agua, el uso de detergente en el depósito de agua puede provocar daños. Compruebe siempre que las herramientas estén limpias y no tengan restos, no las utilice si están dañadas, rotas o desgastadas.

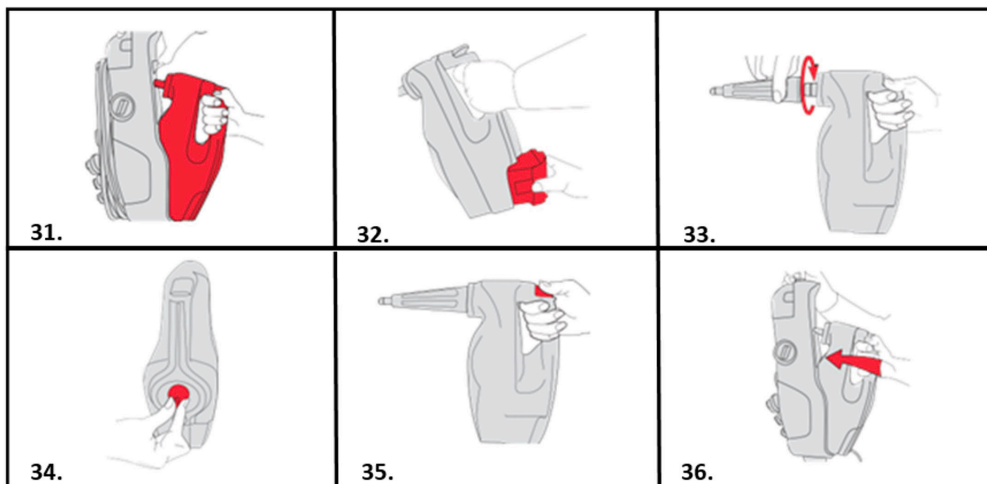

31. Levante el botón de liberación de la unidad manual y tire con fuerza de la unidad manual para soltarla de la mopa a vapor.
32. Saque el depósito de agua y llénelo antes de su uso.
33. Al utilizar el aparato de mano, monte siempre la herramienta de concentración. Empuje la herramienta de concentración en la boquilla manual y gire en el sentido de las agujas del reloj para bloquearla en su posición.

34. Enchufe a la red eléctrica y gire el selector de control de encendido/apagado a la posición On (encendido).
35. Para producir vapor apriete el gatillo en ráfagas cortas. No mantenga el gatillo pulsado continuamente para evitar un mojado en exceso.
36. Para volver a colocar la mopa a vapor manual, alinee el aparato manual con la mopa a vapor, levante el botón de liberación del aparato manual y deslícelo de nuevo en la mopa a vapor hasta que encaje en su lugar, teniendo cuidado de no atrapar el cable de alimentación.

Montaje de herramientas pequeñas

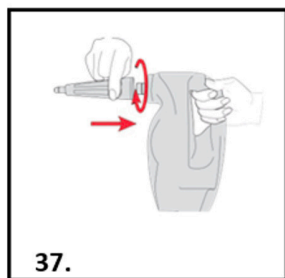

37. Las herramientas pequeñas se pueden montar a través de la herramienta de concentración. Gire en sentido horario hasta que encajen en su posición y fíjelas. Gire en sentido contrario a las agujas del reloj para quitarlas.

Nota: después de montar la herramienta elegida, tire con fuerza para asegurarse de que ha encajado en su posición.

VACIADO DE LOS DEPÓSITOS DE AGUA/DETERGENTE

IMPORTANTE: Deje que el vapor se enfríe por completo antes de realizar cualquier comprobación de mantenimiento o solución de problemas. No deje agua o detergente en los depósitos entre un uso y otro, ya que esto puede afectar al rendimiento de la mopa a vapor; los depósitos de agua/detergente deben vaciarse y aclararse después de cada uso.

IMPORTANTE: no utilice lejía ni suavizante cuando lave la gamuza de microfibra. Deje que la mopa de vapor se enfríe completamente antes de quitar la gamuza de microfibra.

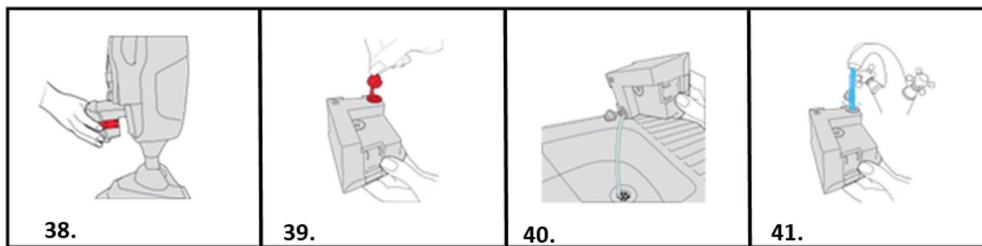

38. Para sacar el depósito de agua pulse los dos botones de liberación del depósito de agua y tire para sacarlo.
39. Tire de la lengüeta del tapón del depósito de agua para abrirlo.
40. Vacíe el exceso de agua sobre el fregadero.
41. Enjuague el depósito de agua y vuelva a colocar el tapón, empuje con fuerza para cerrarlo antes de volver a colocarlo en la mopa a vapor.

VACIADO DE LOS DEPÓSITO DE DETERGENTE

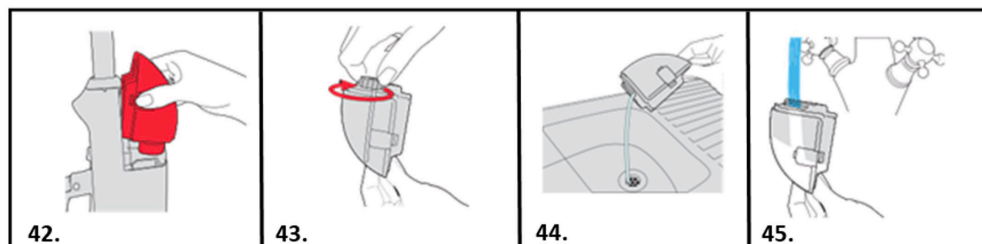

42. Pulse los botones de liberación y tire del depósito de detergente para extraerlo.
43. Gire el tapón del depósito de detergente en sentido contrario a las agujas del reloj y levántelo para retirarlo.
44. Vacíe el exceso de detergente sobre el fregadero.
45. Enjuague el depósito de detergente con agua, vuelva a colocar el tapón del depósito de detergente y gire en el sentido de las agujas del reloj para apretarlo. Vuelva a colocar el depósito de detergente en la mopa a vapor.

QUITAR LAS GAMUZAS DE LIMPIEZA

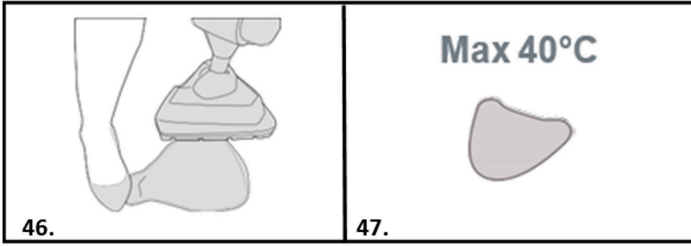

46. Con el pie, sujete la esquina de la gamuza de microfibra, levante la mopa a vapor para despegarla.
47. La gamuza de microfibra se puede lavar a máquina (máx. 40 °C) deje que se seque por completo antes de utilizarla.

ALMACENAMIENTO DE LA MOPA A VAPOR

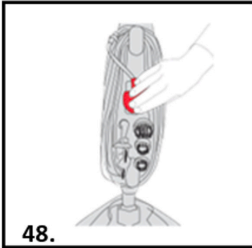

48. Enrolle el cable de alimentación alrededor de los ganchos de liberación rápida.

SUSTITUCIÓN DEL FILTRO DE AGUA DURA

IMPORTANTE: No haga funcionar la mopa a vapor sin el filtro de agua dura. El estado del filtro afecta al rendimiento de la mopa a vapor, compruebe y cambie el filtro periódicamente. Si vive en una zona de agua dura el filtro perderá el color o se oscurecerá con el paso del tiempo. En función de la dureza del agua y de la frecuencia de uso, el filtro debería cambiarse cada 3 a 6 meses (o cuando haya perdido el color).

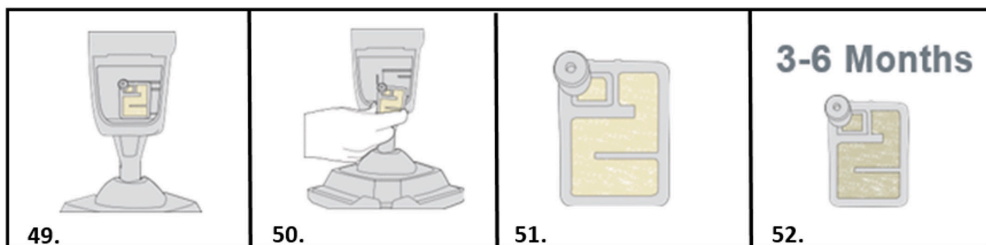

49. Saque el depósito de agua para acceder al filtro de agua dura.

50. Tire para quitar el filtro de agua dura.

51. Filtro nuevo (color beige/crema)

52. El filtro de agua dura se debe reemplazar cada 3 a 6 meses o si pierde el color.

ELIMINACIÓN DE OBSTRUCCIONES

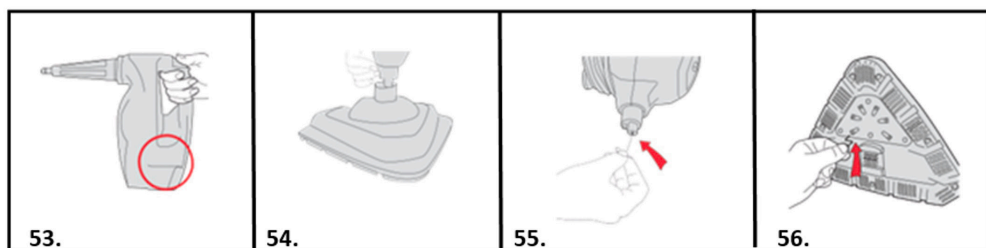

53. Si hay una obstrucción en el flujo de vapor a través de la máquina, el vapor se puede liberar a través de la válvula de purga situada en el lateral del aparato.

54. Para retirar el cabezal del suelo del cuerpo principal, pulse el botón de liberación del cabezal del suelo y levante.

55. Una vez retirado el cabezal del suelo, utilice un objeto fino, como un clip (en la zona indicada), para eliminar la obstrucción.

56. Con la gamuza retirada del cabezal del suelo, introduzca un pequeño objeto fino, como un clip, en los orificios de vapor para eliminar una obstrucción.

USO DE LOS ACCESORIOS



Herramienta de concentración

Un flujo concentrado de vapor para eliminar la suciedad. Utilízelo en cualquier superficie sellada de la casa o del coche para hacer frente a las manchas más difíciles. La boquilla permite un chorro de vapor potente para eliminar la suciedad incluso en lugares de difícil acceso.



Detalle de boquilla

Para los lugares de difícil acceso en el hogar. Esta boquilla de vapor superconcentrado encaja en pequeñas hendiduras con un ángulo de 45° grados para un fácil acceso. Utilízelo para limpiar los grifos, los bajos de las barandillas y los radiadores de forma rápida y exhaustiva.



Cepillo de plástico

Un cepillo resistente para usar en superficies selladas. Pruebe siempre en una zona poco visible antes de utilizarlo de forma general.

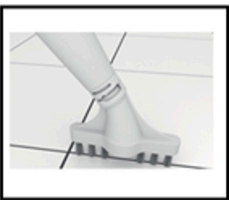

Cepillo para juntas

Un cepillo ancho y recto para tratar las juntas en suelos y superficies alicatadas. Esto levanta la suciedad acumulada entre las baldosas y las juntas.

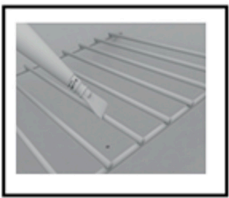

Rascador

Perfecto para quitar los restos secos o persistentes de hornos, superficies de trabajo, superficies del baño e incluso ollas y sartenes.



Herramienta de tapicería

Coloque el paño en la herramienta para ventanas para su uso en tapicería y ropa.



Accesorio para alfombras

Un accesorio deslizante desmontable para alfombras que adapta el cabezal del suelo y le permite realizar una transición perfecta entre la limpieza de suelos duros y alfombras. Se puede utilizar en todas las zonas con alfombras.

SOLUCIÓN DE PROBLEMAS

Si tiene algún problema con la mopa a vapor, siga esta sencilla lista de comprobación antes de llamar al centro de atención al cliente de la agencia.

ADVERTENCIA: Desenchufe siempre la mopa a vapor antes de realizar las comprobaciones de mantenimiento/solución de problemas.

A: Falta algún accesorio

1. *Compruebe el contenido del paquete que se indica debajo de las especificaciones del producto para asegurarse de están incluidas todas las piezas de la mopa a vapor.*

B: El aparato no tiene alimentación

1. *El enchufe no está (bien) conectado a la toma de corriente.*
2. *Compruebe si hay que sustituir el enchufe.*
3. *Compruebe el selector de control de encendido/apagado.*
4. *Compruebe si hay que sustituir el fusible del enchufe.*

C: ¿Por qué no produce vapor/detergente la mopa a vapor?

1. *Es posible que no haya agua en el depósito, compruebe si hay agua en el depósito de agua.*
2. *Compruebe si el depósito de agua está montado de forma segura y si el filtro de agua dura está colocado.*
3. *El filtro de agua dura podría estar bloqueado o descolorido y es necesario sustituirlo.*
4. *Asegúrese de que el accesorio de mano esté fijado de forma segura a la mopa a vapor.*
5. *Puede que el agua aún no esté a la temperatura necesaria, el indicador luminoso verde se iluminará cuando esté lista.*
6. *El conducto de vapor puede estar bloqueado. Consulte la sección de eliminación de obstrucciones.*
7. *No se debe utilizar detergente en el accesorio de mano. Si se pone detergente en el depósito de agua podría provocar daños en la mopa a vapor.*
8. *Compruebe que se haya seleccionado el ajuste correcto en el selector de detergente, gire el selector a la posición ON.*
9. *Compruebe que el detergente se haya diluido con la concentración correcta.*

D: ¿Por qué no recoge la suciedad la gamuza de microfibra?

1. *La gamuza de microfibra podría estar saturada o sucia. Lave la gamuza de limpieza de microfibra. Consulte cómo retirar la gamuza de limpieza.*

E: ¿Por qué el vapor sale del lado del vaporizador?

1. *Si el vapor sale del lado del vaporizador indica que hay una obstrucción. Consulte la sección de eliminación de obstrucciones.*

ESPECIFICACIONES DEL PRODUCTO

Potencia: 1400-1600 W

Tensión de entrada: 220 - 240 V CA 50 Hz

Enchufe: Tipo F (CEE 7/7)

Capacidad del depósito de agua: 280 ml

Depósito de detergente: 150 ml

Tiempo de uso con el depósito lleno: 20 minutos

Tiempo de calentamiento: 20 segundos

Longitud del cable: 5 m

Alcance: 5,5 m

Unidad manual desmontable: sí

Depósito extraíble: sí

Filtro de agua dura: sí

Control de vapor manual: sí

Forma del pie: triangular

CONTENIDO

1 mopa a vapor

1 accesorio para alfombras

1 gamuza de microfibra

1 cepillo de plástico pequeño

1 herramienta de ventanas

1 rascador

1 herramienta de concentración

1 cepillo para juntas

1 boquilla de detalle



Medio ambiente

Este símbolo, que aparece en el aparato, indica que este electrodoméstico no puede tratarse como desecho doméstico. En su lugar, deberá entregarse en el punto limpio para el reciclaje de equipos eléctricos y electrónicos correspondiente. Su eliminación debe llevarse a cabo de acuerdo con las normas medioambientales locales para la eliminación de residuos. Para obtener información más detallada sobre el tratamiento, recuperación y reciclaje de este electrodoméstico, póngase en contacto con la administración local de su ciudad, el servicio de recogida de residuos de su comunidad o la tienda donde compró el aparato.



INSTRUÇÕES DE SEGURANÇA IMPORTANTES

GUARDE ESTAS INSTRUÇÕES PARA UTILIZAÇÃO FUTURA

Este modelo destina-se apenas a utilização doméstica. Uma utilização para fins comerciais desta unidade anula a garantia do fabricante.

LEIA TODAS AS INSTRUÇÕES ANTES DE UTILIZAR A SUA MOPA A VAPOR

Ao utilizar um aparelho elétrico, devem ser tidos em conta cuidados básicos, incluindo o seguinte:

- Desligue a ficha da tomada quando não estiver a utilizar e antes de efetuar a manutenção.

AVISOS

- **PARA REDUZIR O RISCO DE INCÊNDIO, CHOQUE ELÉTRICO OU LESÕES:** Desligue sempre o aparelho e retire a ficha da tomada depois de utilizar e antes de limpar o aparelho ou efetuar qualquer tarefa de manutenção.



- **AVISO: Perigo de queimadura**
- Este aparelho pode ser utilizado por pessoas com capacidades físicas, sensoriais ou mentais reduzidas, ou com falta de experiência e conhecimento, caso tenham supervisão ou recebido instruções relativas à utilização segura do aparelho e compreendam os perigos envolvidos.
- As crianças não devem brincar com o aparelho.
- A limpeza e a manutenção pelo utilizador não devem ser efetuadas por crianças sem supervisão.
- Mantenha o aparelho fora do alcance das crianças quando este estiver sob tensão ou a arrefecer.
- Não toque em áreas/acessórios quentes da sua mopa a vapor. É normal que a mopa a vapor e os acessórios aqueçam durante a utilização, portanto deixe-os arrefecer sempre antes de manusear.
- O aparelho não deve ser deixado sem vigilância enquanto estiver ligado a uma tomada elétrica.

- O aparelho não deve ser utilizado se tiver sofrido uma queda, se forem visíveis danos ou se estiver a verter.
- O líquido ou vapor não deve ser dirigido para equipamentos que contenham componentes elétricos, como o interior dos fornos.
- Se o cabo de alimentação estiver danificado, pare imediatamente de utilizar o aparelho.
- Para evitar riscos para a segurança, apenas um técnico de assistência autorizado da Agency pode substituir o cabo de alimentação.
- Mantenha as mãos, os pés, o vestuário folgado e o cabelo afastados das escovas rotativas.
- Utilize apenas a ficha de alimentação fornecida com o aparelho.
- Eletricidade estática: algumas carpetes podem causar uma pequena acumulação de eletricidade estática. Uma descarga de eletricidade estática não é perigosa para a saúde.
- Não utilize o seu aparelho no exterior ou em superfícies molhadas, nem para aspirar líquidos.
- Não aspire objetos duros ou afiados, fósforos, cinzas quentes, pontas de cigarro ou outros objetos semelhantes.
- Não pulverize nem aspire líquidos inflamáveis, líquidos de limpeza, aerossóis ou os respetivos vapores.
- Não passe o aparelho sobre o cabo de alimentação quando estiver a utilizar o mesmo nem retire a ficha da tomada puxando o cabo de alimentação.
- Não utilize o cabo de alimentação como pega, não puxe o cabo de alimentação em torno de esquinas ou arestas afiadas, nem feche uma porta sobre o cabo de alimentação.
- Não tente remover encravamentos com objetos afiados porque pode danificar a mopa a vapor. Remova os encravamentos apenas conforme indicado neste guia.
- Guarde a mopa a vapor numa área fresca e seca, vedada a crianças.
- Antes de guardar a mopa a vapor, certifique-se de que todos os depósitos de água/detergentes e o filtro de água dura estão completamente limpos e secos.
- Certifique-se sempre de que o bocal de concentração e os acessórios estão bem fixados no aparelho portátil antes da utilização.
- Encha sempre o depósito de água limpa apenas com água e nunca adicione perfume, tira-nódoas ou álcool comercial. Encher o depósito de água com água quente ou em ebulição danificará a máquina e invalidará a sua garantia.
- Certifique-se sempre de que os depósitos estão corretamente

instalados antes de utilizar a mopa a vapor.

- Antes de utilizar a mopa a vapor, aspire sempre as suas carpetes cuidadosamente e certifique-se de que as áreas de chão duro não têm gravilha e detritos.
- Transporte a mopa a vapor segurando-a sempre pela pega.
- Tenha muito cuidado quando limpar escadas.
- Não continue a utilizar o aparelho ou o carregador se observar alguma anomalia nos mesmos.
- **Assistência da Agency:** Para garantir um contínuo funcionamento eficiente e seguro deste aparelho, recomendamos que todas as manutenções ou reparações sejam realizadas apenas por um técnico de assistência autorizado da Agency.
- Não utilize o aparelho para limpar animais ou pessoas.
- Não utilize o aparelho num espaço fechado repleto de vapores emitidos por tintas à base de óleo, diluentes, algumas substâncias de eliminação de traças, poeiras inflamáveis ou outros vapores tóxicos ou explosivos.
- Não utilize sobre produtos com couro, mobília ou soalhos polidos com cera, tecidos sintéticos, estojos ou outros materiais delicados e sensíveis ao vapor.

- **ATENÇÃO: SUPERFÍCIE QUENTE**



- IPX4: O artigo está protegido contra salpicos de água, independentemente da sua direção.

FI KÄYTTÖOPAS
HÖYRYMOPPI
TUOTENRO: 871125247593
MALLI: VS526

Skannaa QR-koodi
avataksesi koko käyttöoppaan



TÄRKEITÄ TURVALLISUUSOHJEITA

SÄILYTÄ NÄMÄ OHJEET TULEVAA KÄYTTÖÄ VARTEN

Tämä malli on tarkoitettu vain kotitalouskäyttöön. Tämän laitteen kaupallinen käyttö mitätöi valmistajan takuun.

LUE KAIKKI OHJEET ENNEN HÖYRYMOPIN KÄYTTÖÄ

Sähkölaitteita käytettäessä on noudatettava perusvarotoimia seuraavat mukaan luettuina:

- Irrota laite pistorasiasta, kun sitä ei käytetä, sekä ennen huoltotoimia.

VAROITUKSET

- **TULIPALON, SÄHKÖISKUN TAI HENKILÖVAHINGON VÄLTÄMISEKSI:** Sammuta laite ja irrota se pistorasiasta jokaisen käyttökerran jälkeen sekä ennen laitteen puhdistamista tai muita huoltotoimia.



- **VAROITUS: Palovamman vaara**
- Tätä laitetta voivat käyttää henkilöt, joilla on fyysisiä, aistillisia tai henkisiä rajoitteita tai joilla ei ole riittävää aiempaa kokemusta tai tietämystä laitteesta, vain, jos heitä on valvottu tai opastettu laitteen turvalliseen käyttöön ja he ymmärtävät siihen liittyvät vaarat.
- Älä anna lasten leikkiä laitteella.
- Lapset eivät saa puhdistaa tai huoltaa laitetta ilman aikuisten valvontaa.
- Pidä laite poissa lasten ulottuvilta, kun siinä on virtaa tai se on jäähtymässä.
- Älä koske höyrymopin kuumia osia/lisätarvikkeita. Höyrymopin ja lisätarvikkeiden kuumeneminen käytön aikana on normaalia. Anna niiden jäähtyä aina ennen käsittelyä.
- Laitetta ei saa jättää valvomatta, kun se on yhdistetty pistorasiaan.
- Laitetta ei saa käyttää, jos se on pudonnut, jos siinä on näkyviä vaurion merkkejä tai jos se vuotaa.
- Nestettä tai höyryä ei saa suunnata kohti sähköosia sisältäviä

laitteita, kuten uunien sisäosiin.

- Jos virtajohto on vaurioitunut, lopeta laitteen käyttö välittömästi.
- Virtajohto on vaihdettava valtuutetun Agency-huoltoedustajan toimesta riskien välttämiseksi.
- Pidä kädet, jalat, löysät vaatteet ja hiukset poissa pyörivistä harjoista.
- Käytä vain laitteen mukana toimitettua virtapistoketta.
- Staattinen sähkö: Jotkin matot voivat aiheuttaa vähäistä staattisen sähkön muodostumista. Staattinen purkautuminen ei ole vaarallista terveydelle.
- Älä käytä laitetta ulkona tai märällä pinnalla tai nesteiden imuroimiseen.
- Älä käytä laitetta kovien tai terävien esineiden, tulitikkujen, kuuman tuhkan, tupakantumppien tai vastaavien esineiden imuroimiseen.
- Älä suihkuta tai imuroi syttyviä nesteitä, puhdistusnesteitä, aerosoleja tai niiden höyryjä.
- Älä vie laitetta virtajohdon yli käytön aikana äläkä irrota pistoketta virtajohdosta vetämällä.
- Älä käytä virtajohtoa kahvana, älä vedä virtajohtoa kulmien tai terävien reunojen ympäri äläkä sulje ovea virtajohdon päältä.
- Älä yritä poistaa tukoksia terävillä esineillä, sillä ne voivat vahingoittaa höyrymoppia. Poista tukokset vain tässä oppaassa kuvatulla tavalla.
- Säilytä moppia viileässä ja kuivassa paikassa poissa lasten ulottuvilta.
- Varmista ennen höyrymopin varastoinnista, että kaikki vesi-/puhdistusainesäiliöt ja kovan veden suodatin ovat puhtaita ja kuivia.
- Varmista aina ennen käyttöä, että litteä suutin ja lisätarvikkeet on kiinnitetty kunnolla käsihöyrypesuriin.
- Täytä vesisäiliö vain vedellä. Älä koskaan lisää hajusteita, tahrannoistainaineita tai alkoholia sisältäviä tuotteita. Vesisäiliön täyttäminen kuumalla tai kiehuvalle vedelle vaurioittaa laitetta ja mitätöi takuusi.
- Varmista aina ennen höyrymopin käyttämistä, että säiliöt on kiinnitetty paikoillaan oikein.
- Varmista aina ennen höyrymopin käyttöä, että matot on imuroitu huolellisesti ja että latioilla ei ole likaa tai roskaa.
- Kanna höyrymoppia aina pitämällä kahvasta.
- Ole erityisen varovainen puhdistuessaasi portaita.
- Lopeta laitteen tai laturin käyttö, jos havaitset vikoja.
- **Agency-huolto:** Suosittelemme laitteen turvallisen ja tehokkaan käytön takaamiseksi, että huoltotoimet ja korjaukset suoritetaan vain valtuutetun Agency-huoltoedustajan toimesta.

- Älä käytä laitetta eläinten tai ihmisten puhdistamiseen.
- Älä käytä laitetta suljetussa tilassa, jossa on öljypohjaisesta maalista, maalin ohenteesta tai koisuoja-aineista syntynyttä höyryä, syttyvää pölyä tai muita räjähtäviä tai myrkyllisiä höyryjä.
- Älä käytä nahalle, vahatuille huonekaluille tai lattioille, synteettisille materiaaleille, sametille tai muille aroille, höyryherkille materiaaleille.

- **HUOMIO: KUUMA PINTA**



- IPX4: Tuote on suojattu vesiroiskeilta kaikista suunnista.

(NO) INSTRUKSJONSMANUAL
DAMP-MOPP
VARENUMMER: 871125247593
MODELL: VS526

Skann QR-kode for
forlenget manual



VIKTIGE SIKKERHETSINSTRUKSJONER

LAGRE DISSE INSTRUKSJONENE FOR FREMTIDIG BRUK

Denne modellen er kun for husholdningsbruk. Kommersiell bruk av denne enheten ugyldiggjør produsentens garanti.

LES ALLE INSTRUKSJONER FØR DU BRUKER DAMPMOPPEN

Når du bruker et elektrisk apparat, bør du følge grunnleggende forholdsregler, inkludert følgende:

- Koble fra stikkontakten når den ikke er i bruk og før du utfører vedlikehold.

ADVARSLER

- **FOR Å REDUSERE RISIKOEN FOR ILD, ELEKTRISK STØT ELLER SKADE:** Slå alltid av og dra ut koble fra apparatet fra støpselet før etter bruk og før rengjøring av apparatet eller en enhver vedlikeholds oppgave.



- **ADVARSEL:** Fare for skålding
- Denne applikasjonen kan brukes av mennesker med fysisk, sensorisk eller mentalt handicap, eller de som mangler erfaring og kunnskap, men er under oppsyn eller har fått veiledning om hvordan de kan anvende applikasjonen på en trygg måte, og forstår farene forbundet med det.
- Barn skal ikke leke med apparatet.
- Rengjøring og brukervedlikehold må ikke utføres av barn uten tilsyn.
- Hold apparatet utilgjengelig for barn når det er strømførende eller når det avkjøles.
- Ikke berør noen av de varme områdene/tilbehøret på dampmoppen. Det er normalt for dampmoppen og tilbehøret å varmes opp når den brukes, la derfor disse alltid kjøle seg ned før du håndterer den.
- Apparatet skal ikke stå uten tilsyn mens det er koblet til stikkontakten.
- Apparatet skal ikke brukes hvis det har falt, hvis det er synlige tegn på skade eller hvis det lekker.

- Væske eller damp må ikke rettes mot utstyr som inneholder elektriske komponenter, slik som innsiden av ovner.
- Hvis strømledningen er skadet, slutt å bruke apparatet umiddelbart.
- For å unngå en sikkerhetsrisiko må en autorisert servicetekniker erstatte strømledningen.
- Hold hender, føtter, løse klær og hår unna roterende børster.
- Bruk kun støpselet som følger med apparatet.
- Statisk elektrisitet: Noen tepper kan forårsake en liten oppbygging av statisk elektrisitet. Enhver statisk utladning er ikke helsefarlig.
- Ikke bruk enheten utendørs, på fuktige overflater eller for å samle opp fuktighet.
- Ikke håndter harde eller skarpe gjenstander, fyrstikker, varm aske, sigarett sneiper eller lignende gjenstander.
- Ikke spray eller sug opp brennbare væsker, rengjøringsvæsker, aerosoler eller deres damp.
- Ikke kjør over strømledningen når du bruker apparatet, og ikke ta støpselet ut av stikkontakten ved å trekke i strømledningen.
- Ikke bruk strømledningen som håndtak, trekk strømledningen rundt hjørner, skarpe kanter eller lukk en dør over strømledningen.
- Ikke forsøk å fjerne blokkeringer med skarpe gjenstander, da dette kan forårsake skade på dampmoppen, fjern blokkeringer kun som instruert i denne veiledningen.
- Oppbevar dampmoppen på et kjølig, tørt sted unna barn.
- Før du oppbevarer dampmoppen, sørg for at alle vann-/rengjøringsmiddelkanter og filteret for hardt vann er grundig rene og tørre.
- Sørg alltid for at konsentrasjonsdysen og tilbehøret er godt koblet til den håndholdte enheten før bruk.
- Fyll alltid rentvannstanken med kun vann, tilsett aldri parfyme, flekkfjerner eller produksjonsbeholdersprit. Fylling av vannbeholderen med varmt eller kokende vann vil skade maskinen og gjøre garantien ugyldig.
- Sørg alltid for at tankene er riktig montert før du bruker dampmoppen.
- Støvsug alltid teppene dine grundig og sørg for at harde gulvarealer er fri for grus og rusk før du bruker dampmoppen.
- Bær alltid dampmoppen i håndtaket.
- Vær ekstra forsiktig når du renser trappen.
- Ikke fortsett å bruke apparatet eller laderen hvis den ser ut til å være defekt.
- **Agency service:** For å sikre fortsatt sikker og effektiv drift av dette instrumentet, anbefaler vi at all service eller reparasjon kun utføres

av en autorisert servicetekniker.

- Ikke bruk apparatet til å vaske dyr og mennesker.
- Ikke bruk apparatet i et lukket rom fylt med damp fra oljebasert maling, malingfortynner, noen møllbestandige stoffer, visse møllavstøtende midler, brennbart støv eller andre eksplosive eller giftige gasser
- Ikke bruk på lær, voksede møbler og gulv, syntetiske stoffer, vedlikeholdte eller andre delikate, dampfølsomme materialer.

- **FORSIKTIGHET: VARM OVERFLATE**



- IPX4: Gjenstanden er beskyttet mot vannsprut, uansett retning.



VIKTIGA SÄKERHETSINSTRUKTIONER

»SPARA DESSA INSTRUKTIONER FÖR FRAMTIDA ANVÄNDNING
Denna modell är endast avsedd för hushållsbruk. Kommersiell användning av denna enhet ogiltigförklarar tillverkarens garanti.

LÄS ALLA INSTRUKTIONER INNAN DU ANVÄNDER DIN ÅNGMOPP

När du använder en elektrisk apparat bör grundläggande försiktighetsåtgärder vidtas, inklusive följande:

- Dra ut stickkontakten ur eluttaget när den inte används och innan du utför underhåll.

VARNINGAR

- **FÖR ATT MINSKA RISKEN FÖR BRAND, ELEKTRISK STÖT ELLER SKADA:** Stäng alltid av och dra ut stickkontakten ur eluttaget efter användning, innan du rengör apparaten och/eller vid underhållsarbete.



- **VARNING: Skållningsrisk**
- Den här apparaten kan användas av personer med minskad fysisk, kroppslig eller mental kapacitet eller brist på erfarenhet och kunskap, om de handleds eller har fått instruktioner beträffande användning av apparaten på ett säkert sätt och om de är införstådda med riskerna som finns.
- Barn får inte leka med apparaten.
- Rengöring och användarunderhåll skall inte utföras av barn utan tillsyn.
- Förvara apparaten utom räckhåll för barn när den är strömsatt eller håller på att kylas ned.
- Rör inte vid några heta delar av/tillbehör på din ångmopp. Det är normalt att ångmoppen och tillbehören värms upp under användning. Låt dem alltid svalna innan du hanterar dem.
- Apparaten får inte lämnas utan uppsikt så länge den är ansluten till ett eluttag.

- Apparaten får inte användas om den har tappats, om det finns synliga tecken på skada, eller om den läcker.
- Vätska eller ånga får inte riktas mot utrustning som innehåller elektriska komponenter, t.ex. insidan av ugnar.
- Om nätsladden är skadad ska du omedelbart sluta använda apparaten.
- För att undvika en säkerhetsrisk måste en auktoriserad servicetekniker byta ut nätsladden.
- Håll händer, fötter, löst sittande kläder och hår borta från roterande borstar.
- Använd endast den stickkontakt som medföljer apparaten.
- Statisk elektricitet: vissa mattor kan orsaka en liten ansamling av statisk elektricitet. Statiska elektricitet är inte hälsofarligt.
- Använd inte apparaten utomhus, på våta ytor eller för våtupptagning.
- Plocka inte upp hårda eller vassa föremål, tändstickor, het aska, cigarettfimpar eller liknande föremål.
- Spraya inte med eller plocka upp brandfarliga vätskor, rengöringsvätskor och aerosoler.
- Kör inte över nätsladden när du använder din apparat och dra inte ut stickkontakten genom att dra i nätkabeln.
- Använd inte nätsladden som handtag, dra inte nätsladden runt hörn eller vassa kanter, och stäng inte en dörr när nätsladden ligger emellan.
- Försök inte ta avlägsna blockeringar med vassa föremål eftersom det kan skada ångmoppen. Avlägsna alltid blockeringar enligt instruktionerna i denna guide.
- Förvara ångmoppen på en sval, torr plats, utom räckhåll för barn.
- Innan du ställer undan ångmoppen ska du kontrollera att alla vatten-/tvättmedelstankar och hårdvattenfilter är ordentligt rengjorda och torra.
- Se alltid till att koncentrationsmunstycket och tillbehören är ordentligt anslutna till handdammsugaren före användning.
- Fyll alltid renavattentanken enbart med vatten, tillsatt aldrig parfym, fläckbortagningsmedel eller alkohol från produktionsbehållare. Att fylla vattentanken med varmt eller kokande vatten kommer att skada apparaten och ogiltigförklarar din garanti.
- Se alltid till att tankarna är korrekt monterade innan du använder ångmoppen.
- Dammsug alltid dina mattor noggrant och se till att hårda golvytor är fria från grus och skräp innan du använder ångmoppen.
- Bär alltid ångmoppen i handtaget.
- Var extra försiktig när du städar i trappor.

- Fortsätt inte att använda en apparat eller laddare som verkar felaktig.
- **Auktoriserad service:** För att säkerställa en fortsatt säker och effektiv drift av denna apparat rekommenderar vi att all service eller reparation utförs av en auktoriserad servicetekniker.
- Använd inte apparaten för att rengöra djur eller människor.
- Använd inte apparaten i ett slutet utrymme fyllt med ånga från oljebaserad färg, thinner, vissa malmedel, brandfarligt damm eller andra explosiva eller giftiga ångor.
- Använd inte på läder, vaxpolerade möbler eller golv, syntetiska tyger, betjänt eller andra ömtåliga, ångkänsliga material.
- **SE UPP: HET YTA**



- IPX4: Objektet är skyddat från vattenstänk, oavsett riktning.

DK BRUGERVEJLEDNING
DAMPMOPPE
VAREN.R.: 871125247593
MODEL: VS526

Scan QR-kode for
udvidet manual



VIGTIGE SIKKERHEDSANVISNINGER

GEM DISSE ANVISNINGER TIL FREMTIDIG BRUG

Denne model er kun til husholdningsbrug. Erhvervsmæssig brug af denne enhed gør producentens garanti ugyldig.

LÆS HELE BRUGSANVISNINGEN, INDEEN DU TAGER DIN DAMPMOPPE I BRUG

Når du bruger et elektrisk apparat, skal du være opmærksom på nogle grundlæggende sikkerhedsforanstaltninger, inklusive følgende:

- Tag stikket ud, når den ikke er i brug, og inden der udføres vedligeholdelse.

ADVARSLER

- **SÅDAN REDUCERES RISIKOEN FOR BRAND, ELEKTRISK STØD ELLER PERSONSKADE:** Sluk altid for og tag apparaterne ud af stikket efter brug og før rengøring af apparatet eller eventuelle vedligeholdelsesopgaver.



- **ADVARSEL:** Fare for at blive skoldet
- Dette apparat kan anvendes af personer med fysiske, sensoriske eller mentale funktionsbegrænsninger eller mangel på erfaring og viden, hvis de anvender apparatet under opsyn eller har modtaget vejledning om brugen af apparatet på en sikker måde og forstår de involverede risici.
- Børn må ikke lege med apparatet.
- Rengøring og brugervedligeholdelse må ikke udføres af børn uden opsyn.
- Hold apparatet uden for børns rækkevidde, når det er aktiveret eller køler af.
- Berør ikke eventuelle varme områder/tilbehør på dampmoppen. Det er normalt, at dampmoppen og tilbehøret bliver varmt under brug, og man skal altid lade disse køle af før håndtering.
- Apparatet må ikke efterlades uden opsyn, mens det er forbundet til stikkontakten.

- Apparatet må ikke bruges, hvis det er blevet tabt, hvis der er synlige tegn på skade, eller hvis det lækker.
- Væske eller damp må ikke rettes mod udstyr, der indeholder elektriske komponenter, som f.eks. den indvendige del af ovne.
- Hvis strømledningen er beskadiget, skal du omgående holde op med at bruge apparatet.
- For at undgå sikkerhedsrisici skal en forhandlergodkendt servicemontør udskifte strømkablet.
- Hold hænder, fødder, løsthængende tøj og hår væk fra rotationsbørsterne.
- Brug kun det strømstik, der er leveret med apparatet.
- Statisk elektricitet: nogle gulvtæpper kan forårsage en lille ophobning af statisk elektricitet. En eventuel statisk udladning er ikke farlig for helbredet.
- Brug ikke apparatet udendørs eller på våde overflader eller til at opsuge væde.
- Opsug ikke hårde eller skarpe genstande, tændstikker, varm aske, cigaretskod eller andre lignende ting.
- Sprøjt ikke med eller opsug ikke brandbare væsker, flydende rengøringsmidler, aerosoler eller deres dampe.
- Kør ikke hen over strømledningen, når du bruger apparatet, og tag ikke stikket ud ved at trække i strømledningen.
- Brug ikke strømledningen som håndtag, træk ikke strømledningen rundt om hjørne eller skarpe kanter, og luk ikke en dør på strømledningen.
- Forsøg ikke at fjerne blokeringer med skarpe genstande, da det kan medføre skade på dampmoppen. Blokeringer må kun fjernes som angivet i denne vejledning.
- Opbevar dampmoppen et køligt, tørt sted uden for børns rækkevidde.
- Før opbevaring af dampmoppen skal man sørge for, at alle beholdere til vand/rengøringsmiddel og filteret til hårdt vand er grundigt rengjorte og tørre.
- Sørg altid for, at doseringsmundstykket og tilbehøret er sikkert tilsluttet den håndholdte enhed før brug.
- Fyld altid kun rentvandsbeholderen med vand, og tilføj aldrig parfume, pletfjerner eller produkter, der indeholder alkohol. Hvis vandbeholderen fyldes med varmt eller kogende vand, vil det beskadige maskinen og ugyldiggøre din garanti.
- Sørg altid for, at beholderne er sat korrekt på før brug af dampmoppen.
- Støvsug altid dine gulvtæpper grundigt, og sørg for, at områder

med hårde gulve er fri for partikler og affaldsrester, før brug af dampmoppen.

- Hold altid dampmoppen i håndtaget.
- Vær ekstra forsigtig ved rengøring på trapper.
- Fortsæt ikke med at bruge apparatet eller opladeren, hvis de virker fejlbehæftet.
- **Forhandlerservice:** For at sikre en fortsat sikker og effektiv drift af dette apparat anbefaler vi, at al servicering og alle reparationer udelukkende foretages af en Forhandlergodkendt servicemontør.
- Brug ikke apparatet til at rengøre dyr eller mennesker.
- Brug ikke apparatet i et lukket område fyldt med damp fra oliebasert maling, fortynder til maling, visse mølmidler, brandbart støv eller andre eksplosive eller giftige dampe.
- Må ikke bruges på læder, møbler eller gulve poleret med voks, kunststoffer, bilinteriør eller andre sarte materialer.
- **ADVARSEL: VARME OVERFLADER**



- IPX4: Emnet er beskyttet mod vandsprøjt, uanset retningen.



FONTOS BIZTONSÁGI UTASÍTÁSOK

ŐRIZZE MEG EZEKET AZ UTASÍTÁSOKAT A KÉSŐBBI HASZNÁLATRA

Ez a modell kizárólag háztartási használatra készült. A készülék kereskedelmi célú használata esetén a gyártó garanciája érvényét veszti.

OLVASSA EL AZ ÖSSZES HASZNÁLATI UTASÍTÁST A GŐZÖLŐS TAKARÍTÓGÉP HASZNÁLATA ELŐTT

Elektromos készülékek használatakor néhány alapvető biztonsági előírást be kell tartani, beleértve a következőket:

- Húzza ki a készülék kábelét a fali aljzatból, ha nem használja, valamint karbantartás előtt.

FIGYELMEZTETÉSEK

- **A TŰZ, ÁRAMÜTÉS VAGY SÉRÜLÉS VESZÉLYÉNEK CSÖKKENTÉSE ÉRDEKÉBEN:** Használat után, valamint a készülék tisztítása vagy bármilyen karbantartási feladat előtt mindig kapcsolja ki és húzza ki a készüléket a konnektorból.



- **FIGYELMEZTETÉS: Leforrázás veszélye**
- Ezt a készüléket csökkent testi, érzékszervi vagy szellemi képességekkel rendelkező, illetve tapasztalatlan személyek felügyelet mellett használhatják, vagy ha utasítást kaptak a készülék biztonságos használatára vonatkozóan, és megértik az ezzel járó veszélyeket.
- Gyermek nem játszhat a készülékkel.
- A készülék tisztítását és karbantartását gyermekek kizárólag felügyelet mellett végezhetik.
- Tartsa a készüléket gyermekektől távol, ha feszültség alatt van vagy amíg lehűl.
- Ne érintse meg a gőzölős takarítógép forró területeit/tartozékait. Normális, hogy a gőzölős takarítógép és a tartozékai használat közben felmelegednek, mindig hagyja őket lehűlni, mielőtt kezelné

őket.

- Ne hagyja felügyelet nélkül a készüléket, ha az fali aljzathoz van csatlakoztatva.
- Ne használja a készüléket, ha korábban leejtették, ha sérülés jelei láthatóak rajta, vagy szivárog.
- A folyadékot vagy gőzt nem szabad olyan berendezések felé irányítani, amelyek elektromos alkatrészeket tartalmaznak, mint például a sütők belseje.
- Ha a tápkábel megsérült, azonnal hagyja abba a készülék használatát.
- A biztonsági kockázat elkerülése érdekében a tápkábelt a Szakszerviz egy technikusának kell kicserélnie.
- Tartsa távol a kezét, lábát, laza ruházatát és haját a forgó keféktől.
- Csak a készülékhez mellékelt hálózati csatlakozót használja.
- Statikus elektromosság: bizonyos szőnyegek kis mértékű statikus elektromosságot okozhatnak. A statikus kisülés az egészségre nem ártalmas.
- Ne használja a készüléket kültéren, nedves felületen, illetve kiömlött folyadékok felszedésre.
- Ne szívjon fel vele kemény vagy éles tárgyakat, gyufát, forró hamut, cigarettacsikket vagy hasonlókat.
- A készülékre ne fújjon, illetve azzal ne szívjon fel gyúlékony folyadékot, tisztítószeret, aeroszoloikat vagy azok gőzét.
- Ne menjen keresztül a tápkábelen a készülékkel, és ne húzza ki a konnektorból a vezetéknél fogva.
- Ne használja a tápkábelt fogantyúként, ne húzza a tápkábelt sarkok, éles szélek körül, és ne zárjon ajtót a tápkábelre.
- Ne próbálja éles tárgyakkal eltávolítani a dugulásokat, mert ez károsíthatja a gőzölős takarítógépet, csak a jelen útmutatóban leírtak szerint távolítsa el a dugulásokat.
- A gőzölős takarítógépet hűvös, száraz helyen tárolja, gyermekektől elzárva.
- A gőzölős takarítógép tárolása előtt győződjön meg arról, hogy a víz-/mosószer tartályokat és a keményvíz-szűrőt alaposan megtisztította, és szárazak.
- Használat előtt mindig győződjön meg arról, hogy a sűrítőfűvóka és a tartozékok biztonságosan csatlakoztatva vannak a kézi egységhez.
- A tiszta víztartályt mindig csak vízzel töltsse fel, soha ne adjon hozzá parfümöt, folteltávolítót vagy alkohol tartalmú terméket. A víztartály forró vagy forrásban lévő vízzel való feltöltése károsítja a gépet és érvényteleníti a garanciát.
- A gőzölős takarítógép használata előtt mindig győződjön meg arról,

hogy a tartályok megfelelően vannak-e felszerelve.

- A szőnyeget mindig alaposan porszívózza ki, és a gőzölős takarítógép használata előtt győződjön meg arról, hogy a kemény padlófelületek mentesek a szemcséktől és törmelékektől.
- A gőzölős takarítógépet mindig a nyélnél fogva hordozza.
- Lépcsőtisztításkor fokozott óvatossággal járjon el.
- Ne használja a készüléket vagy a töltőt, ha az hibásnak tűnik.
- **Szakszervíz igénybe vétele:** A készülék mindenkor biztonságos és hatékony működése érdekében javasoljuk, hogy a karbantartást és javítást csak hivatalos Szakszervízben végeztesse el.
- Ne használja a készüléket állatok vagy emberek tisztítására.
- Ne használja a készüléket olyan zárt térben, ahol olajfesték, festékhígító vagy irtószerek gőze, gyúlékony por, vagy más robbanásveszélyes vagy mérgező gőzök lehetnek jelen.
- Ne használja bőrön, viasszal fényezett bútorokon vagy padlón, szintetikus szöveten, és más kényes, gőzre érzékeny anyagokon.

- **FIGYELEM: FORRÓ FELÜLET**



- IPX4: Fröccsenő víz ellen védett minden irányból.

BG РЪКОВОДСТВО ЗА УПОТРЕБА
ПАРОЧИСТАЧКА
АРТИКУЛ №: 871125247593
МОДЕЛ: VS526

Сканирайте QR
кода за
разширено
ръководство



ВАЖНИ ИНСТРУКЦИИ ЗА БЕЗОПАСНОСТ

ЗАПАЗЕТЕ ТЕЗИ ИНСТРУКЦИИ ЗА БЪДЕЩА УПОТРЕБА

Този модел е само за домашна употреба. Търговската употреба на този уред обезсилва гаранцията на производителя.

ПРОЧЕТЕТЕ ВСИЧКИ ИНСТРУКЦИИ, ПРЕДИ ДА ИЗПОЛЗВАТЕ ВАШАТА ПАРОЧИСТАЧКА

Когато използвате електрически уред, трябва да спазвате основните предпазни мерки, включително следните:

- Изключете щепсела от контакта, когато не използвате уреда и преди извършване на поддръжка.

ПРЕДУПРЕЖДЕНИЯ

- **ЗА ДА НАМАЛИТЕ ОПАСНОСТТА ОТ ПОЖАР, ТОКОВ УДАР ИЛИ НАРАНЯВАНЕ:** Винаги изключвайте уредите и изваждайте щепселите от контакта след употреба и преди почистване на уреда или осъществяване на друга задача по поддръжката.



- **ПРЕДУПРЕЖДЕНИЕ:** Опасност от попарване
- Това устройство може да се използва от лица с намалени физически, сетивни или умствени способности или лица без опит и познания, ако са под наблюдение или са инструктирани относно използването на устройството по безопасен начин и ако разбират възможните опасности.
- Децата не трябва да играят с уреда.
- Почистване и потребителска поддръжка не трябва да се извършва от деца без надзор.
- Съхранявайте уреда на място, недостъпно за деца, когато се зарежда или се охлажда.
- Не докосвайте никои горещи зони/аксесоари на парочистачката. Нормално е парочистачката и аксесоарите да се нагряват по време на употреба, винаги ги оставяйте да изстинат, преди да работите с тях.
- Уредът не трябва да се оставя без надзор, докато е включен в

контакта.

- Уредът не трябва да се използва, ако е изпускан, ако има видими следи или повреда или ако тече.
- Течността или парата не трябва да се насочва към оборудване, съдържащо електрически компоненти, като например вътрешност на фурна.
- Ако захранващият кабел е повреден, незабавно спрете да използвате уреда.
- За да избегнете рисковете за безопасността, оторизиран сервизен инженер трябва да смени захранващия кабел.
- Дръжте ръцете, краката, широките дрехи и косата далеч от въртящите се четки.
- Използвайте само щепсела, предоставен с уреда.
- Статично електричество: някои килими могат да причинят малко натрупване на статично електричество. Разреждането на статично електричество не е опасно за здравето.
- Не използвайте уреда си на открито или върху мокра повърхност или за мокро почистване.
- Не почиствайте твърди или остри предмети, кибрит, гореща пепел, угарки от цигари или други подобни предмети.
- Не пръскайте и не почиствайте запалими течности, почистващи течности, аерозоли или техните изпарения.
- Не преминавайте през захранващия кабел, когато използвате уреда, и не изключвайте щепсела с дърпане на захранващия кабел.
- Не използвайте захранващия кабел като дръжка, не го издърпвайте около ъгли и остри ръбове и не затваряйте врата върху него.
- Не се опитвайте да отстранявате запушвания с остри предмети, тъй като това може да повреди парочистачката, отстранявайте запушвания само според инструкциите в това ръководство.
- Съхранявайте парочистачката на хладно и сухо място, далеч от деца.
- Преди да приберете парочистачката, уверете се, че всички резервоари за вода/перилни препарати и филтърът за твърда вода са напълно чисти и сухи.
- Винаги проверявайте дали крайникът за концентриране и аксесоарите са здраво свързани към дръжката преди употреба.
- Винаги пълнете резервоара за чиста вода само с вода, никога не добавяйте парфюм, препарат за отстраняване на петна или продукти, съдържащи алкохол. Ако напълните резервоара за вода с гореща или кипяща, това ще повреди уреда и ще отмени

гаранцията ви.

- Винаги проверявайте дали резервоарите са поставени правилно, преди да използвате парочистачката.
- Винаги прахосмукирайте добре килимите си и се уверявайте, че твърдите подови настилки са почистени от пясъчинки и замърсявания, преди да използвате парочистачката.
- Винаги носете парочистачката за дръжката.
- Бъдете особено внимателни при почистване на стълби.
- Не продължавайте да използвате вашия уред или зарядно устройство, ако изглеждат повредени.
- **Обслужване от оторизиран сервиз:** За осигуряване на продължителна безопасна и ефективна работа на този уред, ние препоръчваме всяко обслужване или ремонт да се извършва само от оторизиран сервизен инженер.
- Не използвайте уреда за почистване на животни или хора.
- Не използвайте уреда в затворено пространство, изпълнено с изпарения, отделяни от боя на маслена основа, разреждател за боя, някои устойчиви на молци вещества, запалим прах или други експлозивни или токсични изпарения.
- Не използвайте върху кожа, восъчно полирани мебели или подове, синтетични тъкани, дъски или други деликатни, чувствителни на пара материали.

- **ВНИМАНИЕ: ГОРЕЩА ПОВЪРХНОСТ**



- IPX4: Уредът е защитен от пръски вода, без значение от посоката.



INSTRUCȚIUNI DE SIGURANȚĂ IMPORTANTE

SALVAȚI ACESTE INSTRUCȚIUNI PENTRU UTILIZARE ULTERIOARĂ

Acest model este doar pentru uz casnic. Utilizarea comercială a acestei unități duce la anularea garanției producătorului.

CITIȚI TOATE INSTRUCȚIUNILE ÎNAINTE DE A UTILIZA MOPUL CU ABUR

Când folosiți un aparat electric, trebuie să respectați măsurile de precauție de bază, inclusiv următoarele:

- Scoateți ștecherul din priză când nu folosiți aparatul și înainte de a efectua întreținerea.

AVERTISMENTE

- **PENTRU A REDUCE RISCUL DE INCENDIU, ELECTROCUTARE SAU RĂNIRE:** Opriti și scoateți întotdeauna aparatele din priză după utilizare și înainte de curățarea aparatului sau orice sarcini de întreținere.



- **AVERTISMENT:** Pericol de opărire
- Acest aparat poate fi utilizat de persoanele cu capacități fizice, senzoriale sau mentale reduse sau lipsite de experiență și cunoștințe dacă anterior au fost supravegheate sau instruite în privința utilizării în siguranță a aparatului și dacă acestea înțeleg eventualele pericole.
- Copiii nu trebuie să se joace cu aparatul.
- Curățarea și întreținerea aflate în responsabilitatea utilizatorului nu trebuie efectuate de către copii nesupravegheați.
- Nu lăsați aparatul la îndemâna copiilor când este sub tensiune sau când se răcește.
- Nu atingeți nicio zonă/accesoriu fierbinte de pe mopul cu abur. Este normal ca mopul cu abur și accesoriile să se încălzească în timpul utilizării, lăsați-le întotdeauna să se răcească înainte de manipulare.
- Aparatul nu trebuie să fie lăsat nesupravegheat în timp ce este

conectat la priză.

- Aparatul nu trebuie să fie utilizat dacă a fost scăpat, dacă există semne vizibile de deteriorare sau dacă prezintă scurgeri.
- Lichidul sau aburul nu trebuie direcționat către echipamente care conțin componente electrice, precum interiorul cuptoarelor.
- Dacă este deteriorat cablul de alimentare, întrerupeți imediat utilizarea aparatului.
- Pentru a evita un pericol privind siguranța, înlocuirea cablului de alimentare trebuie realizată de un inginer de service autorizat de agenție.
- Nu apropiați mâinile, picioarele, hainele largi și părul de periile rotative.
- Folosiți doar ștecherul de alimentare furnizat cu aparatul.
- Electricitate statică: unele covoare pot cauza o mică acumulare de electricitate statică. O descărcare statică nu este periculoasă pentru sănătate.
- Nu folosiți aparatul la exterior sau pe suprafețe umede sau pentru aspirarea murdăriei umede.
- Nu aspirați obiecte dure sau ascuțite, chibrituri, cenușă încinsă, mucuri de țigară sau alte articole similare.
- Nu pulverizați sau nu aspirați lichide inflamabile, lichide de curățare, aerosoli sau vaporii acestora.
- Nu striviți cablul de alimentare când folosiți aparatul sau nu scoateți ștecherul din priză trăgând de cablul de alimentare.
- Nu folosiți cablul de alimentare ca mâner, nu trageți cablul de alimentare peste colțuri, margini ascuțite sau nu închideți ușa peste un cablu de alimentare.
- Nu încercați să eliminați blocajele cu obiecte ascuțite, deoarece acest lucru poate cauza deteriorarea mopului cu abur; eliminați blocajele așa cum se indică în acest ghid.
- Depozitați mopul cu abur într-un loc răcoros, uscat, care nu este la îndemâna copiilor.
- Înainte de a depozita mopul cu bur, asigurați-vă că toate rezervoarele de apă/detergenți și filtrul de apă dură sunt curățate temeinic și uscate.
- Asigurați-vă întotdeauna că duza de concentrare și accesoriile sunt conectate în siguranță pe mâner înainte de utilizare.
- Umpleți întotdeauna rezervorul de apă curată doar cu apă, nu adăugați niciodată parfum, soluție pentru îndepărtarea petelor sau alcool. Umplerea rezervorului de apă cu apă fierbinte sau fiartă va deteriora aparatul și va invalida garanția.
- Asigurați-vă întotdeauna că rezervoarele sunt montate corect înainte de a folosi mopul cu abur.

- Aspirați întotdeauna covoarele temeinic și asigurați-vă că zonele cu podele dure sunt lipsite de materiale abrazive sau reziduuri înainte de a folosi mopul cu bur.
- Transportați întotdeauna mopul cu abur de mâner.
- Procedați cu atenție sporită când curățați scările.
- Nu continuați utilizarea aparatului sau a încărcătorului dacă pare a fi defect.
- **Service realizat de Agenție:** Pentru a asigura funcționarea continuă, sigură și eficientă a acestui aparat, vă recomandăm ca orice operații de service sau reparații să fie efectuate numai de un inginer de service autorizat de Agenție.
- Nu folosiți aparatul pentru a curăța animale sau persoane.
- Nu folosiți aparatul într-un spațiu închis plin cu vapori generați de vopsea pe bază de ulei, diluant de vopsea, substanțe împotriva moliiilor, pulberi inflamabile sau alți vapori explozivi sau toxici.
- Nu folosiți aparatul pe articole din piele, mobilier sau pardoseli lustruite cu ceară sau alte materiale, delicate, sensibile la abur.
- **ATENȚIE: SUPRAFAȚĂ FIERBINTE**



- IPX4: Articolul este protejat împotriva stropirii cu apă, indiferent de direcție.

CZ NÁVOD K POUŽITÍ
PARNÍ MOP
Č. POLOŽKY: 871125247593
MODEL: VS526

Naskenujte QR kód pro
rozšířený návod



DŮLEŽITÉ BEZPEČNOSTNÍ POKYNY

USCHOVEJTE TYTO POKYNY PRO BUDOUCÍ POUŽITÍ

Tento model je určen pouze k domácímu použití. Komerční použití ruší platnost záruky výrobce.

PŘED POUŽITÍM PARNÍHO MOPU SI PŘEČTĚTE VŠECHNY POKYNY

Při používání elektrického zařízení je třeba dodržovat základní opatření, včetně následujících:

- Když zařízení nepoužíváte, a před prováděním údržby vytáhněte zástrčku ze zásuvky.

VAROVÁNÍ

- **PRO SNÍŽENÍ RIZIKA POŽÁRU, ELEKTRICKÉHO ŠOKU NEBO ZRANĚNÍ:** Po použití a před čištěním nebo jakoukoli údržbou zařízení jej vždy odpojte ze zásuvky.



- **VAROVÁNÍ:** Nebezpečí popálení
- Zařízení mohou používat osoby s omezenými fyzickými, smyslovými či mentálními schopnostmi či s nedostatkem znalostí a zkušeností, a to za předpokladu, že jsou pod dohledem, případně jim někdo vysvětlil, jak zařízení bezpečně používat, a pokud chápou nebezpečí, která s používáním zařízení souvisí.
- Děti si se zařízením nesmějí hrát.
- Děti mohou provádět čištění a údržbu zařízení pouze v případě, že jsou pod dohledem.
- Uchovávejte zařízení mimo dosah dětí, když je pod napětím nebo se ochlazuje.
- Nedotýkejte se horkých částí/příslušenství parního mopu. Je normální, že se parní mop a příslušenství během používání zahřívají, před manipulací je vždy nechte vychladnout.
- Když je zařízení zapojeno do zásuvky, nesmí být ponecháno bez dozoru.
- Zařízení se nesmí používat, pokud spadlo na zem, jsou na něm

viditelné známky nebo poškození nebo pokud prosakuje.

- Kapalina nebo pára nesmí směřovat do zařízení s elektrickými součástmi, např. do vnitřku trouby.
- Pokud je síťový kabel poškozený, okamžitě přestaňte zařízení používat.
- Aby nedošlo k ohrožení bezpečnosti, musí servisní technik autorizovaného zástupce síťový kabel vyměnit.
- Ruce, nohy, volné oblečení a vlasy mějte mimo dosah rotujících kartáčů.
- Používejte pouze zástrčku dodanou se zařízením.
- Statická elektřina: některé koberce mohou způsobit malé nahromadění statické elektřiny. Statický výboj není zdraví nebezpečný.
- Nepoužívejte zařízení venku, na mokřem povrchu nebo k vysávání mokřých nečistot.
- Nevysávejte tvrdé nebo ostré předměty, zápalky, žhavý popel, cigarety, nedopalky nebo jiné podobné předměty.
- Nerozstříkujte ani nevysávejte hořlavé kapaliny, čisticí kapaliny, aerosoly nebo jejich výpary.
- Při používání zařízení nepřejíždějte přes síťový kabel ani nevytahujte zástrčku taháním za síťový kabel.
- Nepoužívejte napájecí kabel jako rukojeť, netahejte jej kolem rohů, ostrých hran ani nezavírejte napájecí kabel do dveří.
- Nepokoušejte se odstranit ucpání ostrými předměty, protože by mohlo dojít k poškození parního mopu, ucpání odstraňujte pouze podle pokynů v tomto návodu.
- Parní mop skladujte na chladném a suchém místě mimo dosah dětí.
- Před skladováním parního mopu se ujistěte, že jsou všechny nádržky na vodu / čisticí prostředky a filtr na tvrdou vodu úplně čisté a suché.
- Před použitím se vždy ujistěte, že jsou koncentrační hubice a příslušenství bezpečně připojeny k ruční jednotce.
- Nádržku na vodu vždy plňte pouze čistou vodou, nikdy do ní nepřidávejte vůně, odstraňovač skvrn nebo alkohol. Naplněním nádržky na vodu horkou nebo vařící vodou dojde k poškození přístroje a neplatnosti záruky.
- Před použitím parního mopu se vždy ujistěte, že jsou nádržky správně nasazeny.
- Před použitím parního mopu vždy důkladně vysajte koberec a ujistěte se, že na tvrdé podlaze není písek ani nečistoty.
- Parní mop vždy držte za rukojeť.
- Při úklidu schodů dávejte mimořádný pozor.
- Nepokračujte v používání zařízení ani nabíječky, pokud se zdá, že jsou vadné.

- **Servis od zástupce:** Pro zajištění trvalého, bezpečného a účinného provozu tohoto zařízení doporučujeme, aby veškeré servisní práce nebo opravy prováděl pouze servisní technik autorizovaného zástupce.
- Nepoužívejte k čištění zvířat nebo lidí.
- Nepoužívejte zařízení v uzavřeném prostoru naplněném parami uvolňovanými olejovými barvami, ředidly, některými látkami proti molům, hořlavým prachem nebo jinými výbušnými či toxickými parami.
- Nepoužívejte na kůži, voskovaný leštěný nábytek nebo podlahy, syntetické tkaniny, samet nebo jiné jemné materiály citlivé na páru.
- **POZOR: HORKÝ POVRCH**



- IPX4: Přístroj je chráněn před stříkající vodou bez ohledu na směr.

(SK) NÁVOD NA POUŽITIE
PARNÝ MOP
POLOŽKA Č.: 871125247593
MODEL: VS526

NASKENUJTE QR kód pre
rozšírený návod na použitie



DÔLEŽITÉ BEZPEČNOSTNÉ POKYNY

TIETO POKYNY SI USCHOVAJTE NA BUDÚCE POUŽITIE.

Tento model je určený len na domáce použitie. Komerčné používanie tohto výrobku má za následok zrušenie záruky výrobcu.

PRED POUŽITÍM PARNÉHO MOPU SI PREČÍTAJTE VŠETKY POKYNY.

Pri používaní elektrického spotrebiča je potrebné dodržiavať základné bezpečnostné opatrenia vrátane týchto:

- Ak sa spotrebič nepoužíva alebo plánujete vykonať údržbu, odpojte zástrčku zo zásuvky.

VAROVANIA

- **S CIEĽOM ZNÍŽIŤ RIZIKO POŽIARU, ÚRAZU ELEKTRICKÝM PRÚDOM ALEBO ZRANENIA:** Spotrebič po použití, pred jeho čistením alebo akoukoľvek údržbou vždy vypnite a odpojte zo zásuvky.



- **VAROVANIE:** Nebezpečenstvo obarenia
- Tento spotrebič smú používať osoby so zníženými fyzickými, zmyslovými alebo duševnými schopnosťami alebo s nedostatkom skúseností a znalostí, len ak sú pod dohľadom alebo ak boli poučené o bezpečnom používaní spotrebiča a ak rozumejú súvisiacim možným rizikám.
- Deti sa so spotrebičom nesmú hrať.
- Čistenie a používateľskú údržbu nesmú vykonávať deti bez dozoru.
- Ak je spotrebič pripojený do prúdu alebo sa ochladzuje, uchovávajte ho mimo dosahu detí.
- Nedotýkajte sa horúcich častí/príslušenstva parného mopu. Je normálne, že sa parný mop a príslušenstvo počas používania zahrievajú. Predtým, ako s nimi budete manipulovať, ich nechajte vychladnúť.
- Spotrebič pripojený do zásuvky nenechávajte bez dozoru.
- Spotrebič sa nesmie používať v prípade, že spadol, má viditeľné

známky poškodenia alebo z neho tečie.

- Tekutina ani para nesmie byť namierená na zariadenia obsahujúce elektrické prvky, ako je napríklad vnútro rúry.
- Ak je napájací kábel poškodený, spotrebič prestaňte okamžite používať.
- S cieľom zabrániť ohrozeniu bezpečnosti musí napájací kábel vymeniť autorizovaný servisný technik agentúry.
- Ruky, nohy, voľné oblečenie a vlasy udržiajte mimo dosahu rotujúcich kief.
- Používajte iba tú sieťovú zástrčku, ktorá bola dodaná spolu so spotrebičom.
- Statická elektrina: niektoré koberce môžu spôsobiť malé nahromadenie statickej elektriny. Žiadny statický výboj nie je pre zdravie nebezpečný.
- Spotrebič nepoužívajte v exteriéri, na mokrom povrchu ani na odsatie tekutiny.
- Nezberajte ním tvrdé ani ostré predmety, zápalky, horúci popol, cigaretové ohorky ani iné podobné predmety.
- Nestriekajte a nezberajte ním horľavé a čistiace kvapaliny, aerosóly ani ich výpary.
- Spotrebičom pri používaní neprechádzajte cez napájací kábel ani nevyťahujte zástrčku ťahaním za napájací kábel.
- Nepoužívajte napájací kábel ako rukoväť, neťahajte napájací kábel okolo rohov, ostrých hrán ani ho nezatvárajte do dverí.
- Nepokúšajte sa čistiť upchatý mop ostrými predmetmi, pretože ho tým môžete poškodiť. Pri čistení parného mopu postupujte výhradne podľa pokynov v tomto návode.
- Parný mop skladujte na chladnom a suchom mieste mimo dosahu detí.
- Pred uskladnením parného mopu sa uistite, že všetky nádržky na vodu/čistiace prostriedky a filter na tvrdú vodu sú dôkladne vyčistené a vysušené.
- Pred použitím sa vždy uistite, že funkčný nadstavec na hromadenie pary aj príslušenstvo sú bezpečne pripojené k ručnej časti mopu.
- Do zásobníka na vodu nalievajte iba čistú vodu, nikdy do nej nepridávajte parfum, odstraňovač škvŕn ani prípravky obsahujúce alkohol. Ak budete dopĺňať zásobník na vodu horúcou alebo vriacou vodou, poškodíte tým spotrebič a zruší sa vám platnosť záruky.
- Pred použitím parného mopu sa vždy uistite, že sú zásobníky správne pripevnené.
- Pred použitím parného mopu vždy dôkladne povysávajte koberce a uistite sa, že sú tvrdé podlahy zbavené kamienkov, piesku a iných nečistôt.
- Parný mop vždy prenášajte za rukoväť.

- Pri čistení schodov dbajte na zvýšenú opatrnosť.
- Ak sa spotrebič alebo nabíjačka zdajú byť chybné, prestaňte ich používať.
- **Agentúrny servis:** Na zaistenie stálej bezpečnej a efektívnej prevádzky tohto spotrebiča odporúčame, aby všetky servisné práce alebo opravy vykonával len autorizovaný servisný technik agentúry.
- Spotrebič nepoužívajte na čistenie zvierat ani ľudí.
- Spotrebič nepoužívajte v uzavretom priestore plnom výparov uvoľňovaných z olejových farieb, riedidiel, niektorých prípravkov proti moliam a ani tam, kde sa nachádza horľavý prach či iné výbušné alebo toxické výpary.
- Mop nepoužívajte na kožu, navoskovaný nábytok ani podlahu, syntetické tkaniny, velúr ani iné chĺlostivé materiály citlivé na paru.
- **VAROVANIE: HORÚCI POVRCH**



- IPX4: Výrobok je zo všetkých strán chránený pred striekajúcou vodou.

HR UPUTE ZA UPORABU
PARNI ČISTAČ
KAT. BR.: 871125247593
MODEL: VS526

SKenirajte QR kod za
prošireni priručnik



VAŽNE SIGURNOSNE UPUTE

SAČUVAJTE OVE UPUTE ZA BUDUĆU UPORABU

Ovaj uređaj namijenjen je samo za uporabu u kućanstvu. Uporabom u komercijalne svrhe poništava se jamstvo proizvođača.

PRIJE UPORABE PARNOG ČISTAČA PROČITAJTE SVE UPUTE

Pri uporabi električnog uređaja obavezno se pridržavajte osnovnih mjera opreza, uključujući sljedeće:

- Isključite uređaj iz strujne utičnice kad nije u uporabi i prije održavanja.

UPOZORENJA

- **KAKO BI SE SMANJILA OPASNOST OD POŽARA, STRUJNOG UDARA ILI OZLJEDE:** Prije čišćenja ili bilo kakvog održavanja uređaja uvijek isključite uređaj i izvucite utikač iz utičnice.



- **UPOZORENJE:** opasnost od opekлина
- Ovaj uređaj mogu upotrebljavati osobe sa smanjenim fizičkim, osjetnim i psihičkim sposobnostima ili osobe bez iskustva i znanja o uređaju ako su pod nadzorom ili ako dobiju odgovarajuće upute za upotrebu uređaja na siguran način i shvaćaju opasnosti povezane s upotrebom istog.
- Djeca se ne smiju igrati uređajem.
- Djeca ne smiju čistiti i održavati uređaj ako nisu pod nadzorom odrasle osobe.
- Uređaj držite izvan dohvata djece dok se puni ili hladi.
- Nemojte dodirivati vruće dijelove/nastavke na parnom čistaču. Uobičajeno je da se parni čistač i nastavci zagriju tijekom uporabe. Uvijek ih ostavite da se ohlade prije rukovanja.
- Uređaj se ne smije ostavljati bez nadzora dok je priključen u strujnu utičnicu.
- Uređaj se ne smije upotrebljavati ako je pao, ako postoje vidljivi znakovi oštećenja ili ako iz njega curi tekućina.
- Tekućina ili para ne smije se usmjeravati prema opremi koja sadrži

električne dijelove, kao što je unutrašnjost pećnice.

- Ako je kabel za napajanje oštećen, odmah obustavite uporabu uređaja.
- Zbog sigurnosnih rizika kabel za napajanje smije mijenjati samo ovlašteni serviser.
- Držite ruke, noge, kosu i svu lepršavu odjeću dalje od rotirajućih četki uređaja.
- Upotrebljavajte samo strujni utikač koji se isporučuje uz uređaj.
- Statički elektricitet: određene vrste tepiha mogu stvoriti malu količinu statičkog elektriciteta. Elektrostatički izboj nije opasan po zdravlje.
- Ne upotrebljavajte uređaj na otvorenom, na mokrim površinama, kao ni za usisavanje prolivene tekućine.
- Ne usisavajte teške ni oštre predmete, šibice, vrući pepeo, opuške i druge slične predmete.
- Ne prskajte uređaj zapaljivim tekućinama, sredstvima za čišćenje, aerosolima i njihovim parama i ne usisavajte takve tekućine i pare.
- Pri uporabi uređaja ne prelazite uređajem preko kabela za napajanje i ne izvlačite utikač povlačenjem za kabel za napajanje.
- Ne upotrebljavajte kabel za napajanje kao ručku za nošenje, ne povlačite kabel uz kutove, oštre rubove i ne zatvarajte vrata preko kabela za napajanje.
- Ne pokušavajte ukloniti začepljenja oštrim predmetima jer se time može oštetiti parni čistač. Začepljenja uklanjajte samo prema uputama u ovom priručniku.
- Pohranite parni čistač na hladnom i suhom mjestu izvan dohvata djece.
- Prije pohrane parnog čistača provjerite jesu li si svi spremnici za vodu/deterdžent i filter za tvrdnu vodu potpuno čisti i suhi.
- Prije uporabe uvijek provjerite jesu li koncentratorska mlaznica i nastavci dobro pričvršćeni na ručni uređaj.
- Čisti spremnik za vodu punite isključivo vodom. Nikad nemojte dodavati parfeme, sredstvo za uklanjanje mrlja ili proizvode koji sadrže alkohol. Punjenje spremnika za vodu vrućom ili kipućom vodom oštetit će uređaja i poništiti vaše jamstvo.
- Prije svake uporabe parnog čistača provjerite jesu li spremnici ispravno postavljeni.
- Prije uporabe parnog čistača uvijek detaljno usisajte tepihe i pazite da na tvrdim podovima nema krupne prljavštine i otpadaka.
- Pri nošenju uvijek držite parni čistač za ručku.
- Budite posebno oprezni pri čišćenju stepenica.
- Ako se čini da uređaj ili punjač nisu ispravni, prestanite ih upotrebljavati.
- **Ovlašteni servis:** kako bi se omogućio siguran i učinkovit rad

uređaja, preporučujemo da servis i popravke uređaja izvodi samo ovlašteni serviser.

- Ne upotrebljavajte uređaj za čišćenje životinja ili ljudi.
- Ne upotrebljavajte uređaj u zatvorenom prostoru ispunjenom parama koje ispuštaju uljne boje, razrjeđivači i neka sredstva za zaštitu od moljaca, zapaljivim prahom ili drugim eksplozivnim ili otrovnim parama.
- Ne upotrebljavajte uređaj na koži, ulaštenom namještaju ili podovima, sintetičkim tkaninama, vješalicama i drugim materijalima osjetljivima na paru.

- **OPREZ: VRUĆA POVRŠINA**



- IPX4: Predmet je zaštićen od prskanja vode iz bilo kojeg smjera.

PL INSTRUKCJA OBSŁUGI
STEAM-MOP
NR ARTYKUŁU: 871125247593
MODEL: VS526

Skanuj kod QR dla
instrukcja rozszerzona



WAŻNE INSTRUKCJE DOTYCZĄCE BEZPIECZEŃSTWA

ZACHOWAJ NINIEJSZE INSTRUKCJE DO WYKORZYSTANIA W PRZYSZŁOŚCI

Ten model jest przeznaczony wyłącznie do użytku domowego. Użytkowanie tego urządzenia do celów komercyjnych powoduje utratę gwarancji producenta.

PRZECZYTAJ WSZYSTKIE INSTRUKCJE PRZED UŻYCIEM MOPA PAROWEGO

Podczas korzystania z urządzenia elektrycznego należy przestrzegać podstawowych środków ostrożności, w tym następujących zasad:

- Odłączaj wtyczkę z gniazdka, gdy nie jest używana i przed przystąpieniem do konserwacji.

OSTRZEŻENIA

- **ABY ZMNIEJSZYĆ RYZYKO POŻARU, PORAŻENIA PRĄDEM LUB OBRAŻEŃ:** Zawsze wyłączaj i wyjmuj wtyczkę z gniazdka po użyciu, a także przed czyszczeniem urządzenia lub jakimikolwiek czynnościami konserwacyjnymi.



- **OSTRZEŻENIE:** Zagrożenie poparzeniem
- Urządzenie może być używane przez dzieci w wieku od 8 lat oraz osoby o ograniczonych zdolnościach fizycznych, sensorycznych lub umysłowych lub osoby nieposiadające doświadczenia i wiedzy, jeżeli znajdują się one pod nadzorem innej osoby lub otrzymały instrukcje dotyczące bezpiecznego użytkowania urządzenia i rozumieją związane z tym zagrożenia.
- Dzieciom nie wolno bawić się urządzeniem.
- Dzieci nie mogą czyścić ani konserwować urządzenia bez nadzoru osoby dorosłej.
- Gdy urządzenie znajduje się pod napięciem lub stygnie, należy je przechowywać w miejscu niedostępnym dla dzieci.
- Nie dotykaj żadnych gorących miejsc/akcesoriów mopa parowego. To normalne, że mop parowy i akcesoria nagrzewają się podczas

użytkowania, dlatego przed rozpoczęciem pracy z nimi należy odczekać, aż ostygną.

- Urządzenie nie powinno być pozostawione bez nadzoru, gdy jest podłączone do gniazdka.
- Urządzenie nie powinno być używane, jeśli zostało upuszczone, ma widoczne ślady uszkodzenia lub jest nieszczelne.
- Nie wolno kierować cieczy lub pary w stronę urządzeń zawierających elementy elektryczne, takich jak wnętrza piekarników.
- Jeśli przewód zasilający jest uszkodzony, należy natychmiast zaprzestać używania urządzenia.
- Aby uniknąć niebezpieczeństwa, autoryzowany serwisant Agencji musi wymienić przewód zasilający.
- Chronić ręce, stopy, luźne ubrania i włosy przed obracającymi się szczotkami.
- Należy używać wyłącznie wtyczki zasilającej dostarczonej z urządzeniem.
- Elektryczność statyczna: Niektóre dywany mogą powodować niewielkie nagromadzenie ładunków elektrostatycznych. Wszelkie wyładowania elektrostatyczne nie są niebezpieczne dla zdrowia.
- Nie używać urządzenia na zewnątrz lub na mokrych powierzchniach, ani też do zbierania mokrego materiału.
- Nie należy zbierać twardych ani ostrych przedmiotów, zapalek, gorącego popiołu, niedopałków papierosów ani innych podobnych przedmiotów.
- Nie rozpylać ani nie zbierać łatwopalnych cieczy, płynów czyszczących, aerozoli ani ich oparów.
- Nie należy jeździć odkurzaczem po przewodzie zasilającym podczas odkurzania ani wyciągać wtyczki, ciągnąc za przewód zasilający.
- Nie należy używać przewodu zasilającego jako uchwytu, ciągnąc go za narożniki, ostre krawędzie lub zamykać drzwi nad przewodem zasilającym.
- Nie próbuj usuwać zatorów za pomocą ostrych przedmiotów, ponieważ może to spowodować uszkodzenie mopa parowego, usuwaj zatory tylko zgodnie z instrukcjami podanymi w niniejszej instrukcji.
- Mop parowy należy przechowywać w chłodnym, suchym miejscu, z dala od dzieci.
- Przed przechowywaniem mopa parowego należy upewnić się, że wszystkie zbiorniki na wodę/środki czyszczące oraz filtr twardej wody są czyste i suche.
- Przed użyciem zawsze upewnij się, że dysza koncentrująca i

- akcesoria są prawidłowo podłączone do uchwytu ręcznego.
- Zbiornik na czystą wodę należy zawsze napełniać wyłącznie wodą, nigdy nie dodawać perfum, odplamiaczy ani alkoholu do pojemników z produktami. Napełnienie zbiornika na wodę gorącą lub wrzącą wodą spowoduje uszkodzenie urządzenia i unieważnienie gwarancji.
 - Przed użyciem mopa parowego należy zawsze upewnić się, że zbiorniki są prawidłowo zamontowane.
 - Przed użyciem mopa parowego zawsze dokładnie odkurz dywany i upewnij się, że twarde podłogi są wolne od żwiru i gruzu.
 - Mop parowy należy zawsze nosić za uchwyt.
 - Zachowaj szczególną ostrożność podczas czyszczenia schodów.
 - Nie kontynuować użytkowania urządzenia ani ładowarki, jeśli wydają się one uszkodzone.
 - **Serwis Agencji:** Aby zapewnić dalszą bezpieczną i wydajną pracę urządzenia, zalecamy, aby wszelkie czynności serwisowe lub naprawy były wykonywane wyłącznie przez autoryzowanego serwisanta Agencji.
 - Nie używać urządzenia do czyszczenia zwierząt ani ludzi.
 - Nie należy używać urządzenia w zamkniętej przestrzeni wypełnionej oparami wydzielanymi przez farbę olejną, rozcieńczalnik do farb, niektóre substancje chroniące przed mołami, łatwopalny pył lub inne wybuchowe lub toksyczne opary.
 - Nie stosować do skóry, mebli i podłóg polerowanych woskiem, tkanin syntetycznych, wyrobów galanteryjnych i innych delikatnych materiałów wrażliwych na działanie pary wodnej.
 - **UWAGA: GORĄCA POWIERZCHNIA**



- IPX4: Produkt jest chroniony przed rozchłapywaniem wody, niezależnie od kierunku.

LT INSTRUKCIJA
GARŲ ŠEPETYS
ELEMENTO NR.: 871125247593
MODELIS: VS526

Nuskenaukite QR
kodą, bus pateiktas
išplėstas vadovas



SVARBIOS SAUGOS INSTRUKCIJOS

IŠSAUGOKITE ŠIAS INSTRUKCIJAS ATEIČIAI

Šis modelis yra skirtas tik naudoti namuose. Naudojant šį įrenginį komerciškai, gamintojo garantija netenka galios.

PERSKAITYKITE VISAS INSTRUKCIJAS PRIEŠ NAUDODAMI SAVO GARŲ ŠEPETĮ

Naudojant elektros įrenginį, būtina imtis pagrindinių atsargumo priemonių, įskaitant šias:

- Atjungti nuo lizdo įrenginį nenaudojant ir prieš atliekant jo techninę priežiūrą.

ĮSPĖJIMAI

- **KAD SUMAŽINTUMĖTE GAISRO, ELEKTROS ŠOKO ARBA SUŽALOJIMO PAVOJŲ:** visada išjunkite ir atjunkite įrenginius nuo lizdo panaudoję ir prieš valydami įrenginį arba atlikdami bet kokią techninės priežiūros užduotį.



- ĮSPĖJIMAS: nuplikymo pavojus
- Šiuo įrenginiu gali naudotis asmenys, turintys suprastėjusių fizinių, jutiminių arba protinių gebėjimų, arba patirties naudojantis panašiais įrenginiais neturintys asmenys, kai kiti asmenys prižiūri arba kontroliuoja, kad įrenginiu būtų naudojama saugiai ir paisoma galimų pavojų.
- Vaikai neturi žaisti su įrenginiu.
- Vaikams draudžiama valyti ir atlikti techninę priežiūrą, jei jie neprižiūrimi.
- Laikykite įrenginį vaikams nepasiekiamoje vietoje, kai jam tiekama energija arba jis vėsta.
- Nelieskite jokių karštų vietų / priedų ant savo garų šepetio. Normalu, kad garų šepetys ir priedai įkaista naudojant, visada leiskite jiems atvėsti prieš tvarkydami.
- Įrenginį palikti be priežiūros jį įjungus į lizdą draudžiama.
- Įrenginį draudžiama naudoti, jei jis buvo numestas, jei matomi

akivaizdūs apgadinimo ženklai ar jei jis prateka.

- Skystį arba garus nukreipti į įrenginius, turinčius elektrinių komponentų, kaip orkaičių vidus, draudžiama.
- Jei maitinimo laidas apgadintas, nedelsdami nutraukite įrenginio naudojimą.
- Siekiant išvengti pavojaus saugai, įgaliotos agentūros priežiūros inžinierius turi pakeisti maitinimo laidą.
- Laikykite rankas, pėdas, palaidus drabužius ir plaukus toliau nuo besisukančių šepečių.
- Naudokite tik su įrenginiu pristatytą maitinimo kištuką.
- Statinė elektros iškrova: kai kurie kilimai gali sukelti nedidelę elektros statinę iškrovą. Visos statinės iškrovos sveikatai nepavoingos.
- Nenaudokite savo įrenginio lauke ar ant šlapio paviršiaus, arba drėgmei surinkti.
- Nesurinkite kietų ar aštrių daiktų, degtukų, karštų pelenų, cigarečių nuorūkų ar kitų panašių daiktų.
- Nepurkškite degių skysčių, valymo skysčių, aerozolių ar jų garų ir jų nesurinkite.
- Nevažiukite per maitinimo laidą naudodami įrenginį ir netraukite kištuko paėmę už maitinimo laido.
- Nenaudokite maitinimo laido kaip rankenos, netempkite maitinimo laido apie kampus, aštirus kraštus, nepriverkite durimis maitinimo laido.
- Nebaldykite pašalinti užkimšimo aštriais daiktais, nes taip galimas garų šepečio apgadinimas, užkimšimus šalinkite tik taip, kaip nurodyta šiame vadove.
- Laikykite garų šepetį vėsioje, sausoje ir vaikams nepasiekiamoje vietoje.
- Prieš padėdami garų šepetį saugoti įsitikinkite, kad visi vandens / ploviklio bakai ir vandens filtras kruopščiai išvalyti ir sausi.
- Visada užtikrinkite, kad koncentracijos antgalis ir priedai būtų patikimai prijungti prie rankinio bloko prieš naudojant.
- Visada pripildykite švaraus vandens baką tik vandens, ne pridėkite kvėpalų, dėmių valiklio arba produktų, turinčių alkoholio. Pripildžius vandens baką karšto arba verdančio vandens mašina bus apgadinta ir jūsų garantija nebegalios.
- Prieš naudodami garų šepetį visada įsitikinkite, kad bakai sumontuoti tinkamai.
- Prieš naudodami garų šepetį visada kruopščiai išvalykite kilimus dulkių siurbliu ir užtikrinkite, kad ant kietųjų grindų nebūtų smėlio ir šiukšlių.
- Visada perneškite garų šepetį už rankenos.

- Būkite ypač atsargūs valydami ant laiptų.
- Nenaudokite įrenginio ar įkroviklio, jei jie sugedę.
- **Įstaigos aptarnavimas:** Siekiant užtikrinti nuolatinį saugų ir efektyvų šio įrenginio veikimą rekomenduojame, kad visus priežiūros ar remonto darbus atliktų tik įgaliotos agentūros priežiūros inžinierius.
- Nenaudokite įrenginio gyvūnams arba žmonėms valyti.
- Nenaudokite įrenginio uždarose patalpose, kuriose yra dažų aliejaus pagrindu, dažų skiediklio garų, kandžių naikinimo medžiagų, degių dulkių ar kitų sproglių, ar toksiškų garų.
- Nenaudokite ant odos, vašku nupoliruotų baldų ar grindų, sintetinių medžiagų, aksomo ar kitų švelnių, garams jautrių medžiagų.
- **ATSARGIAI: KARŠTAS PAVIRŠIUS**



- IPX4: Prietaisas yra apsaugotas nuo tiškančio vandens nepriklausomai nuo jo krypties.

RU ИНСТРУКЦИЯ
ПАРОВАЯ ШВАБРА
АТИКУЛ: 871125247593
МОДЕЛЬ: VS526

Отсканируйте QR-код для
подробное руководство



ВАЖНЫЕ ПРАВИЛА ТЕХНИКИ БЕЗОПАСНОСТИ

СОХРАНИТЕ ИНСТРУКЦИЮ ДЛЯ ИСПОЛЬЗОВАНИЯ В БУДУЩЕМ

Данный прибор предназначен только для бытового использования. Коммерческая эксплуатация прибора повлечет аннулирование гарантии производителя.

ПЕРЕД ИСПОЛЬЗОВАНИЕМ ПАРОВОЙ ШВАБРЫ ПРОЧТИТЕ ВСЕ ИНСТРУКЦИИ К НЕЙ

При использовании электрического прибора необходимо соблюдать основные правила техники безопасности, включая следующее:

- отключайте штепсельную вилку от электрической розетки, когда прибор не используется и перед его обслуживанием.

МЕРЫ ПРЕДОСТОРОЖНОСТИ

- **ВО ИЗБЕЖАНИЕ ВОЗГОРАНИЯ, ПОРАЖЕНИЯ ЭЛЕКТРИЧЕСКИМ ТОКОМ И ДРУГИХ ТРАВМ:** Обязательно выключайте прибор и отсоединяйте штепсельную вилку от электрической розетки после использования и перед его очисткой и любым обслуживанием.



- **ПРЕДУПРЕЖДЕНИЕ!** Опасность ожога паром
- Этот прибор могут использовать люди с ограниченными физическими, сенсорными или умственными способностями или с недостатком опыта и знаний, если они находятся под присмотром или проинструктированы относительно безопасного использования прибора и понимают связанные с этим опасности.
- Не позволяйте детям играть с прибором.
- Детям не разрешается производить чистку и обслуживание данного прибора без присмотра взрослых.
- Держите данный прибор в недоступном для детей месте, когда он находится под напряжением или остывает.

- Не прикасайтесь к горячим зонам/принадлежностям вашей паровой швабры. Нагрев паровой швабры и принадлежностей является нормальным явлением. После использования необходимо дождаться, когда все детали остынут.
- Не оставляйте данный прибор без присмотра, когда он подключен к электрической розетке.
- Данный прибор не следует использовать после его падения, если на нём имеются следы повреждений или протечек.
- Потоки жидкости и пара нельзя направлять на электрические приборы, такие как духовые шкафы.
- В случае повреждения кабеля питания необходимо незамедлительно прекратить эксплуатацию прибора.
- Во избежание опасности кабель питания должен заменять уполномоченный специалист сервисного центра.
- Не допускайте контакта рук, ног, одежды и волос с вращающимися щетками.
- С данным прибором допустимо использовать только входящую в комплект поставки штепсельную вилку.
- Статическое электричество: на некоторых ковровых покрытиях может накапливаться небольшой электрический заряд. Электростатический разряд не представляет опасности для здоровья.
- Не используйте данный прибор вне помещений, на влажных поверхностях и для сбора влаги.
- Не собирайте с помощью данного прибора твердые и острые предметы, спички, горячий пепел, окурки и тому подобные предметы.
- Не распыляйте на данный прибор и не собирайте с его помощью горючие и чистящие жидкости, аэрозоли и пары таких жидкостей.
- Не задевайте прибором его кабель питания во время его эксплуатации и не тяните штепсельную вилку за кабель, отсоединяя её от розетки.
- Не используйте кабель питания в качестве ручки, не перетягивайте его вокруг углов, острых краев предметов и не пережимайте кабель закрытой дверью.
- Не пытайтесь устранить заторы острыми объектами, так как это может привести к повреждению паровой швабры. Устраняйте заторы исключительно в соответствии с настоящей инструкцией.
- Храните швабру в сухом, прохладном, недоступной для детей месте.

- Прежде чем убрать паровую швабру на хранение, убедитесь, что резервуары для воды и чистящих средств, а также умягчающий фильтр тщательно очищены и просушены.
- Перед использованием обязательно убедитесь, что струйная насадка и другие съемные детали надежно закреплены на ручном блоке.
- В резервуар для чистой воды можно заливать только воду. Никогда не добавляйте в него ароматизаторы, пятновыводители и спиртосодержащие средства. Никогда не заливайте в резервуар для воды горячую или кипящую воду. Это приведет к повреждению устройства и аннулированию гарантии.
- Перед использованием паровой швабры обязательно убедитесь в правильности установки резервуаров.
- Перед использованием паровой швабры следует тщательно пропылесосить ковры и устранить мелкий мусор с твердых напольных покрытий.
- Для переноски паровой швабры используйте только ручку.
- При обработке лестниц следует проявлять особую осторожность.
- При наличии признаков неисправности не используйте данный прибор и его зарядное устройство.
- **Обслуживание в сервисном центре:** для обеспечения длительной и безопасной эксплуатации данного прибора рекомендуется осуществлять его обслуживание и ремонт только в уполномоченном сервисном центре.
- Не используйте данный прибор для чистки животных и людей.
- Не используйте данный прибор в замкнутых пространствах, где присутствуют пары от масляных красок, растворителей, средств от насекомых, горячая пыль и другие взрывоопасные и токсичные вещества.
- Не используйте данный прибор на коже, полированной мебели и полах, синтетических тканях, вельвете и других деликатных материалах, чувствительных к пару.

- **ОСТОРОЖНО! ГОРЯЧАЯ ПОВЕРХНОСТЬ**



- IPX4: прибор защищен от брызг воды под любым направлением.



OLULISED OHUTUSJUHISED

HOIDKE NEED JUHISED HILISEMAKS KASUTAMISEKS ALLES

See toode sobib vaid majapidamises kasutamiseks. Selle seadme äriotstarbel kasutamine muudab garantii kehtetuks.

ENNE AURUMOPI KASUTAMIST LUGEGE LÄBI KÕIK JUHISED

Elektriseadme kasutamisel tuleb järgida põhilisi ettevaatusabinõusid, sealhulgas järgmist:

- lahutage seade vooluvõrgust, kui seda ei kasutata ja enne hoolduse läbiviimist.

HOIATUSED

- **TULEKAHJU, ELEKTRIŠOKI JA VIGASTUSTE RISKI VÄLTIMISEKS:** Lülitage seadmed alati välja ja eemaldage need vooluvõrgust peale seadme kasutamist ja enne puhastamist või hooldustööde teostamist.



- **HOIATUS! Põletusoht**
- Seadet võivad kasutada piiratud füüsiliste, sensoorsete või vaimsete võimetega või kogemuste ja teadmisteta isikud, kui neid on seadme ohutu kasutamise osas juhendatud ja nende tegevust jälgitakse, ning nad saavad aru seotud ohtudest.
- Lapsed ei tohi seadmega mängida.
- Ilma järelevalveta lapsed ei või puhastada ja kasutajale ettenähtud hooldustöid teostada.
- Vooluvõrku ühendatud või jahtuv seade tuleks hoida lastele kättesaamatus kohas.
- Ärge puudutage oma aurumopi mis tahes kuumi alasid/lisatarvikuid. On tavapärane, et aurumopp ja lisatarvikud kasutamiseks käigus kuumenevad. Laske neil alati enne nende katsumist maha jahtuda.
- Seadet ei tohi jätta järelevalveta, kui see on pistikupessa.
- Seadet ei tohi kasutada, kui see on maha pillatud, kui on nähtavaid märke või kahjustusi või kui see lekib.
- Vedelikku ega auru ei tohi suunata elektrilisi komponente

sisaldavatele seadmetele, näiteks ahjude sisemusele.

- Kui toitejuhe on kahjustatud, lõpetage seadme kasutamine kohe.
- Ohutuse tagamiseks peab volitatud insener toitejuhtme välja vahetama.
- Hoidke käed, jalad, lahtised rõivad ja juuksed pöörlevatest harjadest eemal.
- Kasutage ainult seadmega kaasas olevat toitepistikut.
- Staatiline elekter: mõned vaibad võivad põhjustada vähese staatilise elektri teket. Staatiline elekter ei ole tervisele ohtlik.
- Ärge kasutage seadet välitingimustes, märjal pinnal ega vedeliku kokku kogumiseks.
- Ärge korjake üles raskeid või teravaid esemeid, tikke, kuuma tuhka, sigaretiotsi ega muid sarnaseid esemeid.
- Ärge pihustage ega korjake üles tuleohtlikke vedelikke, puhastusvedelikke, aerosoole ega nende aurusid.
- Ärge astuge seadme kasutamise ajal toitejuhtmele ega eemaldage pistikut pistikupesast toitejuhet tõmmates.
- Ärge kasutage toitejuhet kui käepidet. Ärge tõmmake toitejuhet ümber nurkade, teravate äärte või suletud uste alt läbi.
- Ärge püüdke eemaldada ummistusi teravate esemetega, kuna see võib aurumoppi kahjustada. Eemaldage ummistused ainult vastavalt käesolevas juhendis toodud juhistele.
- Hoiustage aurumoppi kuivas ja jahedas ning lastele kättesaamatus kohas.
- Enne aurumopi hoiustamist veenduge, et kõik vee/pesuvahendi anumad ja kareda vee filter on põhjalikult puhtad ja kuivad.
- Veenduge, et keskne otsik ja lisatarvikud on enne kasutamist käsiseadme külge tugevalt ühendatud.
- Alati täitke puhta vee anumad ainult veega. Ärge kunagi lisage lõhnaõli, plekieemaldajat või tooteid, mis sisaldavad alkoholi. Veeanuma täitmine väga kuuma või keeva veega kahjustab teie masinat ning muudab garantii kehtetuks.
- Alati enne kasutamist veenduge, et anumad on masinale õigesti kinnitatud.
- Enne aurumopi kasutamist imege põhjalikult vaipadelt tolm ning veenduge, et põrandad oleksid mustuse- ja tolmuvabad.
- Hoidke alati mopi käepideme küljest kinni.
- Olge treppide puhastamisel väga ettevaatlikud.
- Rikke korral ärge jätkake seadme ega laadija kasutamist.
- **Agency teenus:** Selle seadme jätkuva ohutu ja tõhusa toimimise tagamiseks peaks hooldus- ja remonttöid läbi viima ainult volitatud Agency hooldusinsener.
- Ärge kasutage seadet loomade või inimeste puhastamiseks.

- Ärge kasutage seadet suletud ruumis, mis on täis õlipõhise värvi, värvilahusti või kahjuritõrjevahendite jälgi, tuleohtlikku tolmu või muid plahvatusohtlikke või mürgiseid aurasid.
- Mitte kasutada nahal, vahaga poleeritud mööblil ega põrandatel, sünteetilisel kangal, valetil ega muul õrnal, aurutundlikul materjalil.

- **ETTEVAATUST! KUUM PIND**



- IPX4: Toode on kaitstud veepritsimise eest, sõltumata suunast.

LV LIETOŠANAS ROKASGRĀMATA
TVAIKU SLOTA
PRECES NR.: 871125247593
MODELIS: VS526

Skenējiet QR kodu
izvērstai rokasgrāmatai



SVARĪGI DROŠĪBAS NORĀDĪJUMI

SAGLABĀJIET ŠOS NORĀDĪJUMUS TURPMĀKAI LIETOŠANAI

Šis modelis ir paredzēts lietošanai tikai mājāsaimniecībā. Šīs ierīces komerciāla lietošana anulē ražotāja garantiju.

IZLASIET VISAS NORĀDES PIRMS TVAIKA SLOTAS LIETOŠANAS

Izmantojot elektrisku ierīci, jāievēro pamata drošības pasākumi, tostarp tālāk norādītie.

- Atvienojiet ierīci no barošanas avota, kad to nelietojat vai veicat tās apkopes darbus.

BRĪDINĀJUMI

- LAI SAMAZINĀTU UGUNSGRĒKA, ELEKTROŠOKA VAI TRAUMU RISKU: pēc lietošanas un pirms ierīces tīrīšanas vai jebkādu apkopes darbu veikšanas vienmēr izslēdziet ierīci un atvienojiet ierīci no kontaktligzdas.



- **BRĪDINĀJUMS!** Applaucēšanās apdraudējums
- Šo ierīci var izmantot personas ar ierobežotām fiziskām, maņu vai garīgām spējām vai pieredzes un zināšanu trūkumu, ja viņiem ir nodrošināta ierīces uzraudzība un instrukcijas, un viņi saprot ar to saistītos apdraudējumus.
- Bērni nedrīkst rotaļāties ar ierīci.
- Tīrīšanu un uzturēšanu bērni drīkst veikt tikai tad, ja viņi tiek uzraudzīti.
- Glabājiet ierīci bērniem nepieejamā vietā, kad tā ir pievienota elektrotīklam vai atdzīst.
- Nepieskarieties nevienai karstai virsmai/piederumam uz tvaiku slotas. Tas ir normāli, ka lietošanas laikā tvaiku slotas un piederumi uzkarst; pirms apstrādes vienmēr ļaujiet tiem atdzīst.
- Ierīci, kamēr tā pievienota kontaktligzdai, nedrīkst atstāt bez uzraudzības.
- Ierīci nedrīkst lietot, ja tā ir bijusi nomesta, tai ir redzamas bojājumu pazīmes vai noplūdes.

- Šķidrumu vai tvaikus nedrīkst vērst pret aprīkojumu, kas satur elektriskos komponentus, piemēram, pret cepeškrāsns iekšējām daļām.
- Ja strāvas vads ir bojāts, nekavējoties pārtrauciet lietot ierīci.
- Lai novērstu drošības apdraudējumu, strāvas vads ir jānomaina pilnvarotas pārstāvniecības servisa tehniķim.
- Turiet rokas, kājas, vaļiņu apģērbu un matus atstatu no rotējošām birstēm.
- Izmantojiet tikai kontaktdakšu, kas iekļauta ierīces komplektācijā.
- Statiskā elektrība: daži pakļāji var izraisīt nelielu statiskās elektrības uzkrāšanos. Nekāda statiskās elektrības izlāde nav bīstama veselībai.
- Nelietojiet ierīci ārpus telpām, uz nevienas mitras virsmas vai izlijuša šķidruma savākšanai.
- Nesavāciet cietus vai asus priekšmetus, sērkociņus, karstus pelnus, cigarešu izsmēkus vai citus līdzīgus priekšmetus.
- Nesmidziniet un nesavāciet degošus šķidrumus, tīrīšanas šķīdumus, aerosolus vai to tvaikus.
- Lietojot ierīci, nevirziet to pāri strāvas vadam un neatvienojiet kontaktdakšu no elektrotīkla, velkot aiz vada.
- Nelietojiet strāvas vadu kā rokturi, nevelciet strāvas vadu ap stūriem, asām malām un neaizveriet durvis pāri strāvas vadam.
- Nemēģiniet noņemt nosprostojumus ar asiem priekšmetiem, jo tas var izraisīt bojājumus tvaiku slotai, noņemiet nosprostojumus tikai tā, kā norādīts šajā rokasgrāmatā.
- Uzglabājiet tvaiku slotu vēsā, sausā vietā, kurai bērni nevar piekļūt.
- Pirms tvaiku slotas uzglabāšanas noteikti nodrošiniet, ka visas ūdens / mazgāšanas līdzekļu tvertnes un cietā ūdens filtrs ir pilnībā iztīrīts un sauss.
- Vienmēr pirms lietošanas pārlicinieties, ka koncentrācijas sprausla un piederumi ir droši pievienoti rokas ierīcei.
- Vienmēr uzpildiet ūdens tvertni tikai ar ūdeni, nekad nepievienojiet aromatizētāju, traipu noņēmēju vai spirtu. Piepildot ūdeni ar karstu vai verdošu ūdeni, tiks sabojāta ierīce un anulēta garantija.
- Pirms tvaiku slotas izmantošanas vienmēr pārlicinieties, ka tvertnes ir pareizi uzstādītas.
- Vienmēr pirms tvaiku slotas izmantošanas pilnībā izsūciet pakļājus un nodrošiniet, ka cietās grīdas virsmas ir bez graudiņiem un gružiem.
- Vienmēr pārnēsājiet tvaiku slotu, turot aiz roktura.
- Tīrot kāpnēs, esiet īpaši uzmanīgs.
- Nelietojiet ierīci vai lādētāju, ja šķiet, ka kāda no iekārtām ir bojāta.
- **Pārstāvniecības serviss:** lai garantētu ilgstošu šīs ierīces drošu un

efektīvu darbību, mēs iesakām uzticēt visus apkopes vai remonta darbus tikai pilnvarota pārstāvja servisa tehniķim.

- Nelietojiet ierīci, lai tīrītu dzīvniekus vai cilvēkus.
- Neizmantojiet ierīci noslēgtā telpā, kas pildīta ar tvaikiem no eļļas krāsām, krāsu šķīdinātāja, noteiktām ķīmiskām vielām, uzliesmojošiem putekļiem vai citiem sprādzienbīstamiem vai toksiskiem tvaikiem
- Neizmantojiet uz ādas, vaskotām mēbelēm vai grīdām, sintētiskiem audumiem, samta vai citiem pret tvaiku jutīgiem materiāliem.

- **UZMANĪBU: KARSTA VIRSMA**



- IPX4: ierīce ir aizsargāta no ūdens šļakatām neatkarīgi no to virziena.

TR KULLANIM KILAVUZU
BUHARLI MOP
ÜRÜN NO: 871125247593
MODEL: VS526

ÖNEMLİ GÜVENLİK TALİMATLARI

İLERİDE KULLANMAK ÜZERE BU TALİMATLARI SAKLAYIN

Bu model sadece ev kullanımı içindir. Bu ünitenin ticari kullanımı üretici garantisini geçersiz kılar.

BUHARLI PASPASINIZI KULLANMADAN ÖNCE TÜM TALİMATLARI OKUYUN

Bir elektrikli alet kullanmadan önce, aşağıdakileri içeren temel önlemlere dikkat edilmelidir:

- Kullanılmadığı zaman ve bakım yapılmadan önce prizden çekin.

UYARILAR

- **YANGIN, ELEKTRİK ÇARPMASI VEYA YARALANMA RİSKİNİ AZALTMAK İÇİN:** Kullanım sonrasında ve cihazı temizlemeden veya herhangi bir bakım işlemi yapmadan önce her zaman cihazı kapatın ve şarj cihazını prizden çıkartın.



- **UYARI: Haşlanma tehlikesi**
- Cihaz, cihazın güvenli bir şekilde kullanımına ilişkin gözetim sağlandığı veya talimat verildiği takdirde ve cihazın içerdiği tehlikelerin anlaşılması koşuluyla fiziksel, duyuşsal veya zihinsel yetenekleri azalmış veya deneyim ve bilgi eksikliği olan kişiler tarafından kullanılabilir.
- Çocuklar cihazla oynamamalıdır.
- Temizlik ve kullanıcı tarafından bakım işlemleri denetim olmadan çocuklar tarafından gerçekleştirilmemelidir.
- Cihaz çalışırken veya soğurken çocukların erişemeyeceği bir yerde tutun.
- Buharlı mopunuz üzerindeki sıcak alanlara/aksesuarlara dokunmayın. Buharlı mopun ve aksesuarların kullanım esnasında ısınması normaldir. Taşımadan önce mutlaka soğumasını bekleyin.
- Cihaz fişe takılıyken gözetimsiz bırakılmamalıdır.
- Cihaz düşürüldüyse, görünür bir hasarı varsa veya sızdırıyorsa kullanılmamalıdır.

- Sıvı veya buhar, fırınların içi gibi elektrikli bileşenleri olan cihazlara doğru tutulmamalıdır.
- Elektrik kablosu hasarlıysa cihazı kullanmayı hemen bırakın.
- Güvenlik tehlikesi yaşanmaması için güç kablosu yetkili bir Agency servis mühendisi tarafından değiştirilmelidir.
- Ellerinizi, ayaklarınızı, kıyafetlerinizi ve saçınızı döner fırçalardan uzak tutun.
- Yalnızca cihazla birlikte sağlanan fişi kullanın.
- Statik elektrik: Bazı halılarda az miktarda statik elektrik birikebilir. Statik boşalma sağlığa zararlı değildir.
- Cihazınızı dış mekanlarda, ıslak yüzeylerde veya su çekmek için kullanmayın.
- Sert veya keskin nesnelere, kibritleri, sıcak külleri, sigara izmaritlerini veya diğer küçük nesnelere cihazla çekmeyin.
- Yanıcı sıvılar püskürtmeyin veya yanıcı sıvıları, temizlik malzemelerini, aerosolleri veya bunların buharlarını çekmeyin.
- Cihazı kullanırken elektrik kablosunun üzerinden geçmeyin veya kablodan çekerek prizden çıkartmayın.
- Güç kablosunu bir tutamak olarak kullanmayın, güç kablosunu köşelerden veya keskin kenarlardan uzak tutun ve güç kablosunu bir kapıya sıkıştırmayın.
- Buharlı mopa zarar verebileceğinden, tıkanıklıkları keskin nesnelere gidermeye çalışmayın, tıkanıklıkları yalnızca bu kılavuzda açıklandığı şekilde gidirin.
- Buharlı mopa çocuklardan uzak, serin ve kuru bir yerde saklayın.
- Buharlı mopa saklamadan önce lütfen tüm su/detarjan haznelerinin ve sert su filtresinin iyice temizlenip kurutulduğundan emin olun.
- Kullanım öncesinde konsantrasyon nozülü ve aksesuarların el ünitesine güvenli biçimde sabitlendiğinden mutlaka emin olun.
- Temiz su haznesinin her zaman yalnızca su ile doldurun; asla parfüm, leke çıkarıcı veya alkol içeren ürünler eklemeyin. Su haznesinin sıcak veya kaynar su ile doldurulması makineye zarar verir ve garantinizi geçersiz kılar.
- Buharlı mopa kullanmadan önce haznelerin doğru biçimde takıldığından mutlaka emin olun.
- Buharlı mopa kullanmadan önce halılarınızı iyice süpürün ve sert zemin alanlarının kir ve birikintilerden arındırıldığından emin olun.
- Buharlı mopa her zaman tutamağından tutarak taşıyın.
- Merdivenlerde temizlik yaparken ekstra dikkatli olun.
- Arızalıysa cihazınızı veya şarj ünitesini kullanmayın.
- **Agency servisi:** Bu cihazın güvenli ve etkili bir şekilde kullanılmaya devam edilebilmesi için bakım veya onarım işlemlerinin yalnızca

- yetkili Agency servis m¼hendisi tarafından yapılmasını öneririz.
- Cihazı hayvanları veya insanları temizlemek için kullanmayın.
 - Cihazı yağ bazlı boya, tiner, bazı güve ilaçları, yanıcı toz veya diğer patlayıcı veya toksik maddelerin buharıyla dolu kapalı bir yerde kullanmayın.
 - Deri, cilalanmış mobilya veya zeminler, sentetik kumaşlar, kadife veya diğer hassas ve buhara duyarlı malzemelerin üzerinde kullanmayın.
- **DİKKAT: SICAK YÜZEY**



- IPX4: Ürün her yönden su sıçramasına karşı korumalıdır.

(EL) ΕΓΧΕΙΡΙΔΙΟ ΟΔΗΓΙΩΝ
ΑΤΜΟΚΑΘΑΡΙΣΤΗΣ
ΚΩΔ. ΠΡΟΪΟΝΤΟΣ: 871125247593
ΜΟΝΤΕΛΟ: VS526

Σαρώστε τον κωδικό QR για το
πλήρες εγχειρίδιο



ΣΗΜΑΝΤΙΚΕΣ ΟΔΗΓΙΕΣ ΑΣΦΑΛΕΙΑΣ

ΦΥΛΑΞΤΕ ΤΙΣ ΠΑΡΟΥΣΕΣ ΟΔΗΓΙΕΣ ΓΙΑ ΜΕΛΛΟΝΤΙΚΗ ΧΡΗΣΗ

Αυτό το μοντέλο προορίζεται αποκλειστικά για οικιακή χρήση. Η εμπορική χρήση αυτής της μονάδας ακυρώνει την εγγύηση του κατασκευαστή.

ΔΙΑΒΑΣΤΕ ΟΛΕΣ ΤΙΣ ΟΔΗΓΙΕΣ ΠΡΙΝ ΧΡΗΣΙΜΟΠΟΙΗΣΕΤΕ ΤΟΝ ΑΤΜΟΚΑΘΑΡΙΣΤΗ ΣΑΣ

Όταν χρησιμοποιείτε μια ηλεκτρική συσκευή, θα πρέπει να τηρείτε βασικές προφυλάξεις, συμπεριλαμβανομένων των εξής:

- Αποσυνδέετε τη συσκευή από την πρίζα όταν δεν την χρησιμοποιείτε και πριν πραγματοποιήσετε συντήρηση.

ΠΡΟΕΙΔΟΠΟΙΗΣΕΙΣ

- **ΓΙΑ ΝΑ ΜΕΙΩΣΕΤΕ ΤΟΝ ΚΙΝΔΥΝΟ ΠΥΡΚΑΓΙΑΣ, ΗΛΕΚΤΡΟΠΛΗΞΙΑΣ Ή ΤΡΑΥΜΑΤΙΣΜΟΥ:** Απενεργοποιείτε και αποσυνδέετε πάντοτε τη συσκευή από την πρίζα μετά τη χρήση και πριν καθαρίσετε τη συσκευή ή πραγματοποιήσετε οποιαδήποτε εργασία συντήρησης.



- **ΠΡΟΕΙΔΟΠΟΙΗΣΗ:** Κίνδυνος εγκαύματος
- Αυτή η συσκευή μπορεί να χρησιμοποιηθεί από άτομα με μειωμένη σωματική, αισθητηριακή ή διανοητική ικανότητα ή έλλειψη εμπειρίας και γνώσης, εάν υπάρχει επίβλεψη ή τους έχουν δοθεί οδηγίες σχετικά με τη χρήση της συσκευής με ασφαλή τρόπο και κατανοούν τους κινδύνους.
- Μην επιτρέπετε στα παιδιά να παίζουν με τη συσκευή.
- Ο καθαρισμός και η συντήρηση από τον χρήστη δεν θα πρέπει να πραγματοποιούνται από παιδιά που δεν εποπτεύονται.
- Η συσκευή θα πρέπει να φυλάσσεται μακριά από παιδιά, όταν είναι ενεργοποιημένη ή όταν ψύχεται.
- Μην αγγίζετε οποιαδήποτε καυτή επιφάνεια/καυτό εξάρτημα στον ατμοκαθαριστή. Είναι φυσιολογικό να θερμαίνονται ο ατμοκαθαριστής και τα εξαρτήματά του. Αφήνετέ τα πάντοτε να

κρυώσουν πριν τα πιάσετε.

- Η συσκευή δεν πρέπει να αφήνεται χωρίς επίβλεψη ενώ είναι συνδεδεμένη στην πρίζα.
- Η συσκευή δεν πρέπει να χρησιμοποιείται μετά από πτώση, εάν υπάρχουν ορατά σημάδια βλάβης ή εάν παρουσιάζει διαρροή.
- Το υγρό ή ο ατμός δεν πρέπει να κατευθύνονται προς εξοπλισμό που περιέχει ηλεκτρικά εξαρτήματα, όπως το εσωτερικό των φούρνων.
- Εάν το καλώδιο ρεύματος υποστεί βλάβη διακόψτε αμέσως τη χρήση της συσκευής.
- Για την αποφυγή κινδύνου ασφαλείας, απαιτείται αντικατάσταση του καλωδίου ρεύματος από εξουσιοδοτημένο τεχνικό σέρβις.
- Κρατάτε τα χέρια, τα πόδια, τα χαλαρά ρούχα και τα μαλλιά σας μακριά από τις περιστρεφόμενες βούρτσες.
- Χρησιμοποιείτε μόνο το βύσμα ρεύματος που παρέχεται με τη συσκευή.
- Στατικός ηλεκτρισμός: Ορισμένα χαλιά μπορεί να προκαλέσουν μικρή συσσώρευση στατικού ηλεκτρισμού. Τυχόν στατική εκκένωση δεν είναι επικίνδυνη για την υγεία.
- Μη χρησιμοποιείτε τη συσκευή σας σε εξωτερικούς χώρους ή σε οποιαδήποτε υγρή επιφάνεια ή για σκούπισμα υγρών από το πάτωμα.
- Μη μαζεύετε σκληρά ή αιχμηρά αντικείμενα, σπύρτα, καυτές στάχτες, αποτσίγαρα ή άλλα παρόμοια αντικείμενα.
- Μην ψεκάζετε και μη μαζεύετε εύφλεκτα υγρά, καθαριστικά, αερολύματα ή τους ατμούς αυτών.
- Μην περνάτε πάνω από το καλώδιο ρεύματος όταν χρησιμοποιείτε τη συσκευή σας και μην αφαιρείτε το φιν τραβώντας το καλώδιο ρεύματος.
- Μην κρατάτε τον ατμοκαθαριστή από το καλώδιο ρεύματος, μην το τραβάτε γύρω από γωνίες, αιχμηρές άκρες και μην κλείνετε πόρτες πάνω από αυτό.
- Μην επιχειρείτε να αφαιρέσετε εμφράξεις με αιχμηρά αντικείμενα, καθώς μπορεί να προκληθεί ζημιά στον ατμοκαθαριστή. Αφαιρείτε τις εμφράξεις μόνο σύμφωνα με τις οδηγίες που αναγράφονται σε αυτόν τον οδηγό.
- Αποθηκεύετε τον ατμοκαθαριστή σε δροσερό και ξηρό μέρος μακριά από παιδιά.
- Πριν αποθηκεύσετε τον ατμοκαθαριστή, βεβαιωθείτε ότι όλα τα δοχεία νερού/απορρυπαντικών και το φίλτρο σκληρού νερού είναι εντελώς καθαρά και στεγνά.
- Βεβαιώνεστε πάντοτε ότι το ακροφύσιο συγκέντρωσης και τα εξαρτήματα είναι καλά ασφαλισμένα στη συσκευή χειρός πριν από

τη χρήση.

- Γεμίζετε το δοχείο καθαρού νερού πάντοτε μόνο με νερό και μην προσθέτετε αρώματα, καθαριστικά λεκέδων ή προϊόντα που περιέχουν αλκοόλη. Αν γεμίσετε το δοχείο νερού με καυτό ή βραστό νερού, θα προκληθεί ζημιά στη συσκευή και η εγγύησή σας θα ακυρωθεί.
- Βεβαιώνετε πάντοτε ότι τα δοχεία είναι σωστά τοποθετημένα πριν χρησιμοποιήσετε τον ατμοκαθαριστή.
- Καθαρίζετε τα χαλιά σας πάντα σχολαστικά με ηλεκτρική σκούπα και φροντίζετε τα σκληρά δάπεδα να μην έχουν κόκκους και υπολείμματα πριν χρησιμοποιήσετε τον ατμοκαθαριστή.
- Μεταφέρετε τον ατμοκαθαριστή πάντοτε από τη λαβή.
- Προσέχετε ιδιαίτερα όταν καθαρίζετε σκάλες.
- Μη συνεχίσετε να χρησιμοποιείτε τη συσκευή ή τον φορτιστή σας, εάν φαίνεται ελαττωματικός.
- **Εξουσιοδοτημένο σέρβις:** Για να διασφαλιστεί η συνεχής ασφαλής και αποτελεσματική λειτουργία αυτής της συσκευής, συνιστούμε οποιοδήποτε σέρβις ή επισκευή να εκτελείται μόνο από εξουσιοδοτημένο τεχνικό σέρβις της Εταιρείας.
- Μη χρησιμοποιείτε τη συσκευή για να καθαρίσετε ζώα ή ανθρώπους.
- Μη χρησιμοποιείτε τη συσκευή σε κλειστό χώρο γεμάτο με ατμούς που αναδύονται από λαδομπογιά, διαλυτικό χρωμάτων, ορισμένες σκοροαπωθητικές ουσίες, εύφλεκτη σκόνη ή άλλους εκρηκτικούς ή τοξικούς ατμούς.
- Μην το χρησιμοποιείτε σε δέρμα, γυαλισμένα με κερί έπιπλα ή δάπεδα, συνθετικά υφάσματα, παρκέ ή άλλα ευαίσθητα στον ατμό υλικά.

• ΠΡΟΣΟΧΗ: ΚΑΥΤΗ ΕΠΙΦΑΝΕΙΑ



- IPX4: Το προϊόν προστατεύεται από το πιτσίλισμα του νερού, ανεξάρτητα από την κατεύθυνση.