



# Gebrauchs- anleitung



# TISCH-PINBALL-SPIEL



## Inhaltsverzeichnis

1. Allgemeines .....	3
2. Verwendete Symbole .....	3
3. Bestimmungsgemäße Verwendung .....	4
4. Sicherheitshinweise.....	5
5. Lieferumfang / Teilebeschreibung .....	6
6. Lieferumfang prüfen .....	6
7. Batterien wechseln .....	6
8. Standfüße montieren und Pinball-Spiel verwenden.....	7
9. Reinigung und Wartung .....	8
10. Aufbewahrung .....	8
11. Entsorgungshinweise .....	9
12. Technische Daten .....	11

## 1. Allgemeines



Bitte lesen Sie die Gebrauchsanleitung, insbesondere die Sicherheitshinweise, vor dem ersten Gebrauch sorgfältig durch und verwenden Sie das Tisch-Pinball-Spiel nur wie in dieser Gebrauchsanleitung beschrieben. Die Nichtbeachtung der nachfolgenden Hinweise kann zu schweren Verletzungen führen. Die Gebrauchsanleitung ist fester Bestandteil des Tisch-Pinball-Spiels. Bewahren Sie diese Gebrauchsanleitung zum späteren Nachschlagen auf und geben Sie diese mit, wenn Sie das Tisch-Pinball-Spiel an einen anderen Benutzer weitergeben.

Diese Gebrauchsanleitung kann auch als PDF-Datei bei unserem Kundenservice angefordert werden. Kontaktieren Sie hierfür die auf der Garantiekarte angegebene Serviceadresse.

Für eine verbesserte Lesbarkeit wird das Tisch-Pinball-Spiel im Folgenden mit Pinball-Spiel bezeichnet.

## 2. Verwendete Symbole

Die folgenden Symbole und Signalwörter werden in dieser Gebrauchsanleitung, auf dem Pinball-Spiel oder auf der Verpackung verwendet.



Vor Gebrauch Anleitung beachten!



**WARNUNG!**

Dieses Signalsymbol/-wort bezeichnet eine Gefährdung mit einem mittleren Risikograd, die, wenn sie nicht vermieden wird, den Tod oder eine schwere Verletzung zur Folge haben kann.

**HINWEIS!**

Dieses Signalwort warnt vor möglichen Sachschäden.



Dieses Symbol weist auf nützliche Zusatzinformationen und Tipps hin.



Dieses Symbol kennzeichnet Artikel, die nicht für Kinder unter drei Jahren geeignet sind.



Empfohlen für Kinder ab 3 Jahren.



Konformitätserklärung: Mit diesem Symbol markierte Artikel erfüllen die Anforderungen der EU-Richtlinien. Die vollständige Konformitätserklärung können Sie unter der auf der Garantiekarte angegebenen Serviceadresse anfordern.



Herstellungsdatum



Altgeräte nicht im Hausmüll entsorgen (s. Abschnitt „Entsorgungshinweise“).



Batterien nicht im Hausmüll entsorgen (s. Abschnitt „Entsorgungshinweise“).



Dieses Symbol kennzeichnet Artikel, die mit Gleichstrom betrieben werden.

### 3. Bestimmungsgemäße Verwendung

Dieses Pinball-Spiel ist ein Spielzeug für Kinder ab 3 Jahren. Das Pinball-Spiel beinhaltet Kleinteile, die von Kindern verschluckt werden können. Das Pinball-Spiel ist ausschließlich für den privaten Gebrauch in Innenräumen bestimmt und nicht für den gewerblichen Gebrauch oder den Gebrauch im Außenbereich vorgesehen.

### 4. Sicherheitshinweise



**WARNUNG!**

#### Achtung. Gefahren für Kinder!

- Achtung. Nur für den Hausgebrauch.
- Achtung. Prüfen Sie das Pinball-Spiel vor jeder Verwendung auf Beschädigungen und verwenden Sie das Pinball-Spiel nicht, wenn es Beschädigungen aufweist. Nehmen Sie keine Veränderungen an dem Pinball-Spiel vor.
- Die Montage der Standfüße im Pinball-Spiel ist durch einen Erwachsenen durchzuführen.



**WARNUNG!**

#### Explosions- und Verätzungsgefahr!

Bei unsachgemäßem Umgang mit Batterien besteht die Gefahr von Explosionen oder Verätzungen durch auslaufende Batteriesäure.

- Setzen Sie Batterien nicht starker Hitze aus und werfen Sie diese nicht ins offene Feuer.
- Achten Sie darauf, dass die Batterie mit der richtigen Polarität (+ und -) eingesetzt werden.
- Ersetzen Sie die Batterie nur durch Batterien desselben Typs.
- Schließen Sie die Batterien nicht kurz.
- Versuchen Sie niemals nicht aufladbare Batterien zu laden.
- Laden Sie aufladbare Batterien außerhalb des Pinball-Spiels.
- Nehmen Sie die Batterien nicht auseinander.
- Vermeiden Sie den Kontakt von Batteriesäure mit Haut, Augen und Schleimhäuten.
- Entfernen Sie Batterieflüssigkeit nicht mit bloßen Händen. Tragen Sie Schutzhandschuhe. Spülen Sie bei Kontakt mit der Batteriesäure die betroffenen Stellen sofort mit reichlich klarem Wasser aus und suchen Sie einen Arzt auf.
- Wenn Sie den Artikel länger nicht benutzen, entnehmen Sie die Batterie.
- Entfernen und entsorgen Sie verbrauchte Batterien direkt und ordnungsgemäß.
- Halten Sie Batterien von Kindern fern und bewahren Sie Batterien außerhalb der Reichweite von Kindern auf.

- Wenn Batterien verschluckt werden oder auf andere Art und Weise in den Körper gelangen, suchen Sie sofort einen Arzt auf.

## 5. Lieferumfang / Teilebeschreibung

- 1 Tisch-Pinball-Spiel x1
- 2 Katapult
- 3 Knöpfe für Flipperhebel
- 4 Stationäre Leuchtelemente
- 5 Punktestandsanzeige
- 6 Batteriefach
- 7 Schraube
- 8 EIN-/AUS-/Stummschalter
- 9 Lautsprecher
- 10 Standfuß x 2 (lose beiliegend)
- 11 Batterie 1,5 V, Typ LR14, x 4
- 12 Stopper

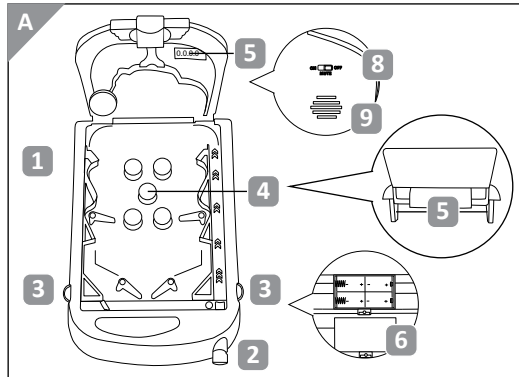

## 6. Lieferumfang prüfen

### HINWEIS!

### Beschädigungsgefahr!

Wenn Sie die Verpackung unvorsichtig mit einem scharfen Messer oder anderen spitzen Gegenständen öffnen, können Sie das Pinball-Spiel beschädigen. Gehen Sie beim Öffnen der Verpackung vorsichtig vor.

Kontrollieren Sie, ob der Lieferumfang vollständig ist und ob das Pinball-Spiel Schäden aufweist. Ist dies der Fall, verwenden Sie das Pinball-Spiel nicht. Wenden Sie sich über die auf der Garantiekarte angegebene Serviceadresse an den Hersteller.

## 7. Batterien wechseln



Sie benötigen einen Kreuzschlitz-Schraubendreher Größe 1.

1. Drehen Sie das Pinball-Spiel 1 um und entfernen Sie die Schraube 7 am Batteriefach 6 mit einem geeigneten Schraubendreher.
2. Nehmen Sie den Batteriefachdeckel ab und legen ihn beiseite.
3. Entnehmen Sie die alten Batterien und setzen Sie vier neue Batterien des gleichen Typs (LR14, 1,5 V) ein. Achten Sie dabei auf die Polarität der Batterien. Die richtige Anordnung der Batterien ist durch die Zeichen (+/-) im Batteriefach gekennzeichnet.
4. Setzen Sie den Deckel auf das Batteriefach und ziehen Sie die Schraube fest.

## 8. Standfüße montieren und Pinball-Spiel verwenden

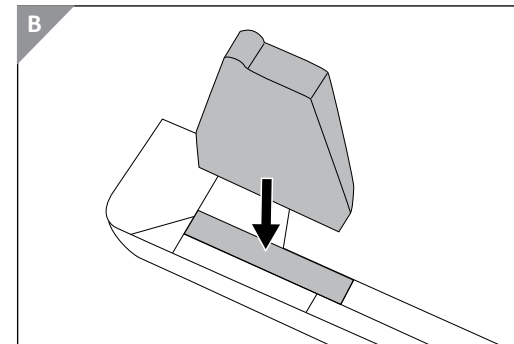

1. Setzen Sie die beiden beiliegenden Standfüße 10 in die Rückseite des Pinball-Geräts ein (Abb. B) und positionieren Sie das Gerät auf einer ebenen Fläche, beispielsweise auf einem Tisch.



Stellen Sie sicher, dass der Spielbetrieb nicht vor Abschluss der Montage aufgenommen wird.

2. Schalten Sie mit dem EIN-/AUS-Schalter 8 auf der Rückseite des Kopfaufsatzes ein. Die Musik ertönt.



Schalten Sie den Soundeffekt über die Mittelstellung des Schalters 8 stumm.

3. Ziehen Sie das Katapult **2**, um die Kugel in Abschussposition rollen zu lassen.
4. Ziehen Sie das Katapult **2** heraus und lassen Sie es los, so dass die Kugel die Bahn durchläuft und auf das Spielfeld rollt.



Variieren Sie die Abziehstärke über die Auszuglänge des Katapults.

5. Nutzen Sie die Knöpfe **3** am rechten und linken Rand des Tischspiels, um die Kugel mit den Flipperhebeln im Spielfeld zu halten und die stationären Elemente **4** zu berühren. Die digitale Anzeige **5** im Kopfaufsatz zeigt den Punktestand entsprechend den Elementberührungen.



Eine Berührung eines farbigen Elements ergibt jeweils 5 Punkte. Bei jeder Berührung leuchten die farbigen Elementflächen und ein Soundeffekt ertönt.

6. Setzen Sie den angezeigten Punktestand zurück, indem Sie den Ein-/Aus-Schalter **6** aus- und wieder einschalten. Die digitale Anzeige **5** zeigt 0000 an.
7. Schalten Sie den Ein-/Aus-Schalter **6** auf OFF, um das Spiel zu beenden.

## 9. Reinigung und Wartung

### HINWEIS!

#### Beschädigungsgefahr!

- Verwenden Sie für die Reinigung keine aggressiven, scheuernden oder lösungsmittelhaltigen Reinigungsmittel.
- Entfernen Sie vor jeder Reinigung die Batterien aus dem Pinball-Gerät.
- Es darf keine Feuchtigkeit in das Pinball-Gerät eindringen. Ist dennoch Feuchtigkeit in das Pinball-Gerät eingedrungen, verwenden Sie dieses nicht mehr.

Reinigen Sie das Pinball-Gerät mit einem feuchten Tuch oder Schwamm. Lassen Sie das Pinball-Gerät anschließend gut trocknen.

## 10. Aufbewahrung

Wenn Sie das Pinball-Gerät über einen längeren Zeitraum nicht verwenden, entfernen Sie die Batterie (s. Abschnitt „Batterie wechseln“). Setzen Sie mit dem Stopper die Kugel fest, indem Sie ihn von der Unterseite hineinschieben. Lagern Sie das Pinball-Gerät in einem trockenen, gut belüfteten Raum. Schützen Sie das Pinball-Gerät vor direkter Sonneneinstrahlung und anderen Wärmequellen sowie vor Frost.

## 11. Entsorgungshinweise

### Allgemein

Das Pinball-Gerät sowie sämtliche Verpackungsbestandteile können über einen zugelassenen Entsorgungsbetrieb bzw. über die kommunale, hierfür zuständige Einrichtung gemäß geltenden Vorschriften entsorgt werden. Die Mitarbeitenden Ihrer Entsorgungseinrichtung informieren Sie auf Anfrage gerne über Möglichkeiten der korrekten und umweltgerechten Entsorgung.

### Altgeräte



Das Symbol mit der durchgestrichenen Mülltonne bedeutet, dass Elektro- und Elektronikgeräte nicht zusammen mit dem Hausmüll entsorgt werden dürfen. Verbraucher sind gesetzlich dazu verpflichtet, Elektro- und Elektronikgeräte am Ende ihrer Lebensdauer einer vom unsortierten Siedlungsabfall getrennten Erfassung zuzuführen. Auf diese Weise wird eine umwelt- und ressourcenschonende Verwertung sichergestellt.

Batterien und Akkumulatoren, die nicht fest vom Elektro- oder Elektronikgerät umschlossen sind und zerstörungsfrei entnommen werden können, sind vor der Abgabe des Geräts an einer Erfassungsstelle von diesem zu trennen und einer vorgesehenen Entsorgung zuzuführen. Das Gleiche gilt für Lampen, die zerstörungsfrei aus dem Gerät entnommen werden können.

Elektro- und Elektronikgerätebesitzer aus privaten Haushalten können diese bei den Sammelstellen der öffentlich-rechtlichen Entsorgungsträger oder bei den von den Herstellern bzw. Vertreibern im Sinne des ElektroG eingerichteten Sammelstellen abgeben. Die Abgabe von Altgeräten ist unentgeltlich.

Rücknahmepflichtig sind Händler mit einer Verkaufsfläche von mindestens 400 m<sup>2</sup> für Elektro- und Elektronikgeräte. Das Gleiche gilt für Lebensmittelhändler mit einer Gesamtverkaufsfläche von mindestens 800 m<sup>2</sup>, sofern sie dauerhaft oder zumindest mehrmals im Jahr Elektro- und Elektronikgeräte anbieten. Ebenso rücknahmepflichtig

sind Fernabsatzhändler mit einer Lagerfläche von mindestens 400 m<sup>2</sup> für Elektro- und Elektronikgeräte oder einer Gesamtlagerfläche von mindestens 800 m<sup>2</sup>. Generell haben Vertreiber die Pflicht, die unentgeltliche Rücknahme von Altgeräten durch geeignete Rücknahmemöglichkeiten in zumutbarer Entfernung zu gewährleisten. Verbraucher haben die Möglichkeit zur unentgeltlichen Abgabe eines Altgeräts bei einem rücknahmepflichtigen Vertreiber, wenn sie ein gleichwertiges Neugerät mit einer im Wesentlichen gleichen Funktion erwerben. Diese Möglichkeit besteht auch bei Lieferungen an einen privaten Haushalt. Im Fernabsatzhandel beschränkt sich die Möglichkeit einer unentgeltlichen Abholung bei Erwerb eines Neugeräts auf Wärmeüberträger, Bildschirmgeräte und Großgeräte, die mindestens eine Außenkante mit einer Länge von mehr als 50 cm besitzen. Der Vertreiber hat den Verbraucher bei Abschluss des Kaufvertrags bezüglich einer entsprechenden Rückgabeabsicht zu befragen. Abgesehen davon können Verbraucher bis zu drei Altgeräte einer Geräteart bei einer Sammelstelle eines Vertreibers unentgeltlich abgeben, ohne dass dies an den Erwerb eines Neugeräts geknüpft ist. Allerdings dürfen die Kantenlängen der jeweiligen Geräte 25 cm nicht überschreiten.

### Batterien



Batterien und Akkus dürfen nicht zusammen mit dem Hausmüll entsorgt werden. Verbraucher sind gesetzlich dazu verpflichtet, Batterien und Akkus einer getrennten Sammlung zuzuführen. Batterien und Akkus können unentgeltlich bei einer Sammelstelle Ihrer Gemeinde/Ihres Stadtteils oder im Handel abgegeben werden, damit sie einer umweltschonenden Entsorgung sowie einer Wiedergewinnung von wertvollen Rohstoffen zugeführt werden können. Bei einer unsachgemäßen Entsorgung können giftige Inhaltsstoffe in die Umwelt gelangen, die gesundheitsschädigende Wirkungen auf Menschen, Tiere und Pflanzen haben. In Elektrogeräten enthaltene Batterien und Akkus müssen nach Möglichkeit getrennt von ihnen entsorgt werden. Geben Sie Batterien und Akkus nur in entladene Zustand ab. Verwenden Sie wenn möglich wiederaufladbare Batterien anstelle von Einwegbatterien.

Kleben Sie bei lithiumhaltigen Batterien und Akkus vor der Entsorgung die Pole ab, um einen äußeren Kurzschluss zu vermeiden. Ein Kurzschluss kann zu einem Brand oder einer Explosion führen.

Batterien mit erhöhtem Schadstoffgehalt sind zudem mit den folgenden Zeichen gekennzeichnet: Cd = Cadmium, Hg = Quecksilber, Pb = Blei

## 12. Technische Daten

### Batterie:

4 x 1,5 V , Typ LR14

Dieses Produkt wird geliefert mit Batterien der Marke Active Energy (Typ LR14).

EU-Verantwortlicher für Batterieverordnung (EU) 2023/1542:

ACTIVE ENERGY

Innovent GmbH & Co. KG

Königstraße 10C

70173 Stuttgart

Germany

+49 (0) 711 222 54 465

info@innovent-europe.de



Stand: 2024-07



ASPIRIA NONFOOD GMBH  
LADEMANNBOGEN 21-23  
22339 HAMBURG  
DEUTSCHLAND  
[www.aspiria-service.de](http://www.aspiria-service.de)

**SERVICECENTER**

839427



**00800 1188 1188**



**[garantie.aldi-sued.de](http://garantie.aldi-sued.de)**

MODELL:  
ANS-24-092

11/2024

**3**

**JAHRE  
GARANTIE**