

FERREX®

MOBILER KOMPRESSOR

CQB180D-2

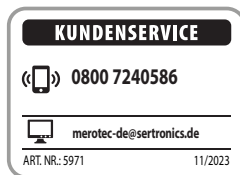

ORIGINAL BETRIEBSANLEITUNG



4047247182898

5971

Übersicht

A

20

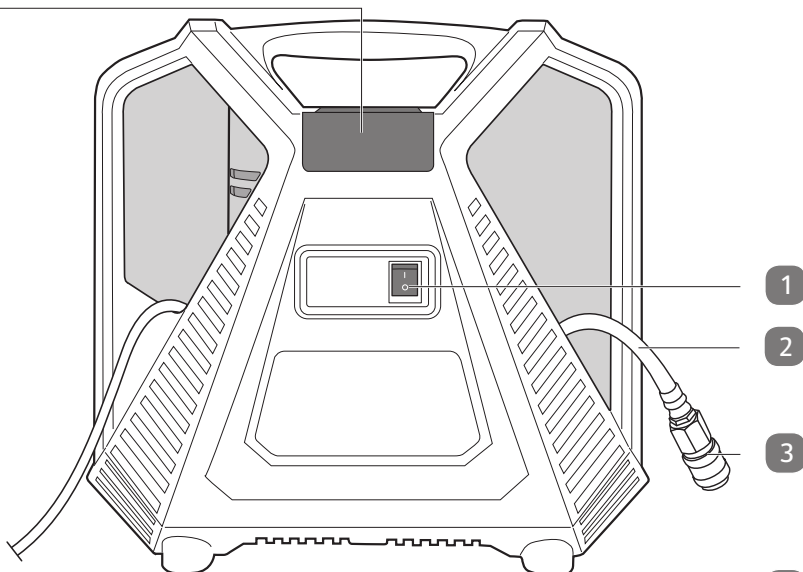

1

2

3

19

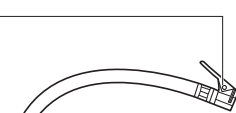

4

5

6

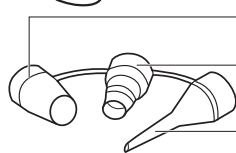

18

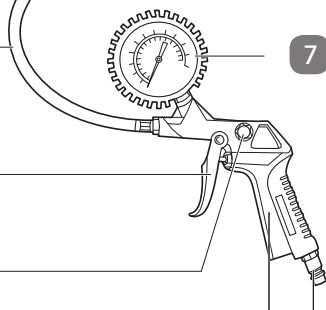

7

17

16

15

14

12

13

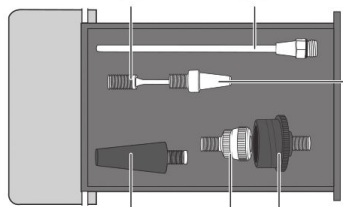

10

9

11

8

B

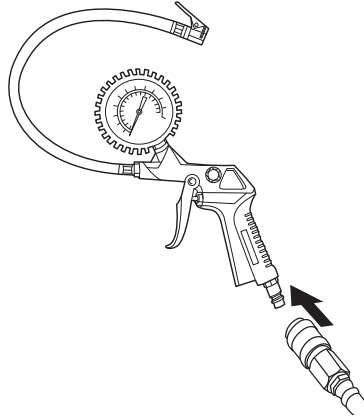

C

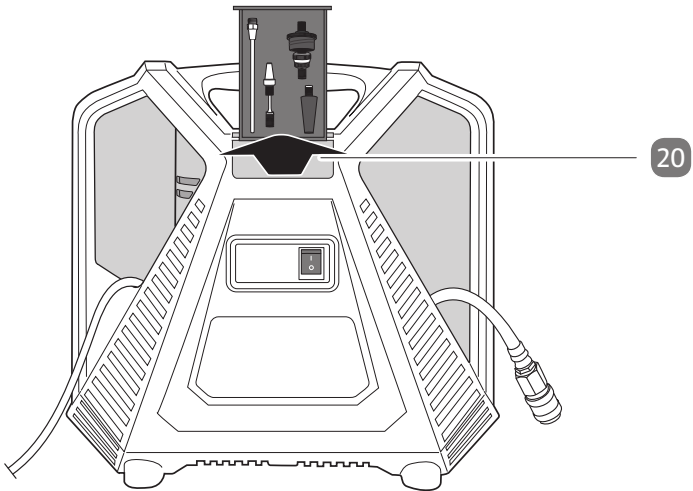

Inhaltsverzeichnis

Übersicht.....	2
Lieferumfang/Geräteteile.....	5
Allgemeines.....	6
Bedienungsanleitung lesen und aufbewahren.....	6
Zeichenerklärung.....	6
Sicherheit.....	8
Bestimmungsgemäßer Gebrauch.....	8
Restrisiken.....	9
Sicherheitshinweise.....	10
Sicherheitshinweise für den Kompressor.....	14
Kompressor und Lieferumfang prüfen.....	20
Bedienung.....	21
Zubehörfach öffnen und schließen.....	22
Druckluftpistole anschließen und trennen.....	23
Kompressor ein- und ausschalten.....	23
Aufpumpen.....	24
Ausblasen.....	26
Reinigung.....	26
Austausch der Netzanschlussleitung.....	28
Lagerung.....	29
Fehlersuche.....	30
Technische Daten.....	31
Entsorgung.....	32
Verpackung entsorgen.....	32
Altgerät entsorgen.....	32

Lieferumfang/Geräteteile

- 1 Ein-/Ausschaltknopf
- 2 Druckluftschlauch
- 3 Schnellkupplung
- 4 Schraubventil-Adapter
- 5 Entlüftungs-Adapter
- 6 8 mm-Adapter
- 7 Manometer
- 8 Düsenadapter
- 9 Konischer Universaladapter dick
- 10 Konischer Universaladapter dünn
- 11 Blitz-Ventil-Adapter
- 12 Ballnadel
- 13 Ausblasadapter
- 14 Druckluft-Anschlussstecker
- 15 Druckluftpistole
- 16 Ablassventil
- 17 Abzughebel
- 18 Schlauch Druckluftpistole
- 19 Hebel-Schnellverschluss
- 20 Zubehörfach

Allgemeines

Bedienungsanleitung lesen und aufbewahren



Diese Bedienungsanleitung gehört zu diesem Mobilen Kompressor. Sie enthält wichtige Informationen zur Inbetriebnahme und Handhabung. Um die Verständlichkeit zu erhöhen, wird der Mobile Kompressor im Folgenden nur „Kompressor“ genannt.

Lesen Sie die Bedienungsanleitung, insbesondere die Sicherheitshinweise, sorgfältig durch, bevor Sie den Kompressor einsetzen. Die Nichtbeachtung dieser Bedienungsanleitung kann zu schweren Verletzungen oder Schäden am Kompressor führen.

Die zutreffende lokale und nationale Gesetzgebung bezüglich der Benutzung dieses Produktes muss befolgt werden.

Bewahren Sie die Bedienungsanleitung für die weitere Nutzung auf. Wenn Sie den Kompressor an Dritte weitergeben, geben Sie unbedingt diese Bedienungsanleitung mit.

Diese Bedienungsanleitung ist auch als PDF-Datei über die auf der Garantiekarte angegebene Serviceadresse erhältlich.

Zeichenerklärung

Die folgenden Symbole und Signalworte werden in dieser Bedienungsanleitung, auf dem Kompressor oder auf der Verpackung verwendet.

WARNUNG!

Dieses Signalsymbol/-wort bezeichnet eine Gefährdung mit einem mittleren Risikograd, die, wenn sie nicht vermieden wird, den Tod oder eine schwere Verletzung zur Folge haben kann.

VORSICHT!

Dieses Signalsymbol/-wort bezeichnet eine Gefährdung mit einem niedrigen Risikograd, die, wenn sie nicht vermieden wird, eine geringfügige oder mäßige Verletzung zur Folge haben kann.

HINWEIS!

Dieses Signalwort warnt vor möglichen Sachschäden.



Dieses Symbol gibt Ihnen nützliche Zusatzinformationen zum Zusammenbau oder Betrieb.



Konformitätserklärung (siehe Kapitel „Konformitätserklärung“): Mit diesem Symbol gekennzeichnete Produkte erfüllen alle anzuwendenden Gemeinschaftsvorschriften des Europäischen Wirtschaftsraums.



Bedienungsanleitung lesen.



Das Symbol „GS“ steht für geprüfte Sicherheit. Produkte, die mit diesem Zeichen gekennzeichnet sind, entsprechen den Anforderungen des deutschen Produktsicherheitsgesetzes (ProdSG).



Tragen Sie Gehörschutz.



Der garantierte Schalleistungspegel L_{WA} liegt bei 96dB.



Warnung: Kompressor kann ohne Warnung anlaufen.



Lassen Sie den Kompressor während Wartungsarbeiten nicht an.



Dieses Symbol warnt vor heißen Oberflächen.

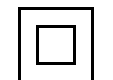

Dieses Symbol kennzeichnet elektrische Geräte, die ein doppelt schutzisoliertes Gehäuse haben und somit der Schutzklasse II entsprechen.



Achtung! Stellen Sie das Gerät bei der Benutzung nicht aufrecht hin. Durch die starken Vibrationen beim Gebrauch könnte es umfallen und sich und naheliegende Gegenstände beschädigen.



Dieses Symbol warnt vor Stromschlaggefahr.

Sicherheit

Bestimmungsgemäßer Gebrauch

Der Kompressor dient zum Erzeugen von Druckluft zum Aufpumpen von Autoreifen, Fahrradreifen, Luftmatratzen, Sportbällen, Schlauchbooten etc. unter Verwendung der mitgelieferten Adapter geeignet.

Der Kompressor ist nicht für den gewerblichen, handwerklichen oder industriellen Einsatz konstruiert worden, sondern für den Privatanwender im Hobby- und Do-It-Yourself-Bereich.

Der Kompressor darf ausschließlich gemäß seiner Bestimmung verwendet werden. Jede weitere, darüber hinausgehende Verwendung ist verboten! Der Kompressor ist kein Kinderspielzeug.

Bestandteil der bestimmungsgemäßen Verwendung ist auch die Beachtung der Sicherheitshinweise sowie der Montageanleitung und der Betriebshinweise in der Bedienungsanleitung.

Der Hersteller oder Händler übernimmt keine Haftung für Schäden, die durch nicht bestimmungsgemäßen oder falschen Gebrauch entstanden sind.

Es darf nur Zubehör verwendet werden, das für den Kompressor geeignet ist.

Personen, die den Kompressor bedienen und Wartungsarbeiten durchführen, müssen mit diesem vertraut und über mögliche Gefahren unterrichtet sein. Darüber hinaus sind die geltenden Unfallverhütungsvorschriften genauestens einzuhalten.

Sonstige allgemeine Vorschriften in arbeitsmedizinischen und sicherheitstechnischen Bereichen sind zu beachten.
Veränderungen an dem Kompressor schließen eine Haftung des Herstellers für daraus entstehende Schäden aus.

Alle weiteren Anwendungen sind ausdrücklich ausgeschlossen und gelten als nicht bestimmungsgemäße Verwendung.

Restrisiken

Trotz bestimmungsgemäßer Verwendung können nicht offensichtliche Restrisiken nicht völlig ausgeschlossen werden.

Bedingt durch die Art des Kompressors können folgende Gefährdungen auftreten:

- Gehörschäden bei Nichtverwendung des nötigen Gehörschutzes.

ACHTUNG! Beim Gebrauch von Elektrowerkzeugen sind zum Schutz gegen elektrischen Schlag, Verletzungs- und Brandgefahr folgende grundsätzliche Sicherheitsmaßnahmen zu beachten.

Lesen Sie alle diese Hinweise, bevor Sie dieses Elektrowerkzeug benutzen und bewahren Sie die Sicherheitshinweise gut auf. Versäumnisse bei der Einhaltung der Sicherheitshinweise und Anweisungen können elektrischen Schlag, Brand und/oder schwere Verletzungen verursachen.

Die Bedienungsanleitung und insbesondere die Sicherheitshinweise müssen von jedem Anwender vor Aufnahme der Arbeit gelesen und sorgfältig beachtet werden.

An diesem Gerät dürfen nur Personen arbeiten, die im Gebrauch des Kompressors unterwiesen und über die damit verbundenen Gefahren unterrichtet sind.

Der Hersteller des Kompressors haftet nicht für Schäden, die an diesem oder durch diesen Kompressor entstehen bei:

- unsachgemäßer Behandlung oder nicht bestimmungsgemäßer Verwendung,
- Nichtbeachtung der Bedienungsanleitung,
- Reparaturen durch Dritte, nicht anerkannte Fachwerkstätten,
- Einbau und Austausch von nicht originalen Ersatzteilen,
- Ausfällen der elektrischen Anlage bei Nichtbeachtung der elektrischen Vorschriften und Bestimmungen.

Zusätzlich zu den Sicherheitsbestimmungen dieser Bedienungsanleitung beachten Sie unbedingt die für den Betrieb des Kompressors geltenden Vorschriften Ihres Landes.

Neben den in dieser Bedienungsanleitung enthaltenen Sicherheitshinweisen und den besonderen Vorschriften Ihres Landes sind die für den Betrieb dieses Kompressors allgemein anerkannten technischen Regeln zu beachten.

Sicherheitshinweise

Achtung! Beim Gebrauch dieses Kompressors müssen zum Schutz gegen elektrischen Schlag, Verletzungs- und Brandgefahr folgende grundsätzliche Sicherheitsmaßnahmen beachtet werden.

Lesen und beachten Sie diese Hinweise, bevor Sie das Gerät benutzen.

1. Halten Sie Ihren Arbeitsbereich in Ordnung.

- Unordnung im Arbeitsbereich kann Unfälle zur Folge haben.

2. Berücksichtigen Sie Umgebungseinflüsse.

- Setzen Sie den Kompressor nicht dem Regen aus.
- Benutzen Sie den Kompressor nicht in feuchter oder nasser Umgebung.
- Sorgen Sie für gute Beleuchtung des Arbeitsbereichs.
- Benutzen Sie den Kompressor nicht, wo Brand- oder Explosionsgefahr besteht.

3. Schützen Sie sich vor elektrischem Schlag.

- Vermeiden Sie Körperberührung mit geerdeten Teilen (z.B. Rohren, Radiatoren, Elektroherden, Kühlgeräten).

4. Halten Sie andere Personen fern.

- Lassen Sie andere Personen, insbesondere Kinder, nicht den Kompressor oder das Kabel berühren. Halten Sie sie von Ihrem Arbeitsbereich fern.

5. Bewahren Sie Ihren Kompressor sicher auf.

- Der unbenutzte Kompressor sollte in einem trockenen und abgeschlossenen Raum, außerhalb der Reichweite von Kindern, abgestellt werden.

6. Überlasten Sie Ihren Kompressor nicht.

- Sie arbeiten besser und sicherer im angegebenen Leistungsbereich.

7. Tragen Sie geeignete Arbeitskleidung.

- Tragen Sie keine weite Kleidung oder Schmuck, sie könnten von beweglichen Teilen erfasst werden.
- Bei Arbeiten im Freien ist festes Schuhwerk empfehlenswert.
- Tragen Sie bei langen Haaren ein Haarnetz.

8. Benutzen Sie Schutzausrüstung.

- Tragen Sie eine Schutzbrille.
- Verwenden Sie bei stauberzeugenden Arbeiten eine Atemmaske.

9. Verwenden Sie das Kabel nicht für Zwecke, für die es nicht bestimmt ist.

- Benutzen Sie das Kabel nicht, um den Stecker aus der Steckdose zu ziehen. Schützen Sie das Kabel vor Hitze, Öl und scharfen Kanten.

10. Pflegen Sie Ihren Kompressor mit Sorgfalt.

- Halten Sie Ihren Kompressor sauber, um gut und sicher zu arbeiten.
- Befolgen Sie die Wartungsvorschriften.
- Kontrollieren Sie regelmäßig die Anschlussleitung und den Stecker des Kompressors und lassen Sie diese bei Beschädigung von einem anerkannten Fachmann erneuern.
- Kontrollieren Sie Verlängerungskabel regelmäßig und ersetzen Sie diese, wenn sie beschädigt sind.
- Halten Sie Griffe trocken, sauber und frei von Öl und Fett.

11. Ziehen Sie den Netzstecker.

- Bei Nichtgebrauch des Kompressors, vor der Wartung und beim Wechsel von Werkzeugen.

12. Vermeiden Sie unbeabsichtigten Anlauf.

- Vergewissern Sie sich, dass der Schalter beim Einstecken des Steckers in die Steckdose ausgeschaltet ist.

13. Benutzen Sie Verlängerungskabel für den Außenbereich.

- Verwenden Sie im Freien nur dafür zugelassene und entsprechend gekennzeichnete Verlängerungskabel.

14. Seien Sie aufmerksam.

- Achten Sie darauf, was Sie tun. Gehen Sie mit Vernunft an die Arbeit. Benutzen Sie den Kompressor nicht, wenn Sie unkonzentriert sind, müde sind oder unter dem Einfluss von Drogen, Alkohol oder Medikamenten stehen.

15. Überprüfen Sie den Kompressor auf eventuelle Beschädigungen.

- Vor weiterem Gebrauch des Kompressors müssen Schutzvorrichtungen oder leicht beschädigte Teile sorgfältig auf ihre einwandfreie und bestimmungsgemäße Funktion untersucht werden.
- Prüfen Sie, ob die beweglichen Teile einwandfrei funktionieren und nicht klemmen oder ob Teile beschädigt sind. Sämtliche Teile müssen richtig montiert sein und Bedingungen erfüllen, um den einwandfreien Betrieb des Kompressors zu gewährleisten.
- Beschädigte Schutzvorrichtungen und Teile müssen sachgemäß durch eine anerkannte Fachwerkstatt repariert oder ausgewechselt werden, soweit es nicht anders in der Gebrauchsanweisung angegeben ist.
- Beschädigte Schalter müssen bei einer Kundendienstwerkstatt ersetzt werden.
- Benutzen Sie keine Elektrowerkzeuge, bei denen sich der Schalter nicht ein- und ausschalten lässt.

16. **ACHTUNG!**

- Zu Ihrer eigenen Sicherheit, benutzen Sie nur Zubehör und Zusatzgeräte, die in der Bedienungsanleitung angegeben oder vom Hersteller empfohlen oder angegeben werden. Der Gebrauch anderer Einsatzwerkzeuge oder Zubehörteile, als der in der Bedienungsanleitung angegebenen oder im Katalog empfohlenen, kann eine persönliche Verletzungsgefahr für Sie bedeuten.

17. **Lassen Sie Ihr Elektrowerkzeug durch eine Elektrofachkraft reparieren.**

- Dieses Elektrowerkzeug entspricht den einschlägigen Sicherheitsbestimmungen. Reparaturen dürfen nur von einer Elektrofachkraft ausgeführt werden, indem Originalersatzteile verwendet werden; andernfalls können Unfälle für den Benutzer entstehen.

18. **Geräusch.**

- Tragen Sie während der Verwendung des Kompressors einen Gehörschutz.

19. **Austausch der Anschlussleitung.**

- Wenn die Anschlussleitung beschädigt wird, muss sie vom Hersteller oder einer Elektrofachkraft ersetzt werden, um Gefährdungen zu vermeiden.

Sicherheitshinweise für den Kompressor

ACHTUNG! Betreiben Sie den Kompressor zu Ihrer eigenen Sicherheit erst, nachdem Sie die Sicherheitshinweise gelesen haben.

⚠️ WARNUNG!

Explosionsgefahr!

Wenn Sie den Kompressor an einem ungeeigneten, unzureichend belüfteten Ort, bei ungeeigneter Umgebungstemperatur oder in einem Raum betreiben, in dem sich Stäube, Säuren, Dämpfe oder entflammbare Gase befinden, besteht Explosionsgefahr.

- Der Kompressor darf nicht in einem Raum betrieben oder gelagert werden, in dem sich Stäube, Säuren, Dämpfe oder entflammbare Gase befinden. Er kann explodieren.
- Halten Sie leicht entflammbare Stoffe vom Kompressor fern.
- Betreiben Sie den Kompressor nur bei einer Umgebungstemperatur von mindestens +5 °C und bei maximal +40 °C. Bei Temperaturen unter +5°C ist der Motoranlauf durch Schwergängigkeit gefährdet.
- Stellen Sie sicher, dass die Umgebungstemperatur in geschlossener Arbeitsumgebung nicht höher als +25 °C ist, um eine ordnungsgemäße Funktion des Kompressors bei anhaltender vollständiger Luftfüllung sicherzustellen.
- Betreiben Sie den Kompressor nur in gut belüfteten Räumen.
- Sprühen Sie kein Wasser oder entflammbare Flüssigkeiten auf den Kompressor.

⚠️ WARNUNG!

Verletzungsgefahr!

Der Kompressor steht während des Betriebs und in nicht-entlüftetem Zustand unter Druck. Wenn der Kompressor beschädigt wird, Verbindungen gelöst oder ungeeignete oder

beschädigte Leitungen verwendet werden, kann Druck austreten. Es besteht Verletzungsgefahr.

- Ein Kompressor darf nicht betrieben werden, wenn er Mängel aufweist, durch die Bediener oder Dritte gefährdet werden.
- Kontrollieren Sie den Kompressor vor jedem Betrieb auf Rost und Beschädigungen. Betreiben Sie den Kompressor niemals, wenn er beschädigt oder verformt ist. Stellen Sie Beschädigungen fest, wenden Sie sich umgehend über die auf der Garantiekarte angegebene Serviceadresse an unseren Kundendienst.
- Lösen Sie keine Verbindungen, während der Kompressor unter Druck steht.
- Bringen Sie niemals Löcher oder Schweißnähte am Kompressor an oder verformen Sie ihn niemals.
- Stellen Sie sicher, dass der Druckluftkessel stets entlüftet ist, bevor Sie Verbindungen lösen oder Druckluftwerkzeuge anschließen oder abmontieren.
- Schalten Sie den Ein-/Aus Schaltknopf (Druckwächter) auf die Stellung „0“ (OFF), wenn der Kompressor ausgeschaltet ist.
- Stellen Sie sicher, dass Sie für Druckluft ausschließlich Pneumatikleitungen verwenden, die für mindestens 150 % des mit dem Kompressor erzeugbaren Maximaldrucks geeignet sind.
- Verwenden Sie einen Druckluftschlauch mit Schlauchfangsicherung, wenn Sie mit einem Druck von 7 bar oder mehr arbeiten.
- Verwenden Sie den Kompressor nicht, wenn der Schlauch oder die Schlauchverbindungen undicht oder beschädigt sind.
- Versuchen Sie nicht, beschädigte Leitungen zu reparieren, sondern tauschen Sie diese aus.

- Achten Sie darauf, dass Schlauchschellen immer fest angezogen sind. Lose oder beschädigte Schlauchschellen können Luft unkontrolliert entweichen lassen.

⚠️ WARNUNG!

Stromschlaggefahr!

Fehlerhafte Elektroinstallation, zu hohe Netzspannung oder Feuchtigkeit können zu einem Stromschlag führen.

- Schließen Sie den Kompressor nur an, wenn die Netzspannung der Steckdose mit der Betriebsspannung laut Maschinenleistungsschild übereinstimmt.
- Schließen Sie den Kompressor nur an eine gut zugängliche Steckdose an, damit Sie ihn bei einem Störfall schnell vom Stromnetz trennen können.
- Verwenden Sie keine Adapterstecker gemeinsam mit schutzgeerdeten Elektrowerkzeugen. Unveränderte Stecker und passende Steckdosen verringern das Risiko eines elektrischen Schlags.
- Verlegen Sie das Netzkabel so, dass es nicht zur Stolperfalle wird.
- Knicken Sie das Netzkabel nicht und legen Sie es nicht über scharfe Kanten.
- Tragen Sie den Kompressor nicht am Netzkabel und hängen Sie ihn nicht am Netzkabel auf.
- Ziehen Sie vor dem Transport sowie vor dem Ausführen von Reinigungsoder Wartungsarbeiten immer den Netzstecker aus der Steckdose.
- Verwenden Sie den Kompressor nicht, wenn das Stromkabel oder der Netzstecker beschädigt ist. Lassen Sie das beschädigte Teil durch eine autorisierte Fachwerkstatt gegen

ein Originalteil austauschen. Wenden Sie sich hierzu über die auf der Garantiekarte angegebene Serviceadresse an unseren Kundendienst.

- Ziehen Sie bei Nichtverwendung immer den Netzstecker aus der Steckdose.
- Wenn Sie im Freien arbeiten, schließen Sie den Kompressor über einen Fehlerstrom (FI)-Schutzschalter mit maximal 30 mA Auslösestrom an.
- Verwenden Sie den Kompressor nicht wenn es feucht ist oder in feuchter Umgebung.
- Verwenden Sie im Außenbereich nur für den Außenbereich zugelassene Verlängerungskabel.
- Schalten Sie den Kompressor vor jedem Transport aus und ziehen Sie den Netzstecker.
- Betreiben Sie den Kompressor über eine Fehlerstromschutzeinrichtung (RCD) mit einem Auslösestrom von nicht mehr als 30 mA. Der Einsatz einer Fehlerstromschutzeinrichtung vermindert das Risiko eines elektrischen Schlages.

⚠️ WARNUNG!

Verbrennungsgefahr!

Verdichter und Leitungen des Kompressors werden während des Betriebs heiß. Sie können sich daran verbrennen.

- Berühren Sie die Verdichter und Leitungen während des Betriebs nicht, um Brandwunden zu vermeiden.
- Gehen Sie beim Arbeiten vorsichtig vor.

⚠️ WARNUNG!

Verletzungsgefahr!

Der Druckluftstrahl, den Sie mit dem Kompressor erzeugen können, hat einen hohen Druck. Bei unsachgemäßem Umgang mit dem Kompressor oder dem Druckluftstrahl besteht Verletzungsgefahr!

- Richten Sie den Kompressor oder das Zubehör nicht gegen Personen, Dinge oder Tiere, um schwere Personenschäden zu vermeiden.
- Richten Sie den Druckluftstrahl nicht auf Personen oder Tiere und verwenden Sie diesen nicht zur Reinigung von Kleidung am Körper.
- Stecken Sie keine Hände oder Gegenstände durch die Schutzgitter des Kompressors.
- Halten Sie Kinder und Tiere weit vom Funktionsbereich des Kompressors fern.
- Halten Sie beim Lösen der Schlauchkupplung das Kupplungsstück mit der Hand fest, um Verletzungen durch den zurückschnellenden Schlauch zu vermeiden.
- Beim Arbeiten mit der Ausblaspistole Schutzbrille tragen. Durch Fremdkörper und weggeblasene Teile besteht Verletzungsgefahr.
- Vermeiden Sie es die Abluft in die Augen zu bekommen. Die Abluft des Kompressors kann Wasser, Öl, Metallpartikel und Verunreinigungen aus dem Kompressor enthalten. Dies kann Gesundheitsschäden verursachen.

⚠ WARNUNG!

Verletzungsgefahr!

Wenn der Kompressor unkontrolliert anläuft, besteht Verletzungsgefahr.

- Seien Sie vorsichtig beim Ablegen des Kompressors.
- Legen Sie den Kompressor niemals auf den Ein-/ Ausschaltknopf, der Kompressor könnte sich versehentlich einschalten.

HINWEIS!

Beschädigungsgefahr!

Unsachgemäßer Umgang mit dem Kompressor kann zu Beschädigungen des Kompressors führen.

- Stecken Sie keine Gegenstände in den Kompressor.

Kompressor und Lieferumfang prüfen

⚠ WARNUNG!

Verschluckungs- und Erstickungsgefahr!

Kinder dürfen nicht mit Kunststoffbeuteln, Folien und Kleinteilen spielen. Es besteht Verschluckungs- und Erstickungsgefahr.

- Halten Sie Kinder vom Kompressor, Kleinteilen und dem Verpackungsmaterial fern.
 - Der Kompressor ist kein Kinderspielzeug.
1. Nehmen Sie den Kompressor vorsichtig aus der Verpackung.
 2. Prüfen Sie, ob die Lieferung vollständig ist (siehe **Abb. A**).
 3. Kontrollieren Sie, ob der Kompressor oder die Zubehörteile Schäden aufweisen. Ist dies der Fall, benutzen Sie den Kompressor nicht. Wenden Sie sich über die auf der Garantiekarte angegebene Serviceadresse an den Hersteller.
 4. Bewahren Sie die Verpackung nach Möglichkeit bis zum Ende der Garantiezeit auf.

Bedienung

HINWEIS!

Beschädigungsgefahr!

Der Kompressor ist nicht für den Dauerbetrieb geeignet. Bei zu langem Dauerbetrieb oder Überlastung überhitzt der Kompressor. Er kann dadurch beschädigt werden.

- Betreiben Sie den Kompressor nicht länger als 10 Minuten am Stück.
- Der Kompressor darf nur 15 % der Betriebszeit mit der Nennaufnahmeleistung betrieben werden, d.h. 1,5 Minuten. Im Rest des Zeitraums kühlt der Kompressor wieder ab.
- Schalten Sie den Kompressor nach spätestens 10 Minuten Dauerbetrieb aus und lassen Sie ihn mindestens 10 Minuten abkühlen.
- Überschreiten Sie nicht den zulässigen Leistungsbereich des Kompressors. Pumpen Sie keine LKW-, Traktor- oder sonstige große Reifen auf.

HINWEIS!

Beschädigungsgefahr!

Wenn Sie den Kompressor mit langen Zuleitungen, Verlängerungen oder Kabeltrommeln betreiben, kann dies einen Spannungsabfall verursachen und den Motoranlauf verhindern.

- Verwenden Sie nach Möglichkeit keine langen Zuleitungen, Verlängerungen oder Kabeltrommeln.
- Ein unterdimensioniertes Druckluftsystem kann die Effizienz Ihres Gerätes vermindern.

HINWEIS!

Beschädigungsgefahr!

Der Kompressor vibriert während des Betriebs. Wenn Sie den Kompressor an einem ungeeigneten Ort aufstellen, können Sie ihn dadurch beschädigen.

- Stellen Sie den Kompressor auf einer gut zugänglichen, ebenen, trockenen und ausreichend stabilen Arbeitsfläche auf. Stellen Sie den Kompressor nicht an den Rand oder an die Kante einer Arbeitsfläche.
- Legen Sie den Kompressor während des Betriebs immer auf die Unterseite.
- Stellen Sie den Kompressor nicht auf oder in der Nähe von heißen Oberflächen ab.
- Stellen Sie den Kompressor an einem Ort mit trockener und sauberer Luft auf. Nutzen Sie ihn nicht in Feuchträumen und Bereichen, in denen mit Spritzwasser gearbeitet wird, oder im Regen.

Zubehörfach öffnen und schließen

1. Legen Sie den Kompressor auf eine geeignete Arbeitsfläche, sodass die Seite mit dem Ein-/Ausschaltknopf **1** nach oben gerichtet ist (siehe **Abb. A**).
2. Öffnen Sie das Zubehörfach **20**, indem Sie es maximal nach oben hin aus der Führung herausziehen (siehe **Abb. C**).
3. Legen Sie das Zubehörfach auf dem Tragegriff des Kompressors ab.
4. Entnehmen Sie den oder die gewünschten Ventiladapter **8** **9** **10** **11** **13** bzw. die Ballnadel **12** aus dem Zubehörfach.
5. Heben Sie das Zubehörfach an, sodass es senkrecht nach oben gerichtet ist.
6. Lassen Sie das Zubehörfach in die Führungen am Kompressor gleiten, um es wieder zu verschließen.

Druckluftpistole anschließen und trennen

▲ VORSICHT!

Verletzungsgefahr!

Wenn der Druckluftschlauch mit der Schnellkupplung beim Trennen von der Druckluftpistole unkontrolliert zurückschnellt, kann er umherschlagen und Sie können sich verletzen.

- Halten Sie die Schnellkupplung fest in der Hand, wenn Sie sie von der Druckluftpistole trennen.

Druckluftpistole anschließen

Bevor Sie den Kompressor in Betrieb nehmen, müssen Sie die Druckluftpistole mit Manometer sowie, wenn benötigt, eine Adapterdüse montieren. Gehen Sie dazu wie folgt vor:

1. Stellen Sie sicher, dass der Kompressor ausgeschaltet ist.
2. Stecken Sie den Druckluft-Anschlussstecker **14** der Druckluftpistole **15** in die Schnellkupplung **3** bis er hörbar einrastet (siehe **Abb. B**).
Die Hülse der Schnellkupplung springt automatisch nach vorne.
3. Setzen Sie, wenn gewünscht, den Düsenadapter **8** und einen der mitgelieferten Adapter auf den Hebel-Schnellverschluss **19** auf wie im Kapitel „Aufpumpen“ beschrieben.

Jetzt können Sie den Kompressor einschalten wie im Kapitel „Kompressor ein- und ausschalten“ beschrieben.

Druckluftpistole trennen

1. Stellen Sie sicher, dass der Kompressor ausgeschaltet ist.
2. Ziehen Sie die Hülse an der Schnellkupplung **3** des Druckluftschlauchs **2** zurück (siehe **Abb. A**).
3. Ziehen Sie die Druckluftpistole **15** ab.

Kompressor ein- und ausschalten

1. Legen Sie den Kompressor auf eine geeignete Arbeitsfläche.
2. Stellen Sie sicher, dass der Ein-/Ausschaltknopf **1** auf der Position „0“ steht (siehe **Abb. A**).
3. Schließen Sie die Druckluftpistole **15** und eventuell weitere Zubehörteile an den Kompressor an wie im Kapitel „Druckluftpistole anschließen“ beschrieben.

4. Stecken Sie den Netzstecker in eine Steckdose.
5. Um den Kompressor einzuschalten, stellen Sie den Ein-/Ausschaltknopf auf die Position „I“.
Am Manometer **7** können Sie den Arbeitsdruck ablesen.
6. Um Luft abzulassen, drücken Sie das Ablassventil **16** an der Druckluftpistole und kontrollieren Sie den Druck am Manometer.
7. Stellen Sie den Ein-/Ausschaltknopf auf die Position „0“, um den Kompressor abzuschalten.
8. Wenn Sie den Kompressor nicht mehr verwenden möchten, ziehen Sie den Netzstecker aus der Steckdose.
9. Entlüften Sie den Kompressor über die Druckluftpistole, drücken Sie dazu das Ablassventil.
10. Entfernen Sie die Druckluftpistole vom Kompressor wie im Kapitel „Druckluftpistole trennen“ beschrieben.
11. Lassen Sie den Kompressor vollständig abkühlen.
12. Reinigen Sie den Kompressor wie im Kapitel „Reinigung“ beschrieben.

Aufpumpen

Reifen ohne Adapter aufpumpen

Einige Ventile, wie z. B. ein Schraderventil oder ein Autoventil, lassen sich aufpumpen, ohne dass ein Ventiladapter aufgesetzt werden muss. Dies ermöglicht z.B. ein einfaches Befüllen von Autoreifen. Gehen Sie dazu wie folgt vor:

1. Stellen Sie sicher, dass der Ein-/Ausschaltknopf **1** auf der Position „0“ steht (siehe **Abb. A**).
2. Stecken Sie den Netzstecker in eine Steckdose.
3. Drücken Sie den Hebel-Schnellverschluss **19** herunter, setzen Sie ihn auf das Ventil auf und lassen Sie den Hebel-Schnellverschluss wieder los.
4. Stellen Sie sicher, dass alle Verbindungen fest sitzen.
5. Um den Kompressor einzuschalten, stellen Sie den Ein-/Ausschaltknopf auf die Position „I“.
Am Manometer **7** können Sie den Druck im aufzublasenden Produkt ablesen.
6. Um Luft abzulassen, drücken Sie das Ablassventil **16** an der Druckluftpistole und kontrollieren Sie den Druck am Manometer.
7. Stellen Sie den Ein-/Ausschaltknopf auf die Position „0“, sobald der gewünschte oder der maximal zulässige Arbeitsdruck erreicht ist.

8. Wenn Sie den Kompressor nicht mehr verwenden möchten, ziehen Sie den Netzstecker und fahren Sie fort wie im Kapitel „Kompressor ein- und ausschalten“ beschrieben.

Reifen mit Adapter aufpumpen

Im Lieferumfang ist ein 8-teiliges Adapterset enthalten. Mit den Adaptern können Sie Fahrradreifen, Luftmatratzen und andere Produkte aufpumpen.

Die folgende Übersicht zeigt Ihnen, welche Adapter für welche Zwecke geeignet sind.

Ventiladapter	Verwendung
Blitz-Ventil-Adapter 11	Fahrradventil (Sclaverand-Ventil, Dunlopventil)
Ballnadel 12	Bälle
Schraubventil-Adapter 4	Schraubventile (Badeboote, Kajaks, Pools u.ä.)
Konische Universaladapter 9 und 10	Luftmatratzen u. ä.
Entlüftungs-Adapter 5	für Entlüftungsventile (z. B. bei einem Flockbett)
8 mm-Adapter 6	Alle Ventile mit einem Innendurchmesser > 8 mm (Luftmatratzen, Pools, u. ä.) - Um das Ventil zu öffnen, drücken Sie die Ventilkappe etwas zusammen, bevor Sie den Adapter einführen.

Wenn Sie Produkte mit Hilfe der mitgelieferten Adapter aufpumpen wollen, gehen Sie wie folgt vor:

1. Stellen Sie sicher, dass der Ein-/Ausschaltknopf **1** auf der Position „0“ steht (siehe **Abb. A**).
2. Stecken Sie den Netzstecker in eine Steckdose.
3. Drücken Sie den Hebel-Schnellverschluss **19** herunter.
4. Setzen Sie den Düsenadapter **8** auf die Druckluftpistole **15** auf.
5. Schrauben Sie die Adapter **4**, **5** oder **6** in den Düsendapter ein. Die Adapter **9**-**12** können direkt am Hebel-Schnellverschluss eingesetzt werden.
6. Stellen Sie sicher, dass alle Verbindungen fest sitzen.
7. Setzen Sie den Adapter in das Ventil ein.
8. Um den Kompressor einzuschalten, stellen Sie den Ein-/Ausschaltknopf auf die Position „I“.

Am Manometer **7** können Sie den Arbeitsdruck ablesen.

- Um Luft abzulassen, drücken Sie das Ablassventil **16** an der Druckluftpistole und kontrollieren Sie den Druck am Manometer.
- Stellen Sie den Ein-/Ausschaltknopf auf die Position „0“, sobald der gewünschte oder der maximal zulässige Arbeitsdruck erreicht ist.
- Wenn Sie den Kompressor nicht mehr verwenden möchten, ziehen Sie den Netzstecker und fahren Sie fort wie im Kapitel „Kompressor ein- und ausschalten“ beschrieben.

Ausblasen

Sie können die Druckluftpistole auch als Ausblaspistole zum Reinigen von Hohlräumen oder schwer zugänglichen Stellen verwenden.

- Trennen Sie die Druckluftpistole **15** vom Kompressor wie im Kapitel „Druckluftpistole trennen“ beschrieben (siehe **Abb. A**).
- Schrauben Sie den Schlauch **18** von der Druckluftpistole ab.
- Schrauben Sie den Ausblasadapter **13** auf die Druckluftpistole auf.
- Schließen Sie die Druckluftpistole an den Kompressor an wie im Kapitel „Druckluftpistole anschließen“ beschrieben.
- Jetzt können Sie den Kompressor einschalten wie im Kapitel „Kompressor ein- und ausschalten“ beschrieben.

Reinigung

⚠️ WARNUNG!

Explosionsgefahr!

Der Kompressor oder die angeschlossenen Werkzeuge können unter Druck stehen.

- Entlüften Sie den Kompressor vor allen Reinigungs- und Wartungsarbeiten vollständig.
- Warten Sie den Kompressor regelmäßig und lassen Sie notwendige Instandhaltungs- und Instandsetzungsarbeiten unverzüglich vornehmen.

⚠️ WARNUNG!

Stromschlaggefahr!

In das Gehäuse eingedrungenes Wasser kann einen Kurzschluss verursachen. Es besteht Stromschlaggefahr.

- Tauchen Sie den Kompressor niemals in Wasser.
- Verwenden Sie niemals einen Hochdruckreiniger zur Reinigung des Kompressors.
- Achten Sie darauf, dass kein Wasser in das Gehäuse gelangt.
- Ziehen Sie vor jeder Reinigung den Netzstecker.
- Trennen Sie alle Werkzeuge vor der Reinigung vom Kompressor.

⚠️ WARNUNG!

Verbrennungsgefahr!

Der Kompressor wird während des Betriebs heiß.

- Lassen Sie vor jeder Reinigung den Kompressor vollständig abkühlen.

HINWEIS!

Beschädigungsgefahr!

Wenn Sie den Kompressor mit ungeeigneten Reinigungsmitteln reinigen, können Sie ihn dadurch beschädigen.

- Reinigen Sie den Kompressor nie mit Wasser, Lösungsmitteln oder Ähnlichem.
- Verwenden Sie keine aggressiven Reinigungsmittel, scharfe oder metallische Reinigungsgegenstände wie Messer, harte Spachtel und dergleichen. Diese können die Oberfläche beschädigen.

HINWEIS!

Beschädigungsgefahr!

Unsachgemäße oder unregelmäßige Reinigung und Wartung können zu Beschädigungen des Kompressors führen.

- Öffnen Sie das Gehäuse keinesfalls.
 - Halten Sie alle Schutzvorrichtungen, Luftschlitze sowie das Motorgehäuse so staub- und schmutzfrei wie möglich.
 - Reinigen Sie den Kompressor regelmäßig, am besten immer direkt nach Abschluss der Arbeit.
1. Stellen Sie den Ein-/Ausschaltknopf **1** auf die Position „0“ .
 2. Ziehen Sie vor der Reinigung den Netzstecker.
 3. Lassen Sie den Kompressor vollständig abkühlen.
 4. Öffnen Sie das Ablassventil **16** bis keine Luft mehr entweicht, um den Kompressor vollständig zu entlüften.
 5. Trennen Sie angeschlossene Druckluftwerkzeuge vor der Reinigung vom Kompressor.
 6. Reiben Sie den Kompressor mit einem sauberen Tuch ab oder blasen Sie den Kompressor bei niedrigem Druck mit Druckluft aus, um Staub und Schmutz zu entfernen.
 7. Lassen Sie alle Teile vollständig trocknen.

Austausch der Netzanschlussleitung

⚠️ WARNUNG!

Stromschlaggefahr!

Wenn die Netzanschlussleitung beschädigt oder unsachgemäß montiert ist, besteht Stromschlaggefahr.

- Die Netzanschlussleitung darf nur durch den Hersteller, seinen Kundendienst oder eine ähnlich qualifizierten Fachkraft ersetzt werden, um Gefährdungen vermeiden.

- Wenn die Netzanschlussleitung dieses Kompressors beschädigt ist, lassen Sie diese durch eine Fachkraft austauschen, bevor Sie den Kompressor wieder verwenden.

Lagerung

HINWEIS!

Beschädigungsgefahr!

Durch fehlerhafte oder unsachgemäße Lagerung kann der Kompressor beschädigt werden.

- Ziehen Sie vor jeder Lagerung den Netzstecker.
 - Lagern Sie den Kompressor und alle angeschlossenen Druckluftwerkzeuge nur im entlüfteten Zustand.
 - Bewahren Sie den Kompressor immer in trockener und sicherer Umgebung auf.
 - Bewahren Sie den Kompressor immer in einem für Kinder unzugänglichen Raum auf.
 - Lagern Sie den Kompressor stets so, dass er nicht von Unbefugten in Betrieb genommen werden kann.
1. Ziehen Sie den Netzstecker des Kompressors.
 2. Lassen Sie den Kompressor vollständig abkühlen.
 3. Entlüften Sie den Kompressor und alle angeschlossenen Druckluftwerkzeuge wie im Kapitel „Reinigung“ beschrieben.
 4. Lagern Sie den Kompressor in einem trockenen und sicheren Raum.

Fehlersuche

⚠️ WARNUNG!

Stromschlaggefahr!

Wenn die Sie den Kompressor öffnen oder unsachgemäß reparieren, besteht Stromschlaggefahr.

- Öffnen Sie niemals das Gehäuse des Kompressors.
- Lassen Sie den Kompressor ausschließlich von einer autorisierten Service-Niederlassung oder dem Kundendienst reparieren.
- Trennen Sie den Kompressor sofort von der Stromversorgung, wenn ein Fehler auftritt.

Für diesen Kompressor ist keine Wartung notwendig. Wenn ein Fehler auftritt, gehen Sie wie folgt vor:

1. Trennen Sie den Kompressor von der Stromversorgung.
2. Lassen Sie den Kompressor abkühlen.
3. Stellen Sie sicher, dass sich der Kompressor in einem sicheren Zustand befindet.
4. Überprüfen Sie anhand der folgenden Tabelle die Fehlerursache.

Problem	Lösung
Der Kompressor startet nicht.	- Überprüfen Sie die Netzspannung sowie Kabel, Sicherung und Steckdose auf Funktionalität.
	- Verwenden Sie keine zu langen Verlängerungskabel.
	- Verwenden Sie den Kompressor nicht bei unter 5°C Umgebungstemperatur.
	- Vermeiden Sie eine Überhitzung des Motors und lassen Sie den Kompressor abkühlen.
Der Arbeitsdruck ist zu gering.	- Überprüfen Sie alle Dichtungen und das Rückschlagventil und lassen Sie diese ggf. von einer Fachkraft austauschen.

Problem	Lösung
Die Werkzeuge funktionieren nicht.	- Überprüfen Sie alle Schläuche, die Schnellkupplung und alle Werkzeuge und lassen Sie diese ggf. von einer Fachkraft austauschen.

Technische Daten

Modell:	CQB180D-2
Nennspannung / -frequenz:	230-240 V~, 50 Hz
Motorleistung:	1,1 kW
Betriebsart:	S3 15 %
Kompressor Drehzahl:	3550 min ⁻¹
Betriebsdruck:	max. 8 bar
Schutzgrad:	IP30
Theoretische Ansaugleistung:	180 l/min.
Schutzart:	
Schutzklasse:	II <input type="checkbox"/>
Gewicht:	5,2 kg
Artikelnummer:	5971

Betriebsart S3 - 15% - 10min: S3 = Aussetzbetrieb ohne Einfluss des Anlaufvorgangs. Dies bedeutet, dass während eines Zeitraums von 10 min die maximale Betriebszeit 15 % (1,5 Min) beträgt.

Schalldruckpegel L_{pA} :	82 dB(A)
- Unsicherheit K:	3 dB(A)
Schalleistungspegel L_{WA} :	93 dB(A)
- Unsicherheit K:	3 dB(A)

Die angegebenen Geräuschemissionswerte ist nach einem genormten Prüfverfahren (EN 62841) gemessen worden und können zum Vergleich eines Elektrowerkzeugs mit einem anderen verwendet werden. Sie können auch zu einer vorläufigen Einschätzung der Belastung verwendet werden.

WARNUNG!

Die Geräuschemissionen können während der tatsächlichen Benutzung des Elektrowerkzeugs von den Angabewerten abweichen, abhängig von der Art und Weise, in der das Elektrowerkzeug verwendet wird, insbesondere, welche Art von Werkstück bearbeitet wird. Versuchen Sie, die Belastung durch Geräusche so gering wie möglich zu halten. Beispielhafte Maßnahmen zur Verringerung der Vibrationsbelastung sind das Tragen von Handschuhen beim Gebrauch des Werkzeugs, die Begrenzung der Arbeitszeit und das Einsatz von Zubehören in gutem Zustand.

Entsorgung

Verpackung entsorgen



Entsorgen Sie die Verpackung sortenrein. Geben Sie Pappe und Karton zum Altpapier, Folien in die Wertstoffsammlung.

Altgerät entsorgen

Anwendbar in der Europäischen Union und anderen europäischen Staaten mit Systemen zur getrennten Sammlung von Wertstoffen.



Altgeräte dürfen nicht in den Hausmüll!

Sollte das Gerät einmal nicht mehr benutzt werden können, so ist jeder Verbraucher **gesetzlich verpflichtet, Altgeräte getrennt vom Hausmüll**, z. B. bei einer Sammelstelle seiner Gemeinde/seines

Stadtteils, abzugeben. Damit wird gewährleistet, dass Altgeräte fachgerecht verwertet und negative Auswirkungen auf die Umwelt vermieden werden. Deswegen sind Elektrogeräte mit obenstehendem Symbol gekennzeichnet.

Allgemeine Sicherheitshinweise für Elektrowerkzeuge

WARNUNG!

Lesen Sie alle Sicherheitshinweise, Anweisungen, Bilderungen und technischen Daten, mit denen dieses Elektrowerkzeug versehen ist. Versäumnisse bei der Einhaltung der nachfolgenden Anweisungen können elektrischen Schlag, Brand und/oder schwere Verletzungen verursachen.

Bewahren Sie alle Sicherheitshinweise und Anweisungen für die Zukunft auf.

Der in den Sicherheitshinweisen verwendete Begriff „Elektrowerkzeug“ bezieht sich auf netzbetriebene Elektrowerkzeuge (mit Netzleitung) oder auf akkubetriebene Elektrowerkzeuge (ohne Netzleitung).

1) Arbeitsplatzsicherheit

- a) **Halten Sie Ihren Arbeitsbereich sauber und gut beleuchtet.** Unordnung oder unbeleuchtete Arbeitsbereiche können zu Unfällen führen.
- b) **Arbeiten Sie mit dem Elektrowerkzeug nicht in explosionsgefährdeter Umgebung, in der sich brennbare Flüssigkeiten, Gase oder Stäube befinden.**
Elektrowerkzeuge erzeugen Funken, die den Staub oder die Dämpfe entzünden können.
- c) **Halten Sie Kinder und andere Personen während der Benutzung des Elektrowerkzeugs fern.** Bei Ablenkung

können Sie die Kontrolle über das Elektrowerkzeug verlieren.

2) Elektrische Sicherheit

- a) **Der Anschlussstecker des Elektrowerkzeugs muss in die Steckdose passen. Der Stecker darf in keiner Weise verändert werden. Verwenden Sie keine Adapterstecker gemeinsam mit schutzgeerdeten Elektrowerkzeugen.** Unveränderte Stecker und passende Steckdosen verringern das Risiko eines elektrischen Schlages.
- b) **Vermeiden Sie Körperkontakt mit geerdeten Oberflächen wie von Rohren, Heizungen, Herden und Kühlschränken.** Es besteht ein erhöhtes Risiko durch elektrischen Schlag, wenn Ihr Körper geerdet ist.
- c) **Halten Sie Elektrowerkzeuge von Regen oder Nässe fern.** Das Eindringen von Wasser in ein Elektrowerkzeug erhöht das Risiko eines elektrischen Schlages.
- d) **Zweckentfremden Sie die Anschlussleitung nicht, um das Elektrowerkzeug zu tragen, aufzuhängen oder um den Stecker aus der Steckdose zu ziehen. Halten Sie die Anschlussleitung fern von Hitze, Öl, scharfen Kanten oder sich bewegendenden Teilen.** Beschädigte oder verwickelte Anschlussleitungen erhöhen das Risiko eines elektrischen Schlages.
- e) **Wenn Sie mit einem Elektrowerkzeug im Freien arbeiten, verwenden Sie nur Verlängerungsleitungen, die auch für den Außenbereich geeignet sind.** Die Anwendung einer für den Außenbereich geeigneten Verlängerungsleitung verringert das Risiko eines elektrischen Schlages.

f) **Wenn der Betrieb des Elektrowerkzeugs in feuchter Umgebung nicht vermeidbar ist, verwenden Sie einen Fehlerstromschutzschalter.** Der Einsatz eines Fehlerstromschutzschalters vermindert das Risiko eines elektrischen Schlages.

3) Sicherheit von Personen

- a) **Seien Sie aufmerksam, achten Sie darauf, was Sie tun, und gehen Sie mit Vernunft an die Arbeit mit einem Elektrowerkzeug. Benutzen Sie kein Elektrowerkzeug, wenn Sie müde sind oder unter dem Einfluss von Drogen, Alkohol oder Medikamenten stehen.** Ein Moment der Unachtsamkeit beim Gebrauch des Elektrowerkzeugs kann zu ernsthaften Verletzungen führen.
- b) **Tragen Sie persönliche Schutzausrüstung und immer eine Schutzbrille.** Das Tragen persönlicher Schutzausrüstung, wie Staubmaske, rutschfeste Sicherheitsschuhe, Schutzhelm oder Gehörschutz, je nach Art und Einsatz des Elektrowerkzeugs, verringert das Risiko von Verletzungen.
- c) **Vermeiden Sie eine unbeabsichtigte Inbetriebnahme. Vergewissern Sie sich, dass das Elektrowerkzeug ausgeschaltet ist, bevor Sie es an die Stromversorgung und/oder den Akku anschließen, es aufnehmen oder tragen.** Wenn Sie beim Tragen des Elektrowerkzeugs den Finger am Schalter haben oder das Elektrowerkzeug eingeschaltet an die Stromversorgung anschließen, kann dies zu Unfällen führen.
- d) **Entfernen Sie Einstellwerkzeuge oder Schraubenschlüssel, bevor Sie das Elektrowerkzeug einschalten.** Ein Werkzeug oder Schlüssel, der sich in einem

drehenden Teil des Elektrowerkzeugs befindet, kann zu Verletzungen führen.

- e) Vermeiden Sie eine abnormale Körperhaltung. Sorgen Sie für einen sicheren Stand und halten Sie jederzeit das Gleichgewicht. Dadurch können Sie das Elektrowerkzeug in unerwarteten Situationen besser kontrollieren.
- f) **Tragen Sie geeignete Kleidung. Tragen Sie keine weite Kleidung oder Schmuck. Halten Sie Haare und Kleidung fern von sich bewegenden Teilen.** Lockere Kleidung, Schmuck oder lange Haare können von sich bewegenden Teilen erfasst werden.
- g) **Wenn Staubabsaug- und -auffangeinrichtungen montiert werden können, sind diese anzuschließen und richtig zu verwenden.** Verwendung einer Staubabsaugung kann Gefährdungen durch Staub verringern.
- h) **Wiegen Sie sich nicht in falscher Sicherheit und setzen Sie sich nicht über die Sicherheits-Regeln für Elektrowerkzeuge hinweg, auch wenn Sie nach vielfachem Gebrauch mit dem Elektrowerkzeug vertraut sind.** Achtloses Handeln kann binnen Sekundenbruchteilen zu schweren Verletzungen führen.

4) Verwendung und Behandlung des Elektrowerkzeugs

- a) **Überlasten Sie das Elektrowerkzeug nicht. Verwenden Sie für Ihre Arbeit das dafür bestimmte Elektrowerkzeug.** Mit dem passenden Elektrowerkzeug arbeiten Sie besser und sicherer im angegebenen Leistungsbereich.
- b) **Benutzen Sie kein Elektrowerkzeug, dessen Schalter defekt ist.** Ein Elektrowerkzeug, das sich nicht mehr ein- oder ausschalten lässt, ist gefährlich und muss repariert

werden.

- c) **Ziehen Sie den Stecker aus der Steckdose und/oder entfernen Sie einen abnehmbaren Akku, bevor Sie Geräteeinstellungen vornehmen, Einsatzwerkzeugteile wechseln oder das Elektrowerkzeug weglegen.** Diese Vorsichtsmaßnahme verhindert den unbeabsichtigten Start des Elektrowerkzeugs.
- d) **Bewahren Sie unbenutzte Elektrowerkzeuge außerhalb der Reichweite von Kindern auf. Lassen Sie keine Personen das Elektrowerkzeug benutzen, die mit diesem nicht vertraut sind oder diese Anweisungen nicht gelesen haben.** Elektrowerkzeuge sind gefährlich, wenn Sie von unerfahrenen Personen benutzt werden.
- e) **Pflegen Sie Elektrowerkzeuge und Einsatzwerkzeug mit Sorgfalt. Kontrollieren Sie, ob bewegliche Teile einwandfrei funktionieren und nicht klemmen, ob Teile gebrochen oder so beschädigt sind, dass die Funktion des Elektrowerkzeugs beeinträchtigt ist. Lassen Sie beschädigte Teile vor dem Einsatz des Elektrowerkzeuges reparieren.** Viele Unfälle haben ihre Ursache in schlecht gewarteten Elektrowerkzeugen.
- f) **Halten Sie Schneidwerkzeuge scharf und sauber.** Sorgfältig gepflegte Schneidwerkzeuge mit scharfen Schneidkanten verklemmen sich weniger und sind leichter zu führen.
- g) **Verwenden Sie Elektrowerkzeug, Einsatzwerkzeug, Einsatzwerkzeuge usw. entsprechend diesen Anweisungen. Berücksichtigen Sie dabei die Arbeitsbedingungen und die auszuführende Tätigkeit.**

Der Gebrauch von Elektrowerkzeugen für andere als die vorgesehenen Anwendungen kann zu gefährlichen Situationen führen.

h) **Halten Sie Griffe und Griffflächen trocken, sauber und frei von Öl und Fett.** Rutschige Griffe und Griffflächen erlauben keine sichere Bedienung und Kontrolle des Elektrowerkzeugs in unvorhergesehenen Situationen.

5) Service

a) **Lassen Sie Ihr Elektrowerkzeug nur von qualifiziertem Fachpersonal und nur mit Original-Ersatzteilen reparieren.** Damit wird sichergestellt, dass die Sicherheit des Elektrowerkzeugs erhalten bleibt.

Originale EU Konformitätserklärung

Wir,

MEROTEC GmbH
D-47877 Willich, Otto-Brenner-Str. 8, Germany

erklären hiermit, dass unser Produkt

Tragbarer Kompressor, Modell-Nr. CQB180D-2

den folgenden Richtlinien entspricht:

- 2006/42/EG Maschinenrichtlinie
2014/30/EU EMV-Richtlinie
2000/14/EG Outdoor Richtlinie, geändert durch 2005/88/EG
Konformitätsbewertungsverfahren: 2000/14/EG-Anhang VI, Benannte Stelle
No.0197 – TÜV Rheinland LGA Products GmbH
Tillystrasse 2, 90431 Nürnberg – Deutschland
Gemessener Schallleistungspegel $L_{WA} = 93.89\text{dB(A)}$ ($K = 1.99\text{dB(A)}$)
Garantierter Schallleistungspegel $L_{WA} = 96\text{dB(A)}$
2011/65/EU*) RoHS-Richtlinie, geändert durch (EU) 2015/863

Angewandte harmonisierte Normen und Spezifikationen:

- EN 1012-1:2010
EN 60204-1:2018
EN 55014-1:2017
EN 55014-2:2015
EN 61000-3-2:2014
EN 61000-3-3:2013
EN 62233:2008
EN 50581:2012
EN 62841-1: 2015
EN ISO 12100: 2010

Dokumentationsbevollmächtigter:

Dirk Wohlrab
MEROTEC GmbH
Otto-Brenner-Str. 8
D-47877 Willich

Ort, Datum: Willich, 19.12.2019

Rechtsgültige Unterschrift:



Ronald Menken
Geschäftsführer
MEROTEC GmbH



Die alleinige Verantwortung für die Ausstellung dieser Konformitätserklärung trägt der Hersteller.

*)Der oben beschriebene Gegenstand der Erklärung erfüllt die Vorschriften der Richtlinie 2011/65/EU des Europäischen Parlaments und des Rates vom 8. Juni 2011 zur Beschränkung der Verwendung bestimmter gefährlicher Stoffe in Elektro- und Elektronikgeräten.

KUNDENSERVICE

 0800 7240586



merotec-de@sertronics.de

ART. NR.: 5971

11/2023

Hergestellt von:
MEROTEC GMBH
Otto-Brenner-Straße 8
47877 Willich
DEUTSCHLAND