

Die Maus

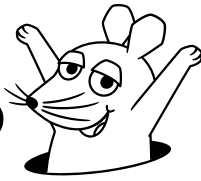

Teleskop

mit Rucksack

Art. No. 9810500



(DE) Bedienungsanleitung

(EN) Operating instructions



(DE) WARNUNG:

Schauen Sie mit diesem Gerät niemals direkt in die Sonne oder in die Nähe der Sonne. Es besteht ERBLINDUNGSGEFAHR!

(EN) WARNING:

Never use this device to look directly at the sun or in the direct proximity of the sun. Doing so may result in a risk of blindness.



MANUAL DOWNLOAD:



www.bresser.de/9810500



TELESCOPE GUIDE:



www.bresser.de/guide



TELESCOPE FAQ:



www.bresser.de/faq



EXPERIMENTS:



www.bresser.de/downloads

(DE) Bedienungsanleitung.....4
(EN) Operating instructions10

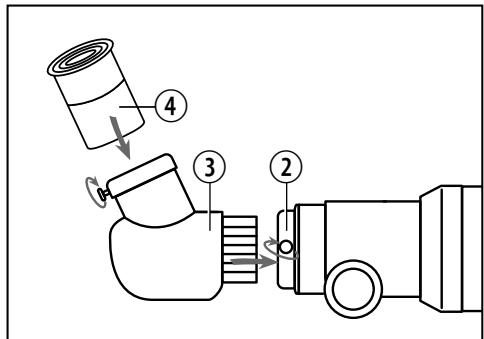
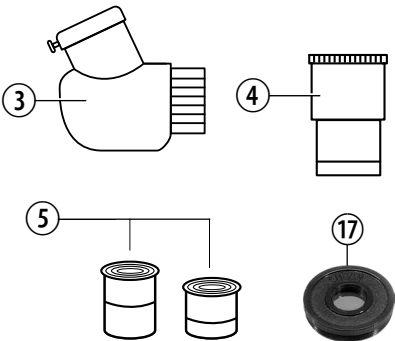

Allgemeine Warnhinweise

- **ERBLINDUNGSGEFAHR!** Schauen Sie mit diesem Gerät niemals direkt in die Sonne oder in die Nähe der Sonne. Es besteht ERBLINDUNGSGEFAHR!
- **ERSTICKUNGSGEFAHR!** Kinder sollten das Gerät nur unter Aufsicht benutzen. Verpackungsmaterialien (Plastiktüten, Gummibänder, etc.) von Kindern fernhalten! Es besteht ERSTICKUNGSGEFAHR!
- **BRANDGEFAHR!** Setzen Sie das Gerät – speziell die Linsen – keiner direkten Sonneneinstrahlung aus! Durch die Lichtbündelung könnten Brände verursacht werden.
- Bauen Sie das Gerät nicht auseinander! Wenden Sie sich im Falle eines Defekts an Ihren Fachhändler. Er nimmt mit dem Service-Center Kontakt auf und kann das Gerät ggf. zwecks Reparatur einschicken.
- Setzen Sie das Gerät keinen hohen Temperaturen aus.
- Das Gerät ist für den Privatgebrauch gedacht. Achten Sie die Privatsphäre Ihrer Mitmenschen – schauen Sie mit diesem Gerät zum Beispiel nicht in Wohnungen!

Teileübersicht

- | | |
|-------------------------------------|--|
| 1. Scharfeinstellungsrad | 11. Fixierschraube für die Vertikalachse (Rechts- und Linksrotation) |
| 2. Okularhalterung | 12. Höhenfeineinstellung (Auf- und Abwärtsbewegung) |
| 3. Zenitspiegel | 13. Stativbeine |
| 4. Barlow-Linse (2-fach) | 14. Stativbein Feststellclip |
| 5. Okulare (6 mm, 10 mm) | 15. Smartphone-Halterung |
| 6. Fernrohr (Teleskop-Tubus) | 16. Rucksack |
| 7. Objektivlinse | 17. Mondfilter |
| 8. Tubusöffnung | |
| 9. Staubschutzkappe | |
| 10. Fixierschraube für das Fernrohr | |

So baust du dein Teleskop auf

Bevor du nun mit dem Aufbau startest, solltest du gut überlegen, wo du dein Teleskop aufstellen möchtest. Es ist wichtig, dass du einen Ort wählst, an dem du freie Sicht auf den Himmel hast, an dem der Boden fest und eben ist und an dem du genügend Platz um dich herum hast. Wenn du den idealen Platz gefunden hast, kannst du mit dem Aufbauen beginnen.

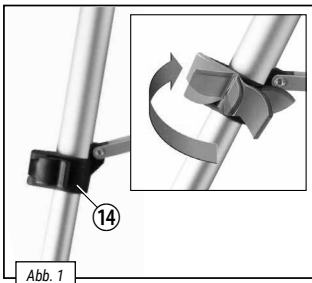

Öffne zuerst die Feststellclips an den Stativbeinen (14). Ziehe dann die unteren Teile der Stativbeine (13) so weit wie möglich nach unten und schließe anschließend die Feststellclips wieder (Fig. 1). Du kannst später die Höhe des Stativs ändern, indem du die Stativbeine auf die gleiche Weise wieder etwas einschiebst.



Abb. 2

Verbinde jetzt das Fernrohr (6) mit dem Stativkopf (Abb. 2). Benutze die Fixierschraube für das Fernrohr (10) um beide Teile fest miteinander zu verbinden.

Okular einsetzen

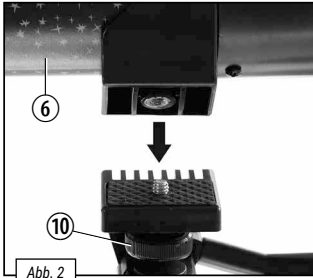
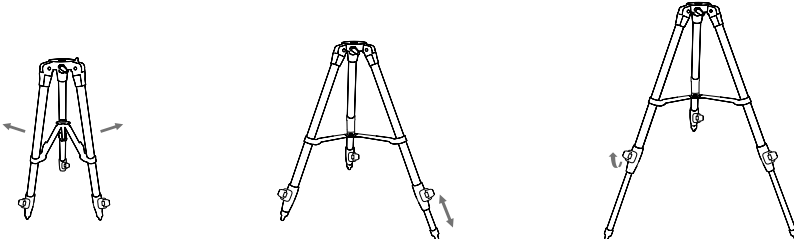
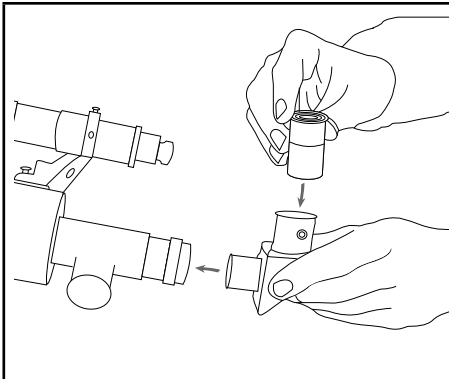

Entferne nun die Staubschutzkappe von der Okularhalterung (2). Nun kannst du den Zenitspiegel (3) in die Okularhalterung einsetzen und ihn mit der kleinen Schraube am Stutzen befestigen. Das Okular (5) setzt du als nächstes in die Öffnung des Zenitspiegels (3) ein. Auch hier befindet sich eine Schraube, mit der du das Okular am Zenitspiegel festschrauben kannst.

Hinweis: Setze zuerst das Okular mit der größten Brennweite (10 mm) in den Zenitspiegel ein. Die Vergrößerung ist dann zwar am geringsten, aber es wird dir leichter fallen, etwas zu beobachten.

Barlow-Linse

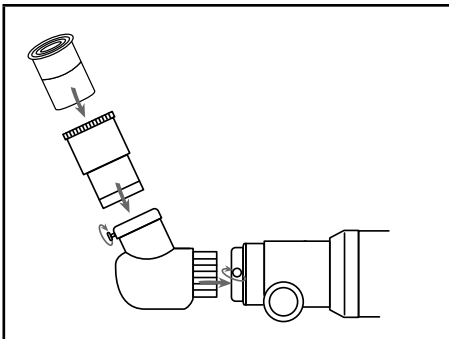

Optional: Die Barlow-Linse kann zwischen dem Zenitspiegel und dem Okular montiert werden, um die Vergrößerung noch einmal zu verdoppeln.

Dein Teleskop benutzen

Um das Teleskop nach oben, nach unten und von Seite zu Seite zu bewegen, greife das Fernrohr und bewege den Tubus kontinuierlich, bis dein Ziel im Okular ins Blickfeld kommt. Bedenke, dass bedingt durch die Rotation der Erde, sich Objekte ziemlich schnell aus deinem Blickfeld bewegen werden. Sobald du das gewünschte Ziel gefunden und scharfgestellt hast, musst du das Objekt verfolgen, wenn es über den Nachthimmel fährt. Für einen genaueren Blick auf ein Objekt, kannst du das 6 mm Okular verwenden. Die Vergrößerung erhöht sich dann von 35x auf 58x.

Welches ist das richtige Okular?

Wichtig ist zunächst, dass du für den Beginn deiner Beobachtungen immer ein Okular (5) mit der höchsten Brennweite wählst. Du kannst dann nach und nach andere Okulare mit geringerer Brennweite wählen. Die Brennweite wird in Millimeter angegeben und steht auf dem jeweiligen Okular. Generell gilt: Je größer die Brennweite des Okulars, desto niedriger ist die Vergrößerung! Für die Berechnung der Vergrößerung gibt es eine einfache Rechenformel:

Formel zur Berechnung der Vergrößerung:

Beispiele:

Brennweite (Teleskop)		Brennweite (Okular)	=	Vergrößerung		Barlow-Linse 2x
350 mm	÷	10 mm	=	35X	x2	= 70X
350 mm	÷	6 mm	=	58X	x2	= 116X

Scharfeinstellungsrad

Schaue durch das Okular (5) des Fernrohrs und peile ein gut sichtbares Objekt (z.B. einen Kirchturm) in einiger Entfernung an. Stelle es mit dem Scharfeinstellungsrad (1) scharf.

Technische Daten

- Bauart: Achromatisch
- Brennweite: 350 mm
- Objektiv-Durchmesser: 50 mm

Hinweise zur Reinigung

- Reinigen Sie die Linsen (Okulare und/oder Objektive) nur mit einem weichen und fussel-freien Tuch (z. B. Microfaser). Das Tuch nicht zu stark aufdrücken, um ein Verkratzen der Linsen zu vermeiden.
- Zur Entfernung stärkerer Schmutzreste befeuchten Sie das Putztuch mit einer Brillen-Reinigungsflüssigkeit und wischen damit die Linsen mit wenig Druck ab.
- Schützen Sie das Gerät vor Staub und Feuchtigkeit! Lassen Sie es nach der Benutzung – speziell bei hoher Luftfeuchtigkeit – bei Zimmertemperatur einige Zeit akklimatisieren, so dass die Restfeuchtigkeit abgebaut werden kann.

Smartphone-Halterung (Für Okulare)

Öffne die flexible Halterung und setze dein Smartphone hinein. Schließe die Halterung und stelle sicher, dass dein Smartphone richtig fest sitzt. Die Kamera muss genau über dem Okular aufliegen. Öffne dazu den Feststellclip auf der Rückseite der Halterung und passe den Okulareinblick genau auf deine Smartphone-Kamera ein. Jetzt den Feststellclip wieder fest anziehen und die Smartphone-Halterung auf

das Okular deines Teleskops aufstecken. Starte nun die Kamera-App. Wenn das Bild noch nicht genau zentriert auf deinem Display zu sehen ist, dann löse den Feststellclip leicht und justieren nach. Eventuell ist es nötig, durch die Zoomfunktion das Bild Display füllend darzustellen. Eine leichte Abschattung an den Rändern ist möglich. Nimm das Smartphone nach dem Gebrauch wieder von der Halterung ab!

HINWEIS

Achte darauf, dass das Smartphone nicht von der Halterung rutschen kann. Bei Beschädigungen durch ein herabgefallenes Smartphone übernimmt die Bresser GmbH keine Haftung!



Kleines Teleskop-ABC

Was bedeutet eigentlich ...

Brennweite:

Alle Dinge, die über eine Optik (Linse) ein Objekt vergrößern, haben eine bestimmte Brennweite. Darunter versteht man den Weg, den das Licht von der Linse bis zum Brennpunkt zurücklegt. Der Brennpunkt wird auch als Fokus bezeichnet. Im Fokus ist das Bild scharf. Bei einem Teleskop werden die Brennweiten des Fernrohrs und des Okulars kombiniert.

Linse:

Die Linse lenkt das einfallende Licht so um, dass es nach einer bestimmten Strecke (Brennweite) im Brennpunkt ein scharfes Bild erzeugt.

Zenitspiegel (3):

	<p>Ein Spiegel, der den Lichtstrahl im rechten Winkel umleitet. Bei einem geraden Fernrohr kann man so die Beobachungsposition korrigieren und bequem von oben in das Okular schauen. Das Bild erscheint durch einen Zenitspiegel zwar aufrecht stehend, aber seitenverkehrt.</p>
--	---

Barlow-Linse (4):

	<p>Die Barlow-Linse kann zur Vergrößerung der Brennweite eines Teleskops verwendet werden.</p>
--	--

Okular (5):

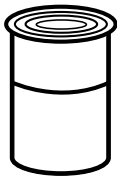
	<p>Ein Okular ist ein deinem Auge zugewandtes System bestehend aus einer oder mehreren Linsen. Mit einem Okular wird das im Brennpunkt einer Linse entstehende scharfe Bild aufgenommen und nochmals vergrößert. Für die Berechnung der Vergrößerung gibt es eine einfache Rechenformel: Brennweite des Fernrohrs / Brennweite des Okulars = Vergrößerung Du siehst: Bei einem Teleskop ist die Vergrößerung sowohl von der Brennweite des Okulars als auch von der Brennweite des Fernrohrs abhängig. Daraus ergibt sich anhand der Rechenformel folgende Vergrößerung, wenn du ein Okular mit 10 mm und ein Fernrohr mit 350 mm Brennweite verwendest: $350 \text{ mm} : 10 \text{ mm} = 35\text{-fache Vergrößerung}$</p>
--	---

Vergrößerung:

Die Vergrößerung entspricht dem Unterschied zwischen der Betrachtung mit bloßem Auge und der Betrachtung durch ein Vergrößerungsgerät (z.B. Teleskop). Dabei ist die Betrachtung mit dem Auge einfach. Wenn nun ein Teleskop eine 30-fache Vergrößerung hat, so kannst du ein Objekt durch das Teleskop 30 Mal größer sehen als mit deinem Auge. Siehe auch „Okular“.

EG-Konformitätserklärung



 Eine „Konformitätserklärung“ in Übereinstimmung mit den anwendbaren Richtlinien und entsprechenden Normen ist von der Bresser GmbH erstellt worden. Der vollständige Text der EG-Konformitätserklärung ist unter der folgenden Internetadresse verfügbar: www.bresser.de/download/9810500/CE/9810500_CE.pdf

Entsorgung

 Entsorgen Sie die Verpackungsmaterialien sortenrein. Beachten Sie bitte bei der Entsorgung des Geräts die aktuellen gesetzlichen Bestimmungen. Informationen zur fachgerechten Entsorgung erhalten Sie bei den kommunalen Entsorgungsdienstleistern oder dem Umweltamt.

 **Werfen Sie Elektrogeräte nicht in den Hausmüll!**
 Gemäß der Europäischen Richtlinie 2012/19/EG über Elektro- und Elektronik-Altgeräte und deren Umsetzung in nationales Recht müssen verbrauchte Elektrogeräte getrennt gesammelt und einer umweltgerechten Wiederverwertung zugeführt werden. Entladene Altbatterien und Akkus müssen vom Verbraucher in Battersammelgefäßen entsorgt werden. Informationen zur Entsorgung alter Geräte oder Batterien, die nach dem 01.06.2006 produziert wurden, erfahren Sie beim kommunalen Entsorgungsdienstleister oder Umweltamt.

 Batterien und Akkus dürfen nicht im Hausmüll entsorgt werden, sondern Sie sind zur Rückgabe gebrauchter Batterien und Akkus gesetzlich verpflichtet. Sie können die Batterien nach Gebrauch entweder in unserer Verkaufsstelle oder in unmittelbarer Nähe (z.B. im Handel oder in kommunalen Sammelstellen) unentgeltlich zurückgeben. Batterien und Akkus sind mit einer durchgekreuzten Mülltonne sowie dem chemischen Symbol des Schadstoffes bezeichnet.

 Cd ¹	 Hg ²	 Pb ³	¹ Batterie enthält Cadmium	² Batterie enthält Quecksilber	³ Batterie enthält Blei
---	--	--	---------------------------------------	---	------------------------------------



Garantie

Die reguläre Garantiezeit für dieses Produkt beträgt 5 Jahre und beginnt am Tag des Kaufs. Bitte bewahren Sie den Kaufbeleg (Kassenbon/Rechnung) als Nachweis für den Kauf sorgfältig auf. Während der Garantiezeit werden defekte Geräte von Ihrem Fachmarkt vor Ort angenommen. Alternativ können Sie per Email unter service@bresser.de Kontakt mit der Servicestelle aufnehmen. Hier erhalten Sie detaillierte Informationen zu einer möglichen Retoure. Im Garantiefall erhalten Sie in jedem Fall ein neues oder repariertes Gerät kostenlos zurück. Die Entscheidung, ob eine Reparatur oder ein Tausch des Gerätes erfolgt, obliegt dem Garantiegeber.

Die Garantie erlischt, wenn am Kaufgegenstand entstandene Mängel auf folgende Umstände zurückzuführen sind:

- nicht sachgemäße Benutzung
- fahrlässige oder vorsätzliche Beschädigung durch Eigenverschulden und/oder nicht autorisierte Dritte
- fahrlässige oder vorsätzliche Beschädigung durch den Käufer und/oder Dritte
- Reparaturen oder Abänderungen, die von fremder Seite ohne unsere Beauftragung vorgenommen wurden
- Veränderungen oder Beschädigungen infolge höherer Gewalt (Unwetter, Hagel, Feuer, Stromausfall, Blitzschlag, Überschwemmung, Schneeschaden, Frosteinwirkung und sonstige Einwirkung durch Tiere, usw.)

Die Garantie erlischt ferner, wenn ein beschädigter und/oder unleserlicher oder unvollständiger Kaufbeleg vorgelegt wird.

Die gesetzlichen Gewährleistungsansprüche, deren Inanspruchnahme kostenlos ist, bleiben hierdurch unberührt.

Garantiegeber ist die BRESSER GmbH, Gutenbergstr. 2, 46414 Rhede, Deutschland.

Nach Ablauf der Garantiezeit haben Sie ebenfalls die Möglichkeit, ein defektes Gerät zwecks Reparatur zu übersenden. Nach Ablauf der Garantiezeit anfallende Reparaturen sind kostenpflichtig. Sie erhalten vor Ausführung der Reparatur einen Kostenvoranschlag von uns.

Im Falle einer Retoure beachten Sie bitte Folgendes:

Nehmen Sie vor einer Rücksendung per Email unter service@bresser.de Kontakt mit der Servicestelle auf! Achten Sie darauf, dass der Artikel sorgfältig verpackt verschickt wird. Nutzen Sie nach Möglichkeit die Originalverpackung. Füllen Sie die Retourenmeldung (siehe Rückseite) aus und legen Sie diese zusammen mit einer Kopie des Kaufbelegs der Sendung bei. **Unfrei-Sendungen können nicht angenommen werden!**

Servicestelle: Bresser GmbH
Retourenabwicklung
Gutenbergstr. 2
D - 46414 Rhede
Deutschland

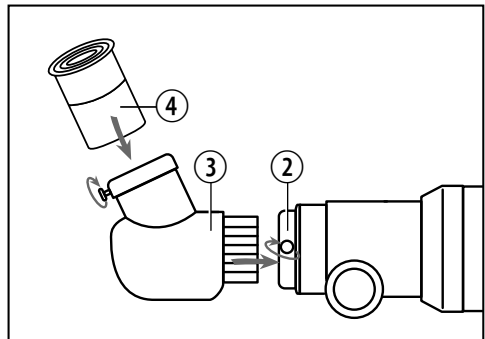
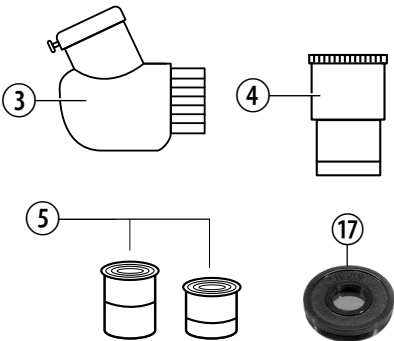

General Warnings

- **Risk of blindness** – Never use this device to look directly at the sun or in the direct proximity of the sun. Doing so may result in a risk of blindness.
- **Choking hazard** – Children should only use the device under adult supervision. Keep packaging material, like plastic bags and rubber bands, out of the reach of children, as these materials pose a choking hazard.
- **Risk of fire** – Do not place the device, particularly the lenses, in direct sunlight. The concentration of light could cause a fire.
- Do not disassemble the device. In the event of a defect, please contact your dealer. The dealer will contact the Service Centre and can send the device in to be repaired, if necessary.
- Do not expose the device to high temperatures.
- The device is intended only for private use. Please heed the privacy of other people. Do not use this device to look into apartments, for example.

Parts overview

1. Focus wheel
2. Eyepiece holder
3. Zenith mirror (diagonal)
4. Barlow Lens (2x)
5. Eyepieces (6 mm, 10 mm)
6. Telescope tube
7. Objective lens
8. Tube opening
9. Dust protection cap
10. Fixation screw for the Telescope tube
11. Locating screw for the vertical axis (for turning to the right and left)
12. Vertical fine adjustment (for moving upward and downward)
13. Tripod legs
14. Tripod leg locking clip
15. Smartphone holder
16. Backpack
17. Moon filter

How to assemble the telescope

Before you get started with the assembly, you should take some time to decide where you would like to set up your telescope. It is important that you choose a place from which you have an uninhibited view of the sky, where the floor is hard and even, and where you have enough space around you so that you feel comfortable. When you've found the ideal spot, you can begin the assembly.

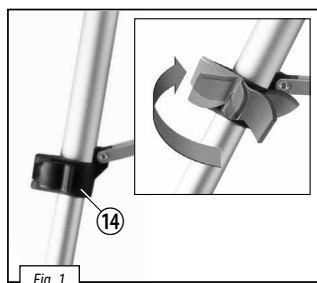

Open the locking clips on the tripod legs (14). Then pull the lower parts of the tripod legs (13) downward as far as they will go. Finally, close the locking clips again (Abb. 1). You can change the height of the tripod at a later time by making the tripod legs a bit shorter (again, opening the locking clips, adjusting the legs, closing the clips).

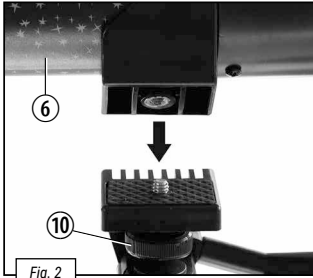
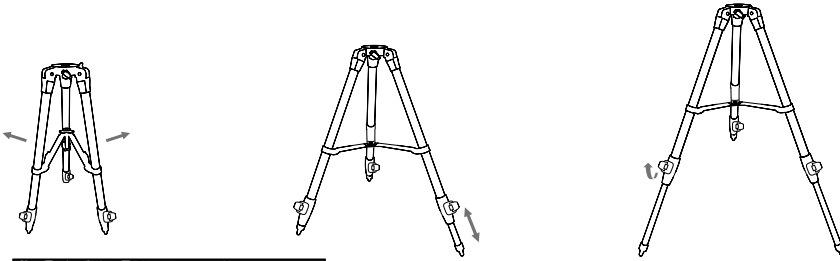
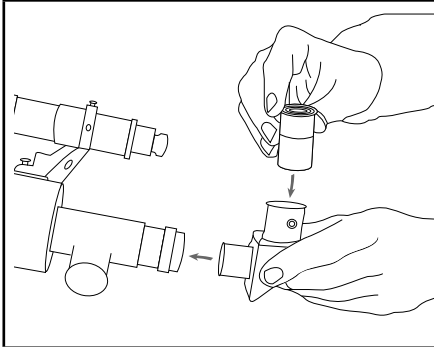

Fig. 2

Connect the telescope tube (6) to the tripod head (Abb. 2). Use the Fixation screw for the Telescope tube (10) to firmly connect both parts.

How to insert an eyepiece



Take the lens cap off the eyepiece holder (2). You can now place the zenith mirror (3) into the eyepiece holder and secure it with the small screw on the connector. Next, set the eyepiece (5) into the opening of the zenith mirror (3). Here too, there is a screw with which you can screw the eyepiece onto the zenith mirror.

Note: First, put the eyepiece with the largest focal width (10 mm) onto the zenith mirror. While you'll get the least amount of magnification, it will be easier for you to view things.

Barlow Lens

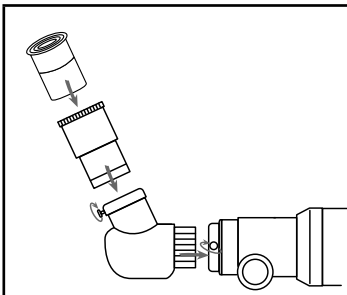

Optional: The Barlow lens can be mounted between the zenith mirror and the eyepiece to double the magnification.

Using your telescope

To move the scope up, down and side to side, grip the telescope and steadily move the tube until your target comes into view in the eyepiece. It is important to remember that the rotation of the Earth means objects will move out of your eyepiece fairly quickly. Once you have found and focused on your desired target, you will have to track the object as it journeys across the night sky. For a closer look at an object, you can insert the 6 mm eyepiece. The magnification will increase from 35x to 58x.

Which eyepiece is right?

It is important that you always choose an eyepiece (5) with the highest focal width for the beginning of your observation. Afterwards, you can gradually move to eyepieces with smaller focal widths. The focal width is indicated in millimeters and is written on each eyepiece. In general, the following is true: The larger the focal width of an eyepiece, the smaller the magnification. There is a simple formula for calculating the magnification:

Formula for calculating magnification:

Examples:

Focal length (Telescope)		Focal length (Eyepiece)	=	Magnification		Barlow Lens 3x
350 mm	÷	10 mm	=	35X	x2	= 70X
350 mm	÷	6 mm	=	58X	x2	= 116X

Focus wheel

Look through the telescope eyepiece (5) and hone in on a far away object that you can see well (for instance, a church tower). Focus in on the object with the focus knob (1).

Technical data:

- Design: achromatic
- Focal length: 350 mm
- Objective diameter: 50 mm

Notes on cleaning

- Clean the eyepieces and lenses only with a soft, lint-free cloth, like a microfibre cloth. To avoid scratching the lenses, use only gentle pressure with the cleaning cloth.
- To remove more stubborn dirt, moisten the cleaning cloth with an eyeglass-cleaning solution, and wipe the lenses gently.
- Protect the device from dust and moisture. After use, particularly in high humidity, let the device acclimatise for a short period of time, so that the residual moisture can dissipate before storing.

Smartphone holder (For eyepieces)

Open the flexible holder and put your smartphone in it. Close the holder and make sure your phone is properly secured. The camera must be positioned exactly above the eyepiece. Open the locking clip on the back of the holder and fit the eyepiece exactly onto your smartphone camera. Now retighten the locking clip and attach the smartphone adaptor to the eyepiece of your telescope. Now start the camera app. If the image is not yet centered on your display, loosen the locking clip slightly and readjust. It may be necessary to use the zoom function to fill the image on the display. A slight shading at the edges is possible. Remove the smartphone from the holder after use!

WARNING

Make sure that the smartphone can not slip out of the holder. Bresser GmbH assumes no liability for any damages caused by a dropped smartphone.



Telescope ABC's

What do the following terms mean?

Focal length:

Everything that magnifies an object via an optic (lens) has a certain focal length. The focal length is the length of the path the light travels from the surface of the lens to its focal point. The focal point is also referred to as the focus. In focus, the image is clear. In the case of a telescope, the focal length of the telescope tube and the eyepieces are combined.

Lens:

The lens turns the light that falls on it around in such a way so that the light gives a clear image in the focal point after it has traveled a certain distance (focal length).

Zenith mirror (diagonal) (3):

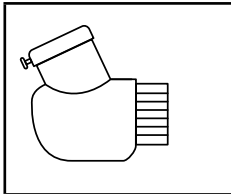

A mirror that deflects the ray of light 90 degrees. With a horizontal telescope tube, this device deflects the light upwards so that you can comfortably observe by looking downwards into the eyepiece. The image in a diagonal mirror appears upright, but rotated around its vertical axis (mirror image).

Barlow Lens (4):

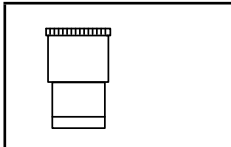

The Barlow lens can be used to increase the focal width of a telescope.

Eyepiece (5):

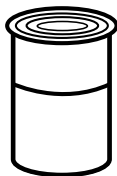

An eyepiece is a system made for your eye and comprised of one or more lenses. In an eyepiece, the clear image that is generated in the focal point of a lens is captured and magnified still more. There is a simple formula for calculating the magnification: Focal length of the telescope tube / Focal length of the eyepiece = Magnification In a telescope, the magnification depends on both the focal length of the telescope tube and the focal length of the eyepiece. From this formula, we see that if you use an eyepiece with a focal length of 10 mm and a telescope tube with a focal length of 350 mm, you will get the following magnification: $350 \text{ mm} / 10 \text{ mm} = 35$ times magnification

Magnification:

The magnification corresponds to the difference between observation with the naked eye and observation through a magnifying device like a telescope. If a telescope configuration has a magnification of 30x, then an object viewed through the telescope will appear 30 times larger than it would with the naked eye. See also 'Eyepiece'.

EC Declaration of Conformity

CE Bresser GmbH has issued a "Declaration of Conformity" in accordance with applicable guidelines and corresponding standards. The full text of the EU declaration of conformity is available at the following internet address: www.bresser.de/download/9810500/CE/9810500_CE.pdf

Disposal

 Dispose of the packaging materials properly, according to their type, such as paper or cardboard. Contact your local waste-disposal service or environmental authority for information on the proper disposal.

 Do not dispose of electronic devices in the household garbage!
As per Directive 2012/19/EC of the European Parliament on waste electrical and electronic equipment and its adaptation into German law, used electronic devices must be collected separately and recycled in an environmentally friendly manner. Empty, old batteries must be disposed of at battery collection points by the consumer. You can find out more information about the disposal of devices or batteries produced after 6 January 2006 from your local waste-disposal service or environmental authority.

 In accordance with the regulations concerning batteries and rechargeable batteries, disposing of them in the normal household waste is explicitly forbidden. Please make sure to dispose of your used batteries as required by law – at a local collection point or in the retail market. Disposal in domestic waste violates the Battery Directive.

Batteries that contain toxins are marked with a sign and a chemical symbol.



¹ battery contains cadmium ² battery contains mercury ³ battery contains lead



Warranty

The regular warranty period for this product is 5 years and starts on the day of purchase.

Please keep the proof of purchase (receipt/invoice) carefully as proof of purchase.

During the warranty period, defective devices will be accepted by your local specialist store. Alternatively, you can contact the service center by email at service@bresser.de. Here you can find detailed information about a possible return. In the event of a warranty claim, you will always receive a new or repaired device back free of charge. It is up to the guarantor to decide whether to repair or replace the device.

The guarantee expires if defects in the object of purchase are due to the following circumstances:

- improper usage
- negligent or intentional damage through own fault and/or unauthorized third parties
- negligent or intentional damage by the buyer and/or third parties
- Repairs or alterations carried out by third parties without our order
- Changes or damage due to force majeure (storm, hail, fire, power failure, lightning, flooding, snow damage, frost and other effects caused by animals, etc.)

The warranty is also void if a damaged and/or illegible or incomplete proof of purchase is presented. Statutory warranty claims, the claim of which is free of charge, remain unaffected.

The guarantor is BRESSER GmbH, Gutenbergstr. 2, 46414 Rhede, Germany.

After the warranty period has expired, you also have the option to send a defective device for repair. Repairs after the warranty period has expired are chargeable. You will receive a cost estimate from us before carrying out the repair.

In case of a return, please note the following:

Before returning an item, please contact the service center via our service@bresser.de email! Make sure the item is shipped carefully packaged. If possible, use the original packaging. Fill out the return form below and include it with a copy of the purchase receipt with the shipment. ***Unfree shipments cannot be accepted!***

Service point: Bresser GmbH
 Returns Processing
 Gutenbergstr. 2
 D - 46414 Rhede
 Germany

RETOURENMELDUNG

RETURNS FORM / DÉCLARATION DE RETOUR / RETOURMELDING / NOTIFICA DI RINVIO / NOTA DE DEVOLUCIÓN / RELATÓRIO DE DEVOLUÇÃO
ΔΕΛΤΙΟ ΕΠΙΣΤΡΟΦΗΣ / RETURNERINGSFORMULAR / RETURMEDDELANDE / PALAUTUSSAATE / HLÁSENÍ O VRÁČENÍ / FORMULARZ ZWROTÓW
OBRAZEC ZA POVRATNO POŠILJKO / HLÁSENIE O VRÁTENÍ / VISSZAKÜLDÉSI SZELVÉNY / FORMULAR DE RETURNARE
PRIJAVA ZA POVRATNO SLANJE / IADE BILDIRISI / ФОРМУЛЯР ЗА ВРЪЩАНЕ НА СТОКА / ИЗВЕЩЕНИЕ О ВОЗВРАТЕ

Name, Vorname

Surname, first name / Nom, prénom / Achternaam, voornaam / Cognome, nome / Apellido, nombre / Apelido, nome / Επίθετο, όνομα / Fornavn, efternavn / Namn, förnamn / Nimi, etunimi
Jméno, příjmení / Nazwisko, imię / Priimek, ime / Meno, priezvisko / Vezetéknév, keresztnév / Nume, prenume / Prezime, ime / Soyadı, Adı / Фамилия, Имя / Фамилия, Имя

Straße, Hausnr.

Street, house no. / Rue, numéro de rue / Straat, huisnummer / Via, n° civico / Calle, Número / Rua, número / Οδός, Αρ. / Vej, husnummer / Gata, nr. / Jakeluosoite / Ulice, číslo domu
Ulica i numer domu / Ulica, hišna št. / Ulica, číslo domu / Utca, házszám / Strada, numărul / Ulica, kućni broj / Caddè, Bina No. / Улица, Номер. / Улица/Не дома

PLZ, Ort

Postcode, city / CP, commune / Postcode, woonplaats / CAP, Località / C.P., Localidad / CP, Local / Τ.Κ., Πόλη / Postnummer, by / Postnr, ort / Postnumero ja -toimipaikka / PSČ, obec
Kód pocztowy i miejscowość / Poštna št., kraj / PSČ, obec / Postai irányítószám, Helység / Cod postal, localitate / P. Br., mjesto / PK, Yer / Пощенски код, Населено място
Индекс, нас. пункт

Telefon

Telephone / Téléphone / Telefoon / Telefono / Teléfono / Telefone / Τηλέφωνο / Puhelin / Telefón / Телефон

E-mail

Produktbezeichnung

Product name / Désignation du produit / Productnaam / Descrizione del prodotto / Denominación del producto / Designação do produto / Ονομασία προϊόντος / Produktbetegelse /
Produktbeteckning / Tuote / Označení produktu / Nazwa produktu / Oznaka izdelka / Označenie produktu / A termék megnevezése / Denumirea produsului / Naziv proizvoda / Ürün Tanımı /
Наименование на продукта / Название изделия

Transaktions-/RMA-Nr.*

Transaction no. or RMA no. / N° de dossier / Referentienr. / Numero pratica / N.° de expediente / N.° processo / Κωδ. συναλλαγής / Sagsnummer / Fallets nr / Kasittelyno / Č. případu
Nr zdarzenia / Št. postopka / Č. případu / Műveletszám / Nr. procedură / Broj za obradu. / Olay No. / Пореден номер. / № операции

Kaufdatum

Date of purchase / Date d'achat / Aankoopdatum / Data d'acquisto / Fecha de compra / Data de compra / Ημ/μία αγοράς / Købsdato / Køpedatum / Ostporäivä / Datum koupě
Data zakupu / Datum nakupa / Dátum kúpy / Vásárlás dátuma / Data cumpărării / Datum kupovine / Satin alma tarihi / Дата на покупка / Дата покупки

Kurze Fehlerbeschreibung

Short description of defect / Courte description du problème / Korte probleemomschrijving / Descrizione sintetica dell'anomalia / Descripción breve del error /
Breve descrição da avaria / Σύντομη περιγραφή του προβλήματος / Kort beskrivelse af fejlen / Kortfattet felbeskrivning / Vian lyhyt kuvaus / Stručný popis závady
Krótki opis usterki / Kratek opis napake / Stručný popis poruchy / Rövid hibaleírás / Scurtă descriere a defecțiunii / Kratek opis pogreške / Kisa kusur tarifi
Кратко описание на проблема / Краткое описание неисправности

Unterschrift

Signature / Handtekening / Firma / Assinatura / Υπογραφή / Underskrift / Allekirjoitus / Podpis / Aláírás / Semnătură / Potpis / İmza / Подпис / Подпись

Ihr Händler

Your dealer / Votre vendeur spécialisé / Uw specialzaak
Il rivenditore / Su proveedor / O προμηθευτής σας
Din forhandler / Din återförsäljare / Laitteen myyjä
Váš odborný dodávateľ / Państwa sprzedawca
Vaš strokovni trgovec / Váš špecializovaný dodávateľ
Ön kereskedő / Dealerul dvs. / Vaš struční trgovac
Sizin satıcı kurulusunuz / Вашият продавач / Ваш дилер :

Name/Nom/Naam/Nome/Nombre/Όνομα/Јméno/Nazwisko/Názov/Име

Adresse/Address/Adres/Indirizzo/Dirección/Endereço/Διευθунη/Adresa/Appee

Land/Country/Pays/Paese/País/Χώρα/Stát/Kraj/Krajiny/Държава

Telefon/Telephone/Téléphone/Telefoon/Telefono/Teléfono/Telefone/τηλέφωνο/Telefonni/Telefón/Телефон

E-Mail/E-мэйл

*produktabhängig, erhält Ihr Händler ggf. bei Retourenanmeldung / dependent on the product being returned your dealer may receive a returns notification / reçu le cas échéant et en fonction du produit par votre distributeur en cas de demande de retour de
marchandise / afhankelijk van het product is uw dealer verantwoordelijk voor de retouraanmelding / in base al tipo di prodotto, fornito al concessionario nel caso di avviso di reso / en función del producto, si lo recibe su distribuidor o en caso de notificación de
devolución / em função do produto, o seu distribuidor recebe event. na mensagem de envio / a message of return / a message of return / afhængigt af produktet modtager din forhandler i givet fald en returneringskвиттинг /
produktberende, får din återförsäljare ev. vid returneringen / tuotekohtainen, myyjä saa tarvittaessa ilmoitettaessa palautuksesta / v závislosti na výrobku, dostane váš prodejce případně při nahlášení vrácení / w zależności od produktu, Państwa sprzedawca
może otrzymać przy zgłoszeniu zwrotu / odvisno od izdelka, prejme vaš trgovec, če potrebno, pri vračilu izdelka / v závislosti od výrobku, dostane váš predajca prípadne pri nahlášení vrátení / termékétől függ, az Ön kereskedője kapja adott esetben visszaküldés
esetén / in funcție de produs, obține de dealerul dvs. la înregistrarea pentru returnare / avisno o proizvodu, prima Vaš trgovac eventualno prílikom prijave povrata / Sza konusu urüne bağılı olarak sizin satıcı kuruluşunuza bir iade bildirisi gönderilmektedir /
в зависимости от продукта, получив ее от Вашего продавца, в случае на връщане на продукта за смяна / в зависимости от продукта, продавец получает в соотв. случае при поступлении счета за обратную доставку

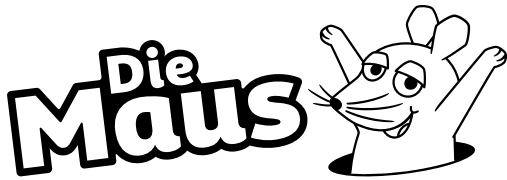

© I. Schmitt-Menzel
WDR mediagroup GmbH

Contact

Bresser GmbH
Gutenbergstraße 2
46414 Rhede · Germany
www.bresser.de

   @BresserEurope