

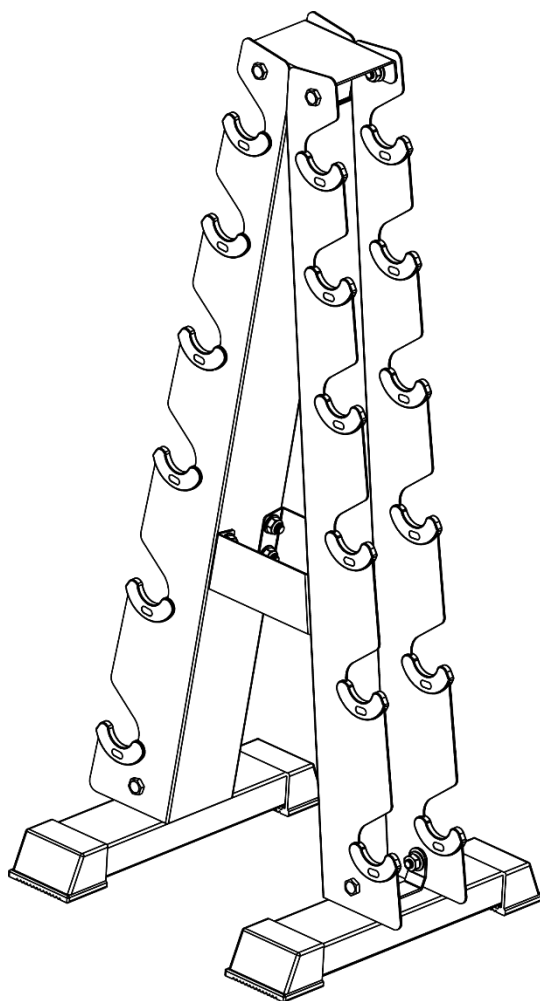

fitness line

HANTELSTÄNDER

Modell 18270 (FD005)



INHALTSVERZEICHNIS

1	WICHTIGE SICHERHEITSINFORMATIONEN	2
2	VERPACKUNGSMATERIAL / LISTE DER TEILE	3
3	AUFBAUANLEITUNG	4
3.1	Allgemeine Hinweise zum Aufbau	4
3.2	Aufbauschritte	4
4	WARTUNG UND PFLEGE	5
4.1	Allgemeine Hinweise	5
4.2	Entsorgungshinweise	5
5	GARANTIE UND GEWÄHRLEISTUNG	5

Lieber Kunde,

Version 210514

herzlichen Glückwunsch zum Kauf dieses Artikels. Der Artikel ist von anerkannten Prüf- und Testeinrichtungen untersucht und abgenommen worden. Diese Tests werden im Interesse der Qualität und der Sicherheit Ihres Trainings durchgeführt.

Bitte lesen Sie diese Bedienungsanleitung sorgfältig durch. Die Bedienungsanleitung ist fester Bestandteil des Produktes. Bewahren Sie diese deshalb genauso wie die Verpackung für spätere Fragen sorgfältig auf. Wenn Sie das Produkt an Dritte weitergeben, geben Sie bitte immer die Bedienungsanleitung mit.



Bitte beachten Sie, dass Sie ein Gerät für den normalen Heimgebrauch erworben haben. Dieses Gerät ist nicht für den gewerblichen Bedarf bestimmt und daher nicht für Belastungen, wie sie beispielsweise in Fitness-Studios auftreten, ausgelegt.

Damit Sie mit diesem Produkt lange viel Freude haben, beachten Sie bitte die nachfolgenden Gebrauchshinweise und Pflegeinformationen. Wegen kleiner Teile ist dieses Produkt nicht für Kinder unter drei (3) Jahre geeignet.

Information: Die Abmessungen Ihres neuen Artikels in aufgebautem Zustand sind ca. (L) 40 cm x (B) 47,5 cm x (H) 103,5 cm. Das Gerät wiegt ohne Verpackung etwa 11,5 kg.

Ihr body coach fitness line-Team

1 WICHTIGE SICHERHEITSINFORMATIONEN

- Bitte beachten Sie diese Bedienungsanleitung und bewahren Sie sie auf!
- Lesen und befolgen Sie die Gebrauchsanleitung und alle weiteren Informationen, bevor Sie das Gerät zusammenbauen und benutzen. Eine sichere Verwendung des Gerätes kann nur erreicht werden, wenn es richtig zusammengebaut wurde und richtig benutzt wird. Es liegt in Ihrer Verantwortung, dass alle Benutzer des Gerätes über die Warnhinweise und Vorsichtsregeln informiert sind.
- Suchen Sie unbedingt Ihren Hausarzt auf, um eventuelle Gesundheitsrisiken festzustellen bzw. vorzubeugen bevor Sie mit irgendeinem Trainingsprogramm beginnen. Der Rat Ihres Arztes ist maßgebend in Bezug auf Ihre Pulsfrequenz, Ihren Blutdruck oder Cholesterinspiegel.
- Beachten Sie Ihre Körpersignale. Unkorrektes oder übermäßiges Training kann Ihre Gesundheit gefährden. Sollten Sie irgendwann während des Trainings Schmerzen, Beklemmung im Brustkorb, unregelmäßigen Herzschlag, extreme

Atemnot, Schwindel oder Benommenheit spüren, unterbrechen Sie bitte sofort Ihr Training und suchen Sie Ihren Hausarzt auf.

- e) Halten Sie Kinder und Tiere von dem Gerät fern. Dieses Gerät ist nur für den Gebrauch durch Erwachsene bestimmt.
- f) Benutzen Sie das Gerät auf einem standsicheren, ebenen und waagerechten Untergrund mit einer Schutzabdeckung für Ihren Boden oder Teppich. Der Sicherheitsabstand sollte rundherum mindestens 1 m betragen. Gleichen Sie Bodenunebenheiten aus.
- g) Vor Gebrauch sollte jedes Mal überprüft werden, ob alle Schrauben und Muttern richtig angezogen sind. Die Sicherheit des Gerätes kann nur erhalten bleiben, wenn es regelmäßig überprüft wird.
- h) Benutzen Sie das Gerät nur wie angegeben. Finden Sie beim Zusammenbau oder bei Überprüfung ein defektes Teil oder hören Sie ungewohnte Geräusche bei der Benutzung des Gerätes, benutzen Sie es nicht weiter, bis das Problem gelöst ist.
- i) Tragen Sie während des Trainings immer geeignete Kleidung. Vermeiden Sie weite Kleidung, die in die beweglichen Teile Ihres Trainingsgerätes geraten könnte.
- j) Das Gerät ist nur für den Hausgebrauch bestimmt. Das Gerät ist für eine maximale Gewichtsbelastung von 110 kg ausgelegt.
- k) Bei Problemen und/oder bei einem Gewährleistungsanspruch schreiben Sie bitte eine E-Mail an SERVICE@LA-SPORTS.DE oder nutzen Sie unser Kontaktformular auf der Website <https://la-sports.de/kundenservice/> oder kontaktieren Sie uns per WhatsApp unter +49 2204 304616.
- l) Das Gerät eignet sich für die Aufbewahrung von Kurzhanteln im Innenbereich (Nässe kann zu Rostschäden führen).

2 VERPACKUNGSINHALT / LISTE DER TEILE

Bitte kontrollieren Sie vor der ersten Nutzung Ihres neuen Geräts die Vollständigkeit und Intaktheit der Einzelteile.

Bitte prüfen Sie das Produkt anhand der folgenden Teileliste auf Vollständigkeit. Sollten trotz unserer Qualitätskontrollen einmal einzelne Teile fehlen, so kontaktieren Sie bitte unser Service-Center per E-Mail (SERVICE@LA-SPORTS.DE), über unser Kontaktformular auf der Website: <https://la-sports.de/kundenservice/> oder kontaktieren Sie uns per WhatsApp unter +49 2204 304616.

Nr.	Beschreibung	Menge
1	Halteklammer Mitte	2
2	Standfuß	2
3	Seitenteile mit Hantelhalterungen	2
4	Verbindungsstück oben	1
5	Innensechskantbolzen M10 x 20	16
6	Unterlegscheibe M10	32
7	Mutter M10	16
	Schraubenschlüssel 17 mm	1
	Aufbauanleitung	1

Hinweis: Einige Teile sind möglicherweise bereits vormontiert, bitte beachten Sie die nachfolgend beschriebenen Aufbauschnitte.

3 AUFBAUANLEITUNG

3.1 Allgemeine Hinweise zum Aufbau

- Bevor Sie mit dem Aufbau des Produkts beginnen, lesen Sie die Aufbauschnitte sorgfältig durch und sehen Sie sich die Zeichnung an.
- Entfernen Sie sämtliches Verpackungsmaterial und legen dann die einzelnen Teile auf eine freie Fläche. Dieses verschafft Ihnen einen Überblick und erleichtert das Zusammenbauen. Schützen Sie die Aufbaufläche durch eine Unterlage vor Verschmutzen bzw. Verkratzen.
- Überprüfen Sie nun anhand der Teileliste, ob alle Bauteile vorhanden sind. Entsorgen Sie das Verpackungsmaterial erst, wenn die Montage abgeschlossen ist.
- Beachten Sie, dass bei der Benutzung von Werkzeug und handwerklichen Tätigkeiten immer eine mögliche Verletzungsgefahr besteht. Gehen Sie daher sorgfältig und umsichtig bei der Montage des Produkts vor.
- Sorgen Sie für eine gefahrenfreie Arbeitsumgebung, lassen Sie z.B. kein Werkzeug herumliegen. Deponieren Sie Verpackungsmaterial so, dass keine Gefahren davon ausgehen können. Folien oder Kunststofftüten bergen eine Erstickungsgefahr für Kinder.
- Nachdem Sie das Produkt gemäß der Aufbauanleitung aufgebaut haben, vergewissern Sie sich, dass sämtliche Schrauben, Bolzen und Muttern (sofern vorhanden) richtig angebracht und festgezogen sind.
- Legen Sie gegebenenfalls zum Schutz Ihres Fußbodens eine Schutzmatte (nicht im Lieferumfang enthalten) unter das Produkt, da nicht ausgeschlossen werden kann, dass z.B. Gummifüße Spuren hinterlassen.
- Für den Aufbau benötigen Sie eine Fläche von ca. 2 x 2 m.

3.2 Aufbauschnitte

Schritt 1

Schrauben Sie zunächst die beiden Seitenteile (#3) mit 1 Bolzen (#5), 2 Unterscheiben (#6) und 1 Mutter (#7) je Befestigungspunkt wie abgebildet an die Halteklammern auf den Standfüßen (#2).

Schritt 2

Schrauben Sie dann das obere Verbindungsstück (#4) mit 1 Bolzen (#5), 2 Unterscheiben (#6) und 1 Mutter (#7) je Befestigungspunkt wie abgebildet an die beiden Seitenteile (#3).

Schritt 3

Schrauben Sie dann die beiden inneren Halteklammern (#1) mit 1 Bolzen (#5), 2 Unterscheiben (#6) und 1 Mutter (#7) je Befestigungspunkt wie abgebildet an die beiden Seitenteile (#3).

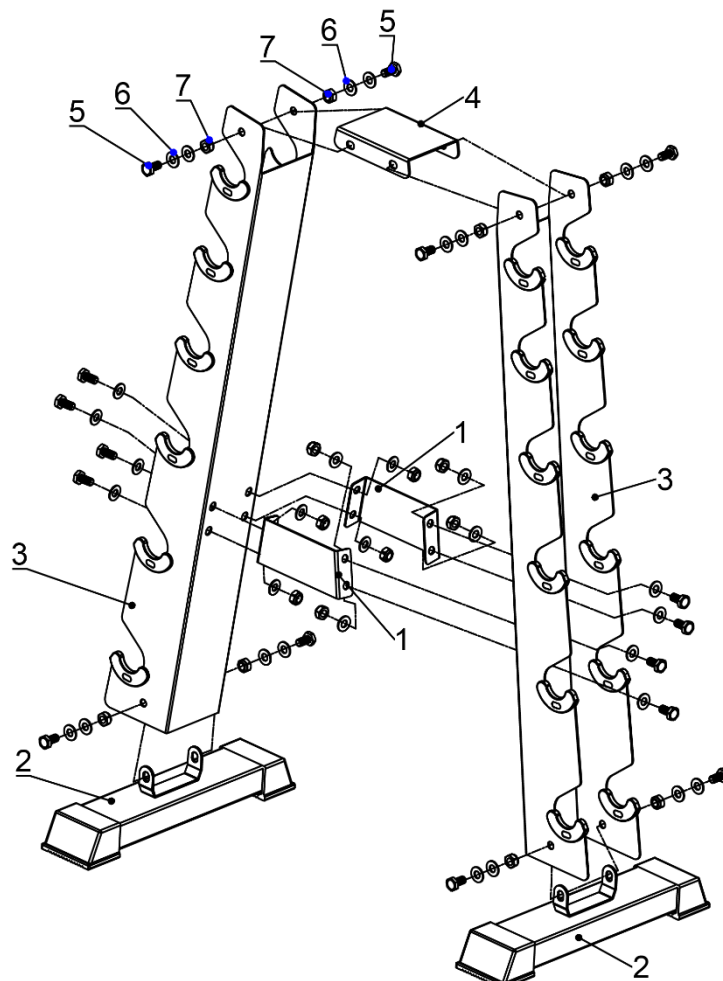

Ihr neuer Hantelständer ist nun bereits montiert. Hanteln können nun für die Aufbewahrung in die entsprechenden Halteausbuchtungen in den Seitenteilen gelegt werden. Bitte beachten Sie dabei die maximale Belastbarkeit des Hantelständers von 110 kg.

4 WARTUNG UND PFLEGE

4.1 Allgemeine Hinweise

Der Gebrauch Ihres Produkts führt zu natürlicher Abnutzung und Verschleiß. Dies erfordert eine regelmäßige Pflege und Wartung. Bei normalen Bedingungen und Gebrauch ist Ihr Produkt wartungsfrei. Trotzdem ist der Nutzer dafür verantwortlich, diese Teile regelmäßig auf festen Sitz und die Leistung beeinträchtigen Verschleiß zu überprüfen.

Beachten Sie, dass die Leistungsfähigkeit Ihres Produkts durch den Einfluss von Umweltbedingungen signifikant reduziert werden kann. Setzen Sie Ihr Produkt nicht über längere Zeit großer Hitze oder extremer Kälte aus, da die Leistung beeinträchtigt werden kann.

Jegliche Veränderung an den Originalteilen, Materialien oder der Konstruktion des Produkts kann die Leistung signifikant reduzieren. Dasselbe gilt im Fall starker Verschmutzung oder missbräuchlicher Anwendung.

Verwenden Sie zur Reinigung keine aggressiven Reinigungsmittel, sondern beseitigen Sie Verschmutzungen und Staub mit einem weichen, eventuell leicht angefeuchteten Tuch.

4.2 Entsorgungshinweise

1. Dieses Produkt wird zum Schutz vor Transportschäden in einer Verpackung geliefert. Die Verpackungsmaterialien sind aus Rohstoffen hergestellt, die wieder verwertbar sind. Bitte entsorgen Sie diese Materialien sortenrein.
2. Wenn Sie sich von diesem Produkt trennen möchten, entsorgen Sie es zu den aktuellen Bestimmungen. Auskünfte erteilt die kommunale Stelle.

5 GARANTIE UND GEWÄHRLEISTUNG

Die L.A. Sports GmbH & Co. KG gewährt Ihnen für dieses Produkt drei (3) Jahre Garantie ab Kaufdatum gemäß unseren Garantiebestimmungen und den geltenden gesetzlichen Regelungen. Diese Garantie gilt ausschließlich für Erstkäufer des Einzelhandels und ist nicht übertragbar.

Sie haben sich für ein erstklassiges Qualitätsprodukt entschieden, das die hohen Anforderungen unserer Qualitätskontrolle auf den verschiedenen Fabrikationsstufen bestanden hat. L.A. Sports übernimmt für dieses Produkt drei Jahre Garantie ab Kaufdatum.

Trotz der umfangreichen Qualitätskontrollen und des Einsatzes hochwertiger Materialien kann es in Ausnahmefällen zu Defekten an diesem Produkt kommen. Innerhalb der Garantiezeit beheben wir kostenfrei eventuell auftretende Defekte, die nachweisbar auf Material- oder Fabrikationsfehler zurückzuführen sind. Weiter gehende oder andere Ansprüche, insbesondere auf Ersatz von nicht am Produkt selber entstandenen Schäden sind ausgeschlossen.

Nicht unter die Garantie fallen Defekte aufgrund von natürlichem Verschleiß und Abnutzung, gewerbsmäßiger Nutzung, unsachgemäßem Gebrauch, falscher Bedienung, mangelnder Pflege und Nichtbeachtung der Bedienungsanleitung. Die Garantie

erlischt, wenn Reparaturen oder Eingriffe von Personen vorgenommen werden, die hierzu nicht autorisiert sind.

Garantieansprüche sind innerhalb der Garantiefrist geltend zu machen. Dem Gerät sind der vollständig ausgefüllte Garantieschein und der Kaufbeleg beizulegen. Das Gerät ist immer in der Originalverpackung an das Service-Center zu schicken.

In Garantiefällen trägt L.A. Sports die Transportkosten. Kontaktieren Sie hierzu bitte unser Service-Center, wir regeln die Abholung des Produkts bei Ihnen oder senden Ihnen einen Frachtschein zu. In anderen Fällen gehen die Kosten zu Lasten des Käufers. Transportschäden sind unverzüglich dem Frachtführer, Post oder Paketdienst zu melden.

Für die Bestellung von Ersatzteilen kontaktieren Sie bitte unser Service-Center unter den nachfolgenden Kontaktmöglichkeiten, vielen Dank:

- per Email an SERVICE@LA-SPORTS.DE
- über unser Kontaktformular unter <https://LA-SPORTS.DE/KUNDENSERVICE>
- über WhatsApp Nachricht an 02204 – 304616 (Scannen des nebenstehenden QR-Codes mit Ihrem Smart Phone führt Sie direkt zu einer WhatsApp-Nachricht an unser Service Center)

La Sports
WhatsApp Unternehmens-Account



Service Center

body coach Service-Center
Rathenaustrasse 4
D-51427 Bergisch Gladbach

Unternehmen

L.A Sports GmbH & Co. KG
Rathenaustrasse 4
D-51427 Bergisch Gladbach

COPYRIGHT © 2021 BY L.A. SPORTS GMBH & CO. KG
ALL RIGHTS RESERVED. UNAUTHORIZED DUPLICATION IS A VIOLATION OF LAW.