

Gebrauchs- anleitung



STECK-STRANDMUSCHEL



Inhaltsverzeichnis

1. Allgemeines	3
2. Verwendete Symbole	3
3. Bestimmungsgemäße Verwendung	4
4. Sicherheitshinweise	4
5. Lieferumfang / Teilebeschreibung.....	6
6. Lieferumfang prüfen.....	7
7. Strandmuschel aufstellen	7
8. Strandmuschel zusammenlegen	8
9. Reinigung und Wartung.....	9
10 Entsorgungshinweise.....	9
11. Technische Daten	9

1. Allgemeines



Bitte lesen Sie die Gebrauchsanleitung, insbesondere die Sicherheitshinweise, vor dem ersten Gebrauch sorgfältig durch und verwenden Sie die Steck-Strandmuschel nur wie in dieser Gebrauchsanleitung beschrieben.

Die Nichtbeachtung der nachfolgenden Hinweise kann zu schweren Verletzungen führen. Die Gebrauchsanleitung ist fester Bestandteil der Steck-Strandmuschel.

Bewahren Sie diese Gebrauchsanleitung zum späteren Nachschlagen auf und geben Sie diese mit, wenn Sie die Steck-Strandmuschel an einen anderen Benutzer weitergeben.

Diese Gebrauchsanleitung kann auch als PDF-Datei angefordert werden. Kontaktieren Sie hierzu bitte die folgende E-Mail-Adresse: info@aspiria-nonfood.de.

Für eine verbesserte Lesbarkeit wird die Steck-Strandmuschel im Folgenden mit Strandmuschel bezeichnet.

2. Verwendete Symbole

Die folgenden Symbole und Signalwörter werden in dieser Gebrauchsanleitung, auf der Strandmuschel oder auf der Verpackung verwendet.



Vor Gebrauch Anleitung beachten!



WARNUNG!

Dieses Signalsymbol/-wort bezeichnet eine Gefährdung mit einem mittleren Risikograd, die, wenn sie nicht vermieden wird, den Tod oder eine schwere Verletzung zur Folge haben kann.



VORSICHT!

Dieses Signalsymbol/-wort bezeichnet eine Gefährdung mit einem niedrigen Risikograd, die, wenn sie nicht vermieden wird, eine geringfügige oder mäßige Verletzung zur Folge haben kann.

HINWEIS!

Dieses Signalwort warnt vor möglichen Sachschäden.



Bei Produkten, die mit diesem Symbol gekennzeichnet sind, wurden Tests zum UV-Schutz gemäß UV-Standard 801 erfolgreich durchgeführt. Die Zahl gibt die UV Protect Stufe an. Details zum UV-Standard 801 finden sie unter www.uvstandard801.com.

3. Bestimmungsgemäße Verwendung

Die Strandmuschel ist für die Verwendung im Außenbereich vorgesehen. Sie dient als Sonnenschutz z.B. am Strand oder auf der Wiese. Die Strandmuschel ist nicht für den Gebrauch bei schlechtem Wetter, wie z.B. starkem Regen, Schnee oder Sturm geeignet. Die Strandmuschel ist kein Spielzeug. Die Strandmuschel ist ausschließlich für den Privatgebrauch bestimmt und ist nicht für den gewerblichen Bereich geeignet. Verwenden Sie die Strandmuschel nur wie in dieser Gebrauchsanleitung beschrieben. Jede andere Verwendung gilt als nicht bestimmungsgemäß und kann zu Sachschäden oder sogar zu Personenschäden führen. Der Hersteller oder Händler übernimmt keine Haftung für Schäden, die durch nicht bestimmungsgemäßen oder falschen Gebrauch entstanden sind.

4. Sicherheitshinweise



Brand- und Vergiftungsgefahr.

- Halten Sie die Strandmuschel von offenem Feuer, Grills, Gaskochern, etc. fern. Achtung. Entfachen Sie kein Feuer im Inneren oder in der Nähe der Strandmuschel.



Gefahren für Kinder.

- Lassen Sie Kinder nicht unbeaufsichtigt mit der Strandmuschel. Die Strandmuschel ist kein Spielzeug. Klettern Sie nicht auf die Strandmuschel.

**VORSICHT!****Verletzungsgefahr!**

- Nutzen Sie die Strandmuschel nicht als Schutz vor starkem Regen, Hagel oder Sturm. Die Strandmuschel darf nicht in extremen Wetterlagen oder an gefährlichen Orten verwendet werden.
- Die Strandmuschel kann umfallen, wenn sie nicht gut gesichert ist. Stellen Sie sicher, dass die Strandmuschel stabil steht. Befestigen Sie die Strandmuschel mit den Heringen im Boden. Prüfen Sie vor jeder Nutzung der Strandmuschel, dass die Strandmuschel stabil steht.
- Die Strandmuschel darf nur auf flachem Boden verwendet werden. Der Boden sollte frei von Steinen, Ästen und anderen spitzen Gegenständen sein. Die Strandmuschel darf nicht auf Beton, Asphalt oder anderen harten Oberflächen aufgestellt werden.
- Überprüfen Sie die Strandmuschel vor jeder Nutzung auf Schäden. Benutzen Sie die Strandmuschel nicht, wenn die Strandmuschel Schäden aufweist.
- Lehnen Sie sich nicht gegen die Strandmuschel.
- Gefahr von Sonnenbrand! Durch die Netzfenster der Strandmuschel besteht kein UV-Schutz. Sorgen Sie auf andere Weise für geeigneten Sonnenschutz.
- Beachten Sie beim Aufstellen der Strandmuschel die vorherrschende Windrichtung.

HINWEIS!**Sachschäden vermeiden.**

- Wenn die Strandmuschel feucht wird, kann sich Schimmel bilden. Stellen Sie sicher, dass die Strandmuschel komplett getrocknet ist, bevor Sie die Strandmuschel lagern.

5. Lieferumfang / Teilebeschreibung

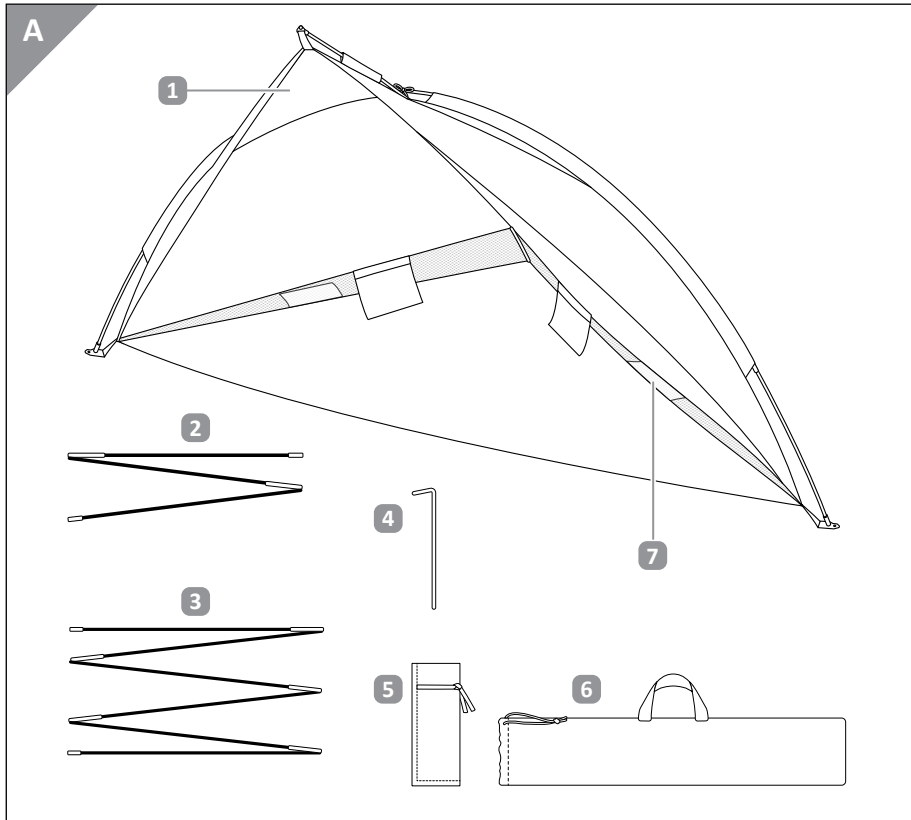

- 1 Strandmuschel x 1
- 2 Fiberglasgestänge kurz x 1
- 3 Fiberglasgestänge lang x 1
- 4 Heringe x 3
- 5 Tasche Heringe x 1
- 6 Tragetasche x 1
- 7 Sandtaschen

Gebrauchsanleitung

6. Lieferumfang prüfen

HINWEIS!

Beschädigungsgefahr!

- Wenn Sie die Verpackung unvorsichtig mit einem scharfen Messer oder anderen spitzen Gegenständen öffnen, können Sie die Strandmuschel beschädigen. Gehen Sie beim Öffnen der Verpackung vorsichtig vor.

Kontrollieren Sie, ob der Lieferumfang vollständig ist und ob die Strandmuschel Schäden aufweist. Ist dies der Fall, verwenden Sie die Strandmuschel nicht und wenden Sie sich an unseren Kundenservice.

7. Strandmuschel aufstellen

1. Breiten Sie die Strandmuschel **1** auf einer ebenen, ausreichend großen Fläche auf.
2. Stecken Sie das Fiberglasgestänge **2** / **3** zusammen und schieben Sie es wie abgebildet in die Strandmuschel.

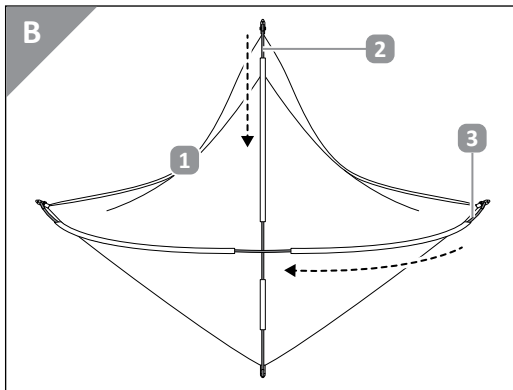

3. Stecken Sie die Spitzen des Fiberglasgestänges in die Ösen an den Ecken.

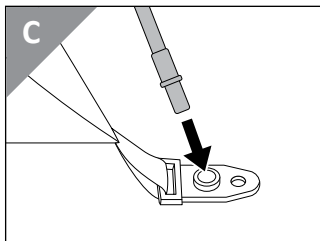

4. Fixieren Sie die Strandmuschel **1** mit dem eingenähten Band an dem Fiberglasgestänge **2** / **3**.

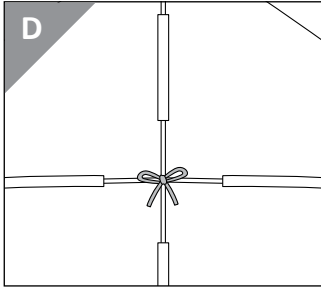

5. Verankern Sie die Strandmuschel mit den Heringen **4** im Boden.

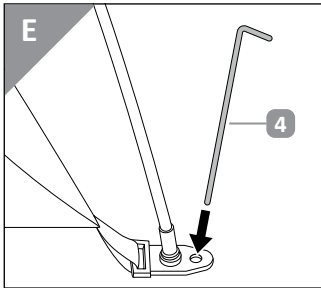

8. Strandmuschel zusammenlegen

1. Lösen Sie die Heringe **4** aus dem Boden und verstauen Sie sie in der Tasche **5**.
2. Lösen Sie das Fiberglasgestänge **2** / **3** aus den Ösen an den Ecken.
3. Ziehen Sie das Fiberglasgestänge aus der Strandmuschel. Ziehen Sie die einzelnen Verbindungen des Fiberglasgestänges auseinander und klappen sie es zusammen.
4. Legen Sie die Strandmuschel **1** zusammen.
5. Verstauen Sie alle Teile in der Tragetasche **6**.

9. Reinigung und Wartung

HINWEIS!

Beschädigungsgefahr!

- Verwenden Sie keine aggressiven, scheuernden oder lösungsmittelhaltigen Reinigungsmittel.



Reinigen Sie die Strandmuschel mit einem weichen, feuchten Tuch und ggf. etwas mildem Reinigungsmittel. Trocknen Sie die Strandmuschel anschließend gut ab.

Reinigen Sie die Strandmuschel vor der Lagerung und lassen Sie die Strandmuschel vollständig trocknen.

Bewahren Sie die Strandmuschel an einem trockenen und gut belüfteten Ort auf.

Schützen Sie die Strandmuschel vor Frost und direkter Sonneneinstrahlung. Bewahren Sie die Strandmuschel für Kinder unzugänglich auf.

10. Entsorgungshinweise

Die Strandmuschel sowie sämtliche Verpackungsbestandteile können über einen zugelassenen Entsorgungsbetrieb bzw. über die kommunale, hierfür zuständige Einrichtung gemäß geltender Vorschriften entsorgt werden. Die Mitarbeiter Ihrer Entsorgungseinrichtung informieren Sie auf Anfrage gerne über Möglichkeiten der korrekten und umweltgerechten Entsorgung.

11. Technische Daten

Maße: ca. 230 cm x 120 cm x 112 cm

Stand: 2023-12

Modell-nr.: ANS-23-189

Made in China



ASPIRIA NONFOOD GMBH
LADEMANNBOGEN 21-23
22339 HAMBURG
DEUTSCHLAND