

Bedienungs- anleitung

ADVENTURIDGE®

FALTBARER BOLLERWAGEN

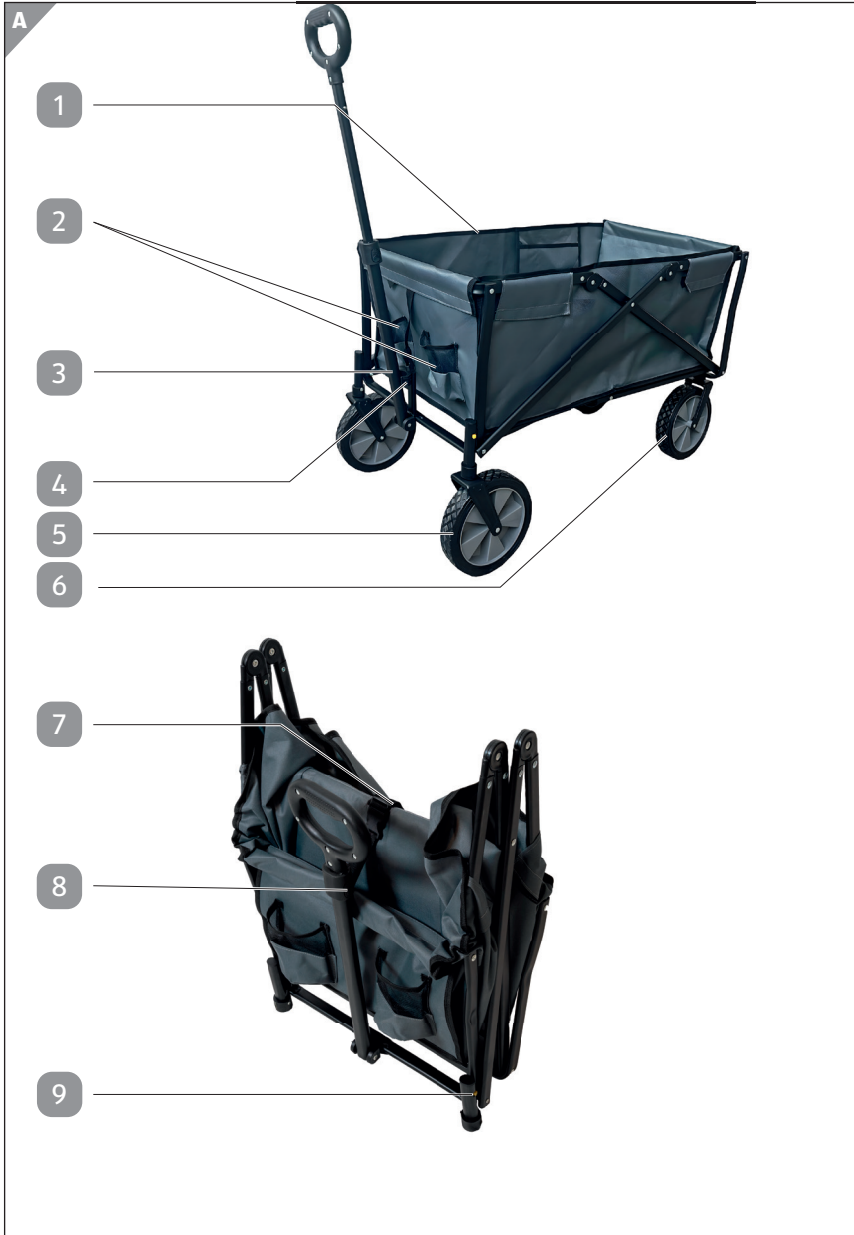





Komponenten

- 1 Stoffbezug mit Klettverschlüssen
- 2 2x Becherhalter
- 3 Hebel mit Federmechanismus
- 4 Haltevorrichtung
- 5 2x Vorderrad 360° drehbar (abnehmbar)
- 6 2x Hinterrad (abnehmbar)
- 7 Sicherungsgurt
- 8 Längenverstellung des Hebels
- 9 Rad-Verriegelung

Inhaltsverzeichnis

Lieferumfang	2
Montage	3
Komponenten	4
Inhaltsverzeichnis	5
Allgemeines	6
Bedienungsanleitung lesen und aufbewahren	6
Bestimmungsgemäßer Gebrauch	6
Zeichenerklärung	6
Sicherheit	7
Hinweiserklärung	7
Allgemeine Sicherheitshinweise	7
Aufbau	9
Auspacken und prüfen	9
Bollerwagen aufbauen	9
Gebrauch	10
Reinigen	10
Stoffbezug entfernen und reinigen	11
Aufbewahren	11
Räder des Bollerwagens entfernen	11
Technische Daten	12
Entsorgung	12
Verpackung entsorgen	12
Datenschutz	12
Service	13

Allgemeines

Bedienungsanleitung lesen und aufbewahren



Diese Bedienungsanleitung gehört zu diesem faltbaren Bollerwagen (im Folgenden nur „Bollerwagen“ genannt). Sie enthält wichtige Informationen zur Inbetriebnahme und Handhabung.

Lesen Sie die Bedienungsanleitung, insbesondere die Sicherheitshinweise, sorgfältig durch, bevor Sie den Bollerwagen benutzen. Die Nichtbeachtung dieser Bedienungsanleitung kann zu Verletzungen oder zu Schäden am Bollerwagen führen.

Die Bedienungsanleitung basiert auf den in der Europäischen Union gültigen Normen und Regeln. Beachten Sie im Ausland auch landesspezifische Richtlinien und Gesetze.

Bewahren Sie die Bedienungsanleitung für die weitere Nutzung auf. Wenn Sie den Bollerwagen an Dritte weitergeben, geben Sie unbedingt diese Bedienungsanleitung mit.

Bestimmungsgemäßer Gebrauch

Der Bollerwagen ist zum Transport von Gegenständen beim Camping, beim Einkaufen, bei der Gartenarbeit oder auf dem Weg zum Strand konzipiert. Der Bollerwagen ist ausschließlich für den Privatgebrauch bestimmt.

Verwenden Sie den Bollerwagen nur wie in dieser Bedienungsanleitung beschrieben. Jede andere Verwendung gilt als nicht bestimmungsgemäß und kann zu Sachschäden oder sogar zu Personenschäden führen.

Der Bollerwagen ist kein Kinderspielzeug. Der Hersteller oder Händler übernimmt keine Haftung für Schäden, die durch nicht bestimmungsgemäßen oder falschen Gebrauch entstanden sind.

Zeichenerklärung

Die folgenden Symbole werden auf dem Produkt, in der Bedienungsanleitung oder auf der Verpackung verwendet.



Das FSC®-Siegel (Forest Stewardship Council®) steht für „Verpackung aus verantwortungsvollen Quellen“. Das RECYCLED-Kennzeichen steht für Produkte, die ausschließlich Recyclingmaterial beinhalten.



Wichtige Sicherheitsinformationen.



Lesen Sie vor dem ersten Gebrauch des Bollerwagens die Bedienungsanleitung sorgfältig durch und bewahren Sie sie zur späteren Referenz auf.

Sicherheit

Hinweiserklärung

Die folgenden Symbole und Signalworte werden in dieser Bedienungsanleitung verwendet.



Dieses Signalsymbol /-wort bezeichnet eine Gefährdung mit einem niedrigen Risikograd, die, wenn sie nicht vermieden wird, Verletzungen zur Folge haben kann.



Dieses Signalwort warnt vor möglichen Sachschäden.



Dieses Symbol gibt Ihnen nützliche Zusatzinformationen zum Zusammenbau oder zum Betrieb.

Allgemeine Sicherheitshinweise



Quetschgefahr!

Beim Zusammen- und Auseinanderklappen des Bollerwagens können Finger oder andere Körperteile eingequetscht werden.

- Achten Sie beim Zusammen- und Auseinanderklappen des Bollerwagens darauf, dass Sie den Bollerwagen nur an den vorgesehenen Stellen berühren.
- Klappen Sie den Bollerwagen nur wie in dieser Anleitung beschrieben zusammen.



ACHTUNG!

Verletzungsgefahr!

Der Hebel des Bollerwagens ist mit einem automatischen Rückholmechanismus ausgestattet. Der Hebel schnell in seine Ausgangsposition zurück, sobald er losgelassen wird.

- Stellen Sie vor dem Loslassen des Hebels sicher, dass sich keine Körperteile zwischen dem Hebel und dem Bollerwagen befinden.



ACHTUNG!

Verletzungsgefahr!

Der Bollerwagen ist nicht zum Transport von Kindern oder Babys geeignet.

- Transportieren Sie keine Menschen oder andere Lebewesen mit dem Bollerwagen. Es besteht Verletzungsgefahr.

HINWEIS!

Beschädigungsgefahr!

Unsachgemäßer Umgang mit dem Bollerwagen kann zu Beschädigungen des Bollerwagens führen.

- Der Bollerwagen darf nur per Hand bewegt werden.
- Bewegen Sie den Bollerwagen niemals mit Hilfe eines Fahrzeugs (Auto, Fahrrad, Motorrad, etc.).
- Der Bollerwagen darf mit maximal 70 kg belastet werden. Transportieren Sie niemals Lasten über 70 kg.
- Keine heißen Gegenstände in den Bollerwagen legen.

Aufbau

Auspacken und prüfen

1. Nehmen Sie den Bollerwagen aus der Verpackung und entfernen Sie sorgfältig sämtliches Verpackungsmaterial.
2. Prüfen Sie, ob alle Teile vorhanden sind (siehe Abb. A).
3. Prüfen Sie alle Teile auf mögliche Transportschäden. Wenn der Bollerwagen beschädigt ist, benutzen Sie ihn nicht. Wenden Sie sich an den Hersteller.

Bollerwagen aufbauen



Quetschgefahr!

Beim Auseinanderklappen des Bollerwagens können Finger eingequetscht werden.

- Achten Sie beim Auseinanderklappen des Bollerwagens darauf, dass Sie den Bollerwagen nur an den vorgesehenen Stellen berühren.
1. Stellen Sie den zusammengefalteten Bollerwagen **a)** auf eine geeignete Fläche.
 2. Montieren Sie die Vorderräder (Runder Metallstift) **5** und die Hinterräder (quadratischer Metallstift) **6**, indem Sie diese in die Füße des Bollerwagens einschieben bis sie einrasten.
 3. Öffnen Sie den Sicherungsgurt **7** und drücken Sie das mittlere Gestänge des Bollerwagens nach unten, um den Bollerwagen auseinanderzuklappen **b)**.
 4. Halten Sie beide Knöpfe der Längenverstellung **8** und ziehen Sie am Griff des Hebels **3** um diesen auszufahren **b)**. Ein Klicken signalisiert, dass der Hebel eingerastet ist. Der Hebel hat zwei Positionen, eingefahren und ausgefahren.
 - Der Bollerwagen ist betriebsbereit **c)**.

Gebrauch



Verletzungsgefahr!

Der Hebel des Bollerwagens ist mit einem automatischen Rückholmechanismus ausgestattet. Der Hebel schnell in seine Ausgangsposition zurück, sobald er losgelassen wird.

- Stellen Sie vor dem Loslassen des Hebels sicher, dass sich keine Körperteile zwischen dem Hebel und dem Bollerwagen befinden.



- Der Bollerwagen darf mit max. 70 kg belastet werden.
- Der Bollerwagen ist kein Kinderspielzeug und darf nur von Erwachsenen gesteuert werden.
- Transportieren Sie keine Menschen oder andere Lebewesen mit dem Bollerwagen.

1. Ziehen Sie den Hebel **3** nach unten um den Bollerwagen zu steuern.
 - Wenn Sie den Hebel **3** loslassen schnell in seine Ausgangsposition zurück.
 - Mit Hilfe der Haltevorrichtung **4** kann der Hebel **3** in vertikaler Position fixiert werden.

Reinigen

HINWEIS!

Beschädigungsgefahr!

Der Bollerwagen kann durch unsachgemäße Reinigung beschädigt werden.

- Der Stoffbezug darf nur oberflächlich und mit einem feuchten Tuch gereinigt werden.
- Verwenden Sie keine Reinigungsmittel!

- Der Stoffbezug darf nicht gewaschen werden (Hand- oder Maschinenwäsche) oder komplett nass gemacht werden. Verwenden Sie niemals Bleichmittel!
- Trocknen Sie den Stoffbezug immer an der Luft. Trocknen Sie ihn niemals in einem Trockner oder mit Hilfe eines Föhns!

Stoffbezug entfernen und reinigen

1. Öffnen Sie die Klettverschlüsse des Stoffbezuges **1** und entfernen Sie diesen vom Gestell.
2. Reinigen Sie den Stoffbezug **1** sowie alle anderen Teile des Bollerwagens nur oberflächlich mit einem feuchten Tuch.
3. Lassen Sie den Stoffbezug und den Bollerwagen an der Luft trocknen.

Aufbewahren



Quetschgefahr!

Beim Zusammenklappen des Bollerwagens können Finger eingequetscht werden.

- Achten Sie beim Zusammenklappen des Bollerwagens darauf, dass Sie den Bollerwagen nur an den vorgesehenen Stellen berühren.
1. Halten Sie beide Knöpfe der Längenverstellung **8** und drücken Sie den Griff des Hebels **3** nach unten, um diesen einzufahren **b**). Ein Klicken signalisiert, dass der Hebel eingerastet ist. Der Hebel hat zwei Positionen, eingefahren und ausgefahren.
 2. Ziehen Sie die Schlaufe an der Innenseite des Bollerwagens nach oben. Der Bollerwagen klappt zusammen.
 3. Schließen Sie den Sicherungsgurt **7** um den zusammengeklappten Bollerwagen an einem versehentlichen Öffnen zu hindern.
 4. Der Bollerwagen kann nun verstaut werden.

Räder des Bollerwagens entfernen

Falls Sie die Räder des Bollerwagens entfernen möchten, gehen Sie wie folgt vor:

1. Drücken Sie die Rad-Verriegelung **9** und entfernen Sie das Rad **5** & **6**.

Technische Daten

Modell:	ECA-75
Gewicht:	ca. 9,6 kg
Max. Belastung	70 kg
Artikelnummer:	833202
PLU-Nr.	3476

Technische Änderungen vorbehalten.

Entsorgung

Verpackung entsorgen



Entsorgen Sie die Verpackung sortenrein. Geben Sie Pappe und Karton zum Altpapier, Folien in die Wertstoff-Sammlung.

Datenschutz

Garantieabwicklung gemäß Art.13 DSGVO

Sehr geehrter Kunde!

Wir teilen Ihnen mit, dass wir, die monolith GmbH, Maxstraße 16, 45127 Essen, Deutschland als Verantwortlicher Ihre personenbezogenen Daten verarbeiten. In datenschutzrechtlichen Angelegenheiten werden wir durch einen Datenschutzbeauftragten, erreichbar unter monolith GmbH, Maxstraße 16, 45127 Essen, Deutschland, datenschutz@monolith-support.com, unterstützt.

Wir verarbeiten Ihre Daten zum Zweck der Garantieabwicklung und stützen uns bei der Verarbeitung Ihrer Daten auf den mit uns geschlossenen Kaufvertrag.

Ihre Daten werden wir zum Zweck der Garantieabwicklung an PROTEL Dienstleistungs- und Handels GmbH, Denisstraße 28a, 67663 Kaiserslautern, Deutschland übermitteln.

Wir speichern Ihre personenbezogenen Daten für die Dauer von max. 10 Jahren.

Uns gegenüber haben Sie das Recht auf Auskunft über die betreffenden personenbezogenen Daten sowie auf Berichtigung, Löschung, Einschränkung der Verarbeitung, Widerspruch gegen die Verarbeitung sowie auf Datenübertragbarkeit.

Die Verarbeitung Ihrer Daten ist für die Garantieabwicklung erforderlich. Ohne Bereitstellung der erforderlichen Daten ist die Garantieabwicklung nicht möglich.

Service

Bei Serviceanfragen oder Rückfragen zum Produkt melden Sie sich bei unserem Serviceanbieter:

PROTEL Dienstleistungs- und Handels GmbH,
Denisstr. 28a,
67663 Kaiserslautern, Deutschland
0631 3428 443 (Lokaltarif)

Mo. – Fr. 8:00 – 20:00 Uhr
service@protel-service.com
www.protel-service.com



monolith GmbH
Maxstraße 16
45127 Essen
DEUTSCHLAND

SERVICECENTER

833202



DE 0 631 34 28 443 (Lokaltarif)



protel-service.com

MODELL:
ECA-75

05/2024

3

**JAHRE
GARANTIE**