



## MeteoTemp TBH Funk-Wetterstation

Art. No. 7004330



**DE** BEDIENUNGSANLEITUNG

**DE** Besuchen Sie unsere Website über den folgenden QR Code oder Weblink um weitere Informationen zu diesem Produkt oder die verfügbaren Übersetzungen dieser Anleitung zu finden.

**GB** Visit our website via the following QR Code or web link to find further information on this product or the available translations of these instructions.

**FR** Si vous souhaitez obtenir plus d'informations concernant ce produit ou rechercher ce mode d'emploi en d'autres langues, rendez-vous sur notre site Internet en utilisant le code QR ou le lien correspondant.

**NL** Bezoek onze internetpagina via de volgende QR-code of weblink, voor meer informatie over dit product of de beschikbare vertalingen van deze gebruiksaanwijzing.

**ES** ¿Desearía recibir unas instrucciones de uso completas sobre este producto en un idioma determinado? Entonces visite nuestra página web utilizando el siguiente enlace (código QR) para ver las versiones disponibles.

**IT** Desidera ricevere informazioni esaustive su questo prodotto in una lingua specifica? Venga a visitare il nostro sito Web al seguente link (codice QR Code) per conoscere le versioni disponibili.



[www.bresser.de/P7004330](http://www.bresser.de/P7004330)



# Inhaltsverzeichnis

1. Gültigkeitshinweis .....	16
2. Allgemeine Informationen .....	16
3. Allgemeine Warnhinweise.....	17
4. Lieferumfang .....	17
5. Teileübersicht .....	18
6. Hauptfunktionssensor .....	20
7. Aufbau der Stromversorgung am Basisgerät ...	21
8. Zeiteinstellung.....	21
11. Kanalauswahl .....	23
12. Hintergrundbeleuchtung (immer Stromversorgung über Adapter) .....	23
13. Temperaturalarm.....	24
14. Wettervorhersage.....	25
15. Mondphase .....	25
16. Barometer.....	26
18. EG-Konformitätserklärung .....	26
19. ENTSORGUNG.....	27
20. Garantie.....	28

## 1. Gültigkeitshinweis

Diese Dokumentation ist gültig für die Produkte mit den nachfolgend aufgeführten Artikelnummern: 7004330  
Anleitungsversion: 1223  
Bezeichnung dieser Anleitung:  
Manual\_7004330\_MeteoTemp TBH RC Weather Station\_ende\_BRESSER\_v122023a  
Informationen bei Serviceanfragen stets angeben.

## 2. Allgemeine Informationen



**Zu dieser Bedienungsanleitung  
Diese Bedienungsanleitung ist als Teil des  
Gerätes zu betrachten.**

Lesen Sie die Sicherheitshinweise und die Bedienungsanleitung sorgfältig durch, bevor Sie dieses Gerät verwenden. Bewahren Sie diese Bedienungsanleitung zum späteren Nachschlagen an einem sicheren Ort auf. Bei Verkauf oder Weitergabe des Gerätes muss diese Gebrauchsanweisung an jeden Nachbesitzer/Benutzer weitergegeben werden.



### **GEFAHR!**

Dieses Zeichen steht vor jedem Textabschnitt, der auf die Gefahr von leichten bis schweren Verletzungen bei unsachgemäßem Gebrauch hinweist.

**ACHTUNG!**

Dieses Zeichen steht vor jedem Textabschnitt, der auf die Gefahr von Sach- oder Umweltschäden bei unsachgemäßer Anwendung hinweist.

### 3. Allgemeine Warnhinweise

**GEFAHR!**

Dieses Gerät enthält elektronische Komponenten, die über eine Stromquelle (Netzteil und/oder Batterien) betrieben werden. Die Nutzung darf nur erfolgen, wie in der Anleitung beschrieben, andernfalls besteht die GEFAHR eines STROMSCHLAGS!

Bewahren Sie Batterien außerhalb der Reichweite von Kindern auf! Achten Sie beim Einlegen der Batterien auf die richtige Polung. Leere oder beschädigte Batterien können Verbrennungen verursachen, wenn sie mit der Haut in Berührung kommen. Falls erforderlich, tragen Sie zum Schutz angemessene Handschuhe.

**ACHTUNG!**

Bauen Sie das Gerät nicht auseinander! Wenden Sie sich im Falle eines Defekts bitte an Ihren Fachhändler. Dieser nimmt mit dem Service-Center Kontakt auf und kann das Gerät ggf.

zwecks Reparatur einschicken. Setzen Sie das Gerät keinen Temperaturen über 60 °C aus!

Setzen Sie das Gerät keinen hohen Temperaturen aus. Verwenden Sie nur das mitgelieferte Netzteil oder die empfohlenen Batterien. Gerät und Batterien nicht kurzschließen oder ins Feuer werfen! Durch übermäßige Hitze und unsachgemäße Handhabung können Kurzschlüsse, Brände und sogar Explosionen ausgelöst werden!

Verwenden Sie nur die empfohlenen Batterien. Ersetzen Sie schwache oder verbrauchte Batterien immer durch einen komplett neuen Satz Batterien mit voller Kapazität. Verwenden Sie keine Batterien unterschiedlicher Marken, Typen oder unterschiedlich hoher Kapazität. Entfernen Sie die Batterien aus dem Gerät, wenn es längere Zeit nicht benutzt wird.

### 4. Lieferumfang

MeteoTemp TBH RC Wetterstation  
 Sensor 7009985  
 EU-UK-Adapter  
 CR2032 Batterie

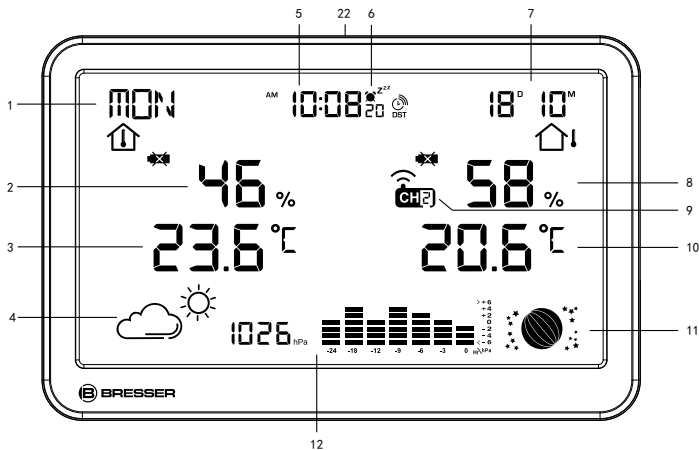

## 5. Teileübersicht

- |                                |                          |                           |
|--------------------------------|--------------------------|---------------------------|
| 1. Wochenanzeige in 7 Sprachen | 5. Zeit mit DCF          | 9. Kanal                  |
| 2. Innenluftfeuchtigkeit       | 6. Alarm with snooze     | 10. Außentemperatur       |
| 3. Innentemperatur             | 7. Kalender              | 11. Anzeige der Mondphase |
| 4. Wettervorhersage            | 8. Außenluftfeuchtigkeit |                           |

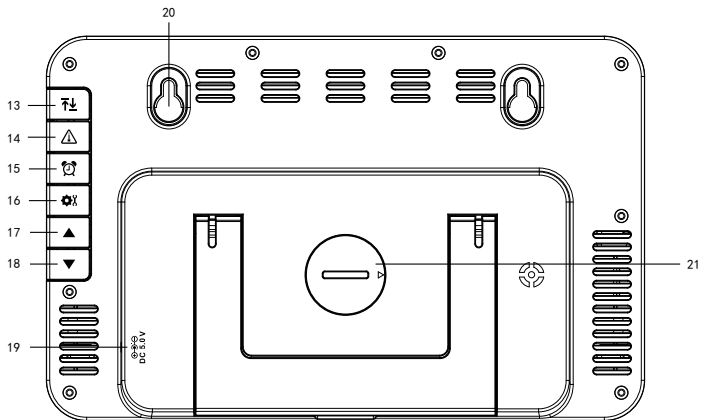

12. Verlauf des Barometerdrucks

13.  Taste

14.  Taste

15.  Taste

16.  Taste

17.  Taste

18.  Taste

19. DC-Aufnahme

20. Aufhängeloch

21. Batterieabdeckung

22.  Taste

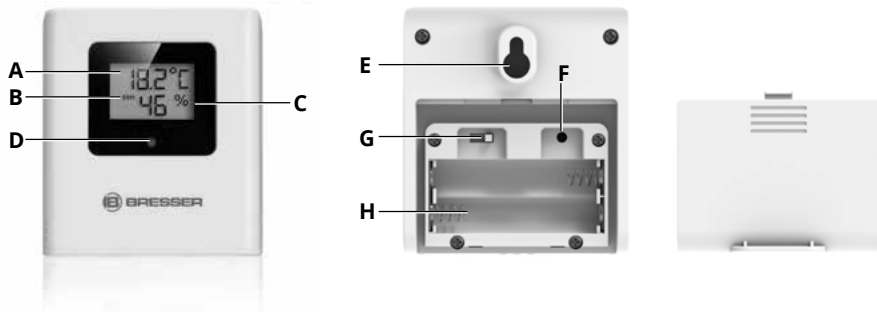

## 6. Hauptfunktionssensor

- A. Temperatur
- B. Aktueller Kanal
- C. Luftfeuchtigkeit
- D. LED-ANZEIGE
- E. Wandhalterung
- F. Reset
- G. Übertragungskanal (1-3)
- H. Batteriefach für 2x AAA



## 7. Aufbau der Stromversorgung am Basisgerät

1. Entfernen Sie den Batteriefachdeckel.
2. Batterien in das Batteriefach einsetzen.  
Stellen Sie sicher, dass die Batteriepolartität (+/-) korrekt ist.
3. Setzen Sie den Batteriefachdeckel wieder auf.

### Fernsensor:





1. Entfernen Sie den Batteriefachdeckel.
2. Batterien in das Batteriefach einsetzen. Stellen Sie sicher, dass die Batteriepolartität (+/-) korrekt ist.
3. Kanalwahl-Schalter auf den gewünschten Kanal einstellen.

**HINWEIS!** Dieses Gerät kann mit drei Fernsensoren betrieben werden. Jeder angeschlossene Fernsensor muss auf einem anderen Kanal betrieben werden.

4. Setzen Sie den Batteriefachdeckel wieder auf.

## 8. Zeiteinstellung

### Manuelle Zeiteinstellung

1. drücken und halten Sie die Taste  für ca. 3 Sekunden, um in den Zeiteinstellungsmodus zu gelangen.
2. Die einzustellenden Ziffern blinken.
3. Drücken Sie die Taste  oder  um den Wert zu ändern.
4. Drücken Sie die Taste  zur Bestätigung und fahren Sie mit der nächsten Einstellung fort.
5. Reihenfolge der Einstellungen: Wochensprachen > Tastenton ein/aus > RCC ein/aus > Zeitzone > Jahr > DM/MD-Format > Monat > Tag > 12/24-Stunden-Format > Stunde > Minute > Barometereinheit > Barometerwert.
6. Abschließend die  Taste drücken, um die Einstellungen zu speichern und den Einstellungsmodus zu verlassen.





Halten Sie im Normalmodus die ▼ Taste gedrückt, um in den RCC-Empfangsmodus zu gelangen.

### Sprache:

Deutsch (GER) → Englisch (ENG) → Italienisch (ITA) → Französisch (FRE) → Niederlande (NET) → Spanien (ESP)



	Deutsch	Englisch	Italien- isch	Franzö- sisch	Niederlän- disch	Spanisch
Symbol	<b>GER</b>	<b>ENG</b>	<b>ITA</b>	<b>FRE</b>	<b>NET</b>	<b>ESP</b>
Montag	MON	MON	LUN	LUN	MAA	LUN
Dienstag	DIE	TUE	MAR	MAR	DIN	MAR
Mittwoch	MIT	WED	MER	MER	WOE	MIE
Donnerstag	DON	THU	GIO	JEU	DON	JUE
Freitag	FRE	FRI	VEN	VEN	VRI	VIE
Samstag	SAM	SAT	SAB	SAM	ZAT	SAB
Sonntag	SON	SUN	DOM	DIM	ZON	DOM

## 9. Weckzeiteinstellung



1. Drücken Sie im normalen Modus die  Taste, um die Alarmzeit zu überprüfen.
2. Beim Überprüfen der Weckzeit, drücken Sie  Taste erneut, um den Alarm ein- oder auszuschalten.
3. Wenn Sie in den Alarmmodus wechseln, halten Sie die  Taste für ca. 3 Sekunden lang gedrückt, um in den Alarmeinstellungsmodus zu gelangen. Die einzustellenden Ziffern blinken. Drücken Sie die Taste ▲ oder ▼ um den Wert zu ändern.  
Drücken Sie die  Taste zur Bestätigung und fahren Sie mit der nächsten Einstellung fort.
4. Reihenfolge der Einstellungen: Stunde > Minute > Schlummerzeit. Abschließend die Taste  drücken, um die Einstellungen zu speichern und den Alarmeinstellungsmodus zu verlassen.

5. Wenn der Wecker klingelt, drücken Sie die Taste  |  um in den Schlummermodus zu gelangen.

## 10. Max./Min.- Wertaufzeichnung für Temperatur und -Luftfeuchtigkeit



1. Drücken Sie im Normalmodus die  Taste um die Aufzeichnung der maximalen und minimalen Temperatur und Luftfeuchtigkeit zu überprüfen.
2. Wenn Sie den Max/Min-Datensatz prüfen, halten Sie die  Taste gedrückt, um den Datensatz zu löschen.

## 11. Kanalauswahl





1. Drücken Sie im Normalmodus die Taste  um den Kanal 1, Kanal 2, Kanal 3 oder die Zyklusanzeige auszuwählen.
2. Drücken und halten Sie die Taste  für ca. 3 Sekunden, um Werte zurückzusetzen und nach einem HF-Signal zu suchen.

**HINWEIS!** Stellen Sie immer sicher, dass der auf der Anzeigeeinheit ausgewählte Kanal mit der am Außensensor ausgewählten Kanalsoption übereinstimmt.

## 12. Hintergrundbeleuchtung (immer Stromversorgung über Adapter)

Wenn der Strom über das Netzteil bezogen wird, drücken Sie die  |  Taste, um die Hintergrundbeleuchtungsstufe auszuwählen. Es verfügt über eine 4-stufige Hintergrundbeleuchtung.

Im Normalmodus:

1. Taste ca. 3 Sekunden gedrückt halten, um in den Nachtmodus zu gelangen.
2. Die einzustellenden Ziffern blinken.
3. Drücken Sie die Taste  oder  um den Wert zu ändern.
4. Drücken Sie die  |  Taste zur Bestätigung und fahren Sie mit der nächsten Einstellung fort.

- Reihenfolge der Einstellungen: Nachtmodus ein/aus > Stunde für die Startzeit des Nachtmodus > Minute für die Startzeit des Nachtmodus > Stunde für die Endzeit des Nachtmodus > Minute für die Endzeit des Nachtmodus
- Drücken Sie abschließend die MODE-Taste, um die Einstellungen zu speichern und den Einstellmodus zu verlassen.

Die Hintergrundbeleuchtungsstufe für den Nachtmodus ist Stufe 2. Wenn Sie den Nachtmodus aktivieren, wird das AUTO DIM-Symbol angezeigt.



### 13. Temperaturalarm

Einstellung des Temperaturalarms

- Drücken Sie im Normalmodus die Taste  Taste, um die Innen- und Außentemperaturwarnung zu überprüfen.
- Reihenfolge der Einstellungen: Innen hohe

Temperatur > Innen niedrige Temperatur > Außen 1 hohe Temperatur > Außen 1 niedrige Temperatur > Außen 2 hohe Temperatur > Außen 2 niedrige Temperatur > Außen 3 hohe Temperatur > Außen 3 niedrige Temperatur

- Wenn Sie den Temperaturalarm überprüfen, halten Sie die Taste  ca. 3 Sekunden gedrückt, um die Einstellung für den Temperaturalarm aufzurufen.



Drücken Sie die Taste  oder  Taste, um die Temperatur einzustellen. Drücken Sie die  Taste zur Bestätigung und fahren Sie mit der nächsten Einstellung fort.

Reihenfolge der Einstellungen: Temperaturalarm EIN/AUS > Alarmwert für hohe Temperatur > Alarmwert für niedrige Temperatur.

- Nur wenn der Temperaturalarm eingeschaltet ist, kann der Temperaturalarmwert eingestellt werden
- Wenn ein Alarm ausgelöst wird, drücken Sie die ALERT-Taste, um den Alarm zu stoppen.



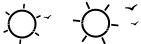
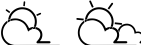

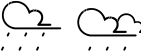
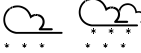
## 14. Wettervorhersage

Dieses Gerät zeigt Wettervorhersagen für die nächsten 12-24 Stunden in einem Radius von 30-50 km (19-31 Meilen) bei 75%iger Genauigkeit.

SYMBOL	BESCHREIBUNG
	Sonnig
	Sonnig bis bewölkt
	Bewölkt
	Bewölkt bis Regen
	Bewölkt bis Schnee

## 15. Mondphase

Die Mondphase hängt vom aktuellen Datum ab. Es wird automatisch berechnet und folgende Symbole werden angezeigt:

SYMBOL	BESCHREIBUNG
	Vollmond
	Abnehmender Mond
	Neumond
	Zunehmender Mond
	Vollmond

## 16. Barometer

Zeichnet den sich ändernden Trend auf und zeigt ihn in einem Diagramm basierend auf dem Luftdruckverlauf der letzten 24 Stunden an. Die horizontalen Daten sind die 7 Zeiträume in den letzten 24 Stunden (-24, -18h, -12h, -9h, -6h, -3h, 0h), und die vertikalen Daten sind der Luftdruckänderungswert (der Wert ist auf 0 gesetzt, wenn das Gerät zum ersten Mal mit Strom versorgt wird, jedes Gitter darüber oder darunter stellen 2 hPa dar). Indem wir den Luftdruckwert des aktuellen Zeitraums als Referenzpunkt nehmen, können wir durch Vergleich und Berechnung feststellen, ob der Luftdruck in den letzten 6 Zeiträumen gestiegen oder gesunken ist. (Es ist flach, wenn es gerade eingeschaltet wurde.)

## 17. Technische Daten

Haupteinheit

DCF

Batterien: 1x CR2032-Batterie

EU-UK-Adapter inkl

Temperaturmesseinheit: °C / °F

Temperaturanzeigebereich: -9,9 °C – 50 °C

Luftfeuchtigkeitsanzeigebereich 20% ~ 95% RH

Außensensor

Batterien: 2x AAA Batterien

Temperaturmesseinheit: °C / °F

Temperatur-Anzeigebereich: -40°C bis +70°C

Luftfeuchtigkeitsanzeigebereich 20% ~ 95% RH

## 18. EG-Konformitätserklärung

 Die Bresser GmbH erklärt hiermit, dass der Funkanlagentyp mit der Artikelnummer 7004330 der Richtlinie 2014/53/EU ent-

spricht. Der vollständige Text der EG-Konformitätserklärung ist unter folgender Internetadresse abrufbar: [www.bresser.de/download/7004330/CE/7004330\\_CE.pdf](http://www.bresser.de/download/7004330/CE/7004330_CE.pdf)

## 19. ENTSORGUNG



Entsorgen Sie die Verpackungsmaterialien sortenrein. Beachten Sie bitte bei der Entsorgung des Geräts die aktuellen gesetzlichen Bestimmungen. Informationen zur fachgerechten Entsorgung erhalten Sie bei den kommunalen Entsorgungsdienstleistern oder dem Umweltamt.



Entsorgen Sie Elektrogeräte nicht über den Hausmüll! Gemäß der Richtlinie 2002/96/EG des Europäischen Parlaments über Elektro- und Elektronik-Altgeräte und deren Umsetzung in deutsches Recht müssen gebrauchte Elektrogeräte getrennt gesammelt und einer

umweltgerechten Verwertung zugeführt werden.

Gemäß den Vorschriften für Batterien und Akkus ist die Entsorgung im normalen Hausmüll ausdrücklich verboten. Bitte entsorgen Sie Ihre gebrauchten Batterien wie gesetzlich vorgeschrieben – an einer lokalen Sammelstelle oder im Einzelhandel. Die Entsorgung über den Hausmüll verstößt gegen die Batterie-Richtlinie.

Batterien, die Giftstoffe enthalten, sind mit einem Zeichen und einem chemischen Symbol gekennzeichnet. „Cd“ = Cadmium, „Hg“ = Quecksilber, „Pb“ = Blei.



Cd<sup>1</sup>



Hg<sup>2</sup>



Pb<sup>3</sup>

- <sup>1</sup> Batterie enthält Cadmium
- <sup>2</sup> Batterie enthält Quecksilber
- <sup>3</sup> Batterie enthält Blei

Die reguläre Garantiezeit für dieses Produkt beträgt 5 Jahre und beginnt am Tag des Kaufs. Bitte bewahren Sie den Kaufbeleg (Kassenbonn/ Rechnung) als Nachweis für den Kauf sorgfältig auf. Während der Garantiezeit werden defekte Geräte von Ihrem Fachmarkt vor Ort angenommen. Alternativ können Sie per Email unter [service@bresser.de](mailto:service@bresser.de) Kontakt mit der Servicestelle aufnehmen. Hier erhalten Sie detaillierte Informationen zu einer möglichen Retoure. Im Garantiefall erhalten Sie in jedem Fall ein neues oder repariertes Gerät kostenlos zurück. Die Entscheidung, ob eine Reparatur oder ein Tausch des Gerätes erfolgt, obliegt dem Garantiegeber.

Die Garantie erlischt, wenn am Kaufgegenstand entstandene Mängel auf folgende Umstände zurückzuführen sind:

- nicht sachgemäße Benutzung
- fahrlässige oder vorsätzliche Beschädigung durch Eigenverschulden und/oder nicht autorisierte Dritte
- fahrlässige oder vorsätzliche Beschädigung durch den Käufer und/oder Dritte
- Reparaturen oder Abänderungen, die von fremder Seite ohne unsere Beauftragung vorgenommen wurden
- Veränderungen oder Beschädigungen infolge höherer Gewalt (Unwetter, Hagel, Feuer, Stromausfall, Blitzschlag, Überschwemmung, Schneeschaden, Frosteinwirkung und sonstige Einwirkung durch Tiere, usw.)

Die Garantie erlischt ferner, wenn ein beschädigter und/oder unleserlicher oder unvollständiger Kaufbeleg vorgelegt wird.

Die gesetzlichen Gewährleistungsansprüche, deren Inanspruchnahme kostenlos ist, bleiben hierdurch unberührt.

Garantiegeber ist die BRESSER GmbH, Gutenbergstr. 2, 46414 Rhede, Deutschland.

Nach Ablauf der Garantiezeit haben Sie ebenfalls die Möglichkeit, ein defektes Gerät zwecks Reparatur zu übersenden. Nach Ablauf der Garantiezeit anfallende Reparaturen sind kostenpflichtig. Sie erhalten vor Ausführung der Reparatur einen Kostenvoranschlag von uns.

#### **Im Falle einer Retoure beachten Sie bitte Folgendes:**

Nehmen Sie vor einer Rücksendung per Email unter [service@bresser.de](mailto:service@bresser.de) Kontakt mit der Servicestelle auf! Achten Sie darauf, dass der Artikel sorgfältig verpackt verschickt wird. Nutzen Sie nach Möglichkeit die Originalverpackung. Füllen Sie die Retourenmeldung (siehe Rückseite) aus und legen Sie diese zusammen mit einer Kopie des Kaufbelegs der Sendung bei. **Unfrei-Sendungen können nicht angenommen werden!**

Servicestelle: Bresser GmbH  
Retourenabwicklung  
Gutenbergstr. 2  
D - 46414 Rhede  
Deutschland



# RETOURENMELDUNG

RETURNS FORM / DÉCLARATION DE RETOUR / RETOURMELDUNG / NOTIFICA DI RINVIO / NOTA DE DEVOLUCIÓN / RELATÓRIO DE DEVOLUÇÃO / ΔΕΛΤΙΟ ΕΠΙΣΤΡΟΦΗΣ / RETURNERINGSFORMULAR / RETURMEDDELANDE / PALAUTUSSAATE / HLÁŠENÍ O VRÁCENÍ / FORMULARZ ZWROTÓW / OBRAZEC ZA POV RATNO POŠILJKO / HLÁSENIE O VRÁTENÍ / VISSZAKÜLDÉST SZELVÉNY / FORMULAR DE RETURNARE / PRIJAVA ZA POV RATNO SLANJE / ĪADE BILDIRISI / ФОРМУЛЯР ЗА ВРЪЩАНЕ НА СТОКА / ИЗВЕЩЕНИЕ О ВОЗВРАТЕ

**Name, Vorname** .....

Surname, first name / Nom, prénom / Achternaam, voornaam / Cognome, nome / Apellido, nombre / Apellido, nome / Επίθετο, όνομα / Fornavn, efternavn / Namn, förnamn / Nimi, etunimi  
Jméno, příjmení / Nazwisko, imię / Priimek, ime / Meno, priezvisko / Vezetéknév, keresztnév / Nume, prenume / Prezime, ime / Soyadi, Adi / Фамилия, Име / Фамилия, Имя

**Straße, Hausnr.** .....

Street, house no. / Rue, numéro de rue / Straat, huisnummer / Via, n° civico / Calle, Número / Rua, número / Οδός, Αρ. / Vej, husnummer / Gata, nr · Jakeluosoite / Ulice, číslo domu  
Ulica i numer domu / Ulica, hišna št. / Ulica, číslo domu / Utca, házszám / Strada, numărul / Ulica, kućni broj / Cadde, Bina No. / Улица, Номер. / Улица/№ дома

**PLZ, Ort** .....

Postcode, city / CP, commune / Poştcode, woonplaats / CAP, Località / C.P., Localidad / CP, Local / T.K., Πόλη / Poştnummer, by / Poştnr, ort / Poştnumero ja -toimipaikka / PSČ, obec  
Kod pocztowy i miejscowość / Poštna št., kraj / PSČ, obec / Poštai irányítószám, Helység / Cod poştal, localitate / P. Br., mještó / PK, Yer / Пощенски код, Населено място  
Индекс, нас. пункт

**Telefon** .....

Telephone / Téléphone / Telefoon / Telefono / Teléfono / Telefone / Τηλέφωνο / Puhelin / Telefón / Телефон

**E-mail** .....

**Produktbezeichnung** .....

Product name / Désignation du produit / Productnaam / Descrizione del prodotto / Denominación del producto / Designação do produto / Ονομασία προϊόντος / Produktbetegnelse /  
Produktbeteckning / Tuote / Označení produktu / Nazwa produktu / Oznaka izdelka / Označenje produktu / A termék megnevezése / Denumirea produsului / Naziv proizvoda / Ürün Tanımı /  
Наименование на продукта / Название изделия

**Transaktions-/RMA-Nr.\*** .....

Transaction no. or RMA no. / N° de dossier / Referentienr. / Numero pratica / N.º de expediente / N.º processo / Κωδ. συναλλαγής / Sagsnummer / Fallets nr / Käsitellynro / Č. případu  
Nr zdarzenia / Št. poštopka / Č. případu / Műveletszám / Nr. procedură / Broj za obradu. / Olay No. / Пореден номер. / № операции

## Kaufdatum.....

Date of purchase / Date d'achat / Aankoopdatum / Data d'acquiŝto / Fecha de compra / Data de compra / Ημ/ρία αγοράς / Købsdato / Køpedatum / Oŝtopäivä / Datum koupě  
Data zakupu / Datum nakupa / Dátum kúpy / Vásárlás dátuma / Data cumpărării / Datum kupovine / Satin alma tarihi / Дата на покупка / Дата покупки

## Kurze Fehlerbeschreibung

Short description of defect / Courte description du problème / Korte probleemomschrijving / Descrizione sintetica dell'anomalia / Descripción breve del error / Breve descrição da avaria / Σύντομη περιγραφή του προβλήματος / Kort beskrivelse af fejlen / Kortfattad felbeskrivning / Vian lyhyt kuvaus / Stručný popis závady / Krótki opis usterki / Kratek opis napake / Stručný popis poruchy / Rövid hibaleírás / Scurtă descriere a defectiunii / Kratak opis pogreške / Kisa kusur tarifi  
Кратко описание на проблема / Краткое описание неисправности

## Unterschrift.....

Signature / Handtekening / Firma / Assinatura / Υπογραφή / Underskrift / Allekirjoitus / Podpis / Aláírás / Semnătură / Potpis / Ímza / Подпис / Подпись

## Ihr Händler

Your dealer / Votre vendeur spécialisé / Uw specialzaak / Il rivenditore / Su proveedor / Ο προμηθευτής σας / Din forhandler / Din återförsäljare / Laitteen myyjä / Váš odborný dodavatel / Państwo sprzedawca / Vaš strokovni trgovec / Váš špecializovaný dodávateľ / Ön kereskedő / Dealerul dvs. / Váš stručni trgovac / Sizin satıcı kuruluşunuz / Вашият продавач / Ваш дилер :

Name/Nom/Naam/Nome/Nombre/Όνομα/Iméno/Nazwisko/Názov/Име

Adresse/Address/Adres/Indirizzo/Dirección/Endereço/Διεύθυνση/Adresa/Адрес

Land/Country/Pays/Paese/País/Χώρα/Stát/Kraj/Krajiny/Държава

Telefon/Telephone/Téléphone/Telefoon/Telefono/Teléfono/Telefone/τηλεφώνου/Telefonni/Teléfono/Телефон

E-Mail/E-мэйл

*\*produktabhängig, erhält Ihr Händler ggf. bei Retourenanmeldung / dependent on the product being returned your dealer may receive a returns notification / reçu le cas échéant et en fonction du produit par votre distributeur en cas de demande de retour de marchandise / afhankelijk van het product is uw dealer verantwoordelijk voor de retouraanmelding / in base al tipo di prodotto, fornito al concessionario nel caso di avviso di reso / en funci3n del producto, si lo recibe su distribuidor o en caso de notificaci3n de devoluci3n / em func3o do produto, o seu distribuidor recebe event. na mensagem de envio / αντίστοιχα με το προϊόν, ο έμπορός σας ενδέχ. να λάβει δήλωση επιστροφής / afhankelijk of produktet modtager din forhandler i givet fald en returneringskvittering / produktberørende, får din återförsäljare ev. vid returansökan / tuotekohtainen, myyjä saa tarvittaessa ilmoitettaessa palautuksesta / v závislosti na výrobku, dostane váš prodejce případně při nahlášení vrácení / w zależności od produktu, Państwa sprzedawca może otrzymać przy zgłoszeniu zwrotu / odvisno od izdelka, prejme vaš trgovec, če potrebno, pri vračilu izdelka / v závislosti od výrobku, dostane váš predajca prípadne pri nahlášení vrátenia / termékétől függ, az Ön kereskedője kapja adott esetben visszaküldés esetén / în funcție de produs, obținut de dealerul dvs. la înregistrarea pentru returnare / ovisto o proizvodu, prima Vaš trgovac eventualno priklom prijave povrata / Söz konusu ürüne bağlı olarak sizin satıcı kuruluşunuzda bir lade bildiri gönderilmektedir / в зависимости от продукта, получаво се от Вашия продавач, в случай на връщане на продукта за смяна / в зависимост от продукта, продавец получава в своята служба при постъпването на счѐта за обратна доставка*

## Service

### DE AT CH BE

Bei Fragen zum Produkt und eventuellen Reklamationen nehmen Sie bitte zunächst mit dem Service-Center Kontakt auf, vorzugsweise per E-Mail.

E-Mail: [service@bresser.de](mailto:service@bresser.de)  
Telefon\*: +49 28 72 80 74 210

#### **BRESSER GmbH**

Kundenservice  
Gutenbergstr. 2  
46414 Rhede  
Deutschland

\*Lokale Rufnummer in Deutschland (Die Höhe der Gebühren je Telefonat ist abhängig vom Tarif Ihres Telefonanbieters); Anrufe aus dem Ausland sind mit höheren Kosten verbunden.

### GB IE

Please contact the Service centre first for any questions regarding the product or claims, preferably by e-mail.

E-Mail: [service@bresseruk.com](mailto:service@bresseruk.com)  
Telephone\*: +44 1342 837 098

#### **BRESSER UK Ltd.**

Suite 3G, Eden House  
Enterprise Way  
Edenbridge, Kent TN8 6HF  
Great Britain

\*Number charged at local rates in the UK (the amount you will be charged per phone call will depend on the tariff of your phone provider); calls from abroad will involve higher costs.

### NL BE

Als u met betrekking tot het product vragen of eventuele klachten heeft kunt u contact opnemen met het service centrum (bij voorkeur per e-mail).

E-Mail: [info@bresserbenelux.nl](mailto:info@bresserbenelux.nl)  
Telefoon\*: +31 528 23 24 76

#### **BRESSER Benelux**

Smirnofstraat 8  
7903 AX Hooerveen  
The Netherlands

\*Het telefoonnummer wordt in het Nederland tegen lokaal tarief in rekening gebracht. Het bedrag dat u per gesprek in rekening gebracht zal worden, is afhankelijk van het tarief van uw telefoon provider; gesprekken vanuit het buitenland zullen hogere kosten met zich meebrengen.

### ES PT

Si desea formular alguna pregunta sobre el producto o alguna eventual reclamación, le rogamos que se ponga en contacto con el centro de servicio técnico (de preferencia por e-mail).

E-Mail: [servicio.iberia@bresser-iberia.es](mailto:servicio.iberia@bresser-iberia.es)  
Teléfono\*: +34 91 67972 69

#### **BRESSER Iberia SLU**

c/Valdemorillo,1 Nave B  
P.I. Ventorro del Cano  
28925 Alcorcón Madrid  
España

\*Número local de España (el importe de cada llamada telefónica dependen de las tarifas de los distribuidores); Las llamadas des del extranjero están ligadas a costes suplementarios.

### FR BE

Si vous avez des questions concernant ce produit ou en cas de réclamations, veuillez prendre contact avec notre centre de services (de préférence via e-mail).

E-Mail: [sav@bresser.fr](mailto:sav@bresser.fr)  
Téléphone\*: 00 800 6343 7000

#### **BRESSER France SARL**

Pôle d'Activités de Nicopolis  
314 Avenue des Chênes Verts  
83170 Brignoles  
France

\*Prix d'un appel local depuis la France ou Belgique

---

**Bresser GmbH**  
Gutenbergstraße 2  
46414 Rhede · Germany  
[www.bresser.de](http://www.bresser.de)

     @BresserEurope



**Bresser UK Ltd.**  
Suite 3G, Eden House  
Enterprise Way  
Edenbridge, Kent TN8 6HF  
Great Britain