

medion

Kurzanleitung

Guide de démarrage rapide

Beknopte gebruiksaanwijzing

Guía breve

Guida rapida

Short manual



Mikrowelle

Micro-ondes

Magnetron

Microondas

Microonde

Microwave

MEDION MD 10596

Inhaltsverzeichnis

1. Informationen zu dieser Kurzanleitung	4
1.1. Zeichenerklärung.....	4
2. Bestimmungsgemäßer Gebrauch	5
3. Sicherheitshinweise	5
3.1. Mikrowelle aufstellen und anschließen	6
3.2. Brandgefahren vermeiden.....	8
3.3. Besondere Sicherheitshinweise im Umgang mit Mikrowellen	9
3.4. Sicherheitshinweise zum Erhitzen von Flüssigkeiten.....	10
4. Geräteübersicht	11
5. Lieferumfang	12
6. Vor dem ersten Gebrauch	12
6.1. Gerät aufstellen.....	12
6.2. Erstreinigung des Gerätes.....	13
6.3. Glas-Drehteller einsetzen	13
7. Bedienung	14
7.1. Einstellungen vornehmen	14
7.2. Programm unterbrechen	15
8. Reinigung und Pflege	15
9. Technische Daten	15
10. EU-Konformitätsinformation	15
11. Entsorgung	16

1. Informationen zu dieser Kurzanleitung

Bei dieser Kurzanleitung handelt es sich um eine verkürzte Druckausgabe der vollständigen Bedienungsanleitung.



WARNUNG!

Lesen Sie vor Inbetriebnahme die Sicherheitshinweise und die vollständige Bedienungsanleitung aufmerksam durch. Beachten Sie die Warnungen auf dem Gerät und in der Bedienungsanleitung, um Personen- und Sachschäden zu vermeiden. Bewahren Sie die Unterlagen immer in Reichweite auf und händigen Sie sie bei Weitergabe an Dritte aus, da sie ein wesentlicher Bestandteil des Produktes ist.



Wie nehme ich Kontakt zum Service auf?

Die Kontaktdaten finden Sie in der vollständigen Bedienungsanleitung.

Wo finde ich die vollständige Bedienungsanleitung?

Die vollständige Bedienungsanleitung steht Ihnen durch Scannen des nebenstehenden QR-Codes zum Einsehen und Download zur Verfügung.

1.1. Zeichenerklärung

Ist ein Textabschnitt mit einem der nachfolgenden Warnsymbole gekennzeichnet, muss die im Text beschriebene Gefahr vermieden werden, um den dort beschriebenen, möglichen Konsequenzen vorzubeugen.



GEFAHR!

Warnung vor unmittelbarer Lebensgefahr!



WARNUNG!

Warnung vor möglicher Lebensgefahr und/oder schweren, irreversiblen Verletzungen!



VORSICHT!

Warnung vor möglichen mittelschweren und/oder leichten Verletzungen!



HINWEIS!

Hinweise beachten, um Sachschäden zu vermeiden!



VORSICHT!

Gefahr durch heiße Oberflächen!



Dieses Symbol gibt Ihnen nützliche Zusatzinformationen zum Zusammenbau oder zum Betrieb.



Hinweise in der Bedienungsanleitung beachten!



Symbol für Wechselstrom



Symbol Schutzerdung (bei Schutzklasse I)



Die Positionsnummern hinter den jeweiligen Gerätekomponenten im Text verweisen auf die Abbildung in Kapitel „4. Geräteübersicht“ auf Seite 11.

2. Bestimmungsgemäßer Gebrauch

Die Mikrowelle darf nur zum Erwärmen von dafür geeigneten Lebensmitteln in geeigneten Garbehältern und Geschirr verwendet werden.

Dieses Gerät ist dazu bestimmt, im Privathaushalt und ähnlichen Haushaltsanwendungen verwendet zu werden, wie beispielsweise

- in Küchen für Mitarbeiter in Läden, Büros und anderen gewerblichen Bereichen;
- in landwirtschaftlichen Anwesen;
- von Kunden in Hotels, Motels und anderen Wohneinrichtungen;
- in Frühstückspensionen.

Bei gewerblicher Nutzung oder bei Nutzung für andere Zwecke als für o. g. Zwecke übernimmt der Hersteller keine Haftung für eventuelle Schäden.

- ▶ Bitte beachten Sie, dass im Falle des nicht bestimmungsgemäßen Gebrauchs die Haftung erlischt.
- ▶ Beachten Sie alle Informationen in dieser Bedienungsanleitung, insbesondere die Sicherheitshinweise. Jede andere Bedienung gilt als nicht bestimmungsgemäß und kann zu Personen- oder Sachschäden führen.

3. Sicherheitshinweise

WICHTIGE SICHERHEITSHINWEISUNGEN – SORGFÄLTIG LESEN UND FÜR DEN WEITEREN GEBRAUCH AUFBEWAHREN!

- Bewahren Sie Gerät und Zubehör an einem für Kinder unerreichen Platz auf.
- Dieses Gerät kann von Kindern ab 8 Jahren und darüber und von Personen mit reduzierten physischen, sensorischen oder mentalen Fähigkeiten oder Mangel an Erfahrung und/oder Wissen benutzt werden, wenn sie beaufsichtigt werden oder bezüglich des sicheren Gebrauchs des Gerätes unterwiesen wurden und die daraus resultierenden Gefahren verstanden haben.
- Kinder dürfen nicht mit dem Gerät spielen.
- Reinigung und Benutzerwartung dürfen nicht von Kindern ohne Beaufsichtigung durchgeführt werden.
- Kinder jünger als 8 Jahre müssen vom Gerät und der Anschlussleitung ferngehalten werden.

3.1. Mikrowelle aufstellen und anschließen



WARNUNG!

Gefahr durch elektrischen Schlag!

Es besteht die Gefahr eines elektrischen Schlags durch stromführende Teile.

- Überprüfen Sie vor dem ersten Gebrauch und nach jeder Benutzung die Mikrowelle sowie das Netzkabel auf Beschädigungen.
- Nehmen Sie die Mikrowelle nicht in Betrieb, wenn sie oder das Netzkabel sichtbare Schäden aufweist.
- Stellen Sie sicher, dass das Netzkabel unbeschädigt ist und nicht unter der Mikrowelle oder über heiße Flächen oder scharfe Kanten verläuft.
- Wickeln Sie das Netzkabel vollständig ab.
- Knicken oder quetschen Sie das Netzkabel nicht.
- Wenn Sie einen Transportschaden feststellen, wenden Sie sich umgehend an den Service.

■ Schließen Sie die Mikrowelle nur an eine ordnungsgemäß installierte, geerdete und elektrisch abgesicherte Steckdose an. Die Netzspannung muss den technischen Daten des Gerätes entsprechen.

■ Für den Fall, dass Sie die Mikrowelle schnell vom Netz nehmen müssen, muss die Steckdose frei zugänglich sein.



WARNUNG!

Verletzungsgefahr!

Es besteht Verletzungsgefahr durch Mikrowellenstrahlung. Mikrowellenstrahlung kann bei Beschädigungen des Geräts durch eine Leckage nach außen dringen. Beschädigungen am Netzkabel können einen elektrischen Schlag verursachen.

■ **WARNUNG!** Nehmen Sie die Mikrowelle bei Beschädigungen am Gehäuse, an Abdeckungen, an der Garraumtür, Türdichtungen oder an der Türverriegelung auf keinen Fall in Betrieb. Ziehen

- Sie in diesem Fall sofort das Netzkabel am Stecker aus der Schutzkontaktsteckdose. Nehmen Sie die Mikrowelle nicht mehr in Betrieb, bevor sie von einer dafür ausgebildeten Person repariert wurde.
- **WARNUNG!** Es ist gefährlich für alle anderen, außer für eine dafür ausgebildete Person, irgendwelche Wartungs- oder Reparaturarbeit auszuführen, die die Entfernung einer Abdeckung erfordert, die den Schutz gegen Strahlenbelastung durch Mikrowellenenergie sicherstellt.
 - Nehmen Sie auf keinen Fall selbstständig Veränderungen an der Mikrowelle vor oder versuchen, ein Geräteteil selbst zu öffnen und/oder zu reparieren. Lassen Sie Mikrowelle und Netzkabel ausschließlich durch eine dafür qualifizierte Fachwerkstatt instand setzen oder wenden Sie sich an den Service, um Gefährdungen zu vermeiden.
 - Entfernen Sie keine Abdeckungen im Innenraum der Mikrowelle oder die Innenfolie des Sichtfensters, da sonst Mikrowellenstrahlung austreten kann.
 - Verwenden Sie nur von uns gelieferte oder genehmigte Ersatz- und Zubehörteile.
 - Verwenden Sie die Mikrowelle nicht in feuchten Räumen, da dies zu einem Stromschlag führen kann.
 - Tauchen Sie die Mikrowelle nicht in Wasser oder andere Flüssigkeiten und halten Sie die Mikrowelle nicht unter fließendes Wasser.
 - Schützen Sie die Mikrowelle gegen Tropf- und Spritzwasser. Vermeiden Sie Berührungen mit Wasser oder anderen Flüssigkeiten. Halten Sie das Gerät, das Netzkabel und den Netzstecker fern von Waschbecken, Spülen oder Ähnlichem. Sollte einmal Flüssigkeit ins Gerät eingedrungen sein, ziehen Sie sofort den Netzstecker aus der Schutzkontaktsteckdose. Lassen Sie das Gerät durch eine dafür qualifizierte Fachwerkstatt überprüfen.

- Ziehen Sie den Netzstecker aus der Steckdose,
 - wenn Sie das Gerät reinigen oder warten,
 - wenn Sie das Gerät auf- oder abbauen,
 - wenn das Gerät feucht oder nass geworden ist,
 - wenn Sie das Gerät nicht mehr gebrauchen,
 - bei fehlender Aufsicht,
 - bei Gewitter.
- Berühren Sie das Gerät oder das Netzkabel niemals mit nassen Händen.

3.2. Brandgefahren vermeiden



WARNUNG!

Explosionsgefahr!

Wasser-/Öl-Mischungen können sich entzünden oder gar explodieren.

- Erhitzen Sie keine Mischung aus Wasser mit Öl oder Fett in der Mikrowelle.
- Tauen Sie kein gefrorenes Fett oder Öl in der Mikrowelle auf.



WARNUNG!

Brandgefahr!

Es besteht Brandgefahr durch unsachgemäßen Umgang mit dem Gerät

- Verdecken oder verstopfen Sie keine Öffnungen an dem Gerät.
- Lassen Sie das Gerät während des Betriebs niemals unbeaufsichtigt.
- Betreiben Sie die Mikrowelle nicht mit einer externen Zeitschaltuhr oder einem separaten Fernwirksystem.
- Beaufsichtigen Sie die Mikrowelle grundsätzlich beim Erwärmen oder Kochen von Speisen in brennbaren Materialien wie Kunststoff- oder Papierbehältern.
- Verwenden Sie das Gerät ausschließlich zum Erwärmen von dafür geeigneten Lebensmitteln in geeigneten Behältnissen und Geschirr.
- Trocknen Sie im Gerät keine brennbaren Gegenstände (keine Speisen oder Kleidung, keine Heizkissen, Hausschuhe, Schwämme, feuchte Putzlappen und Ähnliches). Dies kann zu Ver-

letzungen, Entzündungen oder Feuer führen.

- Bereiten Sie mit dem Gerät keine alkoholhaltigen Speisen zu.
- Nutzen Sie das Gerät nicht zum Frittieren oder Öl erhitzen.
- Wenn Rauch abgegeben wird, ist das Gerät abzuschalten oder der Stecker zu ziehen und die Garraumtür geschlossen zu halten, um eventuell auftretende Flammen zu ersticken.
- Verwenden Sie ausschließlich handelsübliche Popcorn-Verpackungen, die zum Herstellen von Popcorn in der Mikrowelle ausgezeichnet sind.
- Überschreiten Sie nie die vom Hersteller angegebenen Garzeiten.
- Lagern Sie keine Lebensmittel oder andere Gegenstände im Garraum der Mikrowelle.

3.3. Besondere Sicherheitshinweise im Umgang mit Mikrowellen

- **WARNUNG!** Erhitzen Sie keine Speisen oder Flüssigkeiten in fest verschlossenen Behältern! Diese können im Gerät explodieren oder beim Öffnen zu Verletzungen führen. Entfernen Sie bei verschließbaren Behältern, wie z. B. Babyflaschen, grundsätzlich den Deckel.
- In der Mikrowelle zubereitete Speisen werden ggf. ungleichmäßig heiß. Prüfen Sie vor dem Verzehr die Temperatur der erhitzten Speisen. Rühren Sie bei Babynahrung und Babyflaschen vor der Prüfung der Temperatur die Kindernahrung immer um oder schütteln Sie diese, um Verbrennungen zu vermeiden.
- Erhitzen Sie Eier mit Schale oder ganze, hartgekochte Eier nicht in der Mikrowelle, da sie beim Garen und auch nach der Entnahme explodieren können. Erhitzen Sie Eier nur in speziell dafür vorgesehenem Mikrowellengeschirr.

DE

FR

NL

ES

IT

EN

- Ritzen Sie Lebensmittel mit geschlossener Haut, wie z. B. Tomaten, Würstchen, Auberginen oder ähnliche vor dem Garen an, um ein Platzen zu vermeiden.
- Beim Öffnen von Garbehältern (z. B. Popcornütten, Dosen) tritt heißer Dampf aus. Halten Sie beim Öffnen die Öffnung immer vom Körper weg.
- Beim Öffnen der Garraumtür tritt heißer Dampf aus. Halten Sie Abstand.
- Während des Garvorgangs werden die Oberflächen der Mikrowelle, der Zubehöerteile sowie das Gargeschirr sehr heiß. Verwenden Sie Topfhandschuhe. Lassen Sie die Teile vor dem Reinigen abkühlen.

3.4. Sicherheitshinweise zum Erhitzen von Flüssigkeiten



VORSICHT!

Verletzungsgefahr!

Es besteht Verletzungsgefahr durch Verbrennung.

- **WARNUNG!** Beim Erhitzen von Flüssigkeiten in der Mikrowelle kann es zu so-

genanntem Siedeverzug kommen, d. h., dass die Flüssigkeit bereits Siedetemperatur hat, ohne dass die beim Kochen typischen Dampfblasen auftreten. Bei Erschütterungen, wie sie z. B. bei dem Herausnehmen entstehen, kommt es dann zu einem plötzlichen Aufkochen der Flüssigkeit. Flüssigkeit kann schlagartig herauspritzen, deshalb ist bei dem Hantieren mit dem Behälter Vorsicht geboten.

- Keine hohen, schmalen Gefäße verwenden.
- Beim Erhitzen einen Stab aus Glas oder Keramik in das Gefäß stellen, um ein verspätetes Aufkochen der Flüssigkeit zu verhindern. Nach dem Erhitzen kurz warten, das Gefäß vorsichtig antippen und Flüssigkeit umrühren, bevor Sie es aus dem Garraum nehmen.

4. Geräteübersicht



Abb. 1 – Frontansicht bei geöffneter Tür

1. Garraum
2. Mica-Abdeckung des Magnetrons
(NICHT ENTFERNEN!)
3. Netzkabel mit Netzstecker
4. Garstufenregler
5. Garzeitregler/Orientierungshilfe Auftauzeit
6. Glas-Drehteller
7. Rollenring
8. Antriebswelle
9. Türverriegelung
10. Türgriff (nicht dargestellt)
11. Garraumtür mit Sichtfenster

5. Lieferumfang

⚠ GEFAHR!

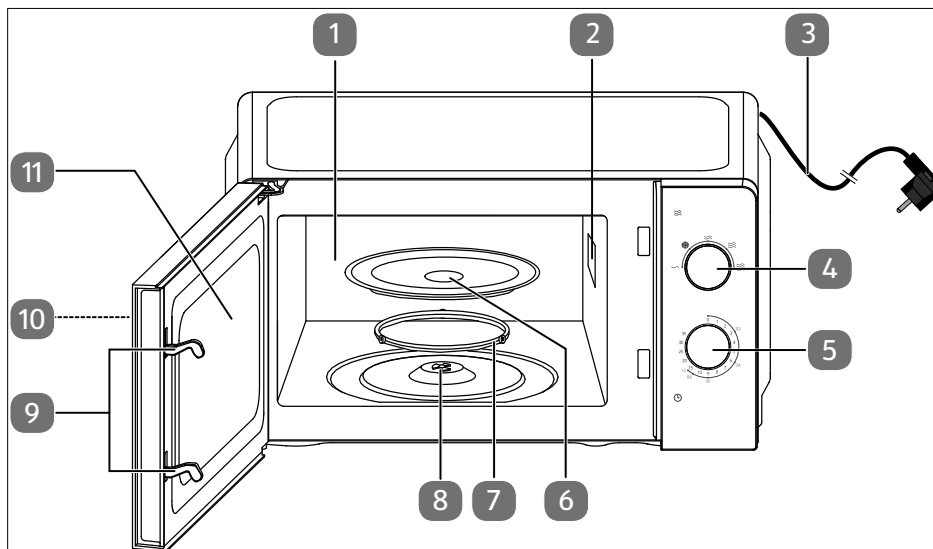
Verletzungsfahr!

Es besteht Erststichungsgefahr durch Verschlucken oder Einatmen von Kleinteilen oder Folien.

- Alle verwendeten Verpackungsmaterialien (Beutel, Polystyrolstücke usw.) nicht in der Reichweite von Kindern lagern.
- Lassen Sie Kinder nicht mit dem Verpackungsmaterial spielen.

⚠ HINWEIS!

Möglicher Sachschaden!

Möglicher Geräteschaden durch unsachgemäßen Umgang mit dem Gerät

- Die Mica-Abdeckung (2) im Garraum (1) ist kein Teil der Verpackung und darf nicht entfernt werden!
- ▶ Entnehmen Sie das Produkt aus der Verpackung und entfernen Sie sämtliches Verpackungsmaterial.
- ▶ Überprüfen Sie die Vollständigkeit der Lieferung und benachrichtigen Sie unseren Service bitte innerhalb von 14 Tagen nach dem Kauf, falls die Lieferung nicht komplett ist.
- ▶ Der Mikrowellenherd muss vor jedem Gebrauch auf Beschädigungen überprüft werden. Wenden Sie sich bei Beschädigungen an unseren Service.

Mit dem von Ihnen erworbenen Paket haben Sie erhalten:

- Mikrowellenherd
- Glas-Drehteller
- Rollenring
- Antriebswelle
- Kurzanleitung
- Bedienungsanleitung (als Download verfügbar, siehe „1. Informationen zu dieser Kurzanleitung“)

6. Vor dem ersten Gebrauch

6.1. Gerät aufstellen



Abb. 2 – Geräteabstand

⚠ WARNUNG!

Brandgefahr!

Es besteht Brandgefahr durch unsachgemäßen Aufstellung des Geräts.

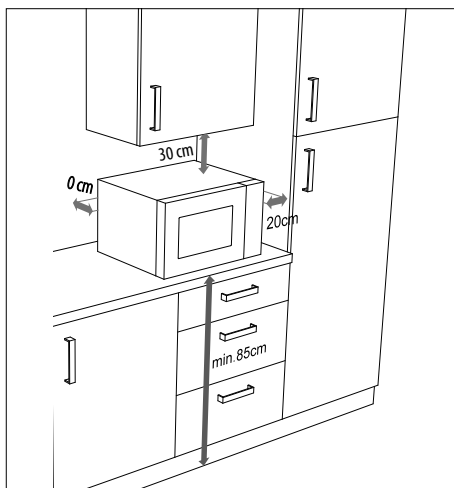
- ▶ Für eine ausreichende Belüftung müssen die in „Abb. 2 – Geräteabstand“ dargestellten Abstände eingehalten werden. Der Abstandshalter an der Geräterückseite muss die Wand berühren. Er gewährleistet den korrekten Abstand beim Aufstellen der Mikrowelle.
- Die Standfüße dürfen nicht entfernt werden.
- Die Mikrowelle ist als freistehendes Gerät vorgesehen. Betreiben Sie die Mikrowelle nicht in einem Einbaumöbel oder in einem Schrank.

! HINWEIS!

Möglicher Sachschaden!

Es besteht Gefahr von Geräteschaden durch unsachgemäße Aufstellung

- Stellen Sie die Mikrowelle auf eine ebene, stabile Fläche, die das Eigengewicht des Geräts samt dem Höchstgewicht der darin zubereiteten Nahrungsmittelmenge tragen kann.
- Betreiben Sie das Gerät ausschließlich in Innenräumen.
- Stellen Sie die Mikrowelle nicht auf:
 - in der Nähe von Wärmequellen oder offenem Feuer,
 - in der Nähe von Radio- oder Fernsehgeräten,
 - in der Nähe von brennbaren Materialien,
 - an einem Ort mit hoher Luftfeuchtigkeit oder an dem Nässe auftritt
 - an einem Ort mit extrem hohen oder tiefen Temperaturen oder mit direkter Sonneneinstrahlung.

Chemische Zusätze in Möbelbeschichtungen können das Material der Gerätefüße angreifen und Rückstände auf der Möbeloberfläche verursachen.

- Stellen Sie das Gerät auf eine hitzeunempfindliche Unterlage.
-
- ▶ Schließen Sie die Mikrowelle an eine gut erreichbare und jederzeit frei zugängliche Schutzkontaktsteckdose an.

6.2. Erstreinigung des Gerätes

- ▶ Ziehen Sie am Türgriff (10), um die Garraumtür zu öffnen.
- ▶ Zum Entfernen von Verpackungsstaubresten und eventuellen Fertigungsrückständen wischen Sie vor dem ersten Gebrauch des Gerätes den Garraum (1) und die Innenseite des Sichtfensters (11) mit einem leicht angefeuchteten, weichen Tuch aus. Achten Sie darauf, dass keine Flüssigkeit in den Mikrowellenherd eindringt und trocknen Sie die Flächen an-

schließend vollständig ab.

- ▶ Reinigen Sie den Glas-Drehteller (6) und den Rollenring (7) in warmem Wasser mit etwas Geschirrspülmittel und trocknen Sie die Teile vollständig ab.

6.3. Glas-Drehteller einsetzen



Abb. 3 – Glas-Drehteller einsetzen

- ▶ Nehmen Sie die Mikrowelle nicht ohne ordnungsgemäß eingesetzten Glas-Drehteller (6) in Betrieb.
- ▶ Überprüfen Sie, dass die Antriebswelle (8) korrekt in der Aussparung im Garraumboden steckt und mit ihren Flügeln plan auf dem Boden aufliegt. Drehen Sie ggf. die Antriebswelle (8), bis sie in ihre korrekte Position herabsinkt.
- ▶ Setzen Sie den Rollenring (7) in die Vertiefung im Garraum und legen Sie dann den Glas-Drehteller (6) mittig auf die Antriebswelle (8) (siehe „**Abb. 3 – Glas-Drehteller einsetzen**“), so dass die Stege des Glas-Drehtellers (6) zwischen den Flügeln der Antriebswelle (8) liegen.

DE

FR

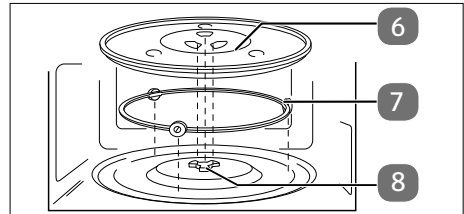
NL

ES

IT

EN

7. Bedienung



In der Bedienungsanleitung finden Sie detaillierte Angaben zur Benutzung des Gerätes sowie allen weiteren Funktionen.

GEFAHR!

Verletzungsgefahr!

Es besteht die Verletzungsgefahr durch Stromschlag oder Mikrowellenstrahlung. Mikrowellenstrahlung kann bei Beschädigungen des Geräts durch eine Leckage nach außen dringen. Beschädigungen am Netzkabel können einen elektrischen Schlag verursachen.

- Nehmen Sie den Mikrowellenherd bei Beschädigungen am Gehäuse, an Abdeckungen, an der Garraumtür (11) oder am Türverschluss auf keinen Fall in Betrieb. Ziehen Sie in diesem Fall sofort das Netzkabel am Stecker aus der Schutzkontaktsteckdose.
- Falls eine Beschädigung vorliegt, nehmen Sie den Mikrowellenherd nicht in Betrieb, sondern wenden Sie sich an den Service.

HINWEIS!

Möglicher Sachschaden!

Möglicher Geräteschaden durch unsachgemäßen Umgang mit dem Gerät

- Der Mikrowellenherd ist für den Hausgebrauch bestimmt und darf nicht im Freien verwendet werden.
 - Betreiben Sie das Gerät niemals ohne Glas-Drehteller (6) und nicht ohne Lebensmittel im Garraum (1).
 - Bewegen Sie Gerät nicht während des Betriebs.
- Bereiten Sie die Lebensmittel vor: Geeignet für die Zubereitung in der Mikrowelle eignen sich Geflügel- und Schweinefleisch, Hackfleisch sowie Fisch aller Art. Rind- und Wildfleisch dagegen wird in der Mikrowelle schnell zäh und ist

daher nicht geeignet.

Bei der Zubereitung von Gemüse, Fleisch und Fisch, teilen Sie Gargut in möglichst gleich große Stücke und decken Sie es beim Garen ab.

- Ziehen Sie am Türgriff (10), um die Garraumtür (11) zu öffnen.
- Stellen Sie die Lebensmittel in einem mikrowellengeeigneten Behälter mittig auf den Glas-Drehteller (6).
- Schließen Sie die Garraumtür (11), bis sie hörbar eingerastet ist.



7.1. Einstellungen vornehmen

VORSICHT!

Verletzungsgefahr!

Da die Speisen bzw. die Behältnisse sehr heiß sein können, besteht Verbrühungsgefahr.

- Verwenden Sie unbedingt Topflappen oder hitzebeständige Handschuhe, wenn Sie die Speisen aus dem Garraum (1) nehmen.
- Stellen Sie den Garstufenregler (4) auf die gewünschte Stufe gemäß der Tabelle.

Garstufe	Leistung		Anwendungsbeispiele
	Niedrig	120 W	Warmhalten, Antauen von Speiseeis
	Auftauen	230 W	Auftauen, Butter schmelzen
	Mittel	385 W	Langsames Kochen, Fisch garen, Suppen
	Mittelhoch	540 W	Kochen von Reis, Hackfleischgerichte, Hähnchen

Garstufe	Leistung		Anwendungsbeispiele
	Hoch	700 W	Schnelles Aufwärmen, Getränke erhitzen, Wasser kochen, Gemüse garen

- ▶ Drehen Sie den Garzeitregler (5), um die gewünschte Garzeit einzustellen und den Garvorgang zu starten.

Auf der Skala des Garzeitreglers ist die Zeit in Minuten angegeben.

Die längste Koch-/Garzeit beträgt 35 Minuten.

Nach Ablauf des Garvorgangs, d. h. wenn der Garzeitregler (5) auf **0** zurückgegangen ist oder Sie ihn auf **0** gesetzt haben, erklingt ein Signalton.

- ▶ Öffnen Sie die Garraumtür (11) und nehmen Sie das Gargut heraus.

7.2. Programm unterbrechen

Um die Speisen z. B. nach der Hälfte der Garzeit umzudrehen oder zu verrühren, ist es häufig notwendig, das Programm zu unterbrechen.

- ▶ Öffnen Sie die Garraumtür (11), um das Programm zu unterbrechen.
- ▶ Nachdem Sie die Garraumtür (11) wieder geschlossen haben, wird der Garvorgang fortgesetzt.
- ▶ Stellen Sie den Garzeitregler (5) auf **0**, um das Programm endgültig vorzeitig abzubrechen.

8. Reinigung und Pflege



Informationen zur Reinigung und Pflege des Gerätes finden Sie in der Bedienungsanleitung.

9. Technische Daten

Inverkehrbringer	MEDION AG Am Zehnthof 77 45307 Essen DEUTSCHLAND
Modellkennung:	MD 10596
Nennspannung	230 V~, 50 Hz
Nennleistung:	1050 W
Nennausgangsleistung:	700 W
Mikrowellen-Frequenz:	2450 MHz
Schutzklasse:	I
Gehäuse-Abmessungen (B x H x T)	ca. 44 x 26 x 36 cm
Nettogewicht:	ca. 10 kg
Durchmesser Glas-Drehteller	ca. 25,5 cm

10. EU-Konformitätsinformation

 Hiermit erklärt die MEDION AG, dass das Produkt mit den folgenden Anforderungen der Europäischen Union übereinstimmt:

- EMV-Richtlinie 2014/30/EU,
- Niederspannungsrichtlinie 2014/35/EU,
- Öko-Design-Richtlinie 2009/125/EG,
- RoHS-Richtlinie 2011/65/EU.

Dieses Produkt erfüllt die Anforderungen des europäischen Standards EN55011. Das Produkt wird standardkonform als Gerät der Gruppe 2, Klasse B eingestuft. Gruppe 2 bedeutet, dass das Gerät zweckbestimmt hochfrequente Energie in Form elektromagnetischer Strahlen zur Wärmebehandlung von Lebensmitteln erzeugt. Gerät der Klasse B bedeutet, dass das Gerät für den Einsatz im häuslichen Bereich geeignet ist.

11. Entsorgung



VERPACKUNG

Ihr Gerät befindet sich zum Schutz vor Transportschäden in einer Verpackung.

Verpackungen sind aus Materialien hergestellt, die umweltschonend entsorgt und einem fachgerechten Recycling zugeführt werden können.



Beachten Sie folgende Kennzeichnung von Verpackungsmaterialien bei der Mülltrennung mit den Abkürzungen (a) und Nummern (b): 1–7: Kunststoffe/20–22: Papier und Pappe/80–98: Verbundstoffe



(Nur für Frankreich)

Das „Triman“-Symbol informiert den Verbraucher darüber, dass das Produkt recycelbar ist, einem erweiterten System der Herstellerverantwortung und in Frankreich einer Sortieranweisung unterliegt.



GERÄT (nur für Deutschland)

Alle mit dem nebenstehenden Symbol gekennzeichneten Elektro- bzw. Elektronikgeräte dürfen nicht im normalen Hausmüll entsorgt werden, sondern sind vom Endnutzer am Ende ihrer Lebenserwartung einer vom unsortierten Siedlungsabfall getrennten Erfassung zuzuführen.

Die Endnutzer haben Altbatterien und Altakkumulatoren, die nicht vom Altgerät umschlossen sind, sowie Lampen, die zerstörungsfrei aus dem Altgerät entnommen werden können, vor der Abgabe an einer Erfassungsstelle vom Altgerät zerstörungsfrei zu trennen und einer separaten Sammlung zuzuführen.

Vertreiber mit einer Verkaufsfläche für Elektro- und Elektronikgeräte von mindestens 400 Quadratmetern sowie Vertreiber von Lebensmitteln

mit einer Gesamtverkaufsfläche von mindestens 800 Quadratmetern, die mehrmals im Kalenderjahr oder dauerhaft Elektro- und Elektronikgeräte anbieten und auf dem Markt bereitstellen, sind verpflichtet, bei der Abgabe eines neuen Elektro- oder Elektronikgerätes an einen Endnutzer ein Altgerät des Endnutzers der gleichen Geräteart, das im Wesentlichen die gleichen Funktionen wie das neue Gerät erfüllt, am Ort der Abgabe oder in unmittelbarer Nähe hierzu unentgeltlich zurückzunehmen und auf Verlangen des Endnutzers unabhängig vom Kauf eines neuen Elektro- oder Elektronikgerätes bis zu drei Altgeräte pro Geräteart, die in keiner äußeren Abmessung größer als 25 Zentimeter sind, im Einzelhandelsgeschäft oder in unmittelbarer Nähe hierzu unentgeltlich zurückzunehmen.

Bei einem Vertrieb unter Verwendung von Fernkommunikationsmitteln gelten alle Lager- und Versandflächen für Elektro- und Elektronikgeräte des Vertreibers als Verkaufsfläche sowie alle Lager- und Verkaufsflächen des Vertreibers als Gesamtverkaufsfläche. Zudem ist bei einem Vertrieb unter Verwendung von Fernkommunikationsmitteln bei Abgabe des neuen Elektro- bzw. Elektronikgerätes durch Auslieferung bei einem privaten Haushalt die unentgeltliche Abholung des Altgerätes bei diesem Ort der Abgabe auf Geräte der Kategorien 1, 2 und 4 der Anlage 1 zu § 2 Abs. 1 ElektroG beschränkt (Wärmeüberträger, Bildschirme, Monitore und Geräte, die Bildschirme mit einer Oberfläche von mehr als 100 Quadratzentimetern enthalten, Großgeräte).

Zur Abgabe von Altgeräten stehen in Ihrer Nähe kostenfreie Erfassungsstellen sowie ggf. weitere An-

nahmestellen für die Wiederverwendung der Altgeräte zur Verfügung. Die Adressen können Sie von Ihrer Kommunalverwaltung erhalten.

Verfügt das Altgerät über Datenspeicher, sollten vor der Rückgabe alle Daten extern gesichert und von dem Altgerät dauerhaft und unwiderruflich gelöscht werden.

Endnutzer sind ausschließlich selbst dafür verantwortlich, dass alle personenbezogenen Daten auf den zu entsorgenden Altgeräten gelöscht sind.



GERÄT (für alle anderen deutschsprachigen Länder)

Alle mit dem nebenstehenden Symbol gekennzeichneten Altgeräte dürfen nicht im normalen Hausmüll entsorgt werden.

Entsprechend Richtlinie 2012/19/EU ist das Gerät am Ende seiner Lebensdauer einer geordneten Entsorgung zuzuführen.

Dabei werden im Gerät enthaltene Wertstoffe der Wiederverwertung zugeführt und die Belastung der Umwelt und negative Auswirkungen auf die menschliche Gesundheit vermieden.

Geben Sie das Altgerät an einer Sammelstelle für Elektroschrott oder einem Wertstoffhof ab.

Wenden Sie sich für nähere Auskünfte an Ihr örtliches Entsorgungsunternehmen oder Ihre kommunale Verwaltung.

Sommaire

1. Informations concernant le présent guide de démarrage rapide	20
1.1. Explication des symboles	20
2. Utilisation conforme	21
3. Consignes de sécurité	21
3.1. Installer et raccorder le four à micro-ondes.....	22
3.2. Éviter tout risque d'incendie	24
3.3. Consignes de sécurité spéciales concernant l'utilisation des fours à micro-ondes	25
3.4. Consignes de sécurité lors du réchauffement de liquides	26
4. Vue d'ensemble de l'appareil	27
5. Contenu de la livraison.....	28
6. Avant la première utilisation	28
6.1. Installation de l'appareil	28
6.2. Premier nettoyage de l'appareil	29
6.3. Installation du plateau tournant en verre	29
7. Utilisation	30
7.1. Procéder aux réglages.....	30
7.2. Interruption d'un programme.....	31
8. Nettoyage et entretien	31
9. Caractéristiques techniques	31
10. Information relative à la conformité UE	32
11. Recyclage.....	32

1. Informations concernant le présent guide de démarrage rapide

Ce guide de démarrage rapide est une version papier raccourcie de la notice d'utilisation complète.



AVERTISSEMENT !

Lisez attentivement les consignes de sécurité et la notice d'utilisation complète avant la mise en service. Veuillez tenir compte des avertissements figurant sur l'appareil et dans la notice d'utilisation afin d'éviter tout dommage corporel ou matériel. Conservez toujours les documents à portée de main et remettez-les si vous les transmettez à des tiers, car ils font partie intégrante du produit.



Comment puis-je contacter le SAV ?

Vous trouverez les coordonnées dans la notice d'utilisation complète.

Où puis-je trouver la notice d'utilisation complète ?

Vous pouvez consulter et télécharger la notice d'utilisation complète en scannant le code QR ci-contre.

1.1. Explication des symboles

Le danger décrit dans les paragraphes signalés par l'un des symboles d'avertissement suivants doit être évité, afin d'éviter les conséquences potentielles évoquées.



DANGER !

Danger de mort imminente !



AVERTISSEMENT !

Éventuel danger de mort et/ou de blessures graves irréversibles !



ATTENTION !

Risque de blessures légères et/ou moyennement graves !



AVIS !

Respectez les consignes afin d'éviter tout dommage matériel !



ATTENTION !

Les surfaces brûlantes présentent un risque !



Ce symbole vous donne des informations complémentaires utiles pour l'assemblage ou le fonctionnement de l'appareil.



Tenez compte des remarques contenues dans la notice d'utilisation !



Symbole de courant alternatif



Symbole de mise à la terre (pour classe de protection I)



Les numéros de position derrière les composants de l'appareil se rapportent à la figure du chapitre „4. Vue d'ensemble de l'appareil“ auf Seite 27.

2. Utilisation conforme

Le four à micro-ondes doit servir uniquement à réchauffer des aliments adaptés dans des récipients et de la vaisselle appropriés.

Cet appareil est destiné à un usage domestique ou à des applications ménagères similaires, p. ex.

- dans les cuisines pour le personnel de magasins, bureaux et d'autres secteurs commerciaux ;
- dans les exploitations agricoles ;
- par des clients dans les hôtels, motels et autres établissements d'hébergement ;
- dans les chambres d'hôtes.

En cas d'utilisation à des fins commerciales ou à des fins autres que celles susmentionnées, le fabricant décline toute responsabilité quant aux dommages éventuels.

- ▶ Veuillez noter qu'en cas d'utilisation non conforme à l'emploi prévu, la garantie sera annulée.
- ▶ Respectez toutes les informations figurant dans cette notice d'utilisation, en particulier les consignes de sécurité. Toute autre utilisation est considérée comme non conforme et peut entraîner des dommages corporels ou matériels.

3. Consignes de sécurité

CONSIGNES DE SÉCURITÉ IMPORTANTES – À LIRE ATTENTIVEMENT ET À CONSERVER POUR UNE UTILISATION ULTÉRIEURE !

- Conservez l'appareil et les accessoires dans un endroit situé hors de portée des enfants.
- Cet appareil peut être utilisé par des enfants âgés de plus de 8 ans et par des personnes présentant des capacités physiques, sensorielles ou mentales restreintes ou manquant d'expérience et/ou de connaissances s'ils sont surveillés ou s'ils ont reçu des instructions pour pouvoir utiliser l'appareil en toute sécurité et ont compris les dangers en résultant.
- Les enfants ne doivent pas jouer avec l'appareil.
- Le nettoyage et l'entretien incombant à l'utilisateur ne doivent pas être réalisés par des enfants sans surveillance.
- Conservez l'appareil et le cordon d'alimentation hors de portée des enfants de moins de 8 ans.

3.1. Installer et raccorder le four à micro-ondes



AVERTISSEMENT ! **Risque d'électrocution !**

Il existe un risque de choc électrique dû aux pièces sous tension.

- Avant la première mise en service et après chaque utilisation, vérifiez que le four à micro-ondes et le cordon d'alimentation ne sont pas endommagés.
- Si le four à micro-ondes ou le cordon d'alimentation présente des dommages visibles, n'utilisez pas l'appareil.
- Vérifiez que le cordon d'alimentation n'est pas endommagé et qu'il ne passe pas sous le four à micro-ondes, sur une surface chaude ou des arêtes tranchantes.
- Déroulez complètement le cordon d'alimentation.
- Veillez à ne pas plier ou écraser le cordon d'alimentation.
- Si vous constatez un dommage causé pendant le transport, contactez immédiatement le SAV.

- Branchez le four à micro-ondes uniquement sur une prise de courant réglementaire et protégée électriquement. La tension secteur doit correspondre à celle indiquée dans les caractéristiques techniques de l'appareil.
- La prise de courant doit rester accessible s'il devait être nécessaire de débrancher rapidement le four à micro-ondes.



AVERTISSEMENT ! **Risque de blessure !**

Il existe un risque de blessure par rayonnement micro-ondes. L'endommagement de l'appareil peut provoquer la fuite de rayonnements micro-ondes. Tout endommagement du cordon d'alimentation peut provoquer un choc électrique.

- **AVERTISSEMENT !** Ne mettez en aucun cas l'appareil en marche si le boîtier, les caches, la porte du four à micro-ondes, les joints de porte ou le verrouillage de la porte sont endommagés.

Débranchez alors immédiatement le cordon d'alimentation de la prise de courant de sécurité en tirant au niveau de la fiche d'alimentation, jamais sur le cordon lui-même. Ne mettez plus le four à micro-ondes en marche tant qu'il n'a pas été réparé par un technicien spécialement formé à cet effet.

■ **AVERTISSEMENT !** Excepté pour les techniciens spécialement formés à cet effet, il est dangereux pour quiconque d'effectuer des travaux d'entretien ou de réparation nécessitant le retrait d'un cache assurant la protection contre l'exposition aux rayons générés par l'énergie micro-ondes.

■ Ne modifiez en aucun cas le four à micro-ondes vous-même et n'essayez pas d'ouvrir et/ou de réparer vous-même une quelconque partie de l'appareil. Afin d'éviter tout danger, faites réparer le four à micro-ondes et le cordon d'alimentation uniquement par un atelier qualifié ou contactez le SAV.

■ Ne retirez pas les caches

dans le four à micro-ondes ni le film intérieur de la vitre : risque de fuite de rayons micro-ondes.

- N'utilisez que des pièces de rechange et des accessoires fournis ou autorisés par nos soins.
- N'utilisez pas le four à micro-ondes dans des pièces humides : risque d'électrocution.
- Ne plongez pas le four à micro-ondes dans l'eau ou tout autre liquide et ne le passez pas sous l'eau courante.
- N'exposez pas le four à micro-ondes à des gouttes ou projections d'eau. Évitez tout contact de l'appareil avec l'eau ou d'autres liquides. Tenez l'appareil, le cordon d'alimentation et la fiche d'alimentation à l'écart des lavabos, éviers ou autres. En cas d'infiltration de liquide dans l'appareil, débranchez immédiatement la fiche d'alimentation de la prise de courant de sécurité. Faites contrôler l'appareil par un atelier spécialisé.

- Débranchez la fiche d'alimentation de la prise de courant
 - lors du nettoyage ou de l'entretien de l'appareil,
 - lors du montage ou du démontage de l'appareil,
 - si l'appareil est humide ou mouillé,
 - si vous n'utilisez plus l'appareil,
 - en l'absence de surveillance,
 - en cas d'orage.
- Ne touchez jamais l'appareil ou le cordon d'alimentation avec les mains mouillées.

3.2. Éviter tout risque d'incendie



AVERTISSEMENT ! Risque d'explosion !

Les mélanges d'eau et d'huile peuvent s'enflammer, voire exploser.

- Ne faites pas chauffer de mélange d'eau et de graisse ou d'huile dans le four à micro-ondes.
- Ne décongelez pas de graisse ou d'huile congelée dans le four à micro-ondes.



AVERTISSEMENT ! Risque d'incendie !

Toute manipulation incorrecte de l'appareil présente un risque d'incendie

- Ne couvrez et ne bouchez pas les ouvertures de l'appareil.
- Ne laissez jamais l'appareil sans surveillance lorsqu'il fonctionne.
- Ne faites pas fonctionner le four à micro-ondes avec une minuterie externe ou un système de commande à distance séparé.
- Surveillez toujours le four à micro-ondes pendant le réchauffement ou la cuisson d'aliments dans des matériaux inflammables tels que des récipients en plastique ou en papier.
- Utilisez le four à micro-ondes uniquement pour réchauffer des aliments adaptés à cet effet dans des récipients et de la vaisselle approprié(e)s.
- N'utilisez pas l'appareil pour faire sécher des objets inflammables (aliments ou

vêtements, coussins chauffants, pantoufles, éponges, chiffons humides ou autres objets similaires). Cela pourrait provoquer des blessures, une inflammation ou même un incendie.

- N'utilisez pas l'appareil pour préparer des aliments contenant de l'alcool.
- N'utilisez pas l'appareil pour faire frire des aliments ou pour faire chauffer de l'huile.
- Si de la fumée se dégage, il convient d'éteindre l'appareil ou de le débrancher et de maintenir la porte du four à micro-ondes fermée afin d'étouffer les éventuelles flammes.
- Utilisez exclusivement les emballages de popcorn disponibles dans le commerce et certifiés pour la production de popcorn au four à micro-ondes.
- Ne dépassez jamais les temps de cuisson indiqués par le fabricant.
- Ne stockez pas d'aliments ou d'autres objets dans la cavité du four à micro-ondes.

3.3. Consignes de sécurité spéciales concernant l'utilisation des fours à micro-ondes

- **AVERTISSEMENT !** Ne faites pas chauffer d'aliments ni de liquides dans des récipients hermétiquement fermés ! Ceux-ci peuvent exploser dans l'appareil ou causer des blessures lors de l'ouverture. Enlevez systématiquement le bouchon des récipients refermables, tels que les biberons.
- Les aliments préparés au four à micro-ondes peuvent ne pas être chauds de manière uniforme. Vérifiez la température des aliments chauffés avant de les consommer. Pour les aliments pour bébés et les biberons, avant de vérifier la température, remuez ou secouez toujours les aliments pour enfants pour éviter les brûlures.
- Ne chauffez pas les œufs en coquille ou des œufs durs entiers au four à micro-ondes, car ils risqueraient d'exploser pendant la cuisson et même après avoir été sortis

du micro-ondes. Ne réchauffez des œufs au four à micro-ondes uniquement dans de la vaisselle spécialement conçue à cet effet.

- Incisez la peau des aliments à peau tels que tomates, saucisses, aubergines ou autres aliments similaires avant la cuisson pour éviter qu'ils n'éclatent.
- De la vapeur chaude s'échappe lors de l'ouverture des récipients de cuisson (p. ex. sachets de popcorn, boîtes). Lors de l'ouverture de ces récipients, tenez-les à distance de votre corps.
- De la vapeur chaude s'échappe lors de l'ouverture de la porte du four à micro-ondes. Tenez-vous à distance.
- Pendant la cuisson, les surfaces du four à micro-ondes, des accessoires ainsi que la vaisselle chauffent fortement. Utilisez des maniques. Laissez refroidir les pièces avant de les nettoyer.

3.4. Consignes de sécurité lors du réchauffement de

liquides



ATTENTION ! Risque de blessure !

Il existe un risque de blessure par brûlure.

- **AVERTISSEMENT !** Lorsque des liquides sont réchauffés au four à micro-ondes, il peut se produire ce qu'on appelle un retard d'ébullition, c.-à-d. que le liquide a déjà atteint la température d'ébullition sans que les bulles de vapeur typiques n'apparaissent. En cas de secousses, p. ex. lorsque vous sortez le récipient du four à micro-ondes, le liquide peut alors se mettre à bouillir brusquement. Le liquide peut éclabousser brusquement, il faut donc être prudent lors de la manipulation du récipient.
- N'utilisez pas de récipients hauts et étroits.
- Pour faire chauffer un liquide dans l'appareil, placez un bâtonnet en verre ou en céramique dans le récipient pour éviter une ébullition tardive du liquide. Après avoir fait chauffer le liquide,

attendez quelques instants, tapotez avec précaution le récipient et remuez le liquide avant de le sortir du four à micro-ondes.

4. Vue d'ensemble de l'appareil



Abb. 1 – Vue de face avec la porte ouverte

1. Four à micro-ondes
2. Cache Mica du magnétron (NE PAS EN-LEVER !)
3. Cordon d'alimentation avec fiche
4. Bouton de réglage du niveau de cuisson
5. Bouton de réglage du temps de cuisson/ aide à l'orientation du temps de décon-gélation
6. Plateau tournant en verre
7. Anneau à roulettes
8. Arbre d'entraînement
9. Verrouillage de la porte
10. Poignée de porte (sans illustration)
11. Porte du four à micro-ondes avec vitre

5. Contenu de la livraison

⚠ DANGER !

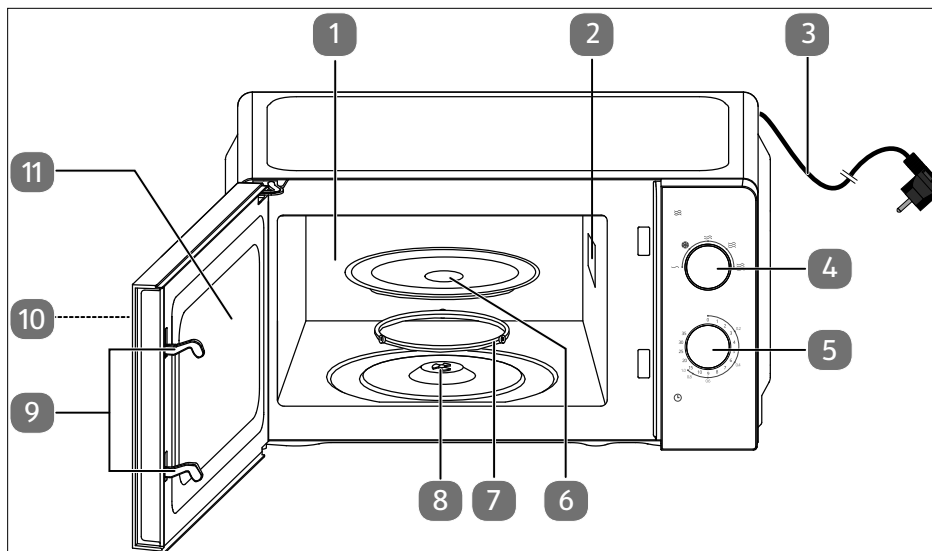
Risque de blessure !

Il existe un risque de suffocation en cas d'inhalation ou d'ingestion de films ou de petites pièces.

- Conservez tous les emballages utilisés (sachets, morceaux de polystyrène, etc.) hors de portée des enfants.
- Ne laissez pas les enfants jouer avec les emballages.

⚠ AVIS !

Dompage matériel possible !

Toute manipulation incorrecte peut endommager l'appareil

- Le cache Mica (2) dans le four à micro-ondes (1) ne fait pas partie de l'emballage et ne doit pas être retiré !

- ▶ Sortez le produit de l'emballage et retirez tous les emballages.
- ▶ Vérifiez si la livraison est complète et informez nos services dans un délai de 14 jours à compter de la date d'achat si ce n'est pas le cas.
- ▶ Avant toute utilisation, vérifiez l'absence de dommages sur le four à micro-ondes. En cas de dommage constaté, adressez-vous au SAV.

Le produit que vous avez acheté comprend :

- Four à micro-ondes
- Plateau tournant en verre
- Anneau à roulettes
- Arbre d'entraînement
- Guide de démarrage rapide
- Notice d'utilisation (disponible au téléchargement, voir „1. Informations concernant le présent guide de démarrage rapide“)

6. Avant la première utilisation

6.1. Installation de l'appareil



Abb. 2 – Distance entre les appareils

⚠ AVERTISSEMENT !

Risque d'incendie !

Il existe un risque d'incendie si l'appareil n'est pas installé correctement.

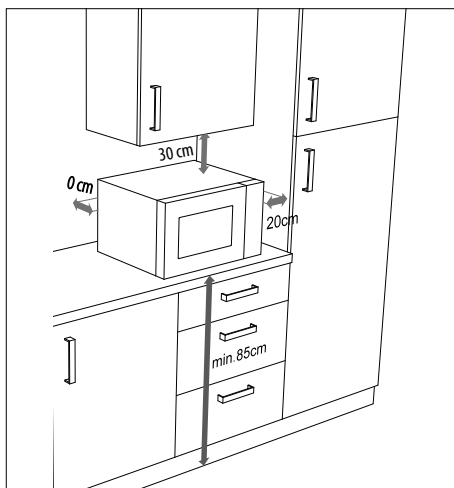
- ▶ Les distances illustrées dans la „**Abb. 2 – Distance entre les appareils**“ doivent être respectées pour une ventilation suffisante. L'espaceur au dos de l'appareil doit toucher le mur. Il garantit la bonne distance lors de l'installation du four à micro-ondes.
- Les pieds ne doivent pas être enlevés.
- Le four à micro-ondes est un appareil à pose libre. Ne l'utilisez pas dans un meuble encastré ou dans un placard.

! AVIS !

Dompage matériel possible !

Toute installation incorrecte de l'appareil peut l'endommager

- Installez le four à micro-ondes sur une surface plane et stable pouvant supporter le poids de l'appareil à vide ainsi que le poids maximal de la quantité d'aliments préparés.
- Utilisez l'appareil exclusivement en intérieur.
- Ne posez pas le four à micro-ondes :
 - à proximité d'une source de chaleur ou d'un feu nu,
 - à proximité d'appareils radio ou de télévision,
 - à proximité de matériaux combustibles,
 - à un endroit avec une forte humidité de l'air ou exposé à l'eau,
 - dans un endroit où les températures sont extrêmement élevées ou basses, ou en plein soleil.

Les additifs chimiques présents dans les revêtements de certains meubles peuvent attaquer le matériau des pieds de l'appareil et provoquer des résidus sur la surface du meuble.

- Dans ce cas, placez l'appareil sur une surface résistante à la chaleur.

- ▶ Branchez le four à micro-ondes sur une prise de courant de sécurité facilement accessible à tout moment.

6.2. Premier nettoyage de l'appareil

- ▶ Tirez la poignée de porte (10) pour ouvrir la porte de la cavité du four à micro-ondes.
- ▶ Pour éliminer les restes de poussière des emballages et les résidus de fabrication éventuels, avant d'utiliser l'appareil pour la première fois, essuyez le four à micro-ondes (1) et la face intérieure de la vitre (11) avec un chiffon doux légèrement humide. Veillez à ce qu'aucun liquide ne

pénètre dans le four à micro-ondes et séchez ensuite soigneusement les surfaces.

- ▶ Nettoyez le plateau tournant en verre (6) et l'anneau à roulettes (7) dans de l'eau chaude additionnée d'un peu de produit vaisselle et séchez-les soigneusement.

6.3. Installation du plateau tournant en verre



Abb. 3 – Installation du plateau tournant en verre

- ▶ N'utilisez pas le four à micro-ondes sans que le plateau tournant en verre (6) soit inséré correctement.
- ▶ Vérifiez que l'arbre d'entraînement (8) est correctement placé dans l'évidement situé au fond du four à micro-ondes et qu'il repose avec ses branches à plat dans la cavité. Tournez éventuellement l'arbre d'entraînement (8) jusqu'à ce qu'il descende dans sa position correcte.
- ▶ Placez l'anneau à roulettes (7) dans le renforcement prévu dans le four à micro-ondes, puis posez le plateau tournant en verre (6) au centre sur l'arbre d'entraînement (8) (voir „Abb. 3 – Installation du plateau tournant en verre“) de façon à ce que les barrettes du plateau tournant en verre (6) se placent entre les branches de l'arbre d'entraînement.

7. Utilisation

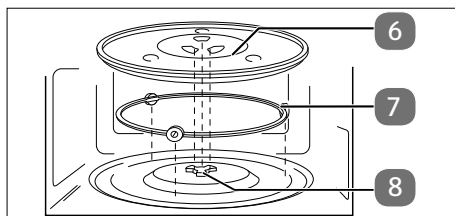

Vous trouverez dans la notice d'utilisation des informations détaillées sur l'utilisation de l'appareil et toutes les autres fonctions.

DANGER !

Risque de blessure !

Il y a un risque de blessure par électrocution ou par rayonnement micro-ondes.

L'endommagement de l'appareil peut provoquer la fuite de rayonnements micro-ondes. Tout endommagement du cordon d'alimentation peut provoquer un choc électrique.

- Ne mettez en aucun cas le four à micro-ondes en marche si le boîtier, les caches, la porte du four à micro-ondes (11) ou le verrouillage de la porte sont endommagés. Débranchez alors immédiatement le cordon d'alimentation de la prise de courant de sécurité en tirant au niveau de la fiche d'alimentation, jamais sur le cordon lui-même.
- Si vous constatez un dommage, ne mettez pas le four à micro-ondes en marche, mais adressez-vous au SAV.

AVIS !

Dompage matériel possible !

Toute manipulation incorrecte peut endommager l'appareil

- Le four à micro-ondes est destiné à un usage domestique et ne doit pas être utilisé en plein air.
- N'utilisez jamais l'appareil sans le plateau tournant en verre (6) ni sans aliments dans le four à micro-ondes (1).
- Ne déplacez pas l'appareil lorsqu'il fonctionne.

- ▶ Préparez les aliments :
La viande de volaille et de porc, la viande hachée et toutes sortes de poissons peuvent être préparées au four à micro-ondes. En revanche, la viande de bœuf

et de gibier devient rapidement dure au four à micro-ondes et est de ce fait déconseillée.

Pour la préparation de légumes, de viande et de poisson, coupez-les si possible en morceaux de taille identique et couvrez-les pendant la cuisson.

- ▶ Tirez sur la poignée de porte (10) pour ouvrir la porte du four à micro-ondes (11).
- ▶ Posez les aliments dans un récipient adapté aux micro-ondes au centre du plateau tournant en verre (6).
- ▶ Fermez la porte du four à micro-ondes (11) jusqu'à ce qu'elle s'enclenche de manière audible.



7.1. Procéder aux réglages



ATTENTION !

Risque de blessure !

Les aliments et/ou les récipients pouvant être très chauds, il existe un risque de brûlure.

- Utilisez impérativement des maniques ou des gants résistant à la chaleur lorsque vous sortez les aliments du four à micro-ondes (1).
- ▶ Réglez le bouton de réglage du niveau de cuisson (4) sur le niveau souhaité (voir le tableau).

Niveau de cuisson	Puissance		Exemples d'application
	Faible	120 W	Maintien au chaud, décongélation de crème glacée
	Décongélation	230 W	Décongeler, faire fondre du beurre

Niveau de cuisson	Puissance		Exemples d'application
	Moyen	385 W	Cuisson lente, cuisson du poisson, soupes
	Moyennement élevé	540 W	Cuisson du riz, de plats à base de viande hachée, du poulet
	Élevée	700 W	Réchauffer rapidement, chauffer des boissons, faire bouillir de l'eau, cuire des légumes

- ▶ Tournez le régulateur du temps de cuisson (5) pour régler le temps de cuisson et démarrer le cycle de cuisson.

Le temps est indiqué en minutes sur l'échelle du bouton de réglage du temps de cuisson.

Le temps de cuisson maximal est de 35 minutes.

Une fois le temps de cuisson écoulé, c'est-à-dire lorsque le bouton de réglage du temps de cuisson (5) est remis à **0** ou que vous l'avez réglé sur **0**, un signal sonore retentit.

- ▶ Ouvrez la porte du four à micro-ondes (11) et retirez les aliments.

7.2. Interruption d'un programme

Pour retourner ou remuer les aliments à la moitié du temps de cuisson, il est souvent nécessaire d'interrompre le programme.

- ▶ Ouvrez la porte du four à micro-ondes (11) pour interrompre le programme.
- ▶ La cuisson reprend dès que vous refermez la porte du four à micro-ondes (11).
- ▶ Réglez le régulateur du temps de cuisson (5) sur **0** pour interrompre définitivement le programme avant la fin.

8. Nettoyage et entretien



Vous trouverez des informations concernant le nettoyage et l'entretien de l'appareil dans la notice d'utilisation.

9. Caractéristiques techniques

Distributeur	MEDION AG Am Zehnthof 77 45307 Essen ALLEMAGNE
Identifiant du modèle :	MD 10596
Tension nominale	230 V~, 50 Hz
Puissance nominale :	1050 W
Puissance de sortie nominale :	700 W
Fréquence des micro-ondes :	2 450 MHz
Classe de protection :	I
Dimensions extérieures (L x H x P)	Env. 44 x 26 x 36 cm

Poids net :	env. 10 kg
Diamètre du plateau tournant en verre	env. 25,5 cm

10. Information relative à la conformité UE

CE L'entreprise MEDION AG déclare par la présente que le produit est conforme aux exigences suivantes de l'Union européenne :

- Directive relative à la compatibilité électromagnétique 2014/30/UE,
- Directive basse tension 2014/35/UE,
- Directive sur l'écoconception 2009/125/CE,
- Directive RoHS 2011/65/UE.

Ce produit répond aux exigences de la norme européenne EN55011. Le produit est classé comme appareil du groupe 2, classe B, conformément à la norme. Le groupe 2 signifie que l'appareil génère de l'énergie haute fréquence sous forme de rayonnement électromagnétique pour le traitement thermique des aliments dans un but spécifique. Un équipement de classe B signifie que l'appareil est adapté à un usage domestique.

11. Recyclage



EMBALLAGE

L'appareil se trouve dans un emballage qui le protège des dommages pendant

le transport. Les emballages sont fabriqués à partir de matériaux qui peuvent être éliminés de manière écologique en étant soumis à un recyclage approprié.



Tenez compte du marquage suivant des emballages pour le tri des déchets avec les abréviations (a) et numéros (b) :

1-7 : plastiques/20-22 : Papier et carton/80-98 : Matériaux composites

(Uniquement en France)



Le symbole « Triman » informe le consommateur que le produit est recyclable, qu'il est soumis à un système de responsabilité élargi du fabricant et, en France, à des consignes de tri.



APPAREIL

Tous les appareils usagés marqués du symbole ci-contre ne doivent pas être éliminés avec les ordures ménagères normales.

Conformément à la Directive 2012/19/UE, l'appareil doit être recyclé de manière réglementaire lorsqu'il arrive en fin de cycle de vie.

Les matériaux recyclables contenus dans l'appareil sont ainsi recyclés, ce qui évite la pollution de l'environnement et les effets négatifs sur la santé des personnes.

Déposez l'appareil usagé auprès d'un centre de collecte des déchets électriques et électroniques ou d'un centre de recyclage.

Pour de plus amples renseignements, adressez-vous à l'entreprise de collecte des déchets locale ou à votre municipalité.

Inhoudsopgave

1. Informatie over deze beknopte gebruiksaanwijzing	34
1.1. Betekenis van de symbolen	34
2. Gebruiksdoel.....	35
3. Veiligheidsvoorschriften	35
3.1. Magnetron opstellen en aansluiten	36
3.2. Brandgevaaren vermijden	38
3.3. Speciale veiligheidsvoorschriften voor het gebruik van magnetrons	39
3.4. Veiligheidsvoorschriften voor het verwarmen van vloeistoffen	40
4. Overzicht van het apparaat	41
5. Inhoud van de levering	42
6. Vóór het eerste gebruik.....	42
6.1. Apparaat plaatsen	42
6.2. Het apparaat voor het eerst reinigen	43
6.3. Glazen draaiplateau plaatsen	43
7. Bediening	44
7.1. Instellingen vastleggen	44
7.2. Programma onderbreken	45
8. Reiniging en onderhoud	45
9. Technische gegevens	45
10. EU-conformiteitsinformatie	45
11. Afvalverwerking.....	46

1. Informatie over deze beknopte gebruiksaanwijzing

Deze beknopte gebruiksaanwijzing is een verkorte gedrukte versie van de volledige gebruiksaanwijzing.



WAARSCHUWING!

Lees de veiligheidsvoorschriften en de volledige gebruiksaanwijzing aandachtig door voordat u het apparaat in gebruik neemt. Volg de waarschuwingen op het apparaat en in de gebruiksaanwijzing op om letsel en materiële schade te voorkomen. Bewaar de documenten zorgvuldig en wanneer u het product doorgeeft aan iemand anders, overhandig dan ook alle documenten, omdat deze een essentieel onderdeel van het product zijn.



Hoe neem ik contact op met het Service Center?

De contactgegevens vindt u in de volledige gebruiksaanwijzing.

Waar vind ik de volledige gebruiksaanwijzing?

U kunt de volledige gebruiksaanwijzing bekijken en downloaden door de QR-code hiernaast te scannen.

1.1. Betekenis van de symbolen

Als een tekstgedeelte is gemarkeerd met een van de volgende waarschuwingssymbolen, moet het in de tekst beschreven gevaar worden vermeden om de daar beschreven mogelijke gevolgen te voorkomen.



GEVAAR!

Waarschuwing voor direct levensgevaar!



WAARSCHUWING!

Waarschuwing voor mogelijk levensgevaar en/of ernstig blijvend letsel!



VOORZICHTIG!

Waarschuwing voor mogelijk minder ernstig of licht letsel!



LET OP!

Neem de aanwijzingen in acht om materiële schade te voorkomen!



VOORZICHTIG!

Gevaar door hete oppervlakken!



Bij dit symbool wordt nuttige extra informatie over de montage of het gebruik gegeven.



Neem de instructies in de gebruiksaanwijzing in acht!



Symbool voor wisselstroom



Symbool randaarde (bij veiligheidsklasse I)



De positienummers achter de betreffende componenten van het apparaat in de tekst verwijzen naar de afbeelding in hoofdstuk „4. Overzicht van het apparaat“ auf Seite 41.

2. Gebruiksdoel

De magnetron mag uitsluitend worden gebruikt voor het verwarmen van daarvoor geschikte levensmiddelen in daarvoor geschikte verpakkingen en serviesgoed.

Dit apparaat is bedoeld voor gebruik in particuliere huishoudens en vergelijkbare huishoudelijke toepassingen, bijvoorbeeld

- in keukens voor medewerkers van winkels, kantoren en andere bedrijven;
- op boerderijen;
- door klanten in hotels, motels en andere woonvoorzieningen;
- in bed and breakfasts.

Bij professioneel gebruik of bij het gebruik voor andere doeleinden dan hierboven genoemd kan de fabrikant niet voor schade aansprakelijk worden gesteld.

- ▶ Houd er rekening mee dat bij gebruik van het apparaat voor een ander doel dan dat waarvoor het is bestemd, de aansprakelijkheid komt te vervallen.
- ▶ Neem alle informatie in deze gebruiksaanwijzing in acht en houd u in het bijzonder aan de veiligheidsvoorschriften. Elke andere bediening geldt als niet in overeenstemming met het gebruiksdoel en kan letsel of materiële schade veroorzaken.

3. Veiligheidsvoorschriften

**BELANGRIJKE VEILIGHEIDS-
VOORSCHRIFTEN – LEES DEZE
AANDACHTIG DOOR EN BE-
WAAR ZE VOOR LATER GEBRUIK!**

- Bewaar het apparaat en de accessoires buiten het bereik van kinderen.
- Dit apparaat kan worden gebruikt door kinderen vanaf 8 jaar en door personen met een lichamelijke, zintuiglijke of geestelijke beperking of met onvoldoende kennis en ervaring, mits er iemand toezicht op hen houdt of hun is geleerd hoe ze het apparaat veilig kunnen gebruiken en ze hebben begrepen welke gevaren het gebruik van het apparaat met zich meebrengt.
- Kinderen mogen niet met het apparaat spelen.
- Reiniging en onderhoud mogen niet worden uitgevoerd door kinderen zonder dat er iemand toezicht op hen houdt.

- Kinderen jonger dan 8 jaar moeten uit de buurt van het apparaat en het netsnoer worden gehouden.

3.1. Magnetron opstellen en aansluiten



WAARSCHUWING! **Gevaar voor elektrische schokken!**

Er bestaat gevaar voor een elektrische schok door onderdelen die onder spanning staan.

- Controleer voor het eerste gebruik en na ieder gebruik de magnetron en de voedingskabel op beschadigingen.
- Neem de magnetron niet in gebruik wanneer deze of de voedingskabel zichtbare schade vertoont.
- Controleer of het netsnoer onbeschadigd is en niet onder de magnetron door, over hete oppervlakken of langs scherpe randen loopt.
- Wikkel het netsnoer helemaal af.
- Voorkom dat er knikken in het netsnoer komen en dat het snoer ergens klem zit.

- Neem bij transportschade onmiddellijk contact op met het Service Center.
- Sluit de magnetron alleen aan op een volgens de voorschriften geïnstalleerd, geaard en elektrisch beveiligd stopcontact. De netspanning moet overeenkomen met de technische gegevens van het apparaat.
- Zorg ervoor dat het stopcontact vrij toegankelijk is, zodat de stekker van de magnetron zo nodig snel uit het stopcontact kan worden gehaald.



WAARSCHUWING! **Gevaar voor letsel!**

Er bestaat gevaar voor letsel door microgolfstraling. Bij beschadiging van het apparaat kan door een lekkage microgolfstraling naar buiten komen. Beschadigingen van het netsnoer kunnen een elektrische schok veroorzaken.

- **WAARSCHUWING!** Neem de magnetron in geen geval in gebruik bij beschadigingen aan de behuizing, aan

- afdekkingen, aan de oven-
deur, deurafdichtingen of
aan de deurvergrendeling.
Trek in dit geval onmiddellijk
het netsnoer aan de stekker
uit het stopcontact. Gebruik
de magnetron niet meer,
totdat deze door een daar-
voor opgeleide vakman is
gerepareerd.
- **WAARSCHUWING!** Behalve
voor personen die daarvoor
zijn opgeleid, is het voor
iedereen gevaarlijk om on-
derhouds- of reparatiewerk-
zaamheden uit te voeren
waarvoor een afdekking
moet worden verwijderd die
bescherming biedt tegen
stralingsbelasting door mic-
rogolfenergie.
 - Breng in geen geval op ei-
gen initiatief veranderingen
aan de magnetron aan en
probeer niet om een onder-
deel van het apparaat zelf
open te maken en/of te re-
pareren. Laat de magnetron
en het netsnoer uitsluitend
repareren door een profes-
sioneel reparatiebedrijf of
neem contact op met de
klantenservice om gevaarlij-
ke situaties te voorkomen.
 - Verwijder geen afdekkingen
in de binnenruimte van de
magnetron en verwijder de
folie aan de binnenzijde van
het kijkvenster niet, omdat
anders microgolven naar
buiten kunnen komen.
 - Gebruik uitsluitend door ons
geleverde of goedgekeurde
reserveonderdelen en acces-
soires.
 - Gebruik de magnetron niet
in vochtige ruimtes, omdat
dit tot een elektrische schok
kan leiden.
 - Dompel de magnetron niet
onder in water of andere
vloeistoffen en houd de
magnetron niet onder stro-
mend water.
 - Bescherm de magnetron
tegen druij- en spatwa-
ter. Zorg ervoor dat het
apparaat niet in aanraking
komt met water of andere
vloeistoffen. Houd het ap-
paraat, het netsnoer en de
netstekker uit de buurt van
wastafels, gootstenen en
dergelijke. Mocht er vloeis-
tof in het apparaat terecht
zijn gekomen, haal dan on-
middellijk de netstekker uit
het stopcontact. Laat het

apparaat controleren door een professioneel reparatiebedrijf.

- Trek in de volgende gevallen de stekker uit het stopcontact:
 - als u het apparaat reinigt of onderhoudt;
 - als u het apparaat monteert of demonteert;
 - wanneer het apparaat vochtig of nat is geworden;
 - wanneer u het apparaat niet meer gebruikt;
 - als er niemand in de buurt is die het apparaat in het oog kan houden;
 - bij onweer.
- Raak het apparaat en het netsnoer nooit met natte handen aan.

3.2. Brandgevaaren vermijden



WAARSCHUWING! **Explosiegevaar!**

Mengsels van water en olie kunnen vlam vatten of zelfs exploderen.

- Verhit geen mengsel van water met olie of vet in de magnetron.
- Ontdooi in de magnetron geen bevroren vet of olie.



WAARSCHUWING! **Brandgevaar!**

Er bestaat gevaar voor brand door onjuist gebruik van het apparaat

- Dek de openingen van het apparaat niet af en stop ze niet dicht.
- Laat het apparaat nooit aanstaan als er niemand bij is.
- Gebruik de magnetron niet met een externe tijdschakelaar of een aparte afstandsbediening.
- Houd altijd toezicht op de magnetron tijdens het verwarmen of koken van etenswaren in brandbare materialen, zoals kunststof of papieren verpakkingen.
- Gebruik het apparaat uitsluitend voor het verwarmen van daarvoor geschikte levensmiddelen in geschikte verpakkingen en serviesgoed.
- Droog in de magnetron geen brandbare voorwerpen (zoals voedsel of kleding, verwarmingskussens, pantoffels, sponzen, vochtige poetsdoeken, enz.). Dit kan

tot letsel of brand leiden.

- Bereid met het apparaat geen alcoholhoudende etenswaren.
- Gebruik het apparaat niet om te frituren of olie te verhitten.
- Wanneer rook is te zien, schakelt u het apparaat uit of trekt u de stekker los en houd u de oven deur gesloten, om eventueel aanwezige vlammen te verstikken.
- Gebruik uitsluitend in de handel verkrijgbare popcornverpakkingen waarop staat aangegeven dat ze bedoeld zijn voor het maken van popcorn in de magnetron.
- Overschrijd nooit de door de fabrikant aangegeven bereidingstijden.
- Bewaar geen levensmiddelen of andere voorwerpen in de ovenruimte van de magnetron.

3.3. Speciale veiligheidsvoorschriften voor het gebruik van magnetrons

- **WAARSCHUWING!** Verhit geen etenswaren of vloeistoffen in goed gesloten ver-

pakkingen! Deze kunnen in het apparaat exploderen of bij het openen letsel veroorzaken. Verwijder bij afsluitbare verpakkingen, zoals babyflessen, altijd het deksel.

- In de magnetron bereide gerechten worden mogelijk ongelijkmatig verwarmd. Controleer vóór consumptie de temperatuur van de verhitte etenswaren. Roer bij babyvoeding en babyflessen voor controle van de temperatuur de kindervoeding steeds om of schud deze, om verbranding te vermijden.
- Verhit eieren met schaal of hele, hardgekookte eieren niet in de magnetron, omdat deze bij het verwarmen en ook na het verwijderen kunnen exploderen. Verhit eieren alleen in speciaal daarvoor bestemde magnetronschalen.
- Maak vóór het garen inkepingen in voedsel met een gesloten huid, zoals tomaten, worstjes, aubergines en dergelijke om te voorkomen dat ze barsten.

- Bij het openen van magnetronverpakkingen (bijvoorbeeld popcornzakken en blikken) komt er hete stoom naar buiten. Houd bij het openen van de verpakking de opening altijd van u af.
- Bij het openen van de deur komt hete stoom naar buiten. Houd daarom afstand.
- Tijdens de bereiding worden de oppervlakken van de magnetron, de accessoires en het servies zeer heet. Gebruik ovenwanten. Laat het apparaat, de accessoires en de verpakking of het servies afkoelen voordat u deze reinigt.

3.4. Veiligheidsvoorschriften voor het verwarmen van vloeistoffen



VOORZICHTIG!

Gevaar voor letsel!

Er bestaat gevaar voor brandwonden.

- **WAARSCHUWING!** Bij het verwarmen van vloeistoffen in de magnetron kan zogenaamde kookvertraging optreden. Dat wil zeggen dat de vloeistof het kookpunt al heeft bereikt zonder dat

de voor het koken typische bellen ontstaan. Vloeistof kan plotseling gaan koken door trillingen die ontstaan als bijvoorbeeld de vloeistof uit de magnetron wordt gehaald. Er kan dan ineens vloeistof naar buiten spuiten, daarom moet u voorzichtig omgaan met de verpakkingen.

- Gebruik geen hoge, smalle bekers, glazen of kommen.
- Zet bij het verwarmen van vloeistoffen een staafje van glas of keramiek in de beker, het glas of de kom om kookvertraging te voorkomen. Wacht na het verhitten even, tik voorzichtig tegen de kom en roer de vloeistof om voordat u de kom uit de ovenruimte haalt.

4. Overzicht van het apparaat



Abb. 1 – Vooraanzicht met deur open

1. Ovenruimte
2. Mica-afdekking van de magnetron (NIET VERWIJDEREN!)
3. Netsnoer met netstekker
4. Programmaschakelaar
5. Tijdschakelaar/hulpmiddel bij het bepalen van de ontdooitijd
6. Glazen draaiplateau
7. Draairing
8. Aandrijfas
9. Deurvergrendeling
10. Deurgreep (niet weergegeven)
11. Ovendeur met kijkvenster

5. Inhoud van de levering

⚠ GEVAAR!

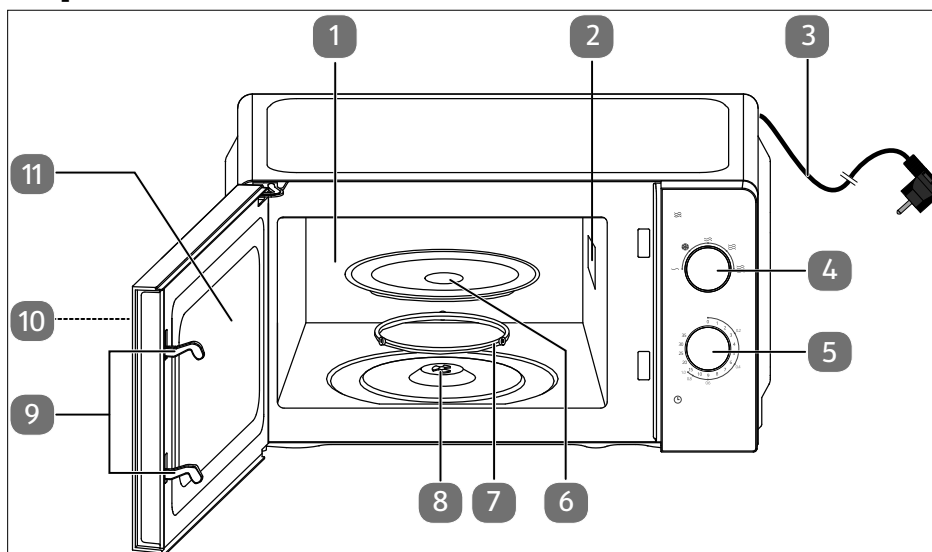
Gevaar voor letsel!

Er bestaat verstikkingsgevaar door het inslikken of inademen van kleine onderdelen of folie.

- Bewaar al het gebruikte verpakkingsmateriaal (zakken, stukken polystyreen enz.) buiten het bereik van kinderen.
- Laat kinderen niet met het verpakkingsmateriaal spelen.

⚠ LET OP!

Mogelijke materiële schade!

Het apparaat kan door onjuist gebruik beschadigd raken

- De mica-afdekking (2) in de ovenruimte (1) maakt geen deel uit van de verpakking en mag niet worden verwijderd!

- ▶ Haal het product uit de verpakking en verwijder al het verpakkingsmateriaal.
- ▶ Controleer de levering op volledigheid en neem binnen 14 dagen na aankoop contact op met het Service Center als de levering niet compleet is.
- ▶ De combimagnetron moet altijd vóór gebruik op beschadigingen worden gecontroleerd. Neem bij beschadigingen contact op met onze klantenservice.

Het door u gekochte pakket moet het volgende bevatten:

- Combimagnetron
- Glazen draaiplateau
- Draairing
- Aandrijfas
- Beknopte gebruiksaanwijzing
- Gebruiksaanwijzing (beschikbaar als download, zie „1. Informatie over deze beknopte gebruiksaanwijzing“)

6. Vóór het eerste gebruik

6.1. Apparaat plaatsen



Abb. 2 – Afstand van apparaat

⚠ WAARSCHUWING!

Brandgevaar!

Er bestaat brandgevaar door onjuiste opstelling van het apparaat.

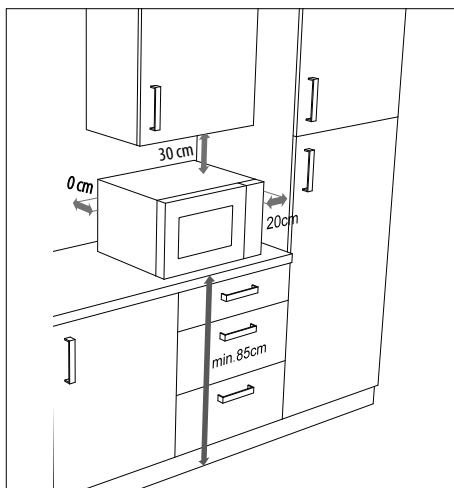
- ▶ Voor voldoende ventilatie moeten de in „Abb. 2 – Afstand van apparaat“ weergegeven afstanden in acht worden genomen. De afstandhouder aan de achterkant van het apparaat moet de muur raken. Deze zorgt voor de correcte afstand bij het opstellen van de magnetron.
- De pootjes mogen niet worden verwijderd.
- De magnetron is bedoeld voor gebruik als vrijstaand apparaat. Gebruik de magnetron niet in een inbouwmeubel of een kast.

! LET OP!

Mogelijke materiële schade!

Er bestaat gevaar voor schade aan het apparaat door een verkeerde opstelling

- Plaats de magnetron op een vlakke, stabiele ondergrond die het eigen gewicht van het apparaat plus het maximale gewicht van de hoeveelheid daarin te bereiden voedingsmiddelen kan dragen.
- Gebruik het apparaat uitsluitend binnenshuis.
- Plaats de magnetron niet:
 - in de buurt van warmtebronnen of open vuur;
 - in de omgeving van radio- of televisietoestellen;
 - in de omgeving van brandbare materialen;
 - op een plaats met hoge luchtvochtigheid of waar er vochtige omstandigheden heersen;
 - op een plaats met extreem hoge of lage temperaturen of met direct zonlicht.

Chemische additieven in meubelcoatings kunnen het materiaal van de pootjes van het apparaat aantasten en vlekken op het meubeloppervlak veroorzaken.

- Plaats het apparaat op een hittebestendige ondergrond.

- ▶ Sluit de magnetron aan op een goed bereikbaar geaard stopcontact dat altijd vrij toegankelijk is.

6.2. Het apparaat voor het eerst reinigen

- ▶ Trek aan de deurgreep (10) om de oven deur te openen.
- ▶ Voor het verwijderen van verpakkingsstofresten en eventuele resten van productiemateriaal veegt u voor het eerste gebruik van het apparaat de oven (1) en de binnenzijde van het kijkvenster (11) met een licht vochtig gemaakte, zachte doek uit. Let op dat er geen vloeistof in de combimagnetron terecht komt en

maak de oppervlakken na afloop goed droog.

- ▶ Reinig het glazen draaiplateau (6) en de draairing (7) in warm water met een beetje afwasmiddel en droog de onderdelen goed af.

6.3. Glazen draaiplateau plaatsen



Abb. 3 – Glazen draaiplateau plaatsen

- ▶ Gebruik de magnetron alleen wanneer het glazen draaiplateau (6) op de juiste manier is aangebracht.
- ▶ Controleer of de aandrijfas (8) goed in de uitsparing in de bodem van de ovenruimte zit en met de vleugels vlak op de bodem rust. Draai de aandrijfas (8) zo nodig totdat deze goed op zijn plaats zit.
- ▶ Plaats de draairing (7) in de uitsparing in de ovenruimte en leg daarna het glazen draaiplateau (6) midden op de aandrijfas (8) (zie „**Abb. 3 – Glazen draaiplateau plaatsen**“), zodat de verbindingdelen van het glazen draaiplateau (6) tussen de vleugels van de aandrijfas komen te zitten.

DE

FR

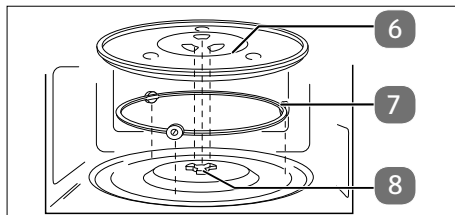
NL

ES

IT

EN

7. Bediening



In de gebruiksaanwijzing vindt u gedetailleerde informatie over de bediening van het apparaat en alle andere functies.

GEVAAR!

Gevaar voor letsel!

Er bestaat gevaar voor letsel door elektrische schokken en microgolfstraling

Bij beschadiging van het apparaat kan door een lekkage microgolfstraling naar buiten komen. Beschadigingen van het netsnoer kunnen een elektrische schok veroorzaken.

- Neem de combimagnetron bij beschadigingen aan de behuizing, aan afdekkingen, aan de oven deur (11) of aan de deurvergrendeling in geen geval in gebruik.

Trek in dit geval onmiddellijk het netsnoer aan de stekker uit het stopcontact.

- Gebruik de combimagnetron niet als deze is beschadigd, maar neem contact op met het Service Center.

LET OP!

Mogelijke materiële schade!

Het apparaat kan door onjuist gebruik beschadigd raken

- De combimagnetron is bedoeld voor gebruik binnenshuis en mag niet buitenshuis worden gebruikt.
- Gebruik het apparaat nooit zonder glazen draaiplateau (6) en niet zonder levensmiddelen in de ovenruimte (1).
- Beweeg het apparaat niet tijdens het gebruik.

- ▶ Bereid de levensmiddelen voor: Geschikt voor de bereiding in de magnetron zijn gevogelte en varkensvlees, gehakt en alle soorten vis. Rundvlees en wild daarentegen worden in magnetron snel taai en zijn daarom niet geschikt. Bij de bereiding van groente, vlees en vis verdeelt u het gerecht in zo gelijk moge-

lijke stukken en dekt u het gerecht bij de bereiding af.

- ▶ Trek aan de deurhendel (10) om de oven deur (11) te openen.
- ▶ Plaats de levensmiddelen in voor de magnetron geschikt serviesgoed op het midden van het glazen draaiplateau (6).
- ▶ Sluit de oven deur (11) tot deze hoorbaar vastklikt.

7.1. Instellingen vastleggen





VOORZICHTIG!

Gevaar voor letsel!

Doordat de gerechten en het serviesgoed of de verpakkingen zeer heet kunnen zijn, bestaat er gevaar voor brandwonden.

- Gebruik daarom altijd pannenlappen of ovenwanten als u gerechten uit de ovenruimte (1) haalt.

- ▶ Zet de programmaschakelaar (4) op de gewenste stand volgens de tabel.

Programma	Vermogen		Voorbeelden
	Laag	120 W	Warmhouden, zacht maken van consumptie-ijs
	Ontdooien	230 W	Ontdooien, boter smelten
	Middel	385 W	Langzaam koken, vis bereiden, soep
	Middel-hoog	540 W	Koken van rijst, gehaktgerechten, kip

Pro-gramma	Vermogen		Voorbeelden
	Hoog	700 W	Snel opwarmen, dranken verwarmen, water koken, groente bereiden

- ▶ Draai de tijdschakelaar (5) in de gewenste stand om de bereidingstijd in te stellen en de bereiding te starten.

Op de schaal van de tijdschakelaar is de tijd in minuten aangegeven.

De maximale bereidingstijd bedraagt 35 minuten.

Na afloop van de bereiding, dat wil zeggen wanneer de tijdschakelaar (5) weer op **O** staat of u deze op **O** hebt gezet, klinkt een geluidssignaal.

- ▶ Open de ovendeur (11) en haal het bereide gerecht eruit.

7.2. Programma onderbreken

Om de gerechten bijvoorbeeld halverwege de bereidingstijd te kunnen omdraaien of omroeren, is het vaak nodig om het programma te onderbreken.

- ▶ Open de ovendeur (11) om het programma te onderbreken.
- ▶ Nadat u de ovendeur (11) weer hebt gesloten, wordt de bereiding voortgezet.
- ▶ Zet de tijdschakelaar (5) op **O** om het programma definitief voortijdig af te breken.

8. Reiniging en onderhoud



Informatie over reiniging en onderhoud van het apparaat vindt u in de gebruiksaanwijzing.

9. Technische gegevens

Distributeur	MEDION AG Am Zehnthof 77 45307 Essen DUITSLAND
Modelaanduiding:	MD 10596
Nominale spanning	230 V~, 50 Hz
Nominaal vermogen:	1050 W
Nominaal uitgangsvermogen:	700 W
Microgolf-frequentie:	2450 MHz
Veiligheidsklasse:	I
Afmetingen behuizing (b x h x d)	ca. 44 x 26 x 36 cm
Nettogewicht:	ca. 10 kg
Diameter van glazen draaiplateau	ca. 25,5 cm

10. EU-conformiteitsinformatie

 Hierbij verklaart MEDION AG dat het product in overeenstemming is met de volgende eisen van de Europese Unie:

- EMC-richtlijn 2014/30/EU;
- Laagspanningsrichtlijn 2014/35/EU;
- Ecodesignrichtlijn 2009/125/EG;
- RoHS-richtlijn 2011/65/EU.

Dit product voldoet aan de bepalingen van de Europese norm EN 55011. Het product is conform de norm ingedeeld als een apparaat van groep 2, klasse B. Groep 2 betekent dat het apparaat is bedoeld voor het opwekken van hoogfrequente energie in de vorm van elektromagnetische straling voor de warmtebehandeling van levensmiddelen. Apparaat van klasse B betekent dat het apparaat geschikt is voor huishoudelijk gebruik.

11. Afvalverwerking



VERPAKKING

Het apparaat zit ter bescherming tegen transportschade in een verpakking. Verpakkingen zijn gemaakt van materialen die milieuvriendelijk kunnen worden afgevoerd en vakkundig kunnen worden gerecycled.

Let op de volgende markering van verpakkingsmateriaal bij het scheiden van afval met de afkortingen (a) en (b):



1–7: kunststoffen/20–22: papier en karton/80–98: composietmaterialen

(Alleen voor Frankrijk)



Met het 'Triman'-symbool wordt de gebruiker geïnformeerd dat het product recyclebaar is, onder een uitgebreid systeem voor producentenverantwoordelijkheid valt en dat in Frankrijk een sorteerinstructie van toepassing is.



APPARAAT

Gebruikte apparaten met het hiernaast afgebeelde pictogram mogen niet bij het gewone huishoudelijke afval worden gedeponed.

Volgens richtlijn 2012/19/EU moet het apparaat aan het einde van de levensduur volgens de voorschriften worden afgevoerd.

Hierbij worden voor hergebruik geschikte stoffen in het apparaat gerecycled, zodat belasting van het milieu en negatieve gevolgen voor de menselijke gezondheid worden voorkomen.

Lever het apparaat in bij een inzamelpunt voor elektrisch afval of bij een afvalsorteercentrum.

Neem voor meer informatie contact op met het lokale afvalverwerkingsbedrijf of met uw gemeente.

Índice

DE

FR

NL

ES

IT

EN

1. Información acerca de esta guía breve	48
1.1. Explicación de los símbolos	48
2. Uso conforme a lo previsto	49
3. Indicaciones de seguridad	49
3.1. Instalación y conexión del microondas	50
3.2. Evitar el riesgo de incendio	52
3.3. Indicaciones especiales de seguridad para el uso del microondas	53
3.4. Indicaciones de seguridad para el calentamiento de líquidos	54
4. Vista general del aparato	55
5. Volumen de suministro	56
6. Antes del primer uso	56
6.1. Colocación del aparato	56
6.2. Primera limpieza del aparato	57
6.3. Colocación del plato giratorio de cristal	57
7. Manejo	58
7.1. Realización de ajustes	58
7.2. Interrupción del programa	59
8. Limpieza y mantenimiento	59
9. Datos técnicos	59
10. Información de conformidad UE	60
11. Eliminación	60

1. Información acerca de esta guía breve

Esta guía breve es una edición impresa resumida del manual de instrucciones completo.



¡ADVERTENCIA!

Lea atentamente las indicaciones de seguridad y el manual de instrucciones completo antes de la puesta en servicio. Preste atención a las advertencias que aparecen en el propio aparato y en el manual de instrucciones para evitar daños personales y materiales. Mantenga siempre la documentación al alcance de la mano y entréguela con el producto en caso de cesión a terceros, ya que es una parte esencial del mismo.



¿Cómo me pongo en contacto con el servicio?

Encontrará los datos de contacto en el manual de instrucciones completo.

¿Dónde puedo encontrar el manual de instrucciones completo?

El manual de instrucciones completo está a su disposición escaneando el código QR adjunto para verlo y descargarlo.

1.1. Explicación de los símbolos

Si una parte de texto está marcada con uno de los siguientes símbolos de advertencia, deberá evitarse el peligro descrito en el texto para prevenir las posibles consecuencias indicadas en el mismo.



¡PELIGRO!

Advertencia de peligro de muerte inminente.



¡ADVERTENCIA!

Advertencia de posible peligro de muerte o de lesiones graves irreversibles.



¡ATENCIÓN!

Advertencia de posibles lesiones de grado medio o leve.



¡AVISO!

Respete las indicaciones para evitar daños materiales.



¡ATENCIÓN!

Peligro por superficies calientes.



Este símbolo le ofrece información adicional útil sobre el montaje o el funcionamiento.



Respete las indicaciones del manual de instrucciones.



Símbolo de corriente alterna



Símbolo de puesta a tierra de protección (clase de protección I)



Los números de posición detrás del correspondiente componente del aparato en el texto hacen referencia a la figura en el capítulo „4. Vista general del aparato“ auf Seite 55.

2. Uso conforme a lo previsto

El microondas solo debe utilizarse para calentar comida apta para ello en vajilla y recipientes apropiados.

Este aparato está diseñado para uso doméstico y otras aplicaciones similares a la doméstica, por ejemplo:

- en cocinas para empleados ubicadas en comercios, oficinas y otros ámbitos profesionales;
- en instalaciones agrícolas;
- para clientes en hoteles, moteles y otras instalaciones residenciales;
- en pensiones.

En caso de uso comercial o uso para otros fines distintos a los indicados arriba, el fabricante no asumirá ninguna responsabilidad por los posibles daños.

- ▶ Tenga en cuenta que cualquier uso indebido del aparato conlleva la pérdida de la garantía.
- ▶ Tenga en cuenta toda la información contenida en este manual de instrucciones, especialmente las indicaciones de seguridad. Cualquier otro uso se considerará contrario al uso previsto y puede provocar daños materiales o personales.

3. Indicaciones de seguridad

¡INDICACIONES DE SEGURIDAD IMPORTANTES: LÉALAS DETENIDAMENTE Y GUÁRDELAS PARA SU FUTURO USO!

- Guarde el aparato y los accesorios fuera del alcance de los niños.
- Este aparato puede ser utilizado por niños a partir de los 8 años y por personas con discapacidades físicas, sensoriales o mentales y por aquellas que no tengan la suficiente experiencia o conocimientos, siempre que sean supervisadas o hayan recibido las correspondientes instrucciones sobre el manejo seguro y hayan comprendido los peligros resultantes.
- Los niños no deben jugar con el aparato.
- La limpieza y el mantenimiento que debe realizar el usuario no deben ser ejecutados por niños sin supervisión.
- Mantenga alejados del aparato y del cable de conexión a los niños menores de 8 años.

DE

FR

NL

ES

IT

EN

3.1. Instalación y conexión del microondas



¡ADVERTENCIA! **¡Peligro de descarga eléctrica!**

Existe peligro de descarga eléctrica a causa de las piezas conductoras de electricidad.

- Antes de utilizarlo por primera vez y después de cada uso, compruebe si hay daños en el microondas o en el cable de alimentación.
- No ponga en marcha el microondas si este o el cable de alimentación presentan daños visibles.
- Asegúrese de que el cable de alimentación no esté dañado y que no pase por debajo del microondas, sobre superficies calientes o aristas vivas.
- Desenrolle el cable de alimentación por completo.
- No doble ni aplaste el cable de alimentación.
- Si detecta daños de transporte, diríjase de inmediato al servicio técnico.

■ Conecte el microondas solo a una toma de corriente debidamente instalada, conectada a tierra y protegida eléctricamente. La tensión de alimentación debe corresponderse con los datos técnicos del aparato.

■ La toma de corriente debe estar accesible por si necesita desenchufar rápidamente el microondas en un momento dado.



¡ADVERTENCIA! **¡Peligro de lesiones!**

Existe peligro de sufrir lesiones a causa de la radiación de microondas. La radiación de microondas puede escaparse al exterior por una fuga debida a daños en el aparato. Si hay daños en el cable de alimentación, puede producirse una descarga eléctrica.

■ **¡ADVERTENCIA!** En caso de daños en la carcasa, las cubiertas, la puerta del espacio de cocción, las juntas o el cierre de la puerta, no ponga en marcha el microondas en ninguna circunstancia.

En estos casos, desenchufe inmediatamente el cable de alimentación de la toma de corriente con puesta tierra tirando de la clavija. No vuelva a poner en marcha el microondas antes de que una persona con la debida formación lo haya reparado.

- **¡ADVERTENCIA!** Es peligroso para cualquier persona, excepto para las que estén debidamente capacitadas, realizar trabajos de mantenimiento o reparación que exijan retirar una cubierta de protección contra la carga de radiación producida por la energía de microondas.
- Nunca modifique el microondas por cuenta propia, ni abra o repare ningún componente del aparato. Encargue la reparación del microondas y del cable de alimentación solo a un taller cualificado para ello o diríjase a nuestro servicio de asistencia técnica para evitar peligros.
- No retire ninguna cubierta del interior del microondas ni la lámina interior de la ventana, ya que, de hacerlo, puede escaparse la radiación de microondas.
- Utilice exclusivamente accesorios y recambios suministrados o autorizados por nosotros.
- No utilice el microondas en espacios húmedos, dado que se podría producir una descarga eléctrica.
- No sumerja el microondas en agua ni otros líquidos, ni lo enjuague con agua corriente.
- Proteja el microondas de gotas y salpicaduras de agua. Evite que entre en contacto con agua u otros líquidos. Mantenga el aparato, el cable de alimentación y la clavija de enchufe alejados de lavabos, fregaderos y lugares similares. En caso de que haya penetrado líquido en el aparato, extraiga de inmediato la clavija de enchufe de la toma de corriente con puesta a tierra. Encargue la comprobación del aparato a un taller cualificado para ello.

- Desenchufe el aparato de la toma de corriente en los siguientes casos:
 - cuando limpie o realice el mantenimiento del aparato;
 - cuando monte o desmonte el aparato;
 - cuando el aparato se haya mojado o esté húmedo;
 - cuando no lo vaya a utilizar más;
 - cuando no lo esté vigilando;
 - en caso de tormenta.
- Nunca toque el aparato o el cable de alimentación con las manos mojadas.

3.2. Evitar el riesgo de incendio



¡ADVERTENCIA! ¡Peligro de explosión!

Las mezclas de aceite y agua pueden incendiarse e incluso explotar.

- No caliente ninguna mezcla de agua con aceite o grasa en el microondas.
- No descongele en el microondas grasa o aceite congelados.



¡ADVERTENCIA! ¡Peligro de incendio!

Peligro de incendio por un uso inadecuado del aparato.

- No cubra ni obstruya ningún orificio del aparato.
- Nunca deje el aparato sin vigilancia durante su funcionamiento.
- No utilice el microondas con un temporizador externo, ni con un sistema de control remoto independiente.
- Vigile siempre el microondas si va a calentar o cocinar alimentos en materiales inflamables como recipientes de papel o plástico.
- Este aparato solo debe utilizarse para calentar comida apta para ello en vajilla y recipientes apropiados.
- No seque en el aparato objetos inflamables (alimentos o ropa, almohadillas térmicas, zapatillas de estar por casa, esponjas, paños de limpieza húmedos o similares). Esto puede provocar lesiones, igniciones o un incendio.
- No prepare con el aparato alimentos que contengan

alcohol.

- No utilice el aparato para freír ni para calentar aceite.
- Si sale humo, apague el aparato o desenchúfelo y mantenga cerrada la puerta del espacio de cocción para extinguir las llamas que se hayan podido formar.
- Utilice solo paquetes de palomitas convencionales aptos para la preparación de palomitas en el microondas.
- No exceda los tiempos de cocción indicados por el fabricante.
- No almacene alimentos ni otros objetos en el espacio de cocción del microondas.

3.3. Indicaciones especiales de seguridad para el uso del microondas

- **¡ADVERTENCIA!** No caliente alimentos ni bebidas en recipientes herméticamente cerrados. Estos pueden explotar en el aparato o causar lesiones al abrirlos. En recipientes con tapa, como biberones, retire siempre la tapa.
- En algunos casos, los alimentos preparados en el microondas se calientan irregularmente. Antes de la ingesta, compruebe la temperatura de los alimentos calentados. En caso de alimentos para bebés o biberones, remueva bien o agite los alimentos antes de comprobar la temperatura para evitar quemaduras.
- No caliente en el microondas huevos con cáscara o cocidos, ya que pueden explotar durante la cocción o al sacarlos. Caliente huevos solo en recipientes para microondas diseñados especialmente para ello.
- Realice un corte en los alimentos con piel cerrada (como tomates, salchichas, berenjenas o similares) antes de su cocción para evitar que revienten.
- Al abrir recipientes de cocción (p. ej., bolsas de palomitas, botes) sale vapor caliente. Al abrirlos, mantenga siempre la abertura alejada del cuerpo.

- Al abrir la puerta del espacio de cocción sale vapor caliente. Mantenga cierta distancia.
- Durante el proceso de cocción, las superficies del microondas, los accesorios y los recipientes para cocinar se calientan mucho. Utilice manoplas de cocina. Antes de proceder a su limpieza, espere a que las piezas se enfríen.

3.4. Indicaciones de seguridad para el calentamiento de líquidos



¡ATENCIÓN!

¡Peligro de lesiones!

Existe peligro de sufrir lesiones por quemaduras.

- **¡ADVERTENCIA!** Al calentar líquidos en el microondas se puede producir la llamada «ebullición retardada», es decir, el líquido ha alcanzado la temperatura de ebullición pero aún no han aparecido las típicas burbujas de ebullición. Al agitar el líquido, p. ej., cuando se saca del interior, puede producirse de repente la ebullición del mismo. El líquido puede salpicar

de golpe, por lo que se ha de proceder con sumo cuidado al manejar el recipiente.

- No utilice recipientes estrechos y altos.
- Al calentar líquido, introduzca una varilla de cristal o cerámica en el recipiente para evitar una ebullición retardada. Espere brevemente después del calentamiento, toque con cuidado el recipiente y remueva el líquido antes de sacarlo del espacio de cocción.

4. Vista general del aparato



Abb. 1 – Vista frontal con la puerta abierta

1. Espacio de cocción
2. Cubierta de mica del magnetrón (¡NO RETIRAR!)
3. Cable de alimentación con clavija de enchufe
4. Regulador del nivel de cocción
5. Regulador del tiempo de cocción/orientación para el tiempo de descongelación
6. Plato giratorio de cristal
7. Aro giratorio
8. Eje de accionamiento
9. Bloqueo de la puerta
10. Manilla de la puerta (no aparece en la imagen)
11. Puerta del espacio de cocción con ventana

5. Volumen de suministro

⚠ ¡PELIGRO!

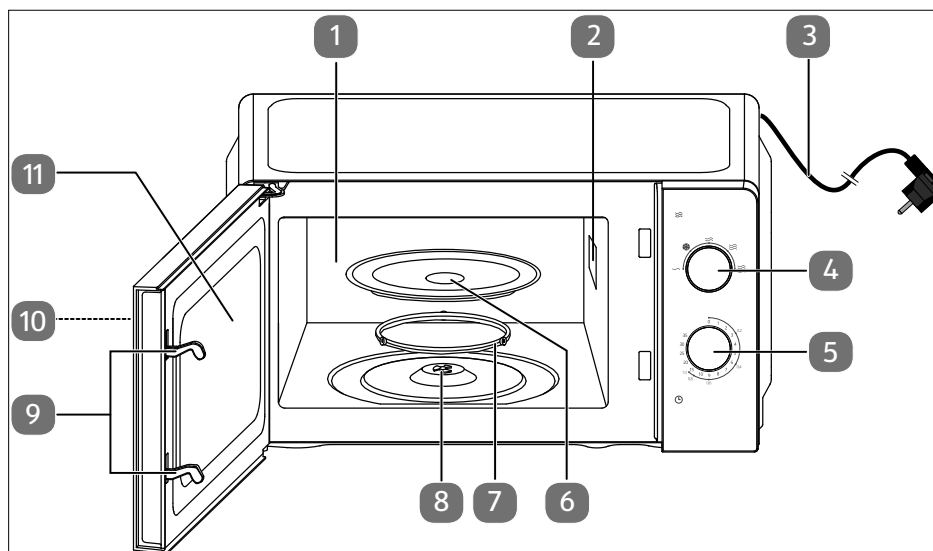
¡Peligro de lesiones!

Existe peligro de asfixia por la ingestión o inhalación de piezas pequeñas o láminas de plástico.

- Guarde todos los materiales de embalaje usados (bolsas, piezas de poliestireno, etc.) fuera del alcance de los niños.
- No permita que los niños jueguen con el material de embalaje.

⚠ ¡AVISO!

¡Posibles daños materiales!

Posibles daños en el aparato por un uso inadecuado del mismo.

- ¡La cubierta de mica (2) que hay en el espacio de cocción (1) no es parte del embalaje y no debe retirarse!

- ▶ Extraiga el producto del embalaje y retire todo el material de embalaje.
- ▶ Compruebe que el suministro esté completo y, si no fuera este el caso, avise a nuestro servicio técnico dentro de un plazo de 14 días tras la compra.
- ▶ Antes de cada uso debe comprobarse si el horno microondas presenta daños. Diríjase a nuestro servicio de asistencia técnica en caso de daños.

Con el paquete que ha adquirido recibirá lo siguiente:

- Horno microondas
- Plato giratorio de cristal
- Aro giratorio
- Eje de accionamiento
- Guía breve
- Manual de instrucciones (disponible para su descarga en „1. Información acerca de esta guía breve“)

6. Antes del primer uso

6.1. Colocación del aparato



Abb. 2 – Distancias de aparato

⚠ ¡ADVERTENCIA!

¡Peligro de incendio!

Existe riesgo de incendio debido a una instalación incorrecta del aparato.

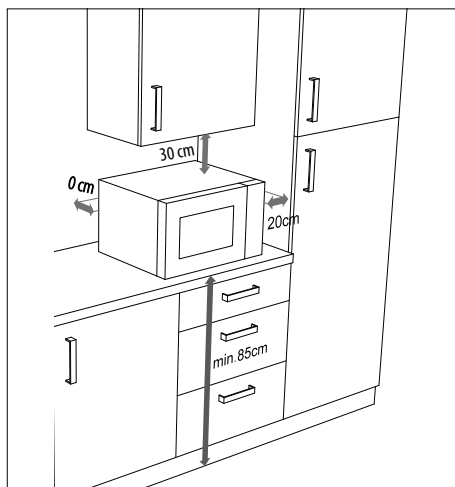
- ▶ Se deben observar las distancias indicadas en „Abb. 2 – Distancias de aparato“ para asegurar una buena ventilación. El distanciador de la pared posterior del aparato debe tocar la pared. Este garantiza que se mantiene la distancia correcta al colocar el microondas.
- No se deben retirar las patas.
- El microondas está diseñado como aparato de ubicación independiente. No ponga el microondas en funcionamiento dentro de un mueble empotrado ni en un armario.

! ¡AVISO!

¡Posibles daños materiales!

Existe peligro de daños en el aparato por una colocación inadecuada.

- Coloque el microondas sobre una superficie plana y estable que pueda soportar el peso propio del aparato junto con el peso máximo de la cantidad de alimentos preparados en su interior.
- Utilice el aparato únicamente en interiores.
- No instale el microondas en los siguientes lugares:
 - cerca de fuentes de calor o llamas abiertas;
 - cerca de aparatos de radio o televisión;
 - cerca de materiales combustibles;
 - en un lugar con una elevada humedad del aire o en el que se produzca humedad;
 - en un lugar con temperaturas extremadamente altas o bajas o con luz solar directa.

Los aditivos químicos en revestimientos para muebles pueden dañar el material de las patas del aparato y dejar residuos en la superficie del mueble.

- Coloque el aparato sobre una superficie resistente al calor.

- ▶ Conecte el microondas a una toma de corriente con puesta a tierra de libre acceso a la que se pueda llegar con facilidad.

6.2. Primera limpieza del aparato

- ▶ Tire de la manilla (10) para abrir la puerta del espacio de cocción.
- ▶ Para retirar los restos de polvo del embalaje y posibles residuos de fabricación, limpie el espacio de cocción (1) y la parte de dentro de la ventana (11) con un paño suave ligeramente humedecido antes de utilizar el aparato por primera vez. Pro-

cure que no entren líquidos en el horno microondas y, a continuación, seque bien las superficies.

- ▶ Lave el plato giratorio de cristal (6) y el aro giratorio (7) con agua caliente y un poco de lavavajillas y seque bien las piezas.

6.3. Colocación del plato giratorio de cristal



Abb. 3 – Colocación del plato giratorio de cristal

- ▶ No ponga en marcha el microondas sin haber colocado debidamente el plato giratorio de cristal (6).
- ▶ Compruebe que el eje de accionamiento (8) se inserta correctamente en la ranura de la base del espacio de cocción y que se halla plano sobre la base con sus hojas. En caso necesario, gire el eje de accionamiento (8) hasta que baje a la posición correcta.
- ▶ Introduzca el aro giratorio (7) en la cavidad de la cámara de cocción y, a continuación, coloque el plato giratorio de cristal (6) centrado en el eje de accionamiento (8) (véase „Abb. 3 – Colocación del plato giratorio de cristal“) de modo que las barras del plato giratorio (6) se sitúen entre las hojas del eje de accionamiento.

DE
FR
NL
ES
IT
EN

7. Manejo

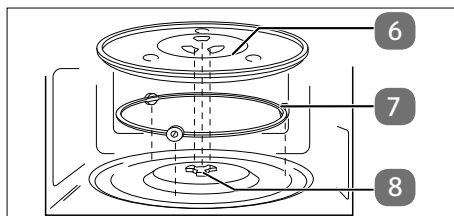

En el manual de instrucciones encontrará información detallada sobre el uso del aparato y de todas las demás funciones.

¡PELIGRO!

¡Peligro de lesiones!

Existe peligro de sufrir lesiones por descarga eléctrica o radiación de microondas.

La radiación de microondas puede escaparse al exterior por una fuga debida a daños en el aparato. Si hay daños en el cable de alimentación, puede producirse una descarga eléctrica.

- En caso de daños en la carcasa, las cubiertas, la puerta del espacio de cocción (11) o el cierre de la puerta, no ponga en marcha el horno microondas en ninguna circunstancia. En estos casos, desenchufe inmediatamente el cable de alimentación de la toma de corriente con puesta tierra tirando de la clavija.
- En caso de que haya algún daño, no utilice el horno microondas y diríjase al servicio de asistencia técnica.

¡AVISO!

¡Posibles daños materiales!

Posibles daños en el aparato por un uso inadecuado del mismo.

- El horno microondas está destinado al uso doméstico y no debe utilizarse a la intemperie.
 - Nunca ponga en funcionamiento el aparato sin el plato giratorio de cristal (6) o sin alimentos en el espacio de cocción (1).
 - No mueva el aparato cuando esté funcionando.
- ▶ Prepare los alimentos:
Se puede preparar en el microondas carne de ave y de cerdo, carne picada y pescados de todo tipo. En cambio, para la carne de ternera y de caza no es apropiada

do el microondas porque queda correosa. Para la preparación de verduras, carne y pescado, divida los alimentos en trozos lo más homogéneos posible y cubra el recipiente para la cocción.

- ▶ Tire de la manilla (10) para abrir la puerta del espacio de cocción (11).
- ▶ Coloque los alimentos en un recipiente apto para microondas en el centro del plato giratorio de cristal (6).
- ▶ Cierre la puerta del espacio de cocción (11), que debe encajar de forma audible.





7.1. Realización de ajustes

¡ATENCIÓN!

¡Peligro de lesiones!

Existe peligro de sufrir quemaduras, ya que los alimentos y los recipientes pueden calentarse mucho.

- Utilice siempre agarradores de cocina o manoplas resistentes al calor cuando saque la comida del espacio de cocción (1).
- ▶ Ajuste el regulador de nivel de cocción (4) al nivel deseado según la tabla.

Nivel de cocción	Potencia		Ejemplos de aplicación
	Baja	120 W	Mantener caliente, ablandar helados
	Descongelación	230 W	Descongelar, derretir mantequilla
	Media	385 W	Cocción lenta, cocinar pescado, sopas
	Media alta	540 W	Cocer arroz, platos con carne picada, pollo

Nivel de cocción	Potencia		Ejemplos de aplicación
	Alta	700 W	Calentamiento rápido, calentar bebidas, hervir agua, cocinar verduras

- ▶ Gire el regulador de tiempo de cocción (5) para ajustar el tiempo de cocción deseado e iniciar el proceso de cocción.

En la escala del regulador de tiempo de cocción, el tiempo se indica en minutos.

El tiempo de cocción más largo es de 35 minutos.

Después de finalizar el proceso de cocción, es decir, cuando el regulador de tiempo de cocción (5) haya regresado a **0** o usted lo haya puesto en **0**, se escuchará un aviso acústico.

- ▶ Abra la puerta del espacio de cocción (11) y retire el alimento.

7.2. Interrupción del programa

Para, por ejemplo, dar la vuelta a la comida a la mitad del tiempo de cocción o para removerla, suele ser necesario interrumpir el programa.

- ▶ Abra la puerta del espacio de cocción (11) para interrumpir el programa.
- ▶ Una vez que haya vuelto a cerrar la puerta del espacio de cocción (11) se reanudará el proceso de cocción.
- ▶ Ajuste el regulador de tiempo de cocción (5) a **0** para cancelar definitivamente el programa antes de tiempo.

8. Limpieza y

mantenimiento



En el manual de instrucciones, encontrará información sobre la limpieza y el mantenimiento del aparato.

9. Datos técnicos

Distribuidor	MEDION AG Am Zehnthof 77 45307 Essen ALEMANIA
Identificación del modelo:	MD 10596
Tensión nominal	230 V~, 50 Hz
Potencia nominal:	1050 W
Potencia de salida nominal:	700 W
Frecuencia de microondas:	2450 MHz
Clase de protección:	I
Dimensiones de la carcasa (an. × al. × p.):	aprox. 44 × 26 × 36 cm
Peso neto:	aprox. 10 kg
Diámetro del plato giratorio de cristal	aprox. 25,5 cm

10. Información de conformidad UE

CE Por la presente, MEDION AG declara que el producto es conforme con las siguientes normas europeas:

- Directiva 2014/30/UE sobre compatibilidad electromagnética
- Directiva 2014/35/UE sobre baja tensión
- Directiva 2009/125/CE sobre diseño ecológico
- Directiva 2011/65/UE sobre restricciones de sustancias peligrosas

Este producto cumple las especificaciones de la norma europea EN 55011. Conforme a la norma, el producto se clasifica como aparato del grupo 2, clase B. Grupo 2 significa que el aparato genera intencionadamente energía de alta frecuencia en forma de radiación electromagnética para calentar alimentos. Clase B significa que el aparato es apto para el uso en áreas domésticas.

11. Eliminación



EMBALAJE

El aparato se envía embalado para protegerlo de posibles daños durante el transporte. Los embalajes están hechos con materiales que pueden desecharse de forma respetuosa con el medioambiente y llevarse a un punto de reciclaje.



Observe la siguiente indicación de los materiales de embalaje al separar los residuos con las abreviaturas (a) y los números (b):

1-7: plásticos/20-22: papel y cartón/80-98: materiales compuestos



(Solo para Francia)

El símbolo «Triman» informa al consumidor de que el producto es reciclable, que está sujeto a un sistema ampliado de responsabilidad del fabricante y que en Francia se somete a una instrucción para la separación.

ón.



APARATO

Los residuos eléctricos o electrónicos marcados con este símbolo no deben eliminarse con la basura doméstica normal.

De acuerdo con la Directiva 2012/19/UE, al final de su vida útil el aparato debe llevarse a un punto de recogida de residuos adecuado.

De este modo, es posible reutilizar o reciclar los materiales y componentes reutilizables del aparato y evitar la contaminación del medioambiente y los efectos negativos en la salud de las personas.

Lleve el aparato usado a un punto de reciclaje o de recogida de aparatos eléctricos y electrónicos.

Para más información, diríjase a la empresa municipal de recogida de residuos o a las autoridades locales pertinentes.

Indice

1. Informazioni relative alla presente guida rapida.....	62
1.1. Spiegazione dei simboli.....	62
2. Utilizzo conforme	63
3. Indicazioni di sicurezza	63
3.1. Posizionamento e collegamento del forno a microonde.....	64
3.2. Misure di prevenzione antincendio.....	66
3.3. Indicazioni di sicurezza specifiche per i forni a microonde.....	67
3.4. Indicazioni di sicurezza relative al riscaldamento di liquidi	68
4. Panoramica dell'apparecchio.....	69
5. Contenuto della confezione.....	70
6. Prima del primo utilizzo	70
6.1. Posizionamento dell'apparecchio	70
6.2. Prima pulizia dell'apparecchio	71
6.3. Inserimento del piatto girevole in vetro	71
7. Funzionamento	72
7.1. Configurazione delle impostazioni.....	72
7.2. Interruzione del programma	73
8. Pulizia e manutenzione	73
9. Dati tecnici.....	73
10. Informazioni sulla conformità UE	74
11. Smaltimento	74

1. Informazioni relative alla presente guida rapida

Questa guida rapida è una versione cartacea riassuntiva delle istruzioni per l'uso complete.



AVVERTENZA!

Prima della messa in funzione, leggere attentamente le istruzioni per l'uso complete e le indicazioni di sicurezza. Per evitare danni a persone e cose, osservare le avvertenze riportate sull'apparecchio e nelle istruzioni per l'uso. Tenere sempre a portata di mano la documentazione e includerla con l'apparecchio in caso di cessione a terzi, poiché è parte integrante del prodotto.



Come posso contattare il servizio di assistenza?

I dati di contatto sono riportati nelle istruzioni per l'uso complete.

Dove posso trovare le istruzioni per l'uso complete?

È possibile visualizzare e scaricare le istruzioni per l'uso complete scansionando il codice QR riportato qui a lato.



ATTENZIONE!

Possibili lesioni di media e/o lieve entità!



AVVISO!

Attenersi agli avvisi al fine di evitare danni materiali!



ATTENZIONE!

Pericolo a causa di superfici molto calde!



Questo simbolo fornisce informazioni supplementari utili per l'assemblaggio o per il funzionamento.



Osservare le indicazioni contenute nelle istruzioni per l'uso!



Simbolo della corrente alterata



Simbolo del collegamento a terra (per la classe di protezione I)



I numeri tra parentesi riportati nel testo dietro ai rispettivi componenti dell'apparecchio rimandano alla figura al capitolo „4. Panoramica dell'apparecchio“ auf Seite 69.

1.1. Spiegazione dei simboli

Quando un paragrafo è contrassegnato da uno dei seguenti simboli di avvertenza è necessario evitare il pericolo indicato per prevenire le possibili conseguenze descritte.



PERICOLO!

Pericolo di morte immediato!



AVVERTENZA!

Possibile pericolo di morte e/o di lesioni gravi irreversibili!

2. Utilizzo conforme

Il forno a microonde deve essere utilizzato soltanto per scaldare alimenti idonei all'interno di recipienti di cottura e stoviglie adeguati.

L'apparecchio è destinato all'utilizzo domestico o in ambienti simili, come ad esempio

- nelle cucine allestite per i collaboratori di negozi, uffici e altri ambienti professionali;
- in tenute agricole;
- da parte dei clienti di hotel, motel e altre strutture ricettive;
- in bed & breakfast.

In caso di uso commerciale o per scopi diversi da quelli sopra descritti, il produttore non si assume alcuna responsabilità per eventuali danni.

- ▶ L'utilizzo non conforme comporta il decadimento della garanzia.
- ▶ Attenersi a tutte le indicazioni fornite nelle presenti istruzioni per l'uso, in particolare alle indicazioni di sicurezza. Qualsiasi altro utilizzo è considerato non conforme e può provocare danni a persone o cose.

3. Indicazioni di sicurezza

IMPORTANTI ISTRUZIONI DI SICUREZZA: LEGGERLE ATTENTAMENTE E CONSERVARLE PER OGNI FUTURA CONSULTAZIONE!

- Tenere l'apparecchio e gli accessori fuori dalla portata dei bambini.
- Il presente apparecchio può essere utilizzato da bambini a partire da un'età di 8 anni e anche da persone con capacità fisiche, sensoriali o intellettive ridotte o con carenza di esperienza e/o di conoscenze, a condizione che siano sorvegliate o istruite circa l'utilizzo sicuro dell'apparecchio e che abbiano compreso i pericoli che ne derivano.
- I bambini non devono giocare con l'apparecchio.
- I bambini non possono eseguire la pulizia e la manutenzione a cura dell'utilizzatore senza essere sorvegliati.
- Tenere l'apparecchio e il cavo di alimentazione elettrica fuori dalla portata dei bambini di età inferiore a 8 anni.

DE

FR

NL

ES

IT

EN

3.1. Posizionamento e collegamento del forno a microonde



AVVERTENZA!

Pericolo di scossa elettrica!

Pericolo di scossa elettrica dovuto alla presenza di componenti sotto tensione.

- Prima del primo utilizzo e dopo ogni uso, verificare che il forno a microonde e il cavo di alimentazione non siano danneggiati.
- Non mettere in funzione il forno a microonde in presenza di danni evidenti all'apparecchio stesso o al cavo di alimentazione.
- Assicurarsi che il cavo di alimentazione non sia danneggiato e che non passi sotto il forno a microonde, su superfici calde o spigoli vivi.
- Srotolare completamente il cavo di alimentazione.
- Non piegare o schiacciare il cavo di alimentazione.
- Nel caso si riscontrino danni dovuti al trasporto, rivolgersi immediatamente al servizio di assistenza.

- Collegare il forno a microonde esclusivamente a una presa installata, messa a terra e protetta a regola d'arte. La tensione di rete deve corrispondere a quella indicata nei dati tecnici dell'apparecchio.
- La presa deve essere liberamente accessibile per consentire di scollegare rapidamente il forno a microonde dalla rete elettrica in caso di emergenza.



AVVERTENZA!

Pericolo di lesioni!

Pericolo di lesioni causate dall'emissione di radiazioni a microonde. In caso di danni all'apparecchio potrebbe verificarsi una fuoriuscita di radiazioni a microonde. Un cavo di alimentazione danneggiato può causare scosse elettriche.

- Non utilizzare per nessun motivo il forno a microonde se l'involucro, i rivestimenti, lo sportello, le guarnizioni o il meccanismo di chiusura dello sportello risultano danneggiati. In tal caso, staccare

immediatamente il cavo di alimentazione dalla presa elettrica con messa a terra. Non mettere in funzione il forno a microonde finché non sarà stato riparato da un tecnico qualificato.

- **AVVERTENZA!** Eseguire qualsiasi lavoro di manutenzione o di riparazione che richieda la rimozione di un rivestimento protettivo è pericoloso per chiunque, tranne che per il personale qualificato. Tali rivestimenti garantiscono infatti la protezione dalle radiazioni a microonde.
- Non apportare in nessun caso modifiche all'apparecchio e non tentare di aprire e/o riparare autonomamente un componente dell'apparecchio. Per evitare situazioni pericolose, affidare le riparazioni del forno a microonde e del cavo di alimentazione esclusivamente a un centro specializzato oppure rivolgersi al servizio di assistenza.
- Non rimuovere i rivestimenti del vano del forno a microonde o la pellicola inter-

na della finestrella per evitare che fuoriescano radiazioni a microonde.

- Utilizzare esclusivamente pezzi di ricambio e accessori forniti o approvati da noi.
- Non utilizzare il forno a microonde in locali umidi poiché potrebbe causare una scossa elettrica.
- Non immergere il forno a microonde in acqua o altri liquidi e non tenerlo sotto acqua corrente.
- Proteggere il forno a microonde da gocce o spruzzi d'acqua. Proteggerlo dal contatto con acqua o altri liquidi. Tenere l'apparecchio, il cavo di alimentazione e la spina lontani da lavandini, lavabi e simili. Qualora nell'apparecchio sia penetrato del liquido, staccare immediatamente la spina dalla presa con messa a terra. Fare controllare l'apparecchio da un centro di riparazione specializzato.

DE

FR

NL

ES

IT

EN

- Scollegare la spina dalla presa di corrente:
 - quando l'apparecchio viene sottoposto a pulizia o manutenzione,
 - quando si monta o smonta l'apparecchio,
 - quando l'apparecchio è umido o bagnato,
 - quando non si utilizza più l'apparecchio,
 - quando l'apparecchio è incustodito,
 - in caso di temporale.
- Non toccare mai l'apparecchio o il cavo di alimentazione con le mani bagnate.

3.2. Misure di prevenzione antincendio



AVVERTENZA! **Pericolo di esplosione!**

Le miscele di acqua e olio possono infiammarsi o addirittura esplodere.

- Non scaldare nel forno a microonde miscele di acqua e olio o grasso.
- Non scongelare grasso o olio all'interno del forno a microonde.



AVVERTENZA! **Pericolo d'incendio!**

Pericolo d'incendio in caso di utilizzo improprio dell'apparecchio.

- Non coprire né ostruire le aperture dell'apparecchio.
- Non lasciare mai l'apparecchio incustodito durante il funzionamento.
- Non utilizzare il forno a microonde con un timer esterno o con un sistema di controllo a distanza separato.
- Non lasciare mai incustodito il forno a microonde quando viene utilizzato per scaldare o cuocere alimenti all'interno di contenitori infiammabili, ad esempio recipienti di plastica o carta.
- Utilizzare l'apparecchio soltanto per riscaldare alimenti idonei all'interno di recipienti e stoviglie adeguati.
- Non utilizzare il forno a microonde per riscaldare o asciugare oggetti infiammabili (alimenti, capi d'abbigliamento, cuscini riscaldanti, pantofole, spugne, stracci bagnati e simili), poiché potrebbe provocare ferite, infi-

ammazzioni o incendi.

- Non utilizzare l'apparecchio per preparare pietanze contenenti alcool.
- Non utilizzare l'apparecchio per friggere o scaldare olio.
- In caso di emissione di fumo, è necessario spegnere l'apparecchio o staccare la spina dalla presa elettrica e tenere lo sportello dell'apparecchio chiuso al fine di soffocare eventuali fiamme.
- Utilizzare esclusivamente le confezioni di popcorn reperibili in commercio, idonee alla preparazione di popcorn nel forno a microonde.
- Non superare mai i tempi di cottura indicati dal produttore.
- Non conservare alimenti o altri oggetti all'interno del vano di cottura del microonde.

3.3. Indicazioni di sicurezza specifiche per i forni a microonde

- **AVVERTENZA!** Non riscaldare pietanze o liquidi in contenitori sigillati! Questi potrebbero esplodere all'interno dell'apparecchio o

causare lesioni all'apertura dello sportello. Togliere sempre coperchi o tappi dai contenitori che ne sono provvisti, ad esempio i biberon.

- Le pietanze preparate nel forno a microonde spesso non si riscaldano in modo uniforme. Prima di consumare le pietanze riscaldate nel forno a microonde, verificarne la temperatura. Per evitare scottature, gli alimenti per la prima infanzia e il contenuto dei biberon vanno sempre mescolati o agitati prima di controllarne la temperatura.
- Non riscaldare nel forno a microonde uova con il guscio o uova sode intere, in quanto potrebbero esplodere durante la preparazione o dopo essere state estratte dal vano di cottura. Riscaldare le uova esclusivamente all'interno di stoviglie appositamente concepite per il forno a microonde.
- Prima di cuocere alimenti con la buccia, come pomodori, salsicce, melanzane o simili, bucherellarli per evitare che scoppino.

- All'apertura dei contenitori di cottura (per es. buste di popcorn, scatolette) fuoriesce vapore molto caldo. Aprire tali contenitori tenendoli sempre lontano dal corpo.
- All'apertura dello sportello fuoriesce vapore molto caldo. Mantenersi a distanza.
- Durante la cottura le superfici del forno a microonde, gli accessori e le stoviglie si scaldano notevolmente. Utilizzare guanti da cucina. Prima della pulizia lasciare raffreddare i componenti.

3.4. Indicazioni di sicurezza relative al riscaldamento di liquidi



ATTENZIONE!

Pericolo di lesioni!

Pericolo di scottature.

- **AVVERTENZA!** I liquidi riscaldati nel forno a microonde possono presentare una cosiddetta ebollizione ritardata, ossia possono raggiungere la temperatura di ebollizione senza che si formino le bolle di vapore. Se il recipiente viene scosso, ad esempio quando lo si estrae

dal vano di cottura, il liquido inizia improvvisamente a bollire. Il liquido può schizzare all'esterno improvvisamente, maneggiare pertanto il contenitore con cautela.

- Non utilizzare recipienti alti e stretti.
- Prima di riscaldare un liquido, inserire nel recipiente una bacchetta di vetro o ceramica per evitarne l'ebollizione ritardata. Al termine del riscaldamento, prima di estrarre il recipiente dal vano di cottura attendere qualche secondo, picchiettare delicatamente il recipiente con le dita e mescolare il liquido.

4. Panoramica dell'apparecchio



Abb. 1 – Vista frontale con sportello aperto

1. Vano di cottura
2. Piastra di mica del magnetron (NON RIMUOVERLA!)
3. Cavo di alimentazione con spina
4. Selettore del livello di cottura
5. Selettore del tempo di cottura/indicatore del tempo di scongelamento
6. Piatto girevole in vetro
7. Anello girevole
8. Albero di trasmissione
9. Meccanismo di chiusura dello sportello
10. Maniglia (non raffigurata)
11. Sportello del vano di cottura con finestrella

5. Contenuto della confezione

PERICOLO!

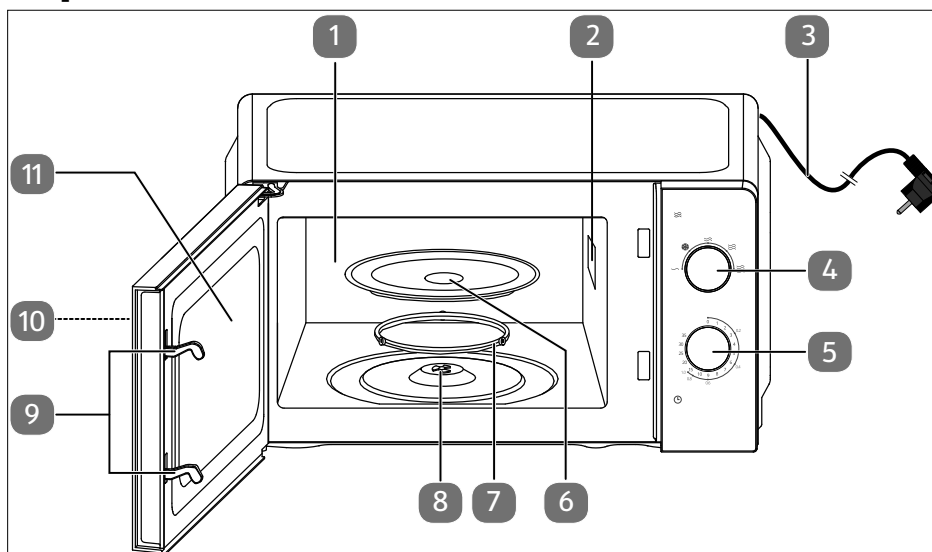
Pericolo di lesioni!

Pericolo di soffocamento in caso di ingestione o inalazione di componenti piccoli o pellicole dell'imballaggio.

- Tenere tutti i materiali di imballaggio utilizzati (sacchetti, pezzi di polistirolo ecc.) fuori dalla portata dei bambini.
- Non lasciare che i bambini giochino con gli imballaggi.

AVVISO!

Possibili danni materiali!

Possibile pericolo di danni all'apparecchio in caso di utilizzo improprio dello stesso

- La piastra di mica (2) del vano di cottura (1) non fa parte dell'imballaggio e non deve essere rimossa!

- ▶ Estrarre il prodotto dalla confezione e rimuovere tutto il materiale d'imballaggio.
- ▶ Verificare l'integrità della confezione e comunicare al nostro servizio di assistenza l'eventuale incompletezza della fornitura entro 14 giorni dall'acquisto.
- ▶ Il forno a microonde deve essere controllato per verificare la presenza di eventuali danni prima di ogni utilizzo. In caso di danni, rivolgersi al nostro servizio di assistenza.

La confezione acquistata include:

- Forno a microonde
- Piatto girevole in vetro
- Anello girevole
- Albero di trasmissione
- Guida rapida
- Istruzioni per l'uso (disponibili come download, vedere „1. Informazioni relative alla presente guida rapida“)

6. Prima del primo utilizzo

6.1. Posizionamento dell'apparecchio



Abb. 2 – Distanza dell'apparecchio

AVVERTENZA!

Pericolo d'incendio!

Sussiste il pericolo d'incendio a causa di un'installazione non corretta dell'apparecchio.

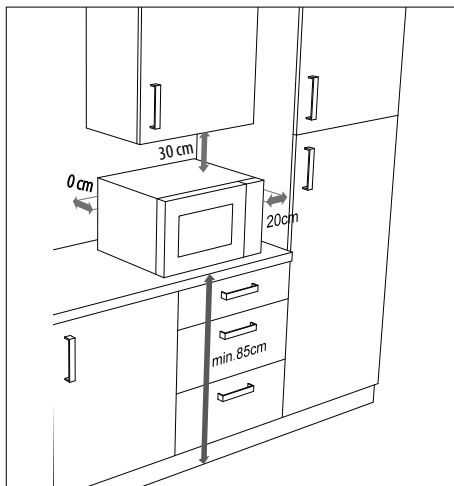
- ▶ Per assicurare un'aerazione sufficiente, è necessario mantenere le distanze indicate nella „**Abb. 2 – Distanza dell'apparecchio**“. Il distanziatore sulla parte posteriore dell'apparecchio deve poggiare contro la parete per garantire la corretta distanza tra parete e forno a microonde al momento del posizionamento.
- I piedini di appoggio non devono essere rimossi.
- Il forno a microonde è un apparecchio indipendente. Non utilizzare l'apparecchio all'interno di un mobile a incasso o di un armadio.

! AVVISO!

Possibili danni materiali!

Un posizionamento scorretto può causare danni all'apparecchio.

- Posizionare il forno a microonde su una superficie piana e stabile in grado di sostenere il peso dell'apparecchio insieme al peso massimo degli alimenti in esso contenuti.
- Utilizzare l'apparecchio solo in ambienti chiusi.
- Non posizionare il forno a microonde:
 - in prossimità di fonti di calore o fiamme libere,
 - nelle vicinanze di televisori o radio,
 - in prossimità di materiali infiammabili,
 - in un luogo bagnato o in cui l'umidità sia elevata,
 - in un luogo con temperature estremamente alte o basse o direttamente esposto ai raggi solari.

Gli additivi chimici dei rivestimenti dei mobili possono intaccare il materiale dei piedini dell'apparecchio, che quindi possono lasciare residui sul mobile.

- Posizionare l'apparecchio su una base insensibile al calore.

- ▶ Collegare il forno a microonde a una presa con messa a terra ben raggiungibile e sempre accessibile.

6.2. Prima pulizia dell'apparecchio

- ▶ Aprire lo sportello tirando la maniglia (10).
- ▶ Per rimuovere la polvere dell'imballaggio ed eventuali residui del processo di fabbricazione, prima di usare l'apparecchio per la prima volta pulire il vano di cottura (1) e la parte interna della finestrella (11) con un panno morbido leggermente inumidito. Prestare attenzione che all'interno del forno a microonde non penetrino liquidi, quindi asciugare accuratamente le superfici.
- ▶ Lavare il piatto girevole in vetro (6) e

l'anello girevole (7) in acqua calda con una piccola quantità di detergente per stoviglie, quindi asciugare accuratamente i componenti.

6.3. Inserimento del piatto girevole in vetro



Abb. 3 – Inserimento del piatto girevole in vetro

- ▶ Non mettere in funzione il forno a microonde senza prima aver inserito correttamente il piatto girevole in vetro (6).
- ▶ Verificare che l'albero di trasmissione (8) si inserisca correttamente nella rientranza nel fondo del vano cottura e che le alette appoggino in piano sul fondo. Se necessario, ruotare l'albero di trasmissione (8) finché non scende nella posizione corretta.
- ▶ Inserire l'anello girevole (7) nell'incavo del vano di cottura, quindi posizionare il piatto girevole in vetro (6) sopra l'albero di trasmissione (8) del piatto girevole in posizione centrata (vedere la „Abb. 3 – Inserimento del piatto girevole in vetro“), in modo che le barre del piatto girevole in vetro (6) poggino tra le alette dell'albero di trasmissione.

7. Funzionamento

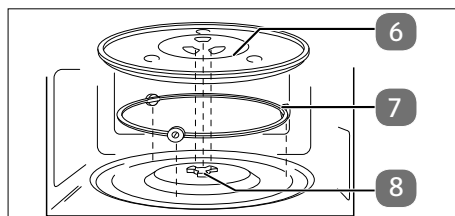

Le istruzioni per l'uso contengono informazioni dettagliate sull'uso dell'apparecchio e su tutte le altre funzioni.

PERICOLO!

Pericolo di lesioni!

Pericolo di lesioni a causa di scosse elettriche o emissioni di radiazioni a microonde

In caso di danni all'apparecchio potrebbe verificarsi una fuoriuscita di radiazioni a microonde. Un cavo di alimentazione danneggiato può causare scosse elettriche.

- Non utilizzare per nessun motivo il forno a microonde se l'involucro, i rivestimenti, lo sportello (11) o il meccanismo di chiusura dello sportello risultano danneggiati. In tal caso, staccare immediatamente il cavo di alimentazione dalla presa elettrica con messa a terra.
- In presenza di danni non mettere in funzione il forno a microonde e contattare il servizio di assistenza.

AVVISO!

Possibili danni materiali!

Possibile pericolo di danni all'apparecchio in caso di utilizzo improprio dello stesso

- Il forno a microonde è destinato all'uso domestico e non deve essere utilizzato all'aperto.
- Non utilizzare mai l'apparecchio senza il piatto girevole in vetro (6) o senza alimenti all'interno del vano di cottura (1).
- Non spostare l'apparecchio durante il funzionamento.

- ▶ Preparazione delle pietanze:
Il forno a microonde è adatto per la preparazione di carne di pollo e di maiale, carne macinata e qualsiasi tipo di pesce. Per manzo e selvaggina è invece meno adatto poiché la carne si indurisce velocemente.

Per cuocere verdure, carne e pesce preparare pezzi possibilmente uniformi e coprirli durante la cottura.

- ▶ Aprire lo sportello (11) tirando la maniglia (10).
- ▶ Collocare al centro del piatto girevole in vetro (6) un recipiente idoneo al forno a microonde contenente le pietanze.
- ▶ Chiudere lo sportello (11) facendolo inserire in posizione con un clic.

7.1. Configurazione delle impostazioni

ATTENZIONE!

Pericolo di lesioni!

Pericolo di ustioni a causa delle pietanze e/o dei recipienti molto caldi.

- Ricordarsi di utilizzare sempre presine o guanti resistenti alle alte temperature quando si estraggono le pietanze dal vano di cottura (1).
- ▶ Impostare il selettore del livello di cottura (4) sul livello desiderato secondo la tabella seguente.

Livello di cottura	Potenza		Esempi di utilizzo
	Bassa	120 W	Mantenimento in caldo, ammorbidire il gelato
	Scongela-mento	230 W	Scongela-mento, prepara-zione di burro fuso
	Medio	385 W	Cottura lenta, cottura di pe-sce, zuppe

Livello di cottura	Potenza		Esempi di utilizzo
	Medio alta	540 W	Cottura di riso, pietanze a base di carne macinata, pollo
	Alta	700 W	Riscaldamento veloce, riscaldamento di bevande, cottura di verdure, acqua a ebollizione

- ▶ Ruotare il selettore del tempo di cottura (5) per impostare il tempo di cottura desiderato e avviare il ciclo di cottura.

Sul selettore del tempo di cottura il tempo è indicato in minuti.

Il tempo di cottura/riscaldamento massimo è di 35 minuti.

Al termine del ciclo di cottura, ossia quando il selettore del tempo di cottura (5) sarà tornato a **0** o sarà stato riportato manualmente a **0**, viene emesso un segnale acustico.

- ▶ Aprire lo sportello (11) ed estrarre le pietanze.

7.2. Interruzione del programma

A metà del ciclo di cottura è spesso necessario interrompere il programma, ad esempio per girare o mescolare i cibi.

- ▶ Aprire lo sportello (11) per interrompere il programma.
- ▶ Dopo aver richiuso lo sportello (11), il ciclo di cottura prosegue.
- ▶ Impostare il selettore del tempo di cottura (5) su **0** per interrompere anticipatamente il programma in maniera definitiva.

8. Pulizia e manutenzione



Nelle istruzioni per l'uso sono riportate informazioni sulla pulizia e la manutenzione dell'apparecchio.

9. Dati tecnici

Distributore	MEDION AG Am Zehnthof 77 45307 Essen GERMANIA
Modello:	MD 10596
Tensione nominale	230 V~, 50 Hz
Potenza nominale:	1050 W
Potenza nominale di uscita:	700 W
Frequenza delle microonde:	2450 MHz
Classe di protezione:	I
Dimensioni dell'involucro (L x A x P)	ca. 44 x 26 x 36 cm
Peso netto:	ca. 10 kg
Diametro del piatto girevole in vetro	circa 25,5 cm

10. Informazioni sulla conformità UE

CE MEDION AG dichiara che il prodotto è conforme ai seguenti requisiti dell'Unione europea:

- Direttiva EMC 2014/30/UE,
- Direttiva Bassa tensione 2014/35/UE,
- Direttiva sulla progettazione ecocompatibile 2009/125/CE,
- Direttiva RoHS 2011/65/UE.

Questo prodotto soddisfa i requisiti dello standard europeo EN55011. Ai sensi di tale standard, il prodotto è classificato come apparecchio del gruppo 2, classe B. Il gruppo 2 designa gli apparecchi che producono energia ad alta frequenza sotto forma di radiazioni elettromagnetiche per il riscaldamento di alimenti. La classe B designa gli apparecchi idonei a essere impiegati in ambito domestico.

11. Smaltimento



IMBALLAGGIO

L'imballaggio protegge l'apparecchio da eventuali danni durante il trasporto. Gli imballaggi sono prodotti con materiali che possono essere smaltiti nel rispetto dell'ambiente e destinati a un corretto riciclaggio.



Attenersi alla seguente etichettatura dei materiali di imballaggio per la separazione dei rifiuti con abbreviazioni (a) e codici numerici (b):
1-7: plastiche/20-22: carta e cartone/80-98: materiali compositi



(Solo per la Francia)
Il simbolo "Triman" informa il consumatore che il prodotto è riciclabile e soggetto a un sistema esteso di responsabilità del produttore e a disposizioni di smistamento applicabili in Francia.



APPARECCHIO

Tutti i prodotti usati contrassegnati con il simbolo a lato non devono essere smaltiti insieme ai rifiuti domestici.

Come previsto dalla direttiva 2012/19/UE, al termine della sua vita utile l'apparecchio deve essere smaltito correttamente.

In questo modo i materiali contenuti nell'apparecchio verranno riciclati, riducendo l'impatto ambientale e gli effetti negativi sulla salute umana.

Consegnare l'apparecchio dismesso a un punto di raccolta per rifiuti elettronici o a un centro di riciclaggio.

Per ulteriori informazioni, rivolgersi all'azienda locale di smaltimento o all'amministrazione comunale.

Contents

DE

FR

NL

ES

IT

EN

1. Information about this short manual	76
1.1. Explanation of symbols	76
2. Proper use	77
3. Safety instructions	77
3.1. Setting up and connecting the microwave.....	78
3.2. Avoiding risk of fire	80
3.3. Safety instructions relating specifically to the use of microwaves	81
3.4. Safety instructions on the heating of liquids	81
4. Appliance overview	83
5. Package contents	84
6. Before using the appliance for the first time	84
6.1. Setting up the appliance.....	84
6.2. Cleaning the appliance for the first time.....	85
6.3. Inserting the glass turntable.....	85
7. Operation	86
7.1. Configuring settings.....	86
7.2. Interrupting a programme	87
8. Cleaning and care	87
9. Technical specifications	87
10. EU declaration of conformity	88
11. Disposal	88

1. Information about this short manual

This short manual is an abridged printed version of the full user manual.



WARNING!

Carefully read the safety instructions and the full user manual before using the appliance for the first time. Observe the warnings on the appliance and in the user manual to prevent damage to people and property. Keep the documents close to hand and if you give this product to someone else, ensure that you also the documents hand over, as they are an essential component of the product.



How do I contact the customer service team?

The contact details can be found in the full user manual.

Where can I find the full user manual?

The full user manual is available for viewing and downloading by scanning the QR code shown.

1.1. Explanation of symbols

If a block of text is marked with one of the warning symbols listed below, the hazard described in that text must be avoided to prevent the potential consequences described there from occurring.



DANGER!

Warning: risk of fatal injury!



WARNING!

Warning: risk of possible fatal injury and/or serious irreversible injuries!



CAUTION!

Warning: risk of minor and/or moderate injuries!



NOTICE!

Follow these instructions to prevent damage to the appliance!



CAUTION!

Danger due to hot surfaces!



This symbol provides useful additional information for assembling or operating the appliance.



Follow the instructions in the user manual!



Symbol for alternating current (AC)



Protective earthing symbol (for protection class I)



The position numbers after the corresponding appliance components in the text refer to the illustration in Section „4. Appliance overview“ auf Seite 83.

2. Proper use

The microwave may only be used for heating up suitable food in suitable cooking containers and dishes.

This appliance is designed for use in private households and similar household applications, such as

- in kitchens for staff in retail outlets, offices and other commercial areas
- on agricultural estates
- by customers in hotels, motels and other accommodation facilities
- in bed-and-breakfast establishments.

The manufacturer accepts no liability for damages if the appliance is used for commercial purposes or for any purpose other than the purpose specified above.

- ▶ Please note that we shall not be liable in cases of improper use.
- ▶ Comply with all the information in this user manual, especially the safety instructions. Any other use is considered improper and can cause personal injury or property damage.

3. Safety instructions

IMPORTANT SAFETY INSTRUCTIONS – READ CAREFULLY AND KEEP FOR FUTURE REFERENCE!

- Keep the appliance and its accessories out of the reach of children.
- This appliance may be used by children over the age of 8 and by persons with reduced physical, sensory or mental abilities or by those with limited experience and/or knowledge, provided that they are supervised or have been instructed in the safe use of the appliance and have understood the associated risks.
- Children must not be allowed to play with the appliance.
- Cleaning and user maintenance may not be carried out by children unless they are supervised.
- Children younger than 8 must be kept away from the appliance and the mains cable.

DE

FR

NL

ES

IT

EN

3.1. Setting up and connecting the microwave



WARNING!

Risk of electric shock!

There is a risk of electric shock due to live parts.

- Before using the appliance for the first time and after each use, check the microwave and the mains cable for damage.
- Do not use the microwave if you notice that it, or the mains cable, is damaged.
- Make sure that the mains cable is not damaged and does not run underneath the microwave or over hot surfaces or sharp edges.
- Completely unwind the mains cable.
- Do not kink or crush the mains cable.
- Contact our Service team without delay if the appliance has been damaged during transport.

■ Only connect the microwave to a properly installed, earthed and fused socket. The mains voltage must match the technical specifications for the appliance.

■ The socket must be freely accessible so that you can unplug the microwave from the mains quickly if necessary.



WARNING!

Risk of injury!

There is a risk of injury as a result of microwave radiation. Microwave radiation may leak outside if the appliance is damaged. Damage to the mains cable may cause an electric shock.

■ **WARNING!** If the housing, covers, microwave door, door seals or the door lock of the microwave are damaged, do not use the microwave under any circumstances. Immediately remove the plug from the earthed mains socket in this case. Do not use the microwave again until it has been repaired by a person trained for this pur-

pose.

- **WARNING!** It is dangerous for untrained persons to carry out repair or maintenance work which requires the removal of a cover which is in place to prevent the escape of microwave radiation.
- Do not, under any circumstances, make any unauthorised modifications to the microwave or try to open a component and/or repair it yourself. The microwave oven and mains cable must exclusively be repaired by a professional workshop or contact the Service Centre in order to avoid any hazards.
- Do not remove any of the microwave's internal covers or the inner coating of the viewing window as this may lead to microwave radiation leakage.
- Only use replacement parts or accessories that we have supplied or approved.
- Do not use the microwave in humid environments as this may cause an electric shock.
- Do not immerse the microwave in water or other

liquids and do not hold the microwave under running water.

- Protect the microwave from water in droplet and spray form. Do not let the appliance come into contact with water or other liquids. Keep the appliance, the mains cable and the mains plug away from wash basins, sinks or similar. If liquid ever penetrates the appliance, immediately disconnect the plug from the earthed mains socket. Have the appliance checked by a qualified specialist workshop.
- Pull the mains plug out of the socket
 - when you are cleaning or maintaining the appliance
 - when you are assembling or disassembling the appliance
 - the appliance is damp or wet
 - if you are no longer using the appliance
 - when the appliance is unattended
 - during thunderstorms.
- Do not touch the appliance

or the mains cable with wet hands.

3.2. Avoiding risk of fire



WARNING!

Risk of explosion!

Mixtures of water and oil can ignite or even explode.

- Do not heat water mixed with oil or fat in the microwave.
- Do not defrost frozen fat or oil in the microwave.



WARNING!

Risk of fire!

There is a risk of fire due to improper use of the appliance

- Do not cover or block any openings on the appliance.
- Never leave the appliance unattended while it is in use.
- Do not operate the microwave with an external timer or separate, remote control system.
- Keep an eye on the microwave when heating up or cooking food in combustible materials like plastic or paper containers.
- The appliance may only be

used for heating up suitable food in suitable containers and dishes.

- Do not dry combustible objects in the appliance (no food or clothing, heat pads, slippers, sponges, moist cleaning cloths, etc.). This may lead to injuries, ignition or fire.
- Do not prepare any food containing alcohol in the appliance.
- Do not use the appliance for frying or to heat up oil.
- If smoke is emitted, switch off the appliance or unplug the plug and keep the microwave door closed to suffocate any flames.
- Always use standard popcorn packaging that is designed for making popcorn in a microwave.
- Never exceed the cooking times specified by the manufacturer.
- Do not store any food or other objects in the microwave.

3.3. Safety instructions relating specifically to the use of microwaves

- **WARNING!** Do not heat up food or liquids in sealed or tightly closed containers! These can explode in the appliance and cause injuries on opening. Remove the lids from containers which close, such as feeding bottles for babies.
- Food prepared in the microwave may heat up unevenly. Check the temperature of food before eating. When preparing baby food and bottles, always stir the food or shake the bottle before checking the temperature in order to avoid burns.
- Do not heat eggs in their shells or prepare whole hard-boiled eggs in the microwave as they may explode while cooking and even after removal from the microwave. Eggs may only be cooked in microwave dishes designed specifically for this purpose.
- Prick or score food with a tough skin, e.g. tomatoes, sausages, aubergines, etc.

before cooking in order to prevent it from bursting.

- Hot steam will escape when you open cooking containers (e.g. popcorn bags, food storage containers). Always hold the opening away from your body as you open the container.
- Hot steam will escape when you open the microwave door. Do not stand too close.
- The surfaces of the microwave, the accessory parts, as well as the dishes will become very hot during the cooking process. Use oven gloves. Allow parts to cool down before cleaning.

3.4. Safety instructions on the heating of liquids



CAUTION!

Risk of injury!

There is a risk of burns.

- **WARNING!** When warming up liquids in the microwave, so-called “delayed boiling” can occur, i.e. the liquid has reached boiling temperature without beginning to bubble as boiling liquids normally do. Movements, such as those occurring when re-

moving the liquid from the microwave, can then cause a sudden reaction, causing boiling liquid to spurt out, which is why caution is required when handling the container.

- Do not use tall, narrow containers.
- Place a glass rod or ceramic rod in the container when heating liquids in order to prevent delayed boiling. Wait a few moments after heating the liquid then take hold of the container carefully and stir the liquid before you take it out of the oven.

4. Appliance overview



Abb. 1 – Front view with door open

1. Cooking compartment
2. Magnetron mica waveguide cover (DO NOT REMOVE!)
3. Mains cable with mains plug
4. Cooking level control dial
5. Time control dial/defrosting time guide
6. Glass turntable
7. Roller ring
8. Drive shaft
9. Door lock
10. Door handle (not shown)
11. Microwave door with viewing window

5. Package contents

DANGER!

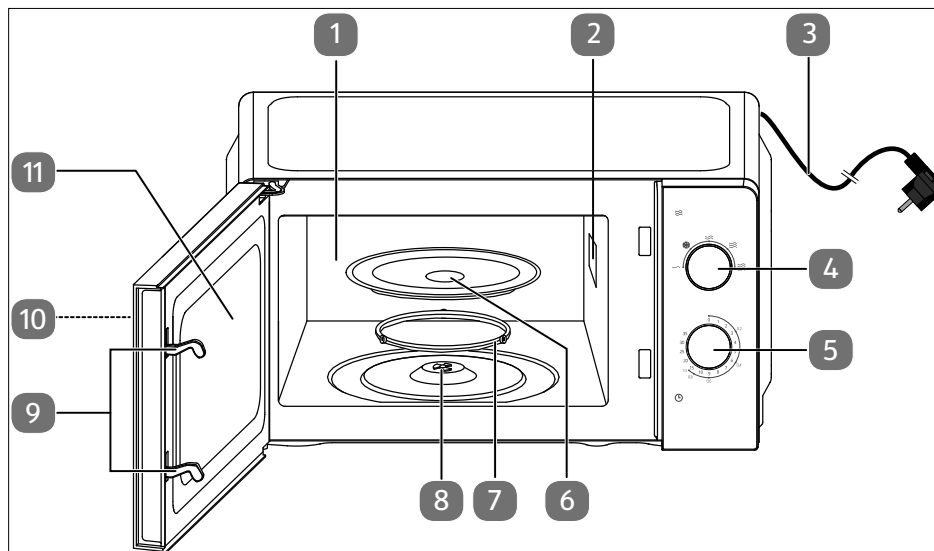
Risk of injury!

There is a risk of choking and suffocation due to swallowing or inhaling small parts or plastic wrap.

- Keep all packaging materials used (bag, pieces of polystyrene etc.) out of the reach of children.
- Do not allow children to play with the packaging material.

NOTICE!

Possible material damage!

Possibility of damage to the appliance due to improper handling

- The mica waveguide cover (2) in the cooking area (1) is not part of the packaging and must not be removed!

- ▶ Remove the product from the packaging and remove all packaging material.
- ▶ Check the package contents to ensure that all items are included. If anything is missing, please contact our Service Centre within 14 days of purchase.
- ▶ Before each use, check the microwave oven for damage. Contact our Service team in the event of any damage.

The following items are supplied with your product:

- Microwave oven
- Glass turntable
- Roller ring
- Drive shaft
- Short manual
- User manual (available for download, see „1. Information about this short manual“)

6. Before using the appliance for the first time

6.1. Setting up the appliance



Abb. 2 – Appliance clearance

WARNING!

Risk of fire!

There is a risk of fire if the appliance is set up incorrectly.

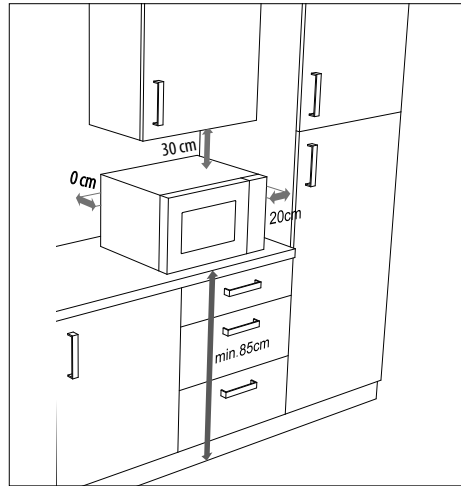
- ▶ To ensure adequate ventilation, the clearances specified in „**Abb. 2 – Appliance clearance**“ must be maintained. The spacer at the back of the appliance must touch the wall. It ensures that the correct clearance is maintained when positioning the microwave.
- Do not remove the feet.
- The microwave is designed as a free-standing appliance. Do not operate the microwave in fitted cabinets or a cupboard.

! NOTICE!

Possible material damage!

There is a risk of damage to the appliance if installed incorrectly.

- Place the microwave on a level, stable surface which is able to carry the weight of the appliance as well as the maximum weight of the food which will be cooked in it.
- Use the appliance indoors only.
- Do not place the microwave:
 - near sources of heat or naked flames
 - near radios or televisions
 - in the immediate vicinity of inflammable materials
 - in a location prone to wetness or high humidity.
 - in a location with extremely high or low temperatures or in direct sunlight.

Chemical additives in furniture coatings may corrode the material of the appliance feet and cause residue on the furniture surface.

- Place the appliance on a heat-resistant mat if necessary.

-
- ▶ Connect the microwave to a convenient and easily accessible, earthed mains socket.

6.2. Cleaning the appliance for the first time

- ▶ Pull the door catch (10) to open the microwave door.
- ▶ To remove dust residue from the packaging and any other potential residue stemming from the manufacturing process, wipe out the cooking area (1) and the inner side of the viewing window (11) with a slightly damp, soft cloth before using the appliance for the first time. Ensure that no liquids penetrate into the microwave oven and dry the surfaces completely afterwards.
- ▶ Clean the glass turntable (6) and the roller ring (7) in warm water with a little washing up liquid before drying off these parts completely.

6.3. Inserting the glass turntable



Abb. 3 – Inserting the glass turntable

- ▶ Do not use the microwave without properly installing the glass turntable (6).
- ▶ Check that the drive shaft (8) is correctly inserted in the recess on the base of the cooking compartment and that its wings rest flat on the base. If necessary, turn the drive shaft (8) until it sinks into its correct position.
- ▶ Place the roller ring (7) in the recess in the cooking area and then place the glass turntable (6) centrally on the drive shaft (8) (see „Abb. 3 – Inserting the glass turntable“) so that the webs of the glass turntable (6) lie between the wings of the drive shaft.

7. Operation

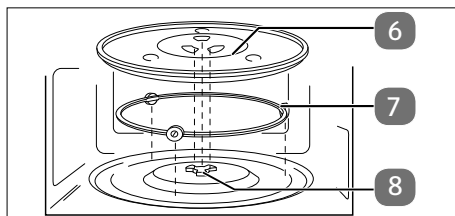

You will find detailed information on using the appliance and all other functions in the user manual.

DANGER!

Risk of injury!

There is a risk of injury from electric shock or microwave radiation

Microwave radiation may leak outside if the appliance is damaged. Damage to the mains cable may cause an electric shock.

- If the housing, covers, microwave door (11) or the door catch of the microwave oven are damaged, do not use the microwave oven under any circumstances. Immediately remove the plug from the earthed mains socket in this case.
- If you discover any damage, do not use the microwave oven. Instead, please contact the Service Centre.

NOTICE!

Possible material damage!

Possibility of damage to the appliance due to improper handling

- The microwave oven has been designed for household use and may not be used outside.
- Do not operate the appliance without the glass turntable (6) and never operate it without food in the cooking area (1).
- Do not move the appliance when it is in use.

- ▶ Prepare the food:
Poultry, pork, minced meat and all types of fish are suitable for preparing in the microwave. In contrast, beef and game meats quickly become tough in the microwave and are therefore not suitable. When preparing vegetables, meat and fish, cut the food into as evenly sized pieces as possible and cover it when cooking.

oking.

- ▶ Pull the door handle (10) to open the microwave door (11).
- ▶ Place the food in a microwave-safe container in the centre of the glass turntable (6).
- ▶ Close the microwave door (11) until you hear it click into place.





7.1. Configuring settings

CAUTION!

Risk of injury!

As the food or containers may be very hot, there is a risk of scalding.

- Always use a protective cloth or heat-proof oven gloves when removing food from the oven (1).
- ▶ Set the cooking level control dial (4) to the desired level as per the table.

Cooking level		Output	Examples of use
	Low	120 W	Keeping warm, thawing ice cream
	Defrost	230 W	Defrosting, melting butter
	Medium	385 W	Slow cooking, cooking fish, soups
	Medium high	540 W	Cooking rice, minced meat dishes, chicken
	High	700 W	Fast heating, heating drinks, boiling water, cooking vegetables

- ▶ Turn the time control dial (5) to set the

desired cooking time and to start the cooking process.

The time in minutes is indicated on the scale of the time control dial.

The longest cooking time is 35 minutes.

Once the cooking process has finished, i.e. when the time control dial (5) has returned to **0** or if you have reset it to **0** manually, a beep will sound.

- ▶ Open the microwave door (11) and remove the cooked food.

7.2. Interrupting a programme

If you want to turn or stir the food, for instance midway through the cooking process, it is often necessary to interrupt the programme.

- ▶ Open the microwave door (11) to interrupt the programme.
- ▶ Once the microwave door (11) has been closed again, the cooking process will continue.
- ▶ Set the time control dial (5) to **0** in order to prematurely stop the programme completely.

8. Cleaning and care



For information on how to clean and look after the appliance, please refer to the user manual.

9. Technical specifications

Distributor	MEDION AG Am Zehnthof 77 45307 Essen GERMANY
Model identifier:	MD 10596
Rated voltage	230 V~, 50 Hz
Rated power:	1050 W
Rated power output:	700 W
Microwave frequency:	2450 MHz
Protection class:	I
Housing dimensions (W x H x D)	Approx. 44 x 26 x 36 cm
Net weight:	Approx. 10 kg
Diameter glass turntable	Approx. 25.5 cm

DE
FR
NL
ES
IT
EN

10. EU declaration of conformity

CE MEDION AG hereby declares that the product conforms to the following requirements of the European Union:

- EMC Directive 2014/30/EU
- Low Voltage Directive 2014/35/EU
- Ecodesign Directive 2009/125/EC
- RoHS Directive 2011/65/EU

This product meets the requirements of European standard EN55011. The product is classed as standard-compliant as a group 2, class B appliance. Group 2 means that the appliance intentionally generates high-frequency energy in the form of electromagnetic rays for the heat-treatment of foodstuffs. Class B means that the appliance is suitable for domestic use.

11. Disposal



PACKAGING

Your appliance has been packaged to protect it from damage during transport.

The packaging is made of materials that can be disposed of in an environmentally friendly manner and recycled properly.



Observe the following labels on the packaging materials regarding waste separation with the abbreviations (a) and numbers (b):

1–7: plastics/20–22: paper and cardboard/80–98: composite materials

The “Tri-
sumer
cycled,
system
bility
terial



(France only)
man” symbol tells the con-
that the product can be re-
is covered by an extended
of manufacturer’s responsi-
and must be sorted by ma-
type in France.



APPLIANCE

Old appliances that carry the symbol illustrated may not be disposed of in ordinary household waste.

In accordance with Directive 2012/19/EU, the appliance must be disposed of correctly at the end of its service life.

This involves separating the materials in the appliance for the purpose of recycling as well as minimising the environmental impact and negative effects on human health.

Take old appliances to an electrical scrap collection point or a recycling centre.

Contact your local waste disposal company or your local authority for more information on this subject.

Prodotto in Cina

